

MAGGIO

ВІДПАРЮВАЧ ДЛЯ ОДЯГУ MG-326

ОТПАРИВАТЕЛЬ ДЛЯ ОДЕЖДЫ MG-326

GARMENT STEAMER MG-326

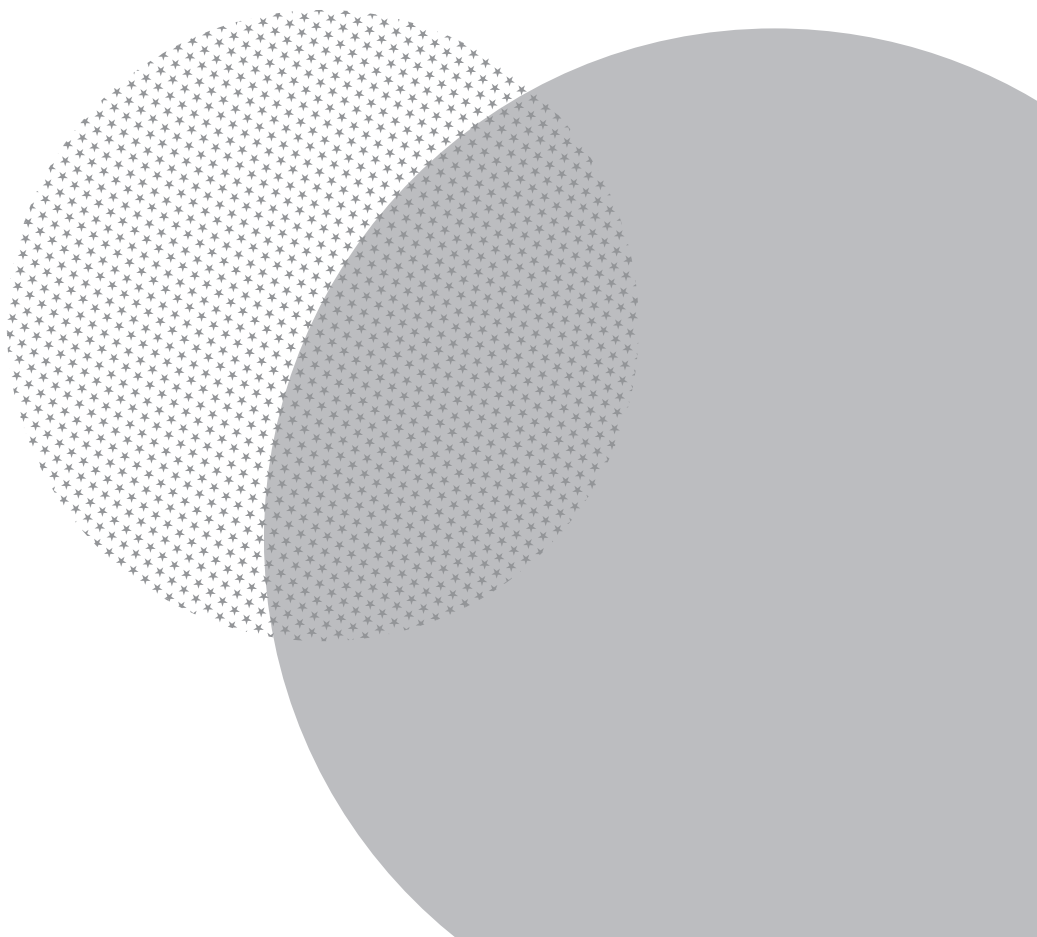

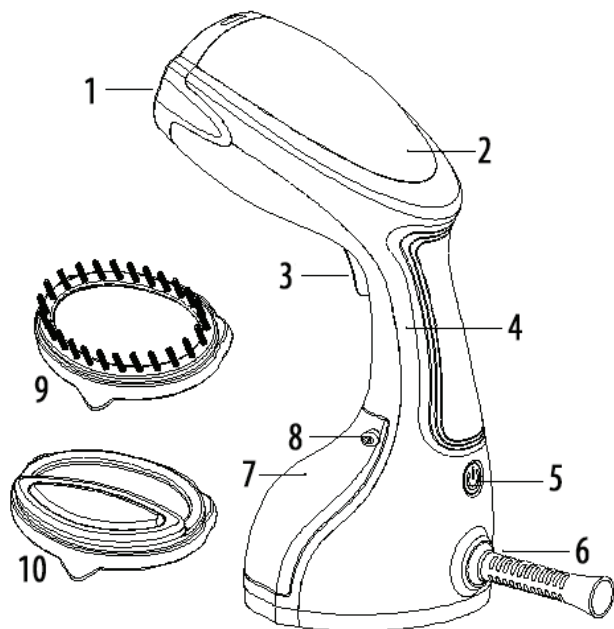

ЛЮБИЙ ПОКУПЕЦЬ!

Колектив компанії «Magio» дякує Вам за зроблений вибір на користь продукції нашої марки і гарантує високу якість роботи придбаного Вами приладу при умові дотримання правил інструкції з експлуатації. Перед початком експлуатації приладу уважно прочитайте інструкцію, в якій міститься важлива інформація, що стосується Вашої безпеки, а також рекомендації по правильному використанню приладу і догляду за ним.

ЗАПОБІЖНІ ЗАХОДИ

Перед використанням пристрою уважно прочитайте цю інструкцію з експлуатації і зберігайте її протягом всього терміну експлуатації. Використовуйте пристрій тільки за його прямим призначенням, як викладено у цьому керівництві. Неправильне використання пристрою може привести до його поломки, завдання шкоди користувачеві або його майну. Для зниження ризику виникнення пожежі, для захисту від ураження електричним струмом та захисту від травм дотримуйтеся приведених нижче рекомендацій.

- Прочитайте інструкцію перед використанням або чищенням електроприладу.
- Дістаньте прилад з упаковки і приберіть пакувальні матеріали подалі від дітей.
- Прилад призначений тільки для відпарювання одягу, штор та інших виробів з натуральних і синтетичних тканин в домашніх умовах.
- Прилад призначений виключно для побутового застосування. Прилад не призначений для використання на вулиці.

- Перш ніж увімкнути пристрій в електромережу, переконайтеся в тому, що напруга, яка зазначена на пристрої, відповідає напрузі в електромережі у вашому будинку.
- Не залишайте дітей без нагляду поряд з електроприладом.
- Уникайте потрапляння води або будь-якої рідини на електроприлад, а також шнур живлення та вилку.
- Слідкуйте, щоб шнур живлення не торкався гострих країв та гарячих поверхонь.
- Вимикаючи пристрій з електричної мережі, не тягніть за мережевий шнур, а беріться за вилку мережевого шнура.
- Не беріться за мережеву вилку або за корпус приладу мокрими руками.
- Для зниження ризику ураження електричним струмом не використовуйте прилад поза приміщеннями.
- Не накривайте електроприлад металевими конструкціями або одягом, бо це може викликати перегрів обладнання.
- Не використовуйте пристрій у безпосередній близькості від джерел тепла або відкритого полум'я.
- Використовуйте виключно ті аксесуари, які рекомендовані виробником.
- Не занурюйте корпус приладу у воду або будь-які інші рідини.
- Робіть регулярне чищення приладу.
- Будьте особливо уважні, якщо поблизу від працюючого приладу знаходяться діти або особи з обмеженими можливостями.
- Цей прилад можуть використовувати діти у віці від 8 років і старше та особи з обмеженими фізичними, сенсорними або розумовими здібностями, якщо вони перебувають під наглядом або їм надано інструкції з використання приладу в безпечний спосіб, а також пояснено небезпечні чинники. Діти не повинні грати з приладом. Очищення та технічне обслуговування не виконують діти без нагляду.
- Регулярно перевіряйте стан вилки мережевого шнура і сам шнур живлення на наявність пошкоджень. Забороняється використовувати пошкоджений електроприлад, за наявності пошкоджень мережевої вилки або мережевого шнура, якщо пристрій працює з перебоями, а також після падіння пристрою.
- Забороняється самостійно ремонтувати пристрій. Не розбирайте пристрій самостійно, при виникненні будь-яких несправностей, а також після падіння пристрою вимкніть пристрій з електричної розетки та зверніться до найближчого авторизованого (уповноваженого) сервісного центру за контактними адресами, вказаними у гарантійному талоні та на сайті www.magio.ua
- Для захисту навколишнього середовища після закінчення терміну служби пристрою не викидайте його разом з побутовими відходами, передайте пристрій у спеціалізований пункт для подальшої утилізації.
- Зберігайте пристрій у місцях, недоступних для дітей та людей з обмеженими можливостями.

- Використовуйте прилад тільки у побутових цілях у відповідності до даної інструкції з експлуатації.
- Не залишайте увімкнений прилад без нагляду, так як це може бути джерелом небезпеки.
- Захищайте прилад від впливу несприятливих кліматичних умов, вологості і джерел тепла.
- Перш ніж прибрати прилад на тривале зберігання, або перед чищенням, відключіть його від мережі та дайте приладу охолонути.
- При наповненні резервуара для води завжди відключайте прилад від мережі.
- Під час прасування не дозволяється відкривати отвори для заливання води.
- Відпарювач не слід використовувати, якщо його упустили, якщо є видимі ознаки пошкодження або якщо він підтікає.
- Відпарювач разом зі шнуром слід тримати в місці, недоступному для дітей віком до 8 років, якщо він перебуває під напругою або охолоджується.
- Уникайте контакту відкритих ділянок шкіри з гарячими поверхнями відпарювача та вихідною парою, щоб уникнути опіків.
- Перед тим як прибрати відпарювач, злийте залишки води і дайте йому цілком охолонути.
- Щоб уникнути перевантаження електричної мережі, не включайте одночасно декілька приладів з великою споживаною потужністю.
- Не використовуйте прилад поблизу ванн, раковин або інших ємностей, заповнених водою.
- У разі падіння приладу в воду негайно від'єднайте його від мережі. При цьому в жодному разі не занурюйте руки в воду. Перш ніж надалі використовувати прилад, необхідно його перевірити кваліфікованим спеціалістом.
- Прилад може вмикатися тільки в мережу з заземленням. Не користуйтеся нестандартними джерелами живлення чи іншими пристроями для підключення.
- Гаряча пара, що випускається, небезпечна. Не направляйте потік пари на людину.
- Ніколи не відпарюйте одяг на людині.
- Не заливайте оцет або засоби проти накипу в резервуар для води.
- Перед тим як упакувати прилад дайте йому повністю охолонути.
- Забороняється розтягувати, згинати або нарощувати шнур живлення, це може привести до його зламу.
- Щоб уникнути ураження електричним струмом забороняється використовувати прилад в приміщеннях з високою вологістю (наприклад, у ванній) або працювати з приладом мокрими руками. Забороняється занурювати відпарювач у воду або розбризкувати воду на прилад.
- Вибирайте місце для експлуатації відпарювача на відстані не менше 30 см від стін і меблів, в іншому випадку робота відпарювача може призвести до їх деформації або знебарвлення.
- Під час роботи приладу шнур живлення повинен бути розмотаний на всю довжину.
- Під час роботи прилад виробляє гарячу пару, яка може призвести до опіків. Будьте обережні під час роботи, не торкайтеся до насадок і не допускайте контакту рук або інших частин тіла з гарячою парою.

- Забороняється направляти відпарювач на людей, домашніх тварин, сам прилад або електричні розетки.
 - Уникайте будь-якого контакту працюючого приладу зі шкірою, волоссям, обличчям, очима.
 - Не торкайтеся до гарячих деталей відпарювача, насадок, уникайте контакту з парою або гарячою водою.
 - Щоб уникнути деформації резервуару для води забороняється наливати в нього гарячу воду.
 - Перед наповненням резервуару для води необхідно зняти його з приладу.
 - Забороняється додавати в воду духи, оцет, крохмаль, засоби від накипу, засоби для прасування та інші речовини.
 - Забороняється вмикати відпарювач з пустим резервуаром для води.
 - Вимикайте пристрій з мережі тоді, коли він не використовується, а також під час установки або зняття насадок, доливання води або чищення.
 - Щоб уникнути ризику виникнення пожежі, не використовуйте перехідники при підключенні приладу до електричної розетки.
 - Не використовуйте пристрій поряд з легкозаймистими речовинами.
 - Забороняється знімати насадки під час роботи пристрою.
 - Не закривайте отвори розпилювача і не допускайте попадання в них сторонніх предметів.
 - З міркувань безпеки дітей не залишайте поліетиленові пакети, використовувані в якості упаковки, без нагляду.
- Увага!** Не дозволяйте дітям грати з поліетиленовими пакетами або пакувальною плівкою. Загроза удушення!
- Встановлюйте та знімайте насадки тільки після повного охолодження пристрою.
 - Перевозьте пристрій лише в заводській упаковці.
 - У резервуарі можуть знаходитися залишки води — це нормальне явище, так як на виробництві відпарювач проходив контроль якості.

СФЕРА ВИКОРИСТАННЯ

Прилад призначений винятково для побутового використання відповідно до цієї інструкції. Прилад не призначений для промислового використання. Виробник не несе відповідальності за збитки, що виникли в результаті неправильного або непередбаченого цієї інструкцією використання.

Відпарювач можна використовувати для будь-яких типів тканин і для розгладжування складок на одязі. Якщо у вас є сумніви стосовно використання відпарювача для певного типу тканини чи одягу, дотримуйтеся вказівок на ярлику виробу. Якщо подібна інформація відсутня, попробуйте відпарити тканину зі зворотньої сторони.

Відпарюючи такі тканини як шовк і вельвет, тримайте відпарювач на деякій відстані від виробу. Використовуйте насадки для видалення непотрібних ворсинок і ниток.

РОЗПАКУВАННЯ

Після транспортування або зберігання пристрою при зниженій температурі необхідно витримати його при кімнатній температурі не менше трьох годин.

- Повністю розпакуйте пристрій та видаліть будь-які наклейки та пакувальні матеріали що заважають роботі пристрою.
- Перевірте цілісність пристрою, за наявності пошкоджень не користуйтеся пристроєм.
- Перед вмиканням переконайтеся в тому, що напруга електричної мережі відповідає робочій напрузі пристрою.

ОПИС

- | | |
|----------------------------------|---|
| 1. Пластина із нержавіючої сталі | 6. Шнур |
| 2. Світловий індикатор | 7. Резервуар для води |
| 3. Кнопка подачі пари | 8. Кнопка від'єднання резервуара для води |
| 4. Корпус | 9. Насадка щітка |
| 5. Кнопка ввімкнення | 10. Тканинна насадка |

ПЕРЕД ПЕРШИМ ВИКОРИСТАННЯМ

1. Очистіть отвори на робочій поверхні, щоб бруд, що можливо потрапив у отвори під час виготовлення праски, не зіпсував тканину.
2. Перед тим, як включити пристрій переконайтеся, що робоча напруга приладу відповідає напрузі мережі.
3. Розмотайте мережевий шнур на всю довжину і вставте вилку в розетку.
4. Перед першим використанням пристрою спочатку відпарьте шматочок непотрібної тканини, щоб переконатися, що робоча поверхня достатньо чиста.

ЕКСПЛУАТАЦІЯ

1. Переконайтеся, що робоча напруга приладу відповідає напрузі мережі.
2. Зніміть бак для води, відкрийте його клапан і наповніть холодною водою не вище позначки "MAX". Не використовуйте гарячу воду! Краще використовувати дистильовану воду, щоб продовжити термін служби приладу.
3. Закрийте клапан баку для води.
4. Встановіть бак для води назад коректно і стежте за рівнем води, щоб запобігти нестачі води під час використання. Використання приладу без води в баку категорично заборонено!
5. За необхідності встановіть потрібну насадку.
6. Розмотайте мережевий шнур на всю довжину та вставте вилку мережного шнура у розетку. Натисніть кнопку включення. Світловий індикатор почне мигати.
7. Зачекайте доки індикатор перестане мигати. Пристрій нагрівся і готовий до роботи.
8. Випустіть першу порцію пари перед початком роботи, оскільки вона може містити краплі води.
9. По закінченню роботи натисніть на кнопку вимкнення. Після вимкнення світловий індикатор погасне.

10. Відключіть пристрій від електромережі.

Приблизно через 30 хвилин, коли пристрій охолоне, злийте з резервуару воду та приберіть прилад на зберігання.

Примітка! Перед заповненням резервуару вимкніть пристрій з мережі.

Примітка! Не використовуйте гарячу воду, температура води не повинна бути вищою за +50 °C

Увага! Забороняється додавати у воду парфуми, оцет, крохмаль, засоби від накипу, засоби для прасування та інші речовини.

Увага! Не вмикайте пристрій без води.

Примітка! Щоб долити воду в резервуар для води, вимкніть пристрій від електромережі.

Примітка! Пристрій оснащений функцією автовимкнення. Це допоможе уникнути нещасних випадків та зекономить електроенергію.

ПОСІБНИК КОРИСТУВАЧА

Не використовуйте голу руку як опорну поверхню під час обробки парюю. Потягніть одяг з різних сторін, щоб натягнути його.

Усунути складки на одязі буде легше, якщо його належним чином розпростати після прання. Для утворення меншої кількості складок підвішуйте одяг на вішаки для висушування.

Під час обробки парюю притискайте головку відпарювача до одягу і натягуйте боки одягу іншою рукою.

Тримайте головку відпарювача на невеликій відстані від суконь із жабо, складками, рюшами чи блискітками. Для обробки тканини використовуйте лише пару. Обробляти парюю можна також із внутрішньої сторони.

Щоб обробити парюю одяг із гудзиками (наприклад, сорочки, піджаки та штани), застібніть перший гудзик для випрямлення тканини. Щоб обробити парюю рукави, почніть з області плеча та ведіть головкою відпарювача донизу. Обробляйте рукав парюю, тягнучи його донизу по діагоналі іншою рукою. Щоб обробити парюю кишені сорочки, ведіть головкою відпарювача догори, притискаючи її до тканини.

Примітка! За допомогою цього пристрою можна швидко надати одягу природного та свіжого вигляду. Для розпрасування дуже зім'ятого одягу, а також для надання одягу більш офіційного вигляду, рекомендується використовувати праску.

Примітка! Для заливу в резервуар для води використовуйте лише дистильовану воду. Не наповнюйте резервуар для води вище позначки MAX

Увага! Не додавайте парфуми, оцет, оброблену магнітним способом воду, крохмаль, речовини для видалення накипу, засоби для прасування, воду після хімічного видалення накипу чи інші хімічні речовини, оскільки вони можуть спричинити розбризкування води, появу коричневих плям чи пошкодження пристрою.

Після під'єднання до електромережі та натискання кнопки ввімкнення світловий індикатор починає мигати, це вказує на те, що відпарювач нагрівається. Відпарювач готовий до викори-

стання через 45 секунд після включення. Коли пристрій буде готовий, випустить першу порцію пари перед початком роботи, оскільки вона може містити краплі води. Під час відпарювання тримайте натисненою кнопку подачі пари. Під час обробки парою на одязі можуть з'явитися невеликі мокрі плями. Крім того, через пару одяг може бути трохи вологим. Після закінчення відпарювання залиште одяг, щоб він висох, а потім кладіть його на місце чи одягайте.

Щітка-насадка покращує проникнення пари для швидшого отримання кращих результатів обробки парою грубого та цупкого одягу, наприклад плащів та піджаків. Щітку розраховано на використання із парою: натисніть кнопку відпарювання і повільно переміщайте щітку по одягу.

Примітка! Перед під'єднанням чи від'єднанням щітки-насадки завжди виймайте штекер відпарювача з розетки. Будьте обережні, оскільки головка відпарювача може бути ще гарячою.

Для запобігання утворенню накипу спорожняйте резервуар для води після використання. Для видалення відкладень споліскуйте резервуар для води.

Чистіть відкладення на головці відпарювача вологою ганчіркою і неабразивним рідким засобом для чищення.

Увага! Не використовуйте для чищення пристрою жорстких губок, абразивних засобів чи агресивних рідин для чищення, таких як спирт, бензин чи ацетон.

ВИКОРИСТАННЯ НАСАДОК

Рекомендується використовувати насадки при відпарюванні делікатних тканин, наприклад шовку, щоб зменшити ризик попадання води на тканину під час відпарювання. Крім того, насадки можна використовувати для очищення одягу від ворсу, шерсті та пилу.

Увага! Перед тим як встановити насадки, переконайтеся, що прилад вимкнений, щоб уникнути опіків.

ЧИЩЕННЯ ТА ДОГЛЯД

1. Від'єднайте пристрій від мережі.
2. Дайте пристрою охолонути.
3. Протріть пристрій вологою тканиною, використовуючи м'який миючий засіб, а потім витріть насухо.
4. Ніколи не занурюйте пристрій у воду!
5. Уникайте попадання вологи в пристрій.
6. Ніколи не використовуйте гострі або абразивні елементи при очищенні пристрою.

ЗБЕРІГАННЯ

1. Відключіть пристрій від мережі.
2. Перш ніж забрати пристрій на тривале зберігання, зробіть чищення пристрою.
3. Вилийте воду з резервуара для води і дайте йому просохнути.
4. Змотайте шнур живлення.
5. Зберігайте пристрій у сухому прохолодному місці, недоступному для дітей і людей з обмеженими можливостями.
6. Завжди зберігайте відпарювач у вертикальному положенні.

ВМІСТ КОРОБКИ

- Відпарювач для одягу - 1 шт.
- Насадка щітка - 1шт.
- Тканинна насадка - 1 шт.
- Інструкція з експлуатації - 1 шт.
- Гарантійний талон - 1 шт.

ТЕХНІЧНІ ХАРАКТЕРИСТИКИ

Потужність: 1200 Вт

Напруга: 220-240 Вт, 50/60 Гц

Об'єм резервуару для води: 260 мл

Постійна подача пари: 20 г/хв

НЕСПРАВНОСТІ ТА ЇХ УСУНЕННЯ

Проблема	Можливе рішення
Відпарювач не нагрівається	Переконайтеся, що шнур живлення підключено правильно. Перевірте джерело живлення. Перевірте кнопку включення.
Відпарювач не виробляє пари	Перевірте рівень води, та чи закрита кришка резервуара для води належним чином. Натискайте кнопку активації пари сильніше. Тримайте парогенератор у вертикальному положенні.
Вода виливається з резервуара для води	Переконайтеся, що вода не перевищує максимального рівня. Переконайтеся, що кришка отвору для води є належним чином закритою. Завжди використовуйте відпарювач у вертикальному положенні відповідно до інструкцій з експлуатації.
Відпарювач гучно працює	Перевірте рівень води; якщо немає води або її рівень низький, наповніть резервуар для води.
Відпарювач погано розгладжує складки	Тримайте відпарювач у вертикальному положенні і натягніть тканину, щоб забезпечити найкращі результати.
Коли використовувати насадки	Використовуйте, щоб уникнути безпосереднього контакту відпарювача з тканиною. При пропарюванні ніжної тканини, наприклад, шовку. Щоб зменшити ризик попадання води на одяг під час відпарювання.
Уникнення обезбарвлення металевих деталей	Не направляйте відпарювач безпосередньо на металеві елементи одягу. Використовуйте відпарювач з особливою обережністю біля металевих елементів.



Утилізація

Для захисту навколишнього середовища після закінчення терміну служби пристрою не викидайте його разом з побутовими відходами, передайте пристрій у спеціалізований пункт для подальшої утилізації.

Примітка: внаслідок постійного процесу внесення змін і поліпшень, між інструкцією і виробом можуть спостерігатися деякі відмінності. Виробник сподівається, що користувач зверне на це увагу.

Рекомендований термін використання - 3 роки

Більше інформації: www.magio.ua

Запитання, що пов'язані з використанням продукції MAGIO: support@magio.ua

Виробник зберігає за собою право змінювати дизайн і технічні характеристики, комплектацію, колірну гаму товару, гарантійний період і т.п. без попереднього повідомлення.

ДОРОГОЙ ПОКУПАТЕЛЬ!

Коллектив компании «Magio» благодарит Вас за сделанный выбор в пользу продукции нашей марки и гарантирует высокое качество работы приобретенного Вами прибора при соблюдении правил его эксплуатации. Перед началом эксплуатации прибора внимательно прочитайте данную инструкцию, в которой содержится важная информация, касающаяся Вашей безопасности, а также рекомендации по правильному использованию прибора и уходу за ним.

МЕРЫ БЕЗОПАСНОСТИ

Перед использованием устройства внимательно прочитайте настоящее руководство по эксплуатации и сохраняйте его в течение всего срока эксплуатации. Используйте устройство только по его прямому назначению, как изложено в данном руководстве. Неправильное обращение с устройством может привести к его поломке, причинению вреда пользователю или его имуществу. Для снижения риска возникновения пожара, для защиты от поражения электрическим током и защиты от травм следуйте приведённым ниже рекомендациям.

- Прочитайте инструкцию перед использованием или чистой электроприбора.
- Достаньте прибор из упаковки и уберите упаковочные материалы подальше от детей.
- Прибор предназначен только для отпаривания одежды, штор и других изделий из натуральных и синтетических тканей в домашних условиях.
- Прибор предназначен исключительно для бытового применения. Прибор не предназначен для использования на улице.
- Прежде чем подключить устройство к электросети, убедитесь в том, что напряжение, указанное на устройстве, соответствует напряжению электросети в вашем доме.
- Не оставляйте детей без присмотра рядом с электроприборами.

- Избегайте попадания воды или какой-либо жидкости на электроприбор, а также на провод и вилку.
- Не допускайте расположения провода и парового шланга на углу стола, а также их контакта с горячей поверхностью.
- Отключая устройство от электрической сети, не тяните за сетевой шнур, а беритесь за вилку сетевого шнура.
- Не беритесь за сетевую вилку или за корпус прибора мокрыми руками.
- Для снижения риска удара электрическим током не используйте прибор вне помещений.
- Не накрывайте электроприбор металлическими конструкциями или одеждой, так как это может привести к возгоранию или выхода прибора из строя.
- Не используйте устройство в непосредственной близости от источников тепла или открытого пламени.
- Используйте только рекомендованные производителем аксессуары.
- Не погружайте корпус прибора в воду или в любые другие жидкости.
- Проводите регулярную чистку прибора.
- Будьте особенно внимательны, если поблизости от работающего устройства находятся дети или лица с ограниченными возможностями.
- Этот прибор могут использовать дети в возрасте от 8 лет и старше и лица с ограниченными физическими, сенсорными или умственными способностями, если они находятся под наблюдением или им предоставлено инструкции по использованию прибора в безопасный способ, а также даны объяснения об возможных опасностях. Дети не должны играть с прибором. Очистка и техническое обслуживание не должны выполнять дети без присмотра.
- Регулярно проверяйте состояние вилки сетевого шнура и сам сетевой шнур на отсутствие повреждений. Запрещается использовать поврежденный электроприбор, при наличии повреждений сетевой вилки или сетевого шнура, если устройство работает с перебоями, а также после падения устройства.
- Запрещается самостоятельно ремонтировать прибор. Не разбирайте прибор самостоятельно, при возникновении любых неисправностей, а также после падения устройства выключите прибор и обратитесь в любой авторизированный (уполномоченный) сервисный центр по контактным адресам, указанным в гарантийном талоне и на сайте www.magio.ua
- В целях защиты окружающей среды, после окончания срока службы прибора не выбрасывайте его вместе с бытовыми отходами, передайте прибор в специализированный пункт для дальнейшей утилизации.
- Храните устройство в местах, недоступных для детей и людей с ограниченными возможностями.
- Используйте прибор только в бытовых целях, указанных в этой инструкции.
- Не оставляйте прибор без присмотра, когда он включен, так как это может быть источником опасности.

- Защищайте прибор от воздействия неблагоприятных климатических условий, влажности и источников тепла.
- Прежде чем убрать прибор на длительное хранение или перед чисткой, отключите его от сети и дайте прибору остыть.
- При наполнении резервуара для воды всегда отключайте прибор от сети.
- Во время глажки не разрешается открывать отверстия для заливки воды.
- Отпариватель не следует использовать, если его уронили, если есть видимые признаки повреждений или если он подтекает.
- Отпариватель вместе со шнуром следует держать в месте, недоступном для детей до 8 лет, если он находится под напряжением или охлаждается.
- Избегайте контакта открытых участков кожи с горячими поверхностями отпаривателя и выходящим паром, чтобы избежать получения ожогов.
- Перед тем как убрать отпариватель, слейте остатки воды и дайте ему полностью остыть.
- Во избежание перегрузки электрической сети, не включайте одновременно несколько приборов с большой потребляемой мощностью.
- Не используйте прибор вблизи ванн, раковин или других емкостей, наполненных водой.
- В случае падения прибора в воду немедленно отключите его от сети. При этом ни в коем случае не опускайте руки в воду. Прежде чем продолжить использовать прибор, необходимо его проверить квалифицированным специалистом.
- Прибор может включаться только в сеть с заземлением. Не используйте нестандартные источники питания или другие устройства для подключения.
- Горячий пар опасен. Не направляйте поток пара на человека.
- Никогда не осуществляйте отпаривание одежды, надетой на человека.
- Не заливайте уксус или средства против накипи в резервуар для воды.
- Перед тем, как упаковать прибор дайте ему полностью остыть.
- Запрещается растягивать, сгибать или наращивать шнур питания, это может привести к его излому.
- Во избежание поражения электрическим током запрещается использовать прибор в помещениях с высокой влажностью (например, в ванной) или работать с прибором мокрыми руками. Запрещается погружать отпариватель в воду или разбрызгивать воду на прибор.
- Выбирайте место для эксплуатации отпаривателя на расстоянии не менее 30 см от стен и мебели, в противном случае работа отпаривателя может привести к их деформации или обесцвечиванию.
- Во время работы прибора шнур питания должен быть полностью размотан.
- Во время работы прибор вырабатывает горячий пар, который может привести к ожогам. Будьте осторожны во время работы, не прикасайтесь к насадкам и не допускайте контакта рук или других частей тела с горячим паром.

- Запрещается направлять отпариватель на людей, домашних животных, сам прибор или электрические розетки.
- Избегайте любого контакта работающего прибора с кожей, волосами, лицом, глазами.
- Не касайтесь горячих деталей отпаривателя, насадок, избегайте контакта с паром или горячей водой.
- Во избежание деформации бака запрещается наливать в него горячую воду.
- Перед наполнением бака водой необходимо снять его с прибора.
- Запрещается добавлять в воду духи, уксус, крахмал, средства от накипи, средства для глажки и другие вещества.
- Запрещается включать отпариватель с пустым резервуаром для воды.
- Выключайте устройство из сети тогда, когда оно не используется, а также во время установки или снятия насадок, долива воды или чистки.
- Во избежание риска возникновения пожара не используйте переходники при подключении устройства к электрической розетке.
- Не используйте устройство рядом с легко воспламеняющимися веществами.
- Запрещается снимать насадки во время работы устройства.
- Не закрывайте отверстия распылителя и не допускайте попадания в них посторонних предметов.
- Из соображений безопасности детей, не оставляйте полиэтиленовые пакеты, используемые в качестве упаковки, без присмотра.

Внимание! Не разрешайте детям играть с полиэтиленовыми пакетами или упаковочной плёнкой. Опасность удушья!

- Устанавливайте и снимайте насадки только после полного остывания устройства.
- Перевозите устройство только в заводской упаковке.
- В резервуаре могут находиться остатки воды — это нормальное явление, так как на производстве отпариватель проходил контроль качества.

СФЕРА ИСПОЛЬЗОВАНИЯ

Прибор предназначен исключительно для бытового использования в соответствии с данной инструкцией. Прибор не предназначен для промышленного использования. Производитель не несет ответственности за ущерб, возникший в результате неправильного или непредусмотренного настоящей инструкцией использования.

Отпариватель можно использовать для любых типов тканей и для разглаживания складок на одежде. Если вы сомневаетесь в использовании отпаривателя для определенного типа ткани или одежды, руководствуйтесь данными ярлыка на изделии. Если подобная информация отсутствует, попробуйте отпарить ткань с изнаночной стороны.

Отпаривая такие ткани как шелк и вельвет, держите отпариватель на некотором расстоянии от изделия. Используйте насадки для удаления ненужных ворсинок и ниток.

РАСПАКОВКА

После транспортировки или хранения устройства при пониженной температуре необходимо выдержать его при комнатной температуре не менее трёх часов.

— Полностью распакуйте устройство и удалите любые наклейки и упаковочные материалы мешающие работе устройства.

— Проверьте целостность устройства, при наличии повреждений не пользуйтесь устройством.

— Перед включением убедитесь в том, что напряжение электрической сети соответствует рабочему напряжению устройства.

ОПИСАНИЕ

- | | |
|----------------------------------|--|
| 1. Пластина из нержавеющей стали | 7. Резервуар для воды |
| 2. Световой индикатор | 8. Кнопка отсоединения резервуара для воды |
| 3. Кнопка подачи пара | 9. Насадка щетка |
| 4. Корпус | 10. Тканевая насадка |
| 5. Кнопка включения | |
| 6. Шнур | |

ПЕРЕД ПЕРВЫМ ИСПОЛЬЗОВАНИЕМ

1. Очистите отверстия на рабочей поверхности, чтобы грязь, возможно попавшая в отверстия во время изготовления утюга, не испачкала ткань.

2. Перед тем, как включить устройство убедитесь, что рабочее напряжение прибора соответствует напряжению сети.

3. Размотайте сетевой шнур на всю длину и вставьте вилку сетевого шнура в розетку.

4. Перед первым использованием прибора отпарьте сначала кусок ненужной ткани, чтобы убедиться, что рабочая поверхность достаточно чистая.

ЭКСПЛУАТАЦИЯ

1. Убедитесь, что рабочее напряжение прибора соответствует напряжению сети.

2. Снимите бак для воды, откройте клапан и наполните холодной водой не выше отметки "МАХ". Не используйте горячую воду! Лучше использовать дистиллированную воду, чтобы продлить срок службы прибора.

3. Закройте клапан бака для воды.

4. Установите бак для воды обратно корректно и следите за уровнем воды, чтобы предотвратить нехватку воды во время использования. Использование прибора без воды в баке категорически запрещено!

5. При необходимости установите нужную насадку.

6. Размотайте сетевой шнур на всю длину и вставьте вилку сетевого шнура в розетку.

Нажмите кнопку включения. Световой индикатор начнет мигать.

7. Подождите пока индикатор перестанет мигать. Устройство нагрелось и готово к работе.

8. Выпустите первую порцию пара перед началом работы, так как она может содержать

капли воды.

9. По окончании работы нажмите на кнопку выключения. После выключения световой индикатор погаснет.

10. Отключите устройство от электросети.

Примерно через 30 минут, когда устройство остынет, слейте из резервуара воду и уберите прибор на хранение.

Примечание! Перед заполнением резервуара отключите устройство от сети.

Примечание! Не используйте горячую воду, температура воды не должна быть выше +50°C

Внимание! Запрещается добавлять в воду духи, уксус, крахмал, средства от накипи, средства для глажки и другие вещества.

Внимание! Не включайте устройство без воды.

Примечания! Чтобы долить воду в резервуар для воды, выключите устройство от электросети.

Примечание! Устройство оснащено функцией автоотключения. Это поможет избежать несчастных случаев и сэкономит электроэнергию.

РУКОВОДСТВО ПОЛЬЗОВАТЕЛЯ

Не используйте голую руку как опорную поверхность во время обработки паром. Потяните одежду с разных сторон, чтобы натянуть её.

Устранить складки на одежде будет легче, если её должным образом расправить после стирки. Для образования меньшего количества складок подвешивайте одежду на вешалки для высушивания.

Во время обработки паром прижимайте головку отпаривателя к одежде и натягивайте стороны одежды другой рукой.

Держите головку отпаривателя на небольшом расстоянии от платьев с жабо, складками, рюшами или блестками. Для обработки ткани используйте только пар. Обрабатывать паром можно и с внутренней стороны.

Чтобы обработать паром одежду с пуговицами (например, рубашки, пиджаки и брюки), застегните первую пуговицу для выпрямления ткани. Чтобы обработать паром рукава, начните с области плеча и ведите головкой отпаривателя вниз. Обрабатывайте рукав паром, натягивая его вниз по диагонали другой рукой. Чтобы обработать паром карман рубашки, ведите головкой отпаривателя вверх, прижимая его к ткани.

Примечание! С помощью этого устройства можно быстро предать одежде свежий вид. Для разглаживания очень смятой одежды, а также для предоставления одежде более официального вида, рекомендуется использовать утюг.

Примечание! Наполняйте резервуар для воды только дистиллированной водой. Не наполняйте резервуар для воды выше отметки MAX

Внимание! Не добавляйте духи, уксус, обработанную магнитным способом воду, крахмал, вещества для удаления накипи, средства для глажки, воду после химического

удаления накипи или другие химические вещества, поскольку они могут вызвать разбрызгивание воды, появление коричневых пятен и повреждений.

При подключении к электросети и нажатия кнопки включения световой индикатор начинает мигать, это указывает на то, что отпариватель нагревается. Отпариватель готов к использованию через 45 секунд после включения. Когда пар будет готов, выпустите первую порцию пара перед началом работы, так как она может содержать капли воды. Во время отпаривания держите нажатой кнопку подачи пара. Во время обработки паром на одежде могут появиться небольшие мокрые пятна. Кроме того, из-за пар одежда может быть немного влажной. После окончания отпаривания оставьте одежду, чтобы она высохла, а потом ставьте её на место или надевайте.

Щетка-насадка улучшает проникновение пара для быстрого получения лучших результатов обработки паром грубой и плотной одежды, например плащей и пиджаков. Щетка рассчитана на использование с паром: нажмите кнопку отпаривания и медленно перемещайте щетину по одежде.

Примечание! Перед подключением или отключением щетки-насадки всегда вынимайте вилку отпаривателя из розетки. Будьте осторожны, так как головка отпаривателя может быть еще горячей.

Для предотвращения образования накипи опорожняйте резервуар для воды после использования. Для удаления отложений ополаскивайте резервуар для воды.

Чистите отложения на головке отпаривателя влажной тряпкой и неабразивными жидкими моющими средствами.

Внимание! Не используйте для чистки прибора жесткие губки, абразивные чистящие средства или агрессивные жидкости, такие как спирт, бензин или ацетон.

ИСПОЛЬЗОВАНИЕ НАСАДОК

Рекомендуется использовать насадки при отпаривании деликатных тканей, например шелка, чтобы уменьшить риск попадания воды на ткань во время отпаривания. Кроме того, насадки можно использовать для очистки одежды от ворса, шерсти и пыли.

Внимание! Перед тем, как установить насадку, убедитесь, что прибор выключен, чтобы избежать ожогов.

ЧИСТКА И УХОД

1. Отключите устройство от сети.
2. Дайте устройству остыть.
3. Протрите прибор влажной тканью, используя мягкое моющее средство, а затем вытрите насухо.
4. Никогда не погружайте устройство в воду!
5. Избегайте попадания влаги в устройство.
6. Никогда не используйте острые или абразивные элементы при чистке устройства.

ХРАНЕНИЕ

1. Отключите устройство от сети.
2. Перед тем как убрать устройство на хранение, выполните чистку устройства.
3. Опустошите и дайте просохнуть резервуару для воды.
4. Смотайте шнур питания.
5. Храните устройство в сухом прохладном месте, недоступном для детей и людей с ограниченными возможностями.
6. Всегда храните отпариватель в вертикальном положении.

СОДЕРЖИМОЕ КОРОБКИ

- Отпариватель для одежды - 1 шт.
- Насадка щетка - 1 шт.
- Тканевая насадка - 1 шт.
- Руководство по эксплуатации - 1 шт.
- Гарантийный талон - 1 шт.

ТЕХНИЧЕСКИЕ ДАННЫЕ

Мощность: 1200 Вт

Напряжение: 220-240 Вт, 50/60 Гц

Емкость для воды: 260 мл

Постоянный пар: 20 г/мин

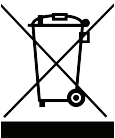

Утилизация

В целях защиты окружающей среды, после окончания срока службы прибора не выбрасывайте его вместе с бытовыми отходами, передайте прибор в специализированный пункт для дальнейшей утилизации.

Примечание: вследствие постоянного процесса внесения изменений и улучшений, между инструкцией и изделием могут наблюдаться некоторые различия. Производитель надеется, что пользователь обратит на это внимание.

Рекомендуемый срок использования - 3 года

Больше информации: www.magio.ua

По вопросам, связанным с использованием продукции MAGIO: support@magio.ua

Производитель сохраняет за собой право изменять дизайн и технические характеристики, комплектацию, цветовую гамму товара, гарантийный период и т.п. без предварительного уведомления.

НЕИСПРАВНОСТИ И ИХ УСТРАНЕНИЕ

Проблема	Возможное решение
Отпариватель не нагревается	Убедитесь, что шнур питания подключен правильно. Проверьте источник питания. Проверьте кнопку включения.
Отпариватель не производит пар	Проверьте уровень воды, и закрыта ли крышка резервуара для воды должным образом. Нажмите кнопку выпуска пара сильнее. Держите отпариватель в вертикальном положении.
Вода выливается из резервуара для воды	Убедитесь, что вода не превышает максимального уровня. Убедитесь, что крышка отверстия для воды закрыта должным образом. Всегда используйте отпариватель в вертикальном положении в соответствии с инструкциями по эксплуатации.
Отпариватель работает громко	Проверьте уровень воды; если нет воды или ее уровень низкий, наполните резервуар для воды.
Отпариватель плохо разглаживает складки	Держите отпариватель в вертикальном положении и натяните ткань, чтобы обеспечить наилучший результат
Когда использовать насадки	Используйте, чтобы избежать непосредственного контакта отпаривателя с тканью. При пропаривании нежной ткани, например, шелка. Чтобы уменьшить риск попадания воды на одежду во время отпаривания.
Избежание обесцвечивания металлических деталей	Не направляйте отпариватель непосредственно на металлические элементы одежды. Используйте отпариватель с особой осторожностью возле металлических элементов.

DEAR CUSTOMER!

The staff of the company “Magio” thanks you for the choice you have made in favor of the products of our brand and guarantees a high quality of working of the purchased items if you follow the manual. Before using electrical appliances, carefully read this manual which contains important information regarding care and operation for your safety.

SAFETY INFORMATION

Read this instruction manual carefully before using the unit and keep it for the whole operation period. Use the unit for its intended purpose only, as specified in this manual. Mishandling of the unit may lead to its breakage and cause harm to the user or damage to his/her property. To avoid the risk of fire, electric shock and to prevent injury, observe the following safety measures:

- Read all instructions before use or cleaning.
- Remove the appliance from its packaging and remove packaging materials away from children.
- The device is intended only for steaming clothes, curtains and other products from natural and synthetic fabrics at home.
- The appliance is intended for household use only. The appliance is not intended for outdoor use.
- Before connecting the unit to the mains, make sure that the voltage specified on the unit corresponds to your home mains voltage.
- Close supervision is necessary when any appliance is used near children.
- Do not immerse cord, plug, or any part of the appliance in water or other liquids.
- Do not let cord and steam hose hang over edge of table or counter, or touch hot surfaces.
- When unplugging the unit, pull the plug but not cord.
- Do not touch the plug or the body of the appliance with wet hands.
- To prevent the risk of electric shock, do not use the appliance outdoors.
- Do not cover any part of the appliance with metal or cloth, it may cause overheating.
- Do not use the unit near heat sources or open flame.
- Do not use any accessories other than manufacturer recommended accessories.
- Do not immerse the unit body into water or any other liquids.
- Clean the appliance regularly.
- Close supervision is necessary when children or disabled persons are near the operating unit.
- This appliance can be used by children aged 8 years and over and persons with limited physical, sensory or mental capabilities if supervised or given instructions on how to use the appliance in a safe way, and the hazards are explained. Children do not have to play with the device. Cleaning and maintenance are not performed by children without supervision.
- Regularly check the power plug and power cord integrity for damages. Never use the unit if the power cord or the power plug is damaged, if the unit works improperly or after it was dropped.
- Do not attempt to repair the unit. Do not disassemble the unit by yourself, if any malfunction is detected or after it was dropped, unplug the unit and apply to any authorized service center from the contact address list given in the warranty certificate and on the website www.magio.ua

ENGLISH:

- For environment protection do not throw out the unit with usual household waste after its service life expiration; apply to the specialized center for further recycling.
- Keep the unit out of reach of children and disabled persons.
- Do not use this appliance for any use other than its intended use. This appliance is for household use only.
- Never leave the appliance unattended in working.
- Protect the device from the effects of adverse climatic conditions, humidity and heat sources.
- Before putting the appliance for long-time storage or before cleaning. Plug it off an outlet and let the appliance cool down.
- When filling the tank with water, always disconnect appliance from the mains.
- During the ironing process, do not open holes to fill water.
- The garment steamer should not be used if it is dropped, if there are visible signs of damage or if the garment steamer leaks.
- The garment steamer together with the cord should be kept in a place not accessible to children under the age of 8 if it is under voltage or cooled.
- Avoid contact with skin open areas with hot surfaces of the garment steamer and a steam outlet to avoid burns.
- Before removing the garment steamer, drain the remaining water and allow it to cool completely.
- To avoid overloading the electrical power supply, do not switch on multiple power supplies at the same time.
- Do not use the appliance near baths, sinks or other containers filled with water.
- If the appliance falls to the water, immediately disconnect it from the mains. In this case, do not immerse your hands in water. Before using the appliance further, it must be checked by a qualified technician.
- The appliance can only be switched on to a grounded network. Do not use non-standard power supplies or other connecting devices.
- Hot steam is dangerous. Do not direct steam at people.
- Do not steam clothes worn on the person.
- Do not pour vinegar or liquid against the scum in the water tank.
- Before you pack the appliance let it cool completely.
- Do not stretch, bend or increase the power cord, as this may result in kink.
- To avoid electric shock, do not use the appliance in a high humidity environment (such as a bathroom) or operate the appliance with wet hands. Do not immerse the steamer in water or spray water on the appliance.
- Choose a place for the steamer to operate at least 30 cm away from walls and furniture, otherwise the steamer may deform or discolor it.
- The power cord must be completely unwound during operation.

ENGLISH:

- The appliance generates hot steam during operation, which can lead to burns. Be careful during operation, do not touch the nozzles and do not allow the hands or other parts of the body to come into contact with hot steam.
 - Do not direct the steamer to people, pets, the appliance itself, or electrical outlets.
 - Avoid any contact of the working device with skin, hair, face, eyes.
 - Do not touch hot parts of steamer, nozzles, avoid contact with steam or hot water.
 - To avoid deformation, the water tank must not be filled with hot water.
 - Before filling the water tank, it must be removed from the appliance.
 - Do not add perfume, vinegar, starch, descaling agents, ironing agents or other substances to the water.
 - Never operate the steamer without water in the water tank.
 - Switch off the appliance from the mains when it is not in use, and during installation or removal of attachments, topping up water or cleaning.
 - To avoid fire, do not use adapters for connecting the unit to the mains.
 - Do not use the unit near highly flammable substances.
 - Do not remove the brush during the unit operation.
 - Do not cover the sprayer openings and avoid getting of foreign objects inside them.
 - For children safety reasons do not leave polyethylene bags, used as a packaging, unattended.
- Attention!** Do not let children play with polyethylene bags or packaging film. Danger of suffocation!
- Install and remove the brush attachment only after the unit has cooled down completely.
 - Transport the unit in the original package only.
 - There may be water residue in the tank, this is normal, as the garment steamer has undergone factory quality control.

SPHERE OF USE

The device is intended solely for household use in accordance with this instruction. The device is not intended for industrial use. The manufacturer is not liable for damages resulting from improper or unforeseen use of this instruction manual.

The garment steamer can be used for all types of fabrics and for smoothing the folds on the clothes. If you are in doubt about the use of a vaporizer for a particular type of fabric or clothing, refer to the label on the product. If there is no such information, try to evaporate the fabric from the back side.

For steaming fabrics such as silk and corduroy, keep the garment steamer at a distance from the product. Use the brush nozzle to remove unnecessary wool and threads.

UNPACKING

After unit transportation or storage at low temperature keep it for at least three hours at room temperature before switching on.

- Unpack the unit completely and remove any stickers and packaging materials that can prevent

unit operation.

- Check the unit for damages; do not use it in case of damages.
- Before switching the unit on, make sure that your home mains voltage corresponds to the unit operating voltage.

DESCRIPTION

- | | |
|--------------------------|-------------------------------------|
| 1. Stainless steel plate | 6. Power cord |
| 2. The indicating light | 7. Water tank |
| 3. Steam button | 8. The water-tank disconnect button |
| 4. Corps | 9. Fabric brush |
| 5. Power button | |

BEFORE USING FOR THE FIRST TIME

1. Clean the holes on the soleplate so the dirt, perhaps caught in the holes during the manufacture of the iron, could not stain the fabric.
2. Before switching on the unit, make sure that the mains voltage corresponds to the voltage specified on the body of the unit.
3. Unreel the cord and plug into an outlet.
4. Before using the appliance for the first time, first use a piece of unnecessary fabric to make sure the surface is clean enough.

EXPLOITATION

1. Make sure that the operating voltage of the appliance corresponds to the voltage of the network.
2. Pull down the cover of water filling and carefully fill the water tank with cold water. Do not exceed the mark "MAX". Do not use hot water! It is better to use distilled water to extend the life of the appliance.
3. Close the cover of water filling.
4. Install the water tank back correctly and monitor the water level to prevent water shortages during use. Using the device without water in the tank is strictly forbidden!
5. If it necessary, install the desired nozzle.
6. Unscrew the power cord for the entire length and insert the power cord plug into the wall outlet. Press the power button. The LED will blink.
7. Wait until the LED indicator stops blinking. The device is warm and ready for operation.
8. Launch the first portion of the steam before starting work, as it may contain droplets of water.
9. When the work is completed, press the off button. After switching off, the indicator light will off.
10. Disconnect the appliance from the mains.

After about 30 minutes, when the device cools down, drain the water from the tank and remove the device for storage.

Note! Before filling water, please pull out the plug first.

Note! Do not use hot water, the water temperature should not be higher than +50°C

Attention! It is forbidden to add perfume, vinegar, starch, descaling agents, ironing agents and other substances to the water.

Attention! Do not turn on the device without water.

Note! To refill the water tank unplug the unit.

Note! The device is equipped with an auto-off function. It will help prevent accidents and save energy.

USER MANUAL

Do not use your bare hand as a supporting surface when you steam. Pull the sides of the garment to stretch it.

You can wrinkle garments more easily if you spread the laundry properly after you have washed it. Hang the garments on hangers to dry them with fewer wrinkles.

When you are steaming, press the steamer head against the garment, and pull the sides of the garment with your other hand to stretch it.

Keep the steamer head a slight distance away from dresses with frills, ruffles, ruching or sequins.

For garments with buttons such as shirts, jackets and pants, close the first button to help straighten the fabric. To steam sleeves, start from the shoulder area and move the steamer head downwards. Steam while you pull the sleeve diagonally down with the other hand. For shirt pockets, move the steamer head upwards while pressing against the fabric.

Note! The appliance can be used for creating a natural look and for quick touch-ups. For garments with tough wrinkles and for a more formal look, it is recommended to use an iron instead.

Note! Use only distilled water for pour into the water tank. Do not fill the water tank beyond the MAX indication

Warning! Do not add perfume, vinegar, magnetically treated water, starch, descaling agents, ironing aids, chemically descaled water or other chemicals as they may cause water spitting, brown staining or damage to your appliance.

After connecting to the mains and pressing the power button, the light indicator flashes, indicating that the steam is warming up. The steamer is ready to use in 45 seconds after connecting to the mains. When steam is ready, release the initial steam for a few seconds before you start as it may contain water droplets. Always keep the steam trigger pressed during steaming. The steaming process can create small wet spots in the garment. The garment may also be slightly damp due to the steam. After your session, leave your garment out to dry before you keep or wear it.

The brush attachment improves steam penetration to achieve faster and better steaming result on thick and heavy garment such as coat and jacket. Brush is to be used together with steam by pressing the steam trigger and slowly moving the bristles along the garments.

Note! Always unplug the steamer before you attach or detach the brush attachment. Be careful, the steamer head may still be hot.

Always empty the water tank after use, to prevent scale build-up. Rinse the water tank to remove

any deposits.

Wipe any deposits off the steamer head with a damp cloth and a non-abrasive liquid cleaning agent.

Warning! Do not use scouring pads, abrasive cleaning agents or aggressive liquids such as alcohol, petrol or acetone to clean the appliance.

USE OF NOZZLES

It is recommended to use the nozzles when steaming delicate fabrics, such as silk, to reduce the risk of water getting into the fabric when steaming. Also, the nozzles can be used to clean clothes from lint, wool and dust.

Warning! Before installing the nozzle, make sure the appliance is turned off to avoid burns.

CLEAN AND CARE

1. Unplug the appliance.
2. Allow the device to cool down.
3. Clean the appliance with a damp cloth/sponge.
4. Never immerse the unit into water!
5. Avoid moisture getting into parts of this appliance.
6. Never use sharp or abrasive to clean the appliance.

STORAGE

1. Unplug the unit.
2. Clean the unit before taking the unit for storage.
3. Empty and allow to drying out the water tank.
4. Wind the power cord.
5. Keep the unit in a dry cool place out of reach of children and disabled persons.
6. Always keep the garment steamer in an upright position.

CONTENTS OF BOX

- Garment steamer - 1 pcs.
- Fabric brush (removable) - 1 pcs.
- Lint brush (removable) - 1 pcs.
- Instruction for use - 1 pcs.
- Warranty card - 1 pcs.

TECHNICAL SPECIFICATIONS

Power: 1200 W

Supply voltage: 220-240 V 50/60 Hz

Water tank capacity: 260 ml

Steam: 20 g/min

TROUBLESHOOTING

Problem	Possible solution
the steamer does not heat up	Check main plug is inserted correctly. Check power supply. Check power button.
The steamer does not produce steam	Check the water level and the water tank inlet cover is properly covered. Press the steam activation button harder. Hold the steamer in an upright position.
Water spills from the water tank	Make sure water is not over the MAXIMUM level. Make sure water tank inlet cover is properly closed. Always use the steamer in an upright position as per the operating instructions.
The steamer is producing a loud humming or pumping sound	Check water level; if there is no water or it is low , refill the water tank.
The steamer does not seem to be removing creases easily	Hold the steamer in an upright position and stretch the fabric downward to ensure best results.
Unsure when to use the fabric brush	Use when steaming is to directly touch the fabric. When steaming delicate fabric, such as silk to reduce the risk of water dripping onto the garment while steaming.
Avoiding discolouring of metal accessories on the garment	Do not directly hover the garment steamer over the metal accessories. Use caution and steam around the metal accessories.

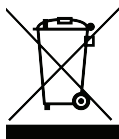
**Disposal**

For environment protection do not throw out the unit with usual household waste after its service life expiration; apply to the specialized center for further recycling.

Note: Due to the constant process of making changes and improvements, there may be some differences between the instruction and the product. The manufacturer hopes that the user will pay attention to this.

Recommended usage period - 3 years

More info: www.magio.ua

Questions regarding exploitation of MAGIO appliances: support@magio.ua Manufacturer reserves the right to change design and specifications, complete set, color scheme of the item, warranty period, etc. without prior notice.

MAGIO

Виробник: «Прем'єр Пасіфік ХК Лімітед.»
803, 8Ф, Юї Ксі Білдінг 160-174 Локхарт Роад,
Ван Чай, Гонкон, Китай

Produced: «Premier Pacific HK Limited.»
Room 803, 8F, Yue Xiu Building,
160-174 Lockhart Road, Wan Chai,
Hong Kong, China