

**MODENA**

**User Manual**

**TV 3213 LAX**

**TV 4320 LAX**

# CONTENT

## INTRODUCTION

Manual safety.....	2
--------------------	---

## GENERAL INFORMATION

Device overview .....	3
Features.....	3
Package contents .....	3
Installation .....	3
General view of control panelmessages.....	3
Function remote control.....	4
Installing batteries in the remote control wow.....	5
Using the remote control .....	5

## FUNCTIONAL FEATURES

Use the provided menu .....	6
Channel .....	6
Setting up satellite parameters.....	6
The picture's of the.....	6
Sound .....	7
Time .....	7
Installation.....	7
Other informacia.....	7

## HD-MEDIA PLAYER

Application.....	8
Useful notes .....	8
Specifications built-in HD-media player .....	8
Troubleshooting .....	8
Product Information .....	9

# INTRODUCTION

## SAFETY INSTRUCTIONS



### Symbol of danger

High voltage reminder to the user



### Warning symbol

A reminder to the user to perform all actions in accordance with the instructions.

#### ATTENTION!

TO AVOID DAMAGE, FIRE DEVICES OR ELECTRIC SHOCK DO NOT ALLOW THE DEVICE TO BE EXPOSED TO ELECTRIC SHOCK UNDER THE RAIN OR OPERATING IT IN THEIR HIGH HUMIDITY CONDITIONS.

#### WARNINGS

- \* Please read this manual carefully before using the device. Save it for future reference.
- Never open the device or the external power supply yourself, as this may cause an electric shock, cause the device to fail, and void the manufacturer's warranty. и технического Please contact only qualified personnel for repairs and maintenance .
- Use a properly rated power supply to power the device.
- \* Connect the device only to the audio and video components intended for this purpose and the connecting cables intended for this purpose.
- \* Do not expose the device to direct sunlight, low or high temperatures, or high humidity. Avoid sudden changes in temperature and humidity. When moving the device from a cool room to a warm one or vice versa, unpack the device before starting operation and wait 1-2 hours without turning it on.
- Do not place foreign objects on the device. Protect the device from bumps, falls, vibrations, and other mechanical impacts. Keep in mind that the device's screen is fragile and can be damaged even with a small amount of force.
- Do not cover the air vents on the back of the unit or install it in places where it is not possible to cool the unit properly during operation. We recommend that you leave at least 10 cm of free space around the unit for better ventilation.
- \* Install the device only on a hard, flat surface, and use the stand and the set of fasteners included in the delivery package. When installing on a rotating base or bracket, make sure that the power cable is not stretched and remains free for access in case you need to quickly disconnect the power cable from the power supply. The plug must remain easily accessible in case of a quick disconnection from the power supply.
- When mounting the device on a wall, use only special fasteners and brackets, taking into account the weight and size of the device, to avoid personal injury and damage to the device. If necessary, contact qualified specialists.

- Do not use abrasive materials or organic compounds (alcohol, gasoline, etc.) when cleaning the device. You can use a small amount of neutral detergent to clean the device body. Use a dry, soft cloth or special wipes designed for LCD monitors to clean the screen.
- Disconnect the device from the power supply and from the TV antenna cable if you do not intend to use it for a long time, or before a thunderstorm. Do not touch the device, power cord, or antenna cable during a thunderstorm!
- Remove the batteries from the remote control if you do not intend to use it for a long time.
- It is recommended to watch TV shows when the TV volume control is set to no more than 1/2 of the maximum level. Prolonged listening at a higher volume level can lead to hearing loss, and at the maximum level, the speaker may fail.
- If the image on the TV screen remains stationary for a long time, afterimages may appear on the matrix, the so-called "static image effect".
- Using a TV involves viewing a constantly changing image that occupies the entire screen area.

**All illustrations given in this manual are schematic representations of objects and may differ from their actual appearance.**

#### ATTENTION!

To prevent the risk of electric shock, do not connect to the power supply with the grid removed.

#### ATTENTION!

If the batteries are not installed correctly, an explosion may occur. Replace batteries with only the same or similar type of batteries

## CERTIFICATION INFORMATION



## GENERAL INFORMATION

### DEVICE OVERVIEW

An LED LCD TV with a built-in HD media player is an electronic device for receiving and displaying images and audio transmitted over wireless channels, as well as signals from video playback devices, with a built-in multi format media player. The device is intended for personal, family, home and other needs that are not related to the implementation of business activities.

### SPECIAL FEATURES

#### Equipment

- High-quality color IPS matrix with LED illumination
- \* Native resolution of the matrix 1366x768\*, 1920x1080
- 2 USB2.0 - port for playing HD videos, audio files and photos from external USB-compatible devices
- 2 HDMI video interfaces
- Audio output LINE OUT
- Composite video input AV IN
- SPDIF digital AUDIO OUT
- Compatible with VESA wall mounts
- Color temperature adjustment
- Adjustment of the speaker's tone and balance
- Preset audio settings

#### TV Mode

- \* Sensitive tuner that provides reliable reception of analog channels
- Automatic and manual channel search function
- Supports Dolby Digital Audio and NICAM stereo support
- Teletext function
- Brightness and contrast adjustment, preset image settings
- State-of-the-art noise reduction techniques

#### Personal Computer Monitor mode

- Wide range of supported resolutions

### PACKAGE

CONTENTS LCD TV.....	1 pcs.
The remote controls me.....	1 pcs.
Batteries: AAA.....	2 pcs.
Support legs for TV sets.....	2 pcs.
Elements for TV installation.....	1 pcs.
Screen cleaning wipes.....	1 pcs.
Warranty card.....	1 pcs.
User manual.....	1 pcs

## INSTALLATION

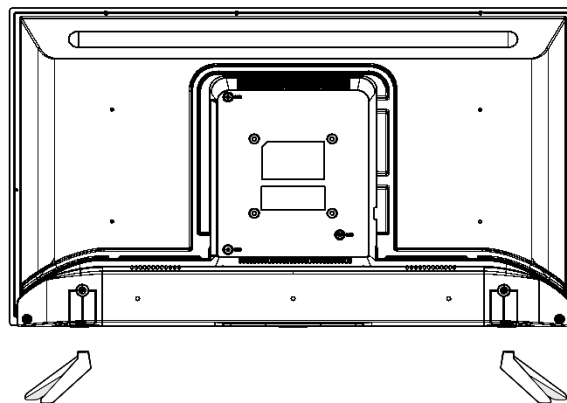

For desktop placement, use a desktop stand. Align the stand with the TV and fix it with the screw as shown in the figure.

## GENERAL VIEW OF THE CONTROL PANELS

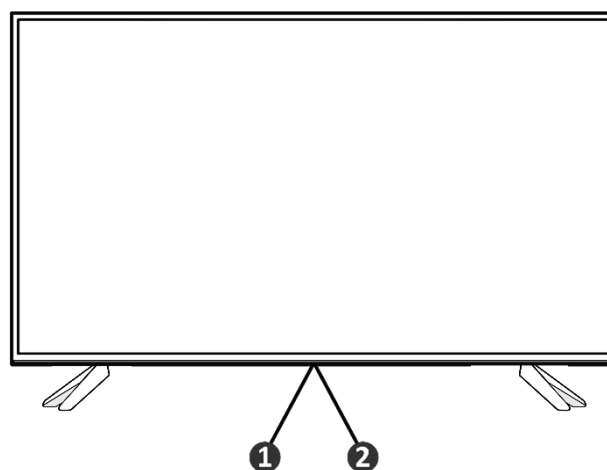

1. IR sensor of the remote control system
2. Working mode/Standby mode indicator for TV channels/ navigate through menu items.

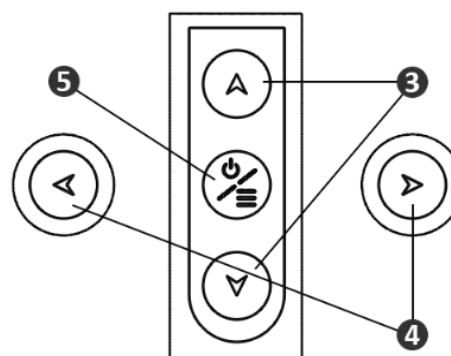

3. Keys  $\Delta \nabla$  – Switching the configured channels
4. Key  $\leftarrow \rightarrow$  · Volume control keys.
5. Keys  $\text{On/Off} \equiv$  –Клавиши On keys/Off and Menu

Note. The illustrations below are for reference only and may differ from the actual appearance of a particular product.

## GENERAL INFORMATION

### Remote control functions

Most of your TV's functions are accessible through the menus that appear on the screen. The remote control that comes with your device can be used to navigate through the menu and set up all the general settings.



<b>SOURCE</b>	To enter the source selection interface
	Standby mode/On
<b>0-9</b>	To enter channel numbers
<b>ECO</b>	Used to access the time menu (available on DTV)
<b>GUIDE</b>	Enabling the electronic program guide under the DTV source
<b>MENU</b>	Access to the main menu of the system on the TV screen.
<b>EXIT</b>	Exit the menu
	Menu navigation, selection of menu options
<b>ZOOM -/+</b>	Increase or decrease.
<b>OK</b>	Open the corresponding submenu / Confirm selection
	Quick Menu
<b>RETURN</b>	Go back to the previous menu
<b>VOL +/-</b>	To control the volume
<b>INFO</b>	To display information about the program, if it is available
<b>MUTE</b>	To turn the sound off and on
<b>CH +/-</b>	To set up channels
<b>TEXT</b>	Enabling or disabling teletext.
<b>SUBTITLE</b>	Subtitles.
<b>LIST</b>	To display a list of channels
<b>TV</b>	To access the TV mode
<b>RED BUTTON</b>	Start recording a digital channel.
<b>GREEN BUTTON</b>	Stop recording/Select
<b>YELLOW BUTTON</b>	Insert
<b>BLUE BUTTON</b>	Audio language selection (if available)

#### NOTE:

All pictures and photos in this user's guide are for reference only. The specific model may differ from the images shown .

## GENERAL INFORMATION

### INSERTING BATTERIES INTO THE REMOTE CONTROL

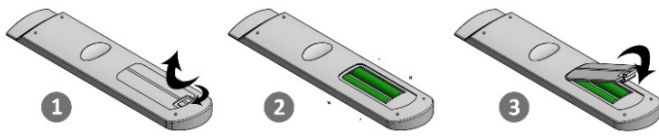

1. Open the cover on the back of the remote control.
2. Install the batteries in the correct polarity.
3. Close the lid.

#### NOTE

- Insert two R03 (AAA) batteries (included) into the remote control. Please observe the polarity when installing the batteries.
- Do not leave the remote control bullets in places with very high temperature or humidity.
- Do not use a new battery with an old one.
- Do not mix manganese batteries with other types of batteries.
- Do not expose the remote control sensor to direct sunlight or lighting devices. This may cause damage to the device.
- If you do not intend to use the remote control bullet for a long time, remove the batteries to prevent possible damage due to heat or corrosion of the batteries.
- If the receiver no longer responds to remote control commands, replace the batteries with new ones.

#### NOTE:

1. All pictures in this manual are examples for reference, the actual product may differ from the product image.
2. When installing the battery, do not combine new and partially discharged batteries.
3. If the batteries are empty and are in the battery compartment, the batteries may leak electrolyte, causing damage to the remote control.
4. If the remote control will not be used for a long period of time, remove the batteries to avoid leakage of electrolyte.
5. **ATTENTION:** The batteries must not be exposed to excessive heat, such as prolonged

### USE of the REMOTE CONTROL.

When using the remote control, make sure that the angle of deviation of the remote control from the imaginary perpendicular to the infrared ray sensor on the front panel does not exceed 30 degrees and the distance to the device does not exceed 5.2 meters.

#### WARNINGS:

- \* Avoid direct sunlight on the infrared sensor on the front panel of the device.
- Replace the batteries in the remote control in a timely manner.
- Do not drop the remote control and try to protect it from moisture.

General view of the TV's front panel

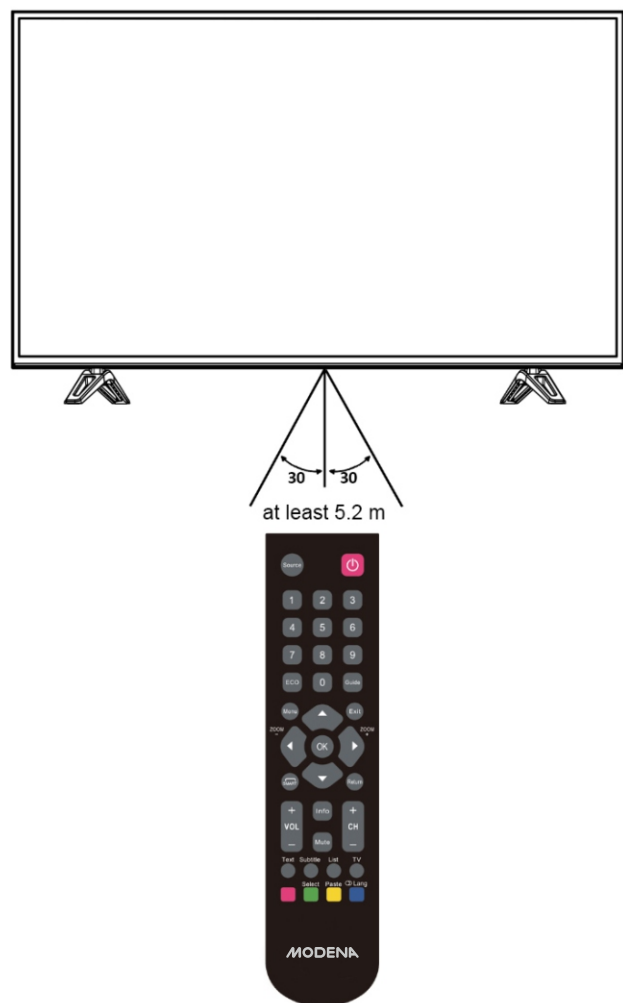

#### NOTE:

All pictures and photos in this user's guide are for reference only. The specific model may differ from the images shown .

## FUNCTIONAL FEATURES

### USING THE MENU

1. Press the TV MENU key to enter the main menu.
2. Use ◀ the / keys ▶ to select one of the main menu sections and then press OK to enter the selected item.
3. Use ▲ the / keys ▼ to select menu items.
4. Use ◀ the / keys ▶ to change the values of the selected menu item.
5. Press the TV MENU key to exit the submenu or main menu.

### CHANNEL

In the CHANNEL section (available only in TV source mode), you can select the following parameters: Auto-tune, Manual DTV Setup, Manual ATV Setup, Program Editor, Signal Information, CI Information

\* The Auto-Tune parameter allows you to automatically scan the entire TV range and remember all found TV stations.

• Parameters Manual tuning of DTV and ATV allows you to manually adjust the frequency of an individual channel, its sound system, as well as make precise frequency adjustments.

\* The Program Editor option allows you to open the sort menu and channel settings. You can delete, rename, move, or skip any channel using the teletext keys.

• You can get more information in the Signal Information and CI sections Information

Select the channel you want to delete and press the red key. Select the channel you want to rename and press the green key. You can rename only ATV channels.

Select the channel you want to move to a new location and press the yellow key. Move to the desired channel number using the direction keys and click OK. Complete the operation by pressing the yellow key.

Press the blue key to set and cancel channel skipping.

### SETTING SATELLITE

PARAMETERS Step 1. Click Source the Source button.

Then select the item "Satellite"

Step 2. Go to the menu, select the item "Channel"

In the channel submenu, select "Satellite Setup"

Step 3. In the window that appears, you can configure the satellite signal or select from the available list of transponders.

### IMAGE

In the IMAGE section, you can adjust the brightness, contrast, color, sharpness, and saturation as you like.

1. Press ▲/ ▼ and OK to select one of the menu items.
2. Use the / keys to adjust this parameter ◀/ ▶. In this case, the preset mode will change to "User" and the settings will be saved in it.
3. The new settings will be saved automatically.
4. Press the TV MENU key to return to the menu. Setting the "Hue" parameter is available only in the NTSC system. The Color temp parameter. allows you to select one of the possible preset settings: Medium, Warm, Cold, and User. The "Screen" setting is only available in PC Monitor mode. You can adjust the horizontal/vertical position and adjust the frequency and phase.

## FUNCTIONAL FEATURES

### SOUND

In the SOUND section, you can select preset settings, adjust the low-frequency and high-frequency components of the sound, and adjust the balance.

- \* The Sound Mode parameter allows you to select one of the possible preset settings: Standard, Music, Movie, Sports, Personal.
- \* The Balance option allows you to adjust the sound balance.
- \* The Auto Volume option allows you to set the automatic volume selection.
- \* The SPDIF sound option allows you to set the surround sound mode.

#### NOTE

\* Use the Auto Volume option only when the input signal is distorted or too loud.

### TIME

In the TIME section, you can set the TV's system time, on / off time, auto-off time, time zone, and menu timer.

- \* The Time parameter allows you to set the system time.
- \* The On-time and Off-Time settings allow you to set the time when the TV will automatically turn on and off, respectively.
- \* The Sleep Timer option allows you to set the time after which the TV will turn on.

#### NOTES

- If there is no signal for 15 minutes, the TV will turn off automatically if Auto-Off mode is enabled.
- \* The system time is reset when the TV is disconnected from the power supply.

## OTHER INFORMATION



### SAFE DISPOSAL

Your device is designed and manufactured from high-quality materials and components that can be recycled and reused.

Check out the local system for separate collection of electrical and electronic goods. Follow the local rules!



Warning. There is a risk of damage to the screen if it is handled incorrectly. We recommend lifting the TV by holding it by the edges, as shown in the picture.



## INSTALLATION

In the SETUP section, you can set the menu language, audio, subtitle language, for the hard of hearing, aspect ratio, Blue screen, Lock, HDMI CEC and Input (Source), or restore the default settings.

- \* The Menu Language option allows you to select the OSD display language.
- \* The Reset Settings option allows you to return to the TV's factory settings.
- \* The Blue screen option allows you to set the blue screen mode.
- \* The Subtitle Language option allows you to select the subtitle display language.
- \* The Aspect Ratio option allows you to select the screen ratio.

#### NOTE

\* The Reset Settings option clears all saved channels and sets the system settings to their default values.

#### NOTE

**The figures and illustrations provided in this user's guide are for informational purposes only and may differ from the data provided for the specific TV model. Product specifications and specifications are subject to change without notice.**

Thank you for choosing MODENA equipment.

The manufacturer reserves the right to make changes to the design, design and configuration of the product without prior notice.



## HD MEDIA PLAYER

The LCD TV is equipped with a built-in HD media player that can play high-resolution video files, audio files, or show images. The list of supported formats includes containers and codecs distributed on the network: MKV, MOV (H. 264), WMV, MP4, AVI, DAT, etc. Files are played back from media connected via the TV's built-in high-speed USB2.0 port.

### Step 1:

Download files, including high-resolution files, from the Internet, home network, or computer to a USB storage device, external hard drive, or any other USB-compatible device.

### Step 2:

Connect the device with the recorded files to the USB port of the LCD TV, press the **MENU** key ◀, use the / ▶ Select the App section and watch HD content on the big screen!

## THE APP

Make sure that the USB device is connected. Use the ◀/ ▶ keys to select the type of content to play from the three available options: PHOTO, MUSIC, VIDEO

Click OK to enter the device selection menu. Use the / keys to select the device ◀/ ▶ and click OK. A list of files and folders will be displayed. To return to the media type selection, click Return.

## USEFUL NOTES

To correctly display information from USB devices or other media, observe the restrictions when writing files:

File Type	Limitations
Photo Restrictions	Maximum size of 3 MB
Audio Files	The bitrate of MP3, AAC is not more than 320 kbit/ s, WMA-192 kbit / s
Video Files	Video bitrate up to 40 Mbit / s

Using the ◀/ ▶ keys and ▲/ ▼ select a file, and a preview window will appear on the screen. Press **OK** to play this file in full-screen mode.

Use the **OK** or **INFO** keys during playback to access the control panel. Use the / keys to select the desired function icon ◀/ ▶ and confirm the selection by pressing **OK**. Press the **RETURN** or **EXIT** key to close the control panel.

### NOTES

- To display the info menu, select the **INFO** icon and click **OK**.
- You can select a track, subtitle, or audio track from the info menu while the video is playing.

## TECHNICAL CHARACTERISTICS OF THE BUILT-IN HD MEDIA PLAYER

- Supported video codecs and containers: AVI, TS, MM2TS, MPG, MKV
- Supported audio codecs and containers: MP3, AAC, MPEG Audio, AC-3
- \* Container size: up to 30 GB
- Video bitrate: up to 35 Mbit • s
- \* Audio bitrate: MP3, AAC-320 kbit/ s, WMA-192 kbit • s
- \* Photo: JPEG, BMP, PNG
- \* Subtitles: SRT
- Media file Systems: FAT , FAT32, NTFS
- Storage capacity: up to 16 GB for USB flash drives, up to 1 TB for hard drives\*\*

## TROUBLESHOOTING

Please check the possible causes of the problem before contacting the service center.

Fault indication	Troubleshooting steps The
LCD TV will not turn on and the power indicator is not lit.	* Check that the power cable is properly connected.
There is no sound.	* Check that the audio cable is connected correctly to the appropriate connector. * Check the current volume level. * Press the <b>MUTE</b> key on the remote control. This feature may have been activated earlier.
The remote control does not work.	* Point the remote control precisely at the LCD TV sensor from a distance of no more than 5 meters. * Check that the batteries are working properly and replace them if necessary. * Check whether the remote control transmitter or the LCD TV sensor is dirty and whether there are any obstacles between them.
Audio distortion.	• High volume level. Turn down the volume.

## PRODUCT INFORMATION

Date of manufacture: You can see the information on the product label.

Energy efficiency sign: Label with information about  
the card is attached to this device.

Energy consumption information provided with the product,  
it is determined in accordance with the rules of each country.

**[https://www.modena.com/ru\\_ru](https://www.modena.com/ru_ru)**

**MODENA**

**Инструкция пользователя  
TV 3213 LAX  
TV 4320 LAX**

## СОДЕРЖАНИЕ

### ВВЕДЕНИЕ

Инструкция по мерам безопасности.....	12
---------------------------------------	----

### ОБЩИЕ СВЕДЕНИЯ

Обзор устройства .....	13
Особенности .....	13
Комплектация .....	13
Установка .....	13
Общий вид панелей управления .....	13
Функции пульта дистанционного управления.....	14
Установка батареек в пульт дистанционного управления .....	15
Использование пульта дистанционного управления .....	15

### ФУНКЦИОНАЛЬНЫЕ ВОЗМОЖНОСТИ

Использование меню .....	16
Канал .....	16
Установка параметров спутника.....	16
Изображение.....	16
Звук .....	17
Время .....	17
Установка.....	17
Другая информация.....	17

### HD-МЕДИАПЛЕЕР

Приложение.....	18
Полезные примечания .....	18
Технические характеристики встроенного HD-медиаплеера .....	18
Поиск неисправностей .....	18
Информация о продукции.....	19

# ВВЕДЕНИЕ

## ИНСТРУКЦИЯ ПО МЕРАМ БЕЗОПАСНОСТИ



### Символ опасности

Напоминание пользователю о высоком напряжении

#### ⚠ ВНИМАНИЕ!

**ВО ИЗБЕЖАНИЕ ПОВРЕЖДЕНИЯ, ВОЗГОРАНИЯ УСТРОЙСТВА ИЛИ ПОРАЖЕНИЯ ЭЛЕКТРИЧЕСКИМ ТОКОМ НЕ ДОПУСКАЙТЕ ПОПАДАНИЯ УСТРОЙСТВА ПОД ДОЖДЬ ИЛИ ЭКСПЛУАТАЦИИ ЕГО В УСЛОВИЯХ ПОВЫШЕННОЙ ВЛАЖНОСТИ.**

#### ⚠ ПРЕДУПРЕЖДЕНИЯ:

- Перед использованием устройства внимательно ознакомьтесь с настоящим руководством. Сохраните его для использования в будущем.
- Никогда самостоятельно не вскрывайте устройство и внешний блок питания, это может стать причиной поражения электрическим током, привести к выходу устройства из строя и аннулирует гарантийные обязательства производителя. Для ремонта и технического обслуживания обращайтесь только к квалифицированным специалистам.
- Для электропитания устройства используйте электросеть с надлежащими характеристиками.
- Подключайте устройство только к предназначенным для этого аудиовидеокомпонентам и предназначенным для этого соединительными кабелями.
- Не подвергайте устройство воздействию прямых солнечных лучей, низких и высоких температур, повышенной влажности. Избегайте резких перепадов температуры и влажности. При перемещении устройства из прохладного помещения в теплое и наоборот распакуйте устройство перед началом эксплуатации и подождите 1–2 часа, не включая его.
- Не устанавливайте на устройство посторонние предметы. Оберегайте устройство от ударов, падений, вибрации и иных механических воздействий. Помните – экран устройства хрупок и может быть поврежден даже незначительным усилием.
- Не закрывайте вентиляционные отверстия на задней панели устройства и не устанавливайте его в местах, где нормальное охлаждение устройства во время работы невозможно. Рекомендуем оставлять не менее 10 см свободного пространства вокруг устройства для лучшей вентиляции.
- Устанавливайте устройство только на твердой ровной поверхности, используйте подставку и набор крепежных элементов, входящих в комплект поставки. При установке на вращающемся основании или кронштейне следите, чтобы кабель питания не натягивался и оставался свободен для доступа на случай необходимости быстрого отключения кабеля питания от сети электропитания. Штепсельная вилка должна оставаться легкодоступной на случай необходимости быстрого отключения от сети электропитания.
- При монтаже устройства на стену используйте только специальные крепления и кронштейны, учитывая вес и размер устройства, во избежание получения травм и повреждения устройства. В случае необходимости обратитесь к квалифицированным специалистам.



### Символ предупреждения

Напоминание пользователю о проведении всех действий в соответствии с инструкцией.

- Не используйте при чистке устройства абразивные материалы и органические соединения (алкоголь, бензин и т.д.). Для чистки корпуса устройства допускается использование небольшого количества нейтрального моющего средства, для чистки экрана используйте сухую мягкую ткань или специальные салфетки, предназначенные для LCD-мониторов.
- Отключайте устройство от сети электропитания и от кабеля телевизионной антенны, если не собираетесь пользоваться им длительное время, или перед грозой. Не прикасайтесь во время грозы к устройству, сетевому шнуру или кабелю антенны!
- Вынимайте батарейки из пульта дистанционного управления, если не собираетесь пользоваться им длительное время.
- Просмотр телепередач рекомендуется проводить при положении регулятора громкости телевизора не более 1/2 от максимального уровня. Длительное прослушивание на более высоком уровне громкости может привести к ухудшению слуха, а на максимальной – к выходу из строя громкоговорителя.
- Если в течение длительного времени изображение на экране телевизора остается неподвижным, то на матрице могут возникнуть остаточные изображения, т.н. «эффект статичных изображений».
- Использование телевизора предполагает просмотр постоянно меняющегося изображения, занимающего всю площадь экрана.

**Все иллюстрации, приведенные в данной инструкции, являются схематическими изображениями объектов и могут отличаться от их реального внешнего вида.**

#### ⚠ ВНИМАНИЕ!

**Для предотвращения опасности поражения электрическим током не подключать к сети электропитания со снятой решеткой**

#### ⚠ ВНИМАНИЕ!

**При неправильной установке батарей возможен взрыв.  
Батареи заменять батареями только того же или аналогичного типа**

## СВЕДЕНИЕ О СЕРТИФИКАЦИИ



## ОБЩИЕ СВЕДЕНИЯ

### ОБЗОР УСТРОЙСТВА

LED ЖК-телевизор со встроенным HD-медиаплеером — это электронное устройство для приема и отображения изображения и звука, передаваемых по беспроводным каналам, и сигналов от устройств воспроизведения видеосигнала, со встроенным мультимедийным медиаплеером. Устройство предназначено для личных, семейных, домашних и иных нужд, не связанных с осуществлением предпринимательской деятельности.

### ОСОБЕННОСТИ

#### Оснащение

- Высококачественная цветная IPS-матрица со светодиодной подсветкой
- Собственное разрешение матрицы 1366x768\*, 1920x1080
- 2 USB2.0 - порт для воспроизведения HD-видео, аудиофайлов и фотографий с внешних USB- совместимых устройств
- 2 видеointерфейса HDMI
- Аудио выход LINE OUT
- Композитный видеовход AV IN
- SPDIF цифровой AUDIO OUT
- Совместимость с настенными креплениями стандарта VESA
- Настройка цветовой температуры
- Регулировка тембра, баланса акустической системы
- Предустановленные настройки звука

#### Режим телевизора

- Чувствительный тюнер, обеспечивающий уверенный прием аналоговых каналов
- Функция автоматического и ручного поиска каналов
- Поддержка Dolby Digital Audio и NICAM стерео
- Функция телетекста
- Регулировка яркости и контрастности, предустановленные настройки изображения
- Современные методы шумоподавления

#### Режим монитора персонального компьютера

- Широкий диапазон поддерживаемых разрешений

### КОМПЛЕКТАЦИЯ

ЖК-телевизор ..... 1 шт.  
Пульт дистанционного управления ..... 1 шт.  
Батарейка AAA ..... 2 шт.  
Опорные ножки для телевизора..... 2 шт.  
Элементы для установки телевизора..... 1 шт.  
Салфетки для чистки экрана..... 1 шт.  
Гарантийный талон..... 1 шт.  
Инструкция пользователя..... 1 шт.

### УСТАНОВКА

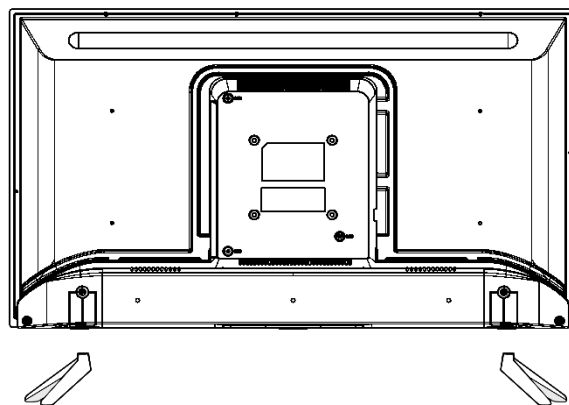

Для настольного размещения воспользуйтесь настольной подставкой. Совместите подставку с телевизором и зафиксируйте винтом, как показано на рисунке.

### ОБЩИЙ ВИД ПАНЕЛЕЙ УПРАВЛЕНИЯ

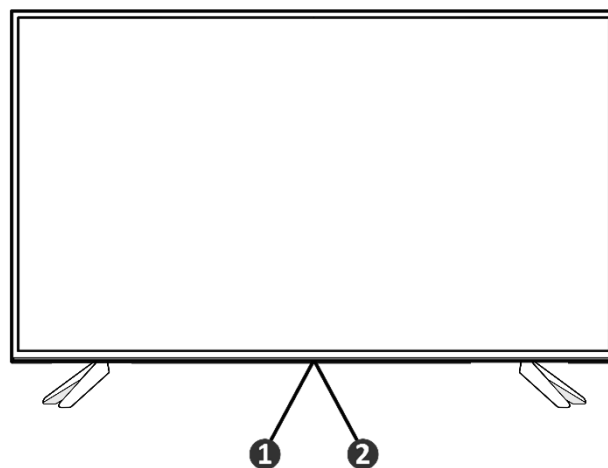

1. ИК-датчик системы дистанционного управления
2. Индикатор рабочего режима/режима ожидания телевизионных каналов/ перемещение по пунктам меню.

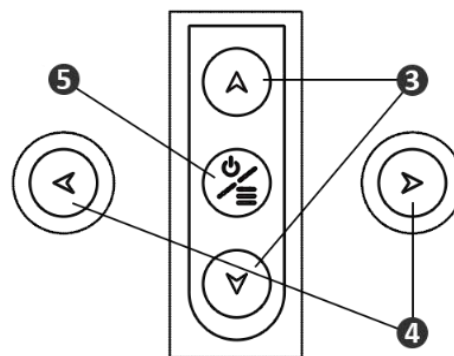

3. Клавиши  $\uparrow \downarrow$  – Переключение настроенных каналов
4. Клавиша  $\leftarrow \rightarrow$  - Клавиши регулировки громкости.
5. Клавиши  $\text{Power/Menu}$  – Клавиши **Вкл/Выкл** и **Меню**

**Примечание.** Иллюстрации ниже приведены только для справки и могут отличаться от реального внешнего вида конкретного продукта.

## ОБЩИЕ СВЕДЕНИЯ

### Функции пульта дистанционного управления

Большинство функций вашего телевизора доступны через меню, которые появляются на экране. Пульт дистанционного управления, поставляемый с вашим устройством, можно использовать для навигации по меню и для настройки всех общих настроек.



**SOURCE** Для входа в интерфейс выбора источника

 Режим ожидания/Вкл

**0-9** Для ввода номеров каналов

**ECO** Используется для доступа к меню времени (доступно на DTV)

**GUIDE** Включение электронного гида программ под источником DTV

**MENU** Доступ к главному меню системы на экране телевизора.

**EXIT** Выход из меню

 Навигация по меню, выбор опций меню

**ZOOM -/+** Увеличить или уменьшить.

**OK** Откройте соответствующее подменю / Подтвердить выбор

 Быстрое меню

**RETURN** Вернуться в предыдущее меню

**VOL +/-** Для контроля громкости

**INFO** Для отображения информации о программе, если она доступна

**MUTE** Чтобы отключить и включить звук

**CH +/-** Для настройки каналов

**TEXT** Включение или выключение телетекста.

**SUBTITLE** Субтитры.

**LIST** Для отображения списка каналов

**TV** Для доступа к режиму телевизора

**КРАСНАЯ КНОПКА** Запуск записи цифрового канала.

**ЗЕЛЕНАЯ КНОПКА** Остановка записи/выбор

**ЖЕЛТАЯ КНОПКА** Вставка

**СИНЯЯ КНОПКА** Выбор аудио языка (если доступно)

#### ПРИМЕЧАНИЕ:

Все картинки и фотографии в этом руководстве пользователя приведены только для справки. Конкретная модель может отличаться от приведенных изображений.



## ОБЩИЕ СВЕДЕНИЯ

### УСТАНОВКА БАТАРЕЕК В ПУЛЬТ ДИСТАНЦИОННОГО УПРАВЛЕНИЯ

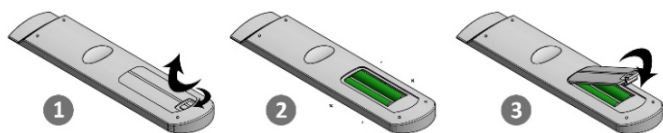

1. Откройте крышку на задней поверхности пульта дистанционного управления.
2. Установите батарейки, соблюдая полярность.
3. Закройте крышку.

#### ⚠ ПРИМЕЧАНИЕ

- Вставьте две батареи R03 (AAA) (входят в комплект) в пульт дистанционного управления. Соблюдайте полярность при установке батарей.
- Не оставляйте пульт ДУ в местах с очень высокой температурой или влажностью.
- Не используйте новую батарею со старыми.
- Не смешивайте марганцовые батареи с другими видами батарей.
- Не подвергайте датчик пульта ДУ воздействию прямого солнечного света или осветительных приборов. Это может привести к повреждению устройства.
- Если вы не собираетесь использовать пульт ДУ в течение длительного времени, извлеките батареи, чтобы предотвратить возможное повреждение вследствие течи или коррозии батарей.
- Если ресивер больше не отвечает на команды пульта ДУ, замените батареи на новые.

#### ⚠ ПРИМЕЧАНИЕ

1. Все картинки в этом руководстве являются примерами для справки, фактический продукт может отличаться от изображения на продукте.
2. При установке батареи не совмещайте новые и частично разряженные батарейки.
3. Если батарейки разряжены и находятся в отсеке для батарей, из батареек может вытечь электролит, что приведет к повреждению пульта дистанционного управления
4. Если пульт не будет использоваться в течении длительного периода времени, извлеките батарейки чтобы избежать протекания электролита.
5. **ВНИМАНИЕ:** Батарейки не должны подвергаться воздействию избыточного тепла, например долго

#### ⚠ ПРИМЕЧАНИЕ:

Все картинки и фотографии в этом руководстве пользователя приведены только для справки. Конкретная модель может отличаться от приведенных изображений.

### ИСПОЛЬЗОВАНИЕ ПУЛЬТА ДИСТАНЦИОННОГО УПРАВЛЕНИЯ

При использовании пульта дистанционного управления убедитесь, что угол отклонения пульта от воображаемого перпендикуляра к датчику инфракрасных лучей на передней панели не превышает 30 градусов и расстояние до устройства не превышает 5.2 метров.

#### ⚠ ПРЕДУПРЕЖДЕНИЯ:

- Избегайте попадания прямых солнечных лучей на датчик инфракрасных лучей на передней панели устройства.
- Своевременно заменяйте батарейки в пульте дистанционного управления.
- Не роняйте пульт дистанционного управления и старайтесь оберегать его от воздействия влаги.

Общий вид передней панели телевизора

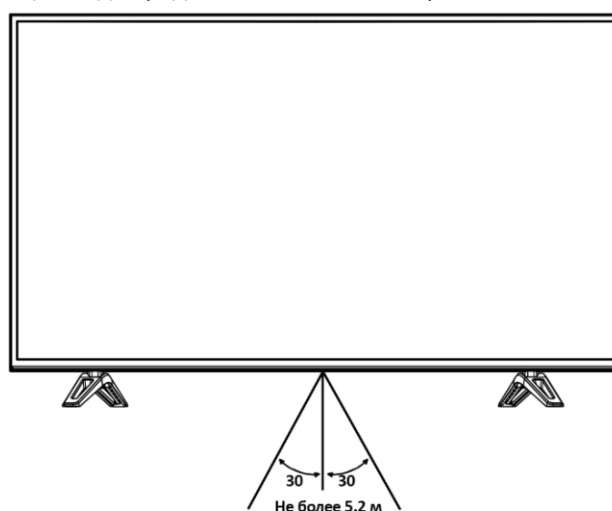



## ФУНКЦИОНАЛЬНЫЕ ВОЗМОЖНОСТИ

### ИСПОЛЬЗОВАНИЕ МЕНЮ

1. Нажмите клавишу TV MENU для входа в главное меню.
2. Используйте клавиши ◀ / ▶ для выбора одного из разделов главного меню и затем нажмите клавишу OK для входа в выбранный пункт.
3. Используйте клавиши ▲ / ▼ для выбора пунктов меню.
4. Используйте клавиши ◀ / ▶ для изменения значений выбранного пункта меню.
5. Нажмите клавишу TV MENU для выхода из подменю или из главного меню.

### КАНАЛ

В разделе КАНАЛ (доступен только в режиме ТВ-источника) вы можете выбрать параметры: Автонастройка, Ручная настройка DTV, Ручная настройка ATV, Редактор программ, Информация о сигнале, CI Информация

- Параметр Автонастройка позволяет произвести автоматическое сканирование всего телевизионного диапазона с запоминанием всех найденных телевизионных станций.
- Параметры Ручная настройка DTV и ATV позволяет вручную настроить частоту отдельного канала, его звуковую систему, а также произвести точную подстройку частоты.
- Параметр Редактор программ позволяет вызвать меню сортировки и настройки каналов. Вы можете удалить, переименовать, переместить или пропустить любой канал с помощью клавиш телетекста.
- Вы сможете получить доп. информации в разделах Информация о сигнале и CI Информация

Выберите канал, который хотите удалить, и нажмите красную клавишу.

Выберите канал, который хотите переименовать, и нажмите зеленую клавишу. Возможно переименовать только каналы ATV.

Выберите канал, который хотите переместить на новое место, и нажмите желтую клавишу. Переместитесь на нужный номер канала с помощью клавиш направления и нажмите OK. Завершите операцию, нажав желтую клавишу.

Нажмите синюю клавишу для установки и отмены пропуска канала.

### УСТАНОВКА ПАРАМЕТРОВ СПУТНИКА

Шаг 1. Нажмите кнопку Source (Источник сигнала).

Затем выберите пункт «Спутник»

Шаг 2. Зайдите в меню, выберите пункт «Канал»

В субменю канала выберите «Настройка Спутника»

Шаг 3. В появившемся окне можно настроить спутниковый сигнал или выбрать из имеющегося перечня транспондеров.

### ИЗОБРАЖЕНИЕ

В разделе ИЗОБРАЖЕНИЕ вы можете настроить яркость, контрастность, цвет, резкость и насыщенность по своему усмотрению.

1. Нажатием клавиш ▲ / ▼ и OK выберите один из пунктов меню.
2. Отрегулируйте этот параметр с помощью клавиш ◀ / ▶. При этом предустановленный режим сменится на «Пользователь» и настройки сохранятся в нем.
3. Новые настройки будут сохранены автоматически.
4. Нажмите клавишу TV MENU, чтобы вернуться в меню. Настройка параметра «Оттенок» доступна только в системе NTSC. Параметр Цветовая темп. позволяет выбрать одну из возможных предустановленных настроек: Средний, Теплый, Холодный и Пользователь. Настройка «Экран» доступна только в режиме монитора ПК. Вы можете настроить горизонтальное/вертикальное положение и отрегулировать частоту и фазу.

## ФУНКЦИОНАЛЬНЫЕ ВОЗМОЖНОСТИ

### ЗВУК

В разделе ЗВУК вы можете выбрать предустановленные настройки, настроить низкочастотную и высокочастотную составляющую звука и баланс.

- Параметр Режим звука позволяет выбрать одну из возможных предустановленных настроек: Стандартный, Музыка, Кино, Спорт, Персональный.
- Параметр Баланс позволяет настроить баланс звука.
- Параметр Автогромкость позволяет установить автоматический выбор громкости.
- Параметр SPDIF звучание позволяет установить режим объемного звучания.

#### ! ПРИМЕЧАНИЕ

• Используйте параметр Автогромкость, только когда входной сигнал искажен или его громкость слишком велика.

### ВРЕМЯ

В разделе ВРЕМЯ вы можете настроить системное время телевизора, время его включения/выключения, автовыключение, часовой пояс, таймер меню.

- Параметр Время позволяет настроить время системы.
- Параметры Время включения и Время выключения позволяют установить время автоматического включения и выключения телевизора соответственно.
- Параметр Таймер сна позволяет задать время, через которое включится телевизор.

#### ! ПРИМЕЧАНИЯ

- При отсутствии сигнала в течение 15 минут телевизор выключится автоматически, если включен режим Автовыключение.
- Системное время сбрасывается при отключении телевизора от сети электропитания.

## ДРУГАЯ ИНФОРМАЦИЯ



### БЕЗОПАСНАЯ УТИЛИЗАЦИЯ

Ваше устройство спроектировано и изготовлено из высококачественных материалов и компонентов, которые можно утилизировать и использовать повторно. Ознакомьтесь с местной системой раздельного сбора электрических и электронных товаров. Соблюдайте локальные правила!



**Предупреждение.** Существует опасность повреждения экрана при неправильном обращении с ним. Рекомендуем поднимать телевизор, удерживая его за края, как показано на рисунке.



## УСТАНОВКА

В разделе УСТАНОВКА вы можете установить язык меню, язык аудио, субтитров, для слабослышащих, соотношение сторон, синий экран, блокировка, HDMI CEC и вход (Source) или произвести восстановление стандартных настроек.

- Параметр Язык меню позволяет выбрать язык отображения экранного меню.
- Параметр Сброс настроек позволяет вернуться к заводским установкам телевизора.
- Параметр Синий экран позволяет установить режим синего экрана.
- Параметр Язык субтитров позволяет выбрать язык отображения субтитров.
- Параметр Соотношение сторон позволяет выбрать соотношение экрана.

#### ! ПРИМЕЧАНИЕ

• Параметр Сброс настроек производит очистку всех сохраненных каналов и устанавливает системные настройки в значения по умолчанию.

#### ! ПРИМЕЧАНИЕ

Цифры и иллюстрации, приведенные в данном руководстве пользователя, даны только для информации и могут отличаться данных для конкретной модели телевизора. Спецификации продукта и его характеристики могут быть изменены без предварительного уведомления.

Благодарим Вас за выбор техники MODENA.

Компания-производитель оставляет за собой право вносить изменения в конструкцию, дизайн и комплектацию товара без предварительного уведомления.

## HD-МЕДИАПЛЕЕР

ЖК-телевизор оснащен встроенным HD-медиаплеером, способным проигрывать видеофайлы высокого разрешения, аудиофайлы или показать изображения. В списке поддерживаемых форматов – распространенные в сети контейнеры и кодеки: MKV, MOV (H.264), WMV, MP4, AVI, DAT и др. Воспроизведение файлов осуществляется с носителей, подключенных через встроенный высокоскоростной USB2.0-порт телевизора.

### Шаг 1:

Скачайте файлы, в том числе высокого разрешения, из Интернета, домашней сети или компьютера на USB-носитель, внешний жесткий диск или любое другое USB-совместимое устройство.

### Шаг 2:

Подсоедините устройство с записанными файлами к USB-порту ЖК-телевизора, нажмите клавишу **MENU**, клавишами **◀/▶** выберите раздел Приложения и смотрите HD-контент на большом экране!

## ПРИЛОЖЕНИЕ

Убедитесь, что USB-устройство подключено. С помощью клавиш **◀/▶** выберите тип воспроизводимого содержимого из трех возможных: ФОТО, МУЗЫКА, ВИДЕО

Нажмите ОК, чтобы войти в меню выбора устройства. Выберите устройство клавишами **◀/▶** и нажмите ОК. Будет отображен список файлов и папок. Для возврата к выбору типа мультимедиа нажмите Return.

## ПОЛЕЗНЫЕ ПРИМЕЧАНИЯ

Для корректного отображения информации с USB-устройств или других носителей соблюдайте ограничения при записи файлов:

Тип файлов	Ограничения
Фотографии	Объем не больше 3 МБ
Аудиофайлы	Битрейт MP3, AAC не больше 320 кбит/с, WMA – 192 кбит/с
Видеофайлы	Битрейт видео до 40 Мбит/сек

С помощью клавиш **◀/▶** и **▲/▼** выберите файл, на экране появится окно предварительного просмотра. Нажмите клавишу **OK** для воспроизведения этого файла в полноэкранном режиме.

Используйте клавиши **OK** или **INFO** во время воспроизведения для вызова панели управления. Выберите иконку необходимой функции клавишами **◀/▶**, подтвердите выбор нажатием **OK**. Нажмите клавишу **RETURN** или **EXIT** для того, чтобы закрыть панель управления.

### ⚠ ПРИМЕЧАНИЯ

- Для вывода меню информации выберите иконку **ИНФО** и нажмите **OK**.
- Вы можете выбирать трек, субтитры или звуковую дорожку в меню информации во время воспроизведения видео.

## ТЕХНИЧЕСКИЕ ХАРАКТЕРИСТИКИ ВСТРОЕННОГО HD-МЕДИАПЛЕЕРА

- Поддерживаемые видеокодеки и контейнеры: AVI, TS, M2TS, MPG, MKV
- Поддерживаемые аудиокодеки и контейнеры: MP3, AAC, MPEG Audio, AC-3
- Размер контейнера: до 30 ГБ
- Битрейт видео: до 35 Мбит/с
- Битрейт аудио: MP3, AAC – 320 кбит/с, WMA – 192 кбит/с
- Фото: JPEG, BMP, PNG
- Субтитры: SRT
- Файловые системы носителей: FAT, FAT 32, NTFS
- Объем носителей: до 16 ГБ для USB флэш-накопителей, до 1 ТБ для жестких дисков\*\*

## ПОИСК НЕИСПРАВНОСТЕЙ

Пожалуйста, проверьте возможные причины неисправности, прежде чем обращаться в сервис-центр.

Признак неисправности	Действия по устранению неисправности
ЖК-телевизор не включается, индикатор питания не горит.	<ul style="list-style-type: none"><li>• Проверьте надежность подключения кабеля электропитания.</li></ul>
Нет звука.	<ul style="list-style-type: none"><li>• Проверьте правильность подключения аудио кабеля к соответствующему разъему.</li><li>• Проверьте текущий уровень громкости.</li><li>• Нажмите клавишу <b>MUTE</b> на пульте ДУ. Возможно, данная функция была активирована ранее.</li></ul>
Пульт дистанционного управления не работает.	<ul style="list-style-type: none"><li>• Направляйте пульт ДУ точно на сенсор ЖК-телевизора с расстояния не более 5 метров.</li><li>• Проверьте работоспособность батареек, при необходимости замените их.</li><li>• Проверьте, не загрязнен ли передатчик пульта управления или сенсор ЖК-телевизора и не находятся ли между ними какие-либо препятствия.</li></ul>
Искажение звука.	<ul style="list-style-type: none"><li>• Высокий уровень громкости. Уменьшите громкость.</li></ul>

## ИНФОРМАЦИЯ О ПРОДУКЦИИ

Дата изготовления: Вы можете увидеть информацию на этикетке продукта.

Знак энергоэффективности: Этикетка с информацией об энергоэффективности прикреплена к данному устройству.

Информация о потреблении энергии, предоставляемая с продуктом, определяется в соответствии с правилами каждой страны.

**[https://www.modena.com/ru\\_ru](https://www.modena.com/ru_ru)**