

# ***Brandt***

RU РУКОВОДСТВО ПО ЭКСПЛУАТАЦИИ

## Стиральная машина с сушкой Brandt WTD6384K



# **Brandt**

Уважаемый потребитель,

Благодарим Вас за приобретение стиральной машины **BRANDT**.

Мы применили весь наш опыт и передовые разработки для того, чтобы наш продукт в полной мере удовлетворял Вашим нуждам. Эффективный в повседневной работе продукт, созданный с применением инновационных подходов, чрезвычайно прост в эксплуатации.

**BRANDT**

Как часть наших обязательств по постоянному совершенствованию нашей продукции, мы оставляем за собой право вносить изменения в технические и функциональные характеристики, а также внешний вид, в соответствии с новейшими техническими разработками.



**Предупреждение:**

Перед установкой и эксплуатацией оборудования, внимательно изучите Руководство по установке, что позволит Вам в короткие сроки получить сведения о функциях устройства.

1 / ОБЩИЕ СВЕДЕНИЯ ОБ УСТРОЙСТВЕ	
• Рекомендации по технике безопасности	4
• Энергосбережение	5
• Защита окружающей среды	5
• Описание устройства	6
2 / УСТАНОВКА МАШИНЫ	
• Снятие транспортировочных скоб	9
• Подготовка машины к работе	11
• Установка соединений машины	12
3 / ПОДГОТОВКА МАШИНЫ И БЕЛЬЯ ДЛЯ СТИРКИ	
• Символы ухода за текстильными изделиями	13
• Удаление стойких пятен	14
• Подготовка белья для стирки	15
• Загрузка белья для стирки	16
• Загрузка моющих средств	18
4 / ПРОГРАММИРОВАНИЕ МАШИНЫ	
• Описание панели управления	19
• Программирование цикла стирки	19
• Программирование цикла стирки с последующей сушкой	21
• Программирование только цикла сушки	21
• Операции, дозволенные во время выполнения программы	22
• Примеры программ	23
• Внесение изменений в программу стирки	24
• Описание программ	25
• Описание функций	26
• Прочие функции	27
• Автоматические системы безопасности	28
5 / ЕЖЕДНЕВНОЕ ОБСЛУЖИВАНИЕ МАШИНЫ	
• Чистка контейнера для моющих средств	29
• Очистка фильтрационного насоса	29
• Доступ к нижней части бака	30
• Очистка фильтра системы сушки	30
• Чистка машины	31
• Прочие процедуры обслуживания	31
6 / ВОЗМОЖНЫЕ НЕИСПРАВНОСТИ	32
7 / ГАРАНТИЙНОЕ ОБСЛУЖИВАНИЕ	35

## • РЕКОМЕНДАЦИИ ПО ТЕХНИКЕ БЕЗОПАСНОСТИ



### **Важно:**

**Данный прибор предназначен исключительно для домашнего применения с целью стирки, полоскания и отжима текстильных изделий, пригодных для машинной стирки. Вам необходимо придерживаться всех нижеследующих инструкций. При несоблюдении данных рекомендаций мы отказываемся от ответственности и выполнения гарантийных обязательств, поскольку такое несоблюдение может привести к повреждению оборудования или механической травме.**

- Данный прибор не предназначен для эксплуатации лицами (в т.ч. детьми) с нарушенным восприятием, физическими и умственными отклонениями или лицами с недостаточным опытом и знаниями, за исключением случаев проведения инструктажа и надзора со стороны людей, ответственных за безопасность таких лиц.

- Допускается эксплуатация прибора исключительно в соответствии с традиционным методом работы во избежание повреждения Вашей машины или текстильных изделий. Используйте продукты для стирки и обслуживания, предназначенные для применения с бытовыми стиральными машинами

- Если Вы предварительно обработали белье средствами для удаления пятен, растворителями или горючими/ взрывоопасными веществами в целом, не помещайте белье в машину сразу после обработки (см. раздел «Удаление стойких пятен»). Кроме того, мы также не рекомендуем применять растворители или другие продукты в аэрозольных баллонах вблизи Вашей машины или другого электрического оборудования в плохо вентилируемом помещении (опасность пожара или взрыва).

- При возникновении каких-либо неисправностей, которые не удастся разрешить, следуя приведенным нами рекомендациям (см. раздел «ВОЗМОЖНЫЕ НЕИСПРАВНОСТИ»), вызовите квалифицированного специалиста по ремонту.

- Вышедшую из строя машину следует немедленно привести в нерабочее состояние. Отсоедините и отрежьте кабель питания на максимально возможном расстоянии от машины. Закройте кран и снимите шланг. Заблокируйте дверной замок.

- Если Вы открываете Вашу машину в ходе рабочего цикла (например, для добавления или изъятия белья), в зависимости от стадии программы (особенно на этапе стирки), обращайте внимание на температуру в машине, которая может быть крайне высокой (опасность получения ожогов).

- При повторной установке машину следует соединить с источником водоснабжения с помощью нового шланга: использование старого шланга запрещено.

Регулярно проверяйте состояние шланга подачи воды и сливного шланга; это поможет предотвратить возможные повреждения.

- Не позволяйте Вашим детям играть с машиной, также следите за Вашими домашними животными.

### • Сушка:

- Перед проведением сушки удалите любые емкости с порошковыми или жидкими моющими средствами, которые могли быть помещены в камеру вместе с бельем для стирки. Пластиковый материал таких емкостей не выдержит температуры сушки.

- Никогда не останавливайте машину до окончания цикла сушки, за исключением случаев, когда Вы быстро извлекаете и раскладываете все белье таким образом, что тепло быстро рассеивается.

## • ЭНЕРГОСБЕРЕЖЕНИЕ

- Программируйте предварительную стирку лишь в тех случаях, когда это крайне необходимо: например, для сильно загрязненной спортивной или рабочей одежды и т.п.
- Программа стирки при низкой температуре достаточна для получения приемлемых результатов стирки при незначительно или умеренно загрязненном белье.
- Для незначительно загрязненного белья выбирайте короткий цикл стирки.
- Рассчитывайте количество моющего средства на основании жесткости воды, степени загрязненности белья и его количества и следуйте инструкциям на упаковке стирального порошка.
- По окончании цикла на экран выводится сообщение «-0-» или «StOP» (в зависимости от ситуации). Вы можете незамедлительно приступить к программированию следующего цикла стирки. Если Вы не предпринимаете никаких действий, сообщение остается на экране на протяжении одного часа. **По истечении одного часа и отсутствия действий с Вашей стороны, экран автоматически отключается.**

Таким образом, обеспечивается экономия электроэнергии. Для активации экрана достаточно нажать одну из кнопок. Однако мы рекомендуем выбрать положение «OFF» для отключения машины.

### • Сушка:

- Если Вы проводите отжим на высокой скорости, остаточное содержание влаги снижается, при этом снижается и энергопотребление. Перед сушкой следует отжимать даже материалы из синтетических волокон.
- При оптимальном программировании режима сушки достигается также экономия электроэнергии и воды.
- Во избежание неоправданного перерасхода воды и энергии не пересушивайте белье.

## • ЗАЩИТА ОКРУЖАЮЩЕЙ СРЕДЫ

Материал упаковки изделия подлежит повторному использованию. Способствуйте повторному применению материала и защите окружающей среды, выбрасывая его в специально отведенные контейнеры, предназначенные для данного материала.



Приобретенное Вами изделие также содержит большое количество повторно используемых материалов. На наклейке указано, что в странах, являющихся членами Европейского сообщества, использованное изделие не следует выбрасывать вместе с другими отходами. Таким образом, повторное использование изделия, организованное производителем, будет проводиться при оптимальных условиях, в соответствии с Директивой 2002/96/CE об отходах электрического и электронного оборудования. Обратитесь к руководящим органам или Вашему поставщику с вопросами о точках сбора использованных изделий вблизи Вашего дома.

Мы благодарим Вас за Ваш вклад в защиту окружающей среды.

• ОПИСАНИЕ УСТРОЙСТВА

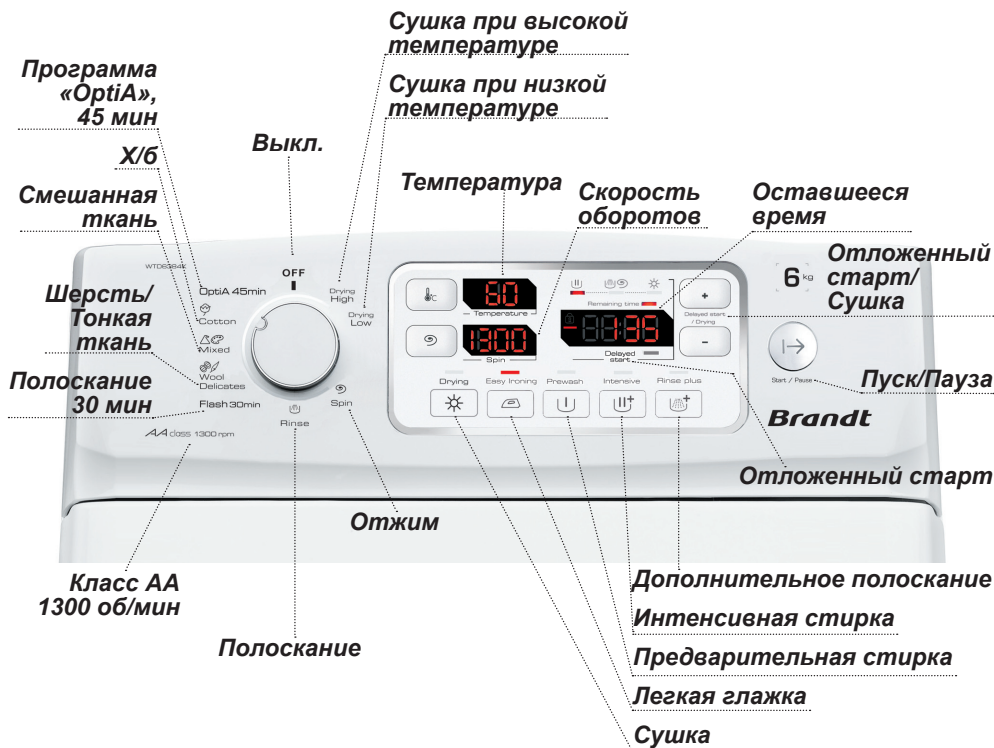

## • ОПИСАНИЕ УСТРОЙСТВА (продолжение)

- A** Панель управления
- B** Ручка открытия крышки (закрыта в течение цикла)
- C** Выдвижная передняя панель (открывает доступ к фильтру / транспортировочным скобам)
- D** Передняя транспортировочная скоба
- E** Болты для снятия панели
- F** Рычаг для установки на ролики
- G** Регулируемые по высоте передние ножки



Рис.01

- H** Распределитель моющего средства
- I** Кнопка открытия распределителя
- J** Фильтр для отделения влаги

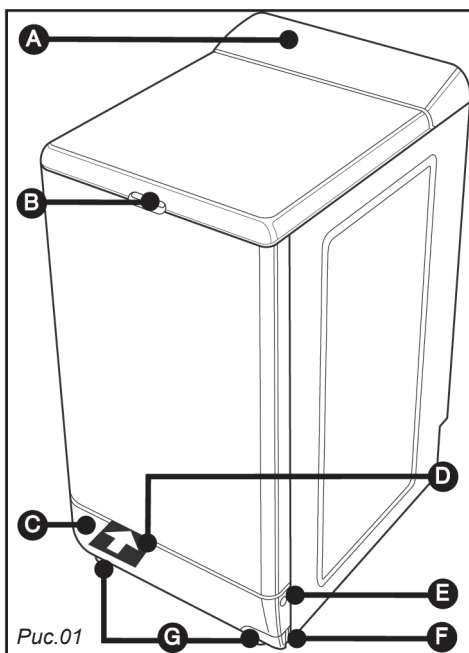

Рис.02

• ОПИСАНИЕ УСТРОЙСТВА (продолжение)

- К** Сливной шланг
- Л** Кабель электрического питания
- М** Приспособление для фиксации кабеля питания
- Н** Задняя транспортировочная скоба
- О** Крышка для закрытия крепежных отверстий
- Р** Шланг подачи воды (зависит от модели)
- Q** Паспортная табличка (гарантийные сведения)



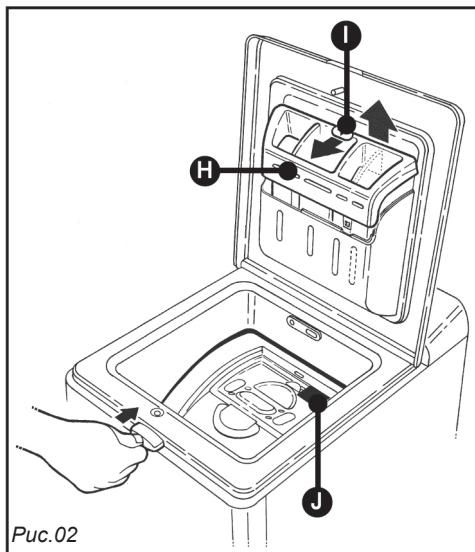
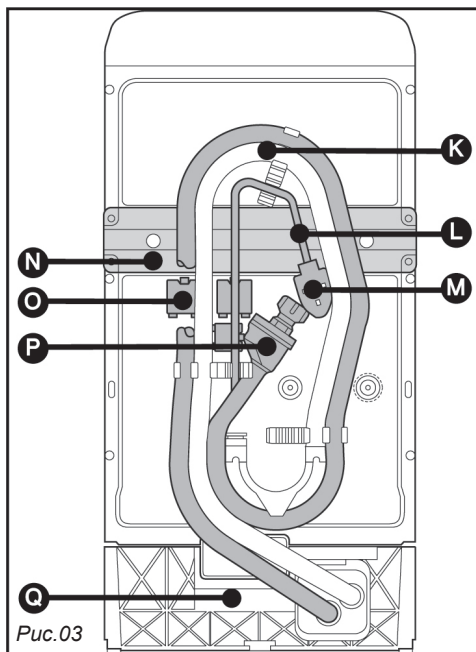

## • СНЯТИЕ ТРАНСПОРТИРОВОЧНЫХ СКОБ



### Важно:

Перед любым использованием машины Вам следует выполнить следующие операции.

Это включает удаление всех компонентов, призванных фиксировать барабан машины при транспортировке.

Такие операции по снятию креплений необходимы для правильной работы Вашей машины и соблюдения требований стандартов безопасности.

При несоблюдении их возможно сильное повреждение Вашей машины в ходе эксплуатации.

Предварительно выньте прокладку из пенообразного полистирола.

### • Передняя транспортировочная скоба:

- Откройте нижнюю панель **A**, одновременно нажав на два выступа с обеих сторон панели (Рис. 04).

- С помощью 10 мм гаечного ключа открутите винт «передней» скобы **B**, изготовленный из красного пластика (Рис. 05).

- Извлеките «переднюю» скобу (Рис. 06).

- Закройте отверстие, оставшееся после извлечения скобы, предусмотренной крышкой **C** (Рис. 07).

- Установите на место нижнюю панель (Рис. 07).



Рис.04



Рис.05

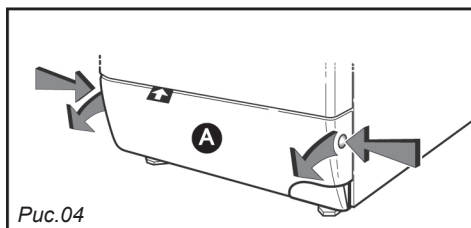

Рис.06

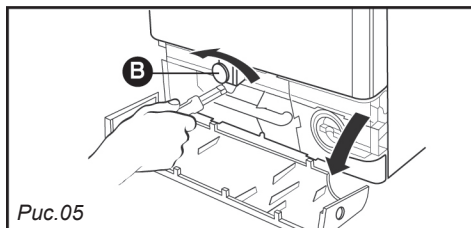

Рис.07

## • СНЯТИЕ ТРАНСПОРТИРОВОЧНЫХ СКОБ (продолжение)

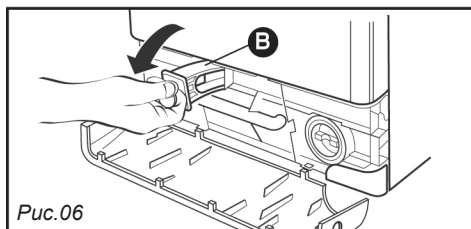
### • Задняя транспортировочная скоба:

- Выкрутите 2 винта **D** и 4 винта **E** с помощью 10 мм трубного ключа или отвертки с прямым шлицем (Рис. 08).

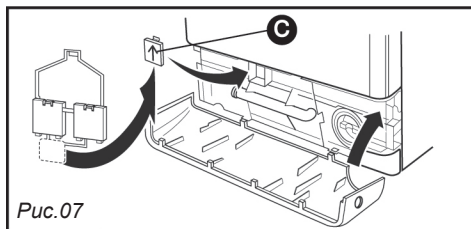
- Снимите скобу **F**.

- Снимите кабель питания с пластикового фиксирующего приспособления **G**, соединенного с транспортировочной скобой.

- Закройте отверстия, оставшиеся после извлечения скобы, с помощью 2-х предусмотренных крышек **H** (Рис. 09) и закрутите 4 винта **E** в первоначальное положение в корпусе.

### 🔍 Рекомендации:

*Мы рекомендуем хранить все крепежные приспособления для их использования при возможной необходимости в транспортировке машины в дальнейшем.*

*Все эти приспособления, а также используемые в машине вообще, изготовлены из материалов, предназначенных для повторного использования. Примите это во внимание в процессе утилизации после окончания периода эксплуатации машины.*

### 🔍 Информация:

*Ваша машина прошла тщательную проверку перед выходом с производства. По этой причине Вы можете наблюдать небольшие количества воды в баке или контейнере для моющих средств.*

### 🔍 Информация:

*Если Вы желаете установить Вашу машину ровень с другими элементами мебели, Вы можете удалить хомуты для фиксации шлангов.*

### ⚠️ Важно:

*Проявляйте осторожность, чтобы не повредить шланги.*

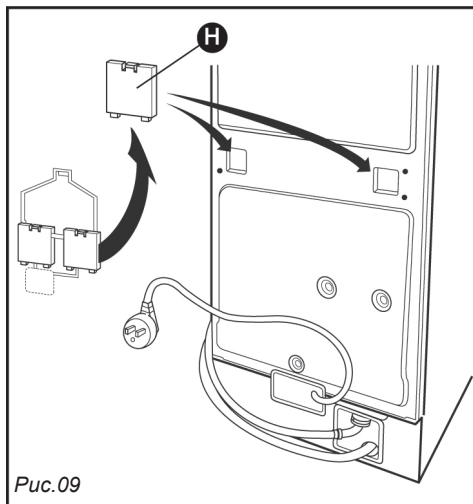
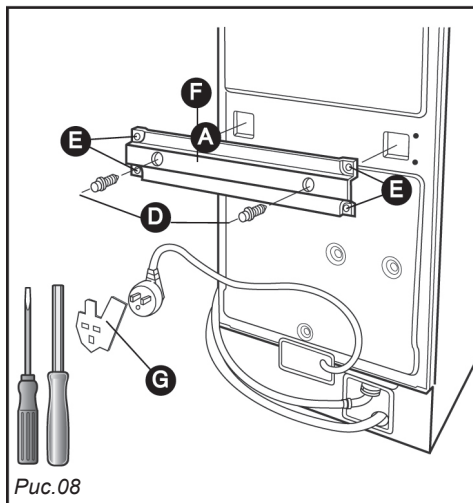

## • ПОДГОТОВКА МАШИНЫ К РАБОТЕ

### • Установка на ролики:

Ваша машина оборудована выдвигающимися роликами, облегчающими ее перемещение.

Для установки на ролики, поверните рычаг в нижней части машины из правого в крайнее левое положение (Рис. 10).

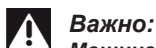

#### **Важно:**

**Машина не должна опираться на ролики во время рабочего цикла: не забывайте возвращать рычаг в исходное положение.**



Рис.10

### • Выравнивание по горизонтали:

Ваша машина оборудована двумя регулируемыми ножками, расположенными в передней части, для компенсации неровностей пола. Для выравнивания и стабильной установки машины выполните следующее:

- Снимите нижнюю панель (см. Рис. 04 выше).
- Установите машину на ролики.
- Открутите 2 винта, фиксирующие ножки, с помощью отвертки «TORX T20» (Рис. 11).
- Отрегулируйте высоту ножек с помощью ключа с плоской головкой или плоскогубцев.
- Установите машину на ножки и верните рычаг в первоначальное положение.
- Проверьте стабильность установки машины, нажимая на крышку в диагональном направлении (направление AA, затем направление BB) (Рис. 12). **Никакого видимого движения машины наблюдаться не должно.**
- После успешной регулировки закрутите 2 винта для блокировки ножек и установите обратно нижнюю панель.

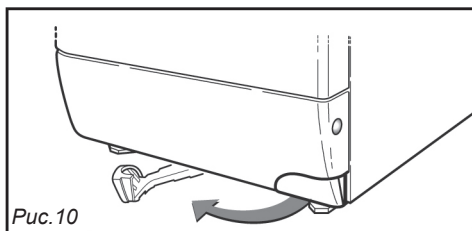

Рис.11



Рис.12

### • Защита окружающей среды:

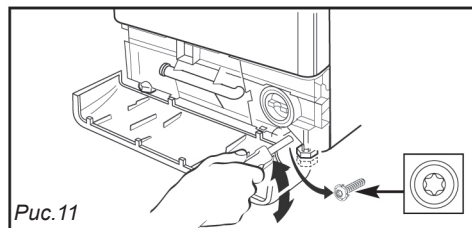

#### **Важно:**

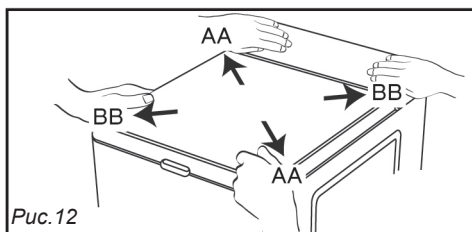
**Если Вы устанавливаете машину вблизи второй машины или другого оборудования, мы рекомендуем предусмотреть наличие пространства для облегчения вентиляции.**



#### **Рекомендации:**

**Мы настоятельно не рекомендуем устанавливать Вашу машину:**

- во влажном, плохо вентилируемом помещении.
- в местах, незащищенных от брызг воды.
- на ковровое покрытие. Если избежать этого не представляется возможным, следует предпринять все меры предосторожности во избежание препятствий в циркуляции воздуха, с целью обеспечения надлежащей вентиляции внутренних механизмов машины.

## • УСТАНОВКА СОЕДИНЕНИЙ МАШИНЫ

### • **Подача холодной воды (Рис. 13):**

- Подсоедините шланг подачи воды к клапану с патрубком с резьбой Ø 20x27 (3/4 BSP).

**Убедитесь в герметичности соединения.**

Вход воды:

- Мин. давление воды: 0,1 МПа или 1 бар

- Макс. давление воды: 1 МПа или 10 бар

### • **Подключение к сети питания**

(Рис. 13):

Электрическое оборудование должно соответствовать действующим стандартам и постановлениям Энергетического управления в соответствующих странах, **в особенности, что касается кабеля заземления.**

**Мы не несем ответственность за какие-либо чрезвычайные ситуации, возникшие по причине нарушений в подключении машины к сети питания.**

### 🔍 **Рекомендации:**

**Рекомендации по электрическому подключению Вашей машины:**

- Не используйте электрические удлинители, переходники или блоки розеток.

- Никогда не используйте машину без заземления.

- Розетка должна быть легко доступной, но находится вне пределов досягаемости детей.

**При наличии сомнений обратитесь к специалисту, проводившему установку.**

### • **Слив использованной воды (Рис. 13):**

- Подсоедините сливной шланг:

- Либо временно, через сливную систему мойки или ванной.

- Либо постоянно, к колену с клапаном.

Если Ваша система отвода воды не оборудована коленом с клапаном, убедитесь, что соединение не герметизировано.

В целом, во избежание тока сливной воды обратно в машину рекомендуется предусмотреть прослойку воздуха между сливным шлангом машины и сливной канализацией.

В любом случае, крестовина системы слива должна быть установлена на высоте от 0,80 м до 1,10 м относительно основания машины.



### **Важно:**

**Ваша машина соответствует требованиям Директивы ЕС 2006/95/CE (Директива по низковольтному оборудованию) и 2004/108/CE (Электромагнитная совместимость).**



### **Важно:**

**Убедитесь, что сливной шланг зафиксирован с помощью фиксирующего приспособления для предотвращения выпадения крестовины во время слива и вытока воды.**



Рис. 13

## • СИМВОЛЫ УХОДА ЗА ТЕКСТИЛЬНЫМИ ИЗДЕЛИЯМИ

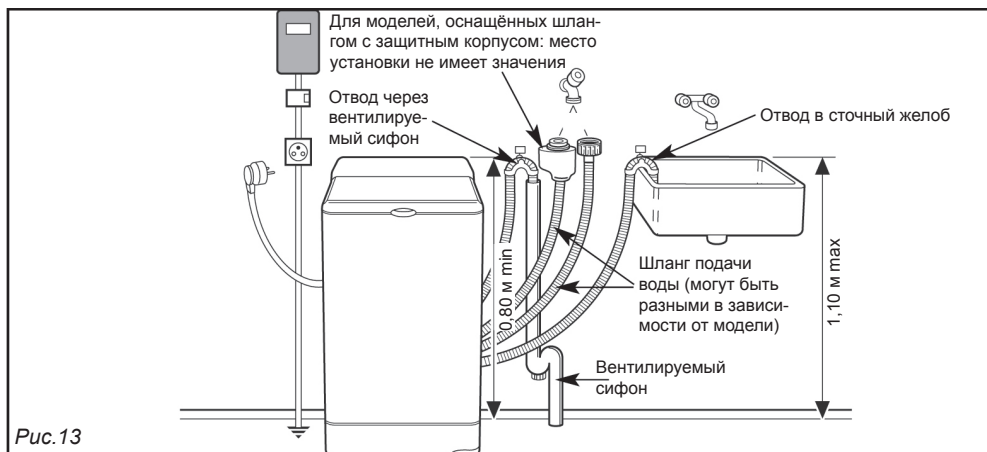

### Рекомендации:

Для того чтобы способствовать правильному уходу за текстильными изделиями, на закрепленной на них бирке содержится вся необходимая информация. Символы приведены ниже:

СТИРКА		ПРИМЕНЕНИЕ ОТБЕЛИТЕЛЯ			
	Максимальная температура: 95°C - Обычное механическое воздействие - Обычное полоскание - Обычный отжим				
	- Ослабленное механическое воздействие - Полоскание при сниженной температуре - Ослабленный отжим	Дозволено применение отбеливателя: разведенного и охлажденного		Запрещено применение отбеливателя	
ГЛАЖКА					
	200 °C Высокие настройки		150 °C Средние настройки		110 °C Низкие настройки
	Максимальная температура: 60 или 50°C - Обычное механическое воздействие - Обычное полоскание - Обычный отжим				
	- Ослабленное механическое воздействие - Полоскание при сниженной температуре - Ослабленный отжим	Глажка (отпаривание) недопустима			
	- Ослабленное механическое воздействие - Полоскание при сниженной температуре - Ослабленный отжим	СУХАЯ ЧИСТКА			
	- Ослабленное механическое воздействие - Полоскание при сниженной температуре - Ослабленный отжим				
	Максимальная температура: 40°C - Обычное механическое воздействие - Обычное полоскание - Обычный отжим	Любой традиционный растворитель	Тетрахлорэтилен Уайт-спирит	Уайт-спирит и фторированный растворитель F113	Сухая чистка недопустима, запрещено применение пятновыводителей на основе растворителя
	- Ослабленное механическое воздействие - Полоскание при сниженной температуре - Ослабленный отжим	Обычный процесс			
	- Значительно ослабленное механическое воздействие - Обычное полоскание - Обычный отжим				
	Максимальная температура: 30°C - Значительно ослабленное механическое воздействие - Обычное полоскание - Обычный отжим	- Ослабленное механическое воздействие - Сниженная температура сушки - Недопустимо применение воды (автоматическая чистка невозможна)			
	Только ручная стирка Максимальная температура: 40°C (Некоторые машины не оборудованы программой, позволяющей проводить стирку таких изделий)	ОТЖИМ И СУШКА			
	Стирка недопустима				
		Нормальная сушка	Щадящая сушка	Сушка недопустима	



### Важно:

Перед первой стиркой рекомендуется выполнить программу «х/б 90°C» без предварительной стирки) без помещения белья в барабан и использования 1/2 от обычного количества моющего средства. Данная процедура призвана удалить сторонние объекты, оставшиеся от производственного процесса.

## • УДАЛЕНИЕ СТОЙКИХ ПЯТЕН



### Рекомендации:

*Пятна от пота, крови, фруктов, вина и шоколада, как правило, выводятся моющими средствами биологического происхождения, однако, другие пятна требуют специальной обработки перед машинной стиркой. В первую очередь, проверьте воздействие средства на скрытой от глаз части ткани и тщательно промойте. Если Вы используете пятновыводитель, всегда начинайте обработку с краев пятна, во избежание возникновения кольцевых остатков пятен.*

**СВЕЧНОЙ ПАРАФИН:** удалите механическим путем излишки парафина. Затем поместите промокательную бумагу с каждой стороны ткани и обработайте утюгом для расплавления остатков парафина.

### КОФЕ/ЧАЙ:

- белая х/б ткань: перед стиркой промокните пятно с применением перекиси водорода\*

- цветная х/б ткань: перед стиркой промокните пятно с применением водного раствора уксуса (2 столовые ложки белого уксуса на 1/4 л. воды)

- шерстяная ткань: перед стиркой промокните пятно смесью спирта \* и белого уксуса в соотношении 1:1.

**СМАЗКА – СМОЛА:** используйте пятновыводитель «Eau Éscarlate»\* или поместите на пятно небольшое количество масла, подождите полного впитывания и обработайте скипидаром\*.

**ЖЕВАТЕЛЬНАЯ РЕЗИНКА:** охладите с помощью льда. После затвердения соскребите ногтем. Остатки удалите с помощью обезжиривающего средства\*.

**ШОКОЛАД - ФРУКТЫ – ФРУКТОВЫЙ СОК - ВИНО:** обработайте пятно водным раствором уксуса (2 столовые ложки белого уксуса на 1/4 л. воды). Тщательно промойте, стирайте в обычном режиме.

**ШАРИКОВЫЕ РУЧКИ - МАРКЕРЫ:** удалите как можно большее количество красителя с помощью промокательной бумаги. Подложите под пятно чистую ткань и промокните пятно с помощью другого лоскута ткани, смоченного белым уксусом для синтетических и искусственных волокон или 90%\* спиртом для волокон другого типа (если позволяет тип ткани).

**ЖИР:** немедленно посыпьте ткань тальком. Оставьте до высыхания и аккуратно обработайте щеткой для удаления талька. Затем промокните с применением обезжиривающего средства, например, Уайт-спирита\*. Полощите и стирайте в обычном режиме.

**ТРАВА:** промокните пятно с применением уксуса или 90%\* спирта (если позволяет тип ткани), затем прополощите и постирайте.

**КЕТЧУП – ТОМАТНЫЙ СОУС:** приготовьте раствор из одной части глицерина и одной части теплой воды. Вымочите ткань в растворе в течение часа, затем стирайте в обычном режиме.

**КРАСКА:** не позволяйте краске высохнуть. Немедленно обработайте растворителем, указанным на упаковке краски (вода, скипидар\*, Уайт-спирит\*). Обработайте мылом и прополощите.

**КОСМЕТИКА:** расположите загрязненную поверхность ткани на промокательную бумагу, затем обработайте противоположную поверхность 90%\* спиртом, если позволяет тип ткани и пятно не жирное. В противном случае используйте обезжиривающее средство (например, трихлорэтилен\*).

**РЖАВЧИНА:** если пятна не сильно выражены, посыпьте солью, выдавите сок лимона и оставьте на ночь; затем тщательно прополощите и постирайте. При наличии выраженных пятен используйте средство удаления ржавчины, внимательно придерживаясь инструкций производителя.

**КРОВЬ:** как можно скорее промокните загрязненную ткань прохладной подсоленной водой, затем стирайте в обычном режиме.

## • УДАЛЕНИЕ СТОЙКИХ ПЯТЕН (продолжение)

### • Использование пятновыводителей



#### Важно:

Во избежание возможности взрыва: (\*) если Вы используете продукт, указанный в рекомендациях выше, тщательно полощите Вашу одежду перед помещением ее в машину – если Вы используете коммерческие средства для выведения пятен, следуйте рекомендациям производителя.

Хотим напомнить, что в целом пятна легче выводятся при правильном обращении. Однако, застарелые пятна, после обработки утюгом или сушки практически не выводятся.

## • ПОДГОТОВКА БЕЛЬЯ ДЛЯ СТИРКИ

### • Сортировка белья для стирки:

Проведите сортировку на основании символов ухода за текстильными изделиями и выберите программу, в наибольшей мере соответствующей данным на бирке. Для смешанной партии белья применяйте программу, предназначенную для стирки наиболее требовательного изделия. При первой стирке изделия заблаговременно убедитесь, что оно не утратит окраску: см. «Испытание на стойкость окраски» справа.

### • Испытание на стойкость окраски:

При первой стирке цветная одежда, не являющаяся гарантированно невыцветающей, часто теряет окраску. Перед помещением ее в машину, проведите следующее испытание:

- Возьмите скрытую от глаз часть изделия
- Смочите ее горячей водой
- Прижмите ее к белой ткани
- Если окрашивания белой ткани не произойдет, данное изделие можно стирать в обычном порядке.
- Если изделие выцветает, стирайте ее отдельно от других или вручную.

### • Рабочая нагрузка машины



#### Важно:

Для получения оптимального результата, не перегружайте барабан и не превышайте следующие показатели максимальной нагрузки:

Белье/Цветные х/б ткани _____	6 кг
Ткани из смешанных волокон _____	3 кг
Тонкие/Шерстяные ткани _____	2 кг

### Средние показатели сухой массы некоторых образцов «легких» текстильных изделий

Однospальная простыня _____	400-500 г	Х/б футболка большого размера _____	150 г
Двухspальная простыня _____	800 г	Кухонное полотенце _____	100 г
Наволочка _____	200 г	Скатерть _____	250 г
Тонкая ночная рубашка _____	150 г	Тонкое белье _____	50 г
Детские тканые штаны _____	120 г	Детская одежда из шерсти/синтетики _____	50 г
Тканые штаны для взрослых _____	500 г	Носок _____	20 г
Мужская сорочка из х/б / полиэфира _____	200 г	Тканая пижама для взрослых _____	250 г

## • ПОДГОТОВКА БЕЛЬЯ ДЛЯ СТИРКИ (продолжение)

**Средние показатели сухой массы некоторых образцов «тяжелых» текстильных изделий**

Джинсы для взрослых _____ 800 г - 1 кг	Банный халат _____ 1200 г
Большое банное полотенце _____ 700 г	Спортивный свитер _____ 250 г
Маленькое полотенце _____ 300 г	Стеганое одеяло _____ 1500 г
Тренировочные брюки для взрослых _____ 350 г	
Детская махровая пижама _____ 100 г	

### • Осмотр белья для стирки



**Важно:**

**Невыполнение данных рекомендаций может привести к серьезным или даже необратимым повреждениям (поврежденный барабан, испорченная одежда, и т.п.) и утрате гарантии.**

- Пустые карманы: извлеките все объекты, например, зажигалки и спички и т.д.
- Застегните замки-молнии и застёжки-кнопки.
- Снимите крючки со штор или поместите шторы в стиральный мешок.
- Снимите плохо закрепленные кнопки, шпильки, застёжки.
- Поместите небольшие объекты для стирки (ленты, мешочки и т.д.) в стиральный мешок.
- Выверните наизнанку изделия с многослойной структурой (спальные мешки, куртки-«алюски» и т.д.).
- Выверните наизнанку вязаные изделия, изделия с рельефными украшениями, брюки и стеганую одежду.

### • Осмотр белья перед сушкой

Волокна текстильных изделий различаются по типу и происхождению и, соответственно, различна их реакция на сушку. В целом, все текстильные изделия, пригодные для машинной стирки, также пригодны и для машинной сушки, за исключением: — шерсти, шелка, сетчатых или нейлоновых колготок и чулок — пластифицированные ткани — хлорированных волокон (напр., «Thermolactyl»\*)

- белья для стирки, содержащего элементы из поропласта, резины или армирующие элементы, которые могут оторваться

- громоздких объектов (стеганые и пуховые изделия и т.д.)
- нестиранного или несложного белья
- белья, прошедшего химическую чистку



**Важно:**

**Избегайте совместно сушить легкие и тяжелые текстильные изделия, поскольку легкие могут деформироваться под массой тяжелых изделий.**



**Важно:**

**Предпочтительно проводить раздельную сушку изделий из выцветающих материалов.**

\*: Зарегистрированная торговая марка

Вещества, содержащиеся в таких загрязнителях, как, например, подсолнечное масло, ацетон, спирт, бензин, керосин, пятновыводители, скипидар или парафин, перед помещением изделия для сушки в машину должны быть удалены (например, с помощью специально подобранной программы стирки в теплой воде с добавлением моющего средства).



## • ЗАГРУЗКА БЕЛЬЯ ДЛЯ СТИРКИ

Загрузку проводите в следующем порядке:

### • Откройте машину

- Убедитесь, что машина выключена.
- Нажмите ручку, расположенную в передней части машины. Крышка при этом откроется.

### • Откройте/Закройте барабан

- Откройте барабан, нажав на кнопку, расположенную на передней крышке (Рис. 14).
- Для закрытия барабана сдвиньте переднюю крышку вниз, затем подтяните заднюю крышку вверх, крышка при этом защелкнется.



#### **Важно:**

Для надежной фиксации крышки убедитесь, что крайняя часть кнопки, окрашенная в синий цвет **A**, находится в пределах видимости (Рис. 15).



Рис. 14



Рис. 15

Для оптимальной производительности, загрузите белье, предварительно сортированное и сложенное, в барабан, равномерно его распределив, не сбрасывая в кучу. Компонуйте тяжелые и легкие элементы одежды для оптимального, сбалансированного вращения.

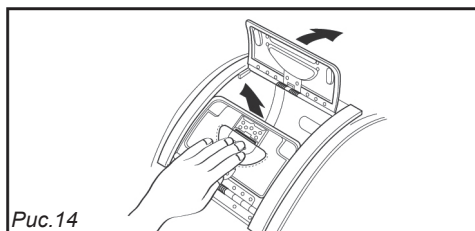

#### **Важно:**

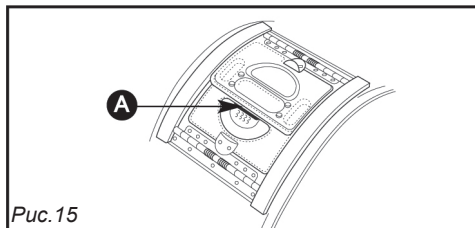
При закрытии барабана убедитесь, что ткань не зажата между двумя крышками.

## • ЗАГРУЗКА МОЮЩИХ СРЕДСТВ (Рис. 16)

### • Дозировка моющего средства

Количество моющего средства зависит от жесткости воды, степени загрязненности и количества белья для стирки.

Обратитесь к инструкциям по дозировке на упаковке моющего средства.

Предупреждение: в большинстве случаев, рекомендации производителя моющего средства применимы к максимально заполненному барабану. Откорректируйте дозировку, в зависимости от массы белья для стирки, помещаемого в машину.

Данные рекомендации помогут Вам избежать перерасхода моющего средства, приводящего к образованию пены. Большое количество пены снижает производительность машины и повышает продолжительность цикла стирки и потребление воды.

### • Моющие средства для шерстяных и тонких тканей

Рекомендуется использование подходящего моющего средства для данных видов тканей (избегайте помещения таких средств прямо на барабан, поскольку они характеризуются разрушающим воздействием на металлы).

### • При сушке

В случае применения смягчающих средств всегда придерживайтесь рекомендаций производителя.



Рис. 16

- ① | Контейнер для предварительной стирки (порошок)
- ② || Контейнер для основной стирки (порошок или жидкость)
- ③ △<sub>cl</sub> Контейнер для отбеливателя
- ④ ☼ Контейнер для смягчающего средства
-  Порошковое моющее средство
-  Жидкое моющее средство

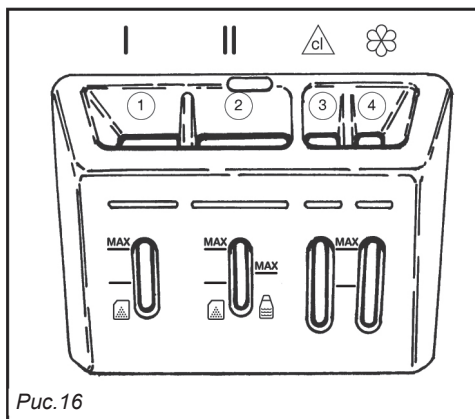

### Важно:

- В контейнер для основной стирки допускается загрузка как порошковых, так и жидких моющих средств; однако, не следует использовать жидкие средства при выполнении программ с предварительной стиркой или пуском по таймеру (зависит от модели).

- Для правильности заполнения контейнеров откройте крышку в максимальное положение.

- Не превышайте максимально допустимый уровень.

## • ОПИСАНИЕ ПАНЕЛИ УПРАВЛЕНИЯ



Рис.17

- |   |   |
|---|---|
| <b>A</b> Селектор программ                                | ① Температура                                     |
| <b>B</b> Настройка температуры                            | ② Скорость вращения                               |
| <b>C</b> Настройка скорости отжима                        | ③ Индикатор блокировки доступа детей              |
| <b>D</b> Кнопки выбора функций и блокировки доступа детей | ④ Время   |
| <b>E</b> Отложенный старт                                 | ⑤ Индикаторы выполнения последовательности циклов |
| <b>F</b> Пуск/Пауза                                       |   |

Примечание: Сенсорные кнопки не требуют нажима. Для срабатывания достаточно обычного прикосновения.

## • ПРОГРАММИРОВАНИЕ ЦИКЛА СТИРКИ

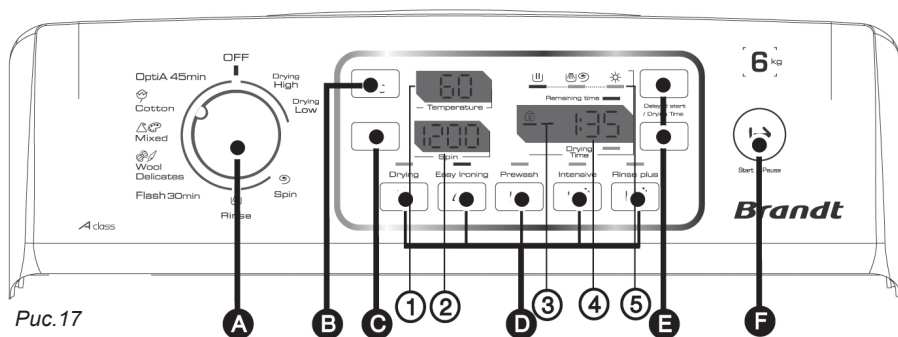
### • Необходимые операции

- Выберите цикл **стирки**, наиболее подходящий для типа белья, с помощью **селектора программ A**.

**Примечание:** Установка селектора в любое из положений, за исключением «OFF» приводит к включению машины.

- Выберите **рабочую температуру** стирки, наиболее подходящую для типа белья, с помощью кнопки «Темп» **B**.

**Примечание:** Для программирования цикла холодной стирки, выберите значение «0» на экране ①.

- Вы можете изменить принятую по умолчанию скорость вращения с помощью кнопки «Отжим» **C**.

- Или для завершения цикла: **выберите слив**.

Цикл будет завершен сливом при скорости 110 об./мин. без отжима.

- Или: **остановку с заполненным баком**.

Перед завершающим отжимом машина будет остановлена с баком, заполненным водой.

### Экран

На экран выводится оптимальная для выбранной программы скорость вращения барабана, а также длительность выполнения программы при стандартной нагрузке.



## • ПРОГРАММИРОВАНИЕ ЦИКЛА СТИРКИ (продолжение)

### • Необходимые операции (продолжение)

- При необходимости, выберите нужные функции с помощью кнопок **D** (см. раздел «ОПИСАНИЕ ФУНКЦИЙ»).

 **Информация:**  
Вы можете выбрать только те функции, которые совместимы с выбранной программой.

Экран

Индикатор горит: функция выбрана  
Индикатор не горит: функция не выбрана

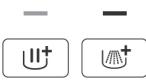

**Примечание:**  
Выбор функции изменяет длительность выполнения цикла.

- Запустите машину в работу с помощью кнопки «Пуск/Пауза» **I** → **F**...  
Загорится индикатор последовательности циклов **G**.  
Начнется выполнение программы.

**Примечание:** Выведенное на экран значение длительности выполнения программы ориентировочно. Данное значение будет откорректировано по прошествии нескольких минут после начала выполнения цикла и оценки фактической нагрузки.

На протяжении цикла, машина выводит сообщение о текущей фазе цикла...



... а также приблизительное время, оставшееся до его завершения.

Remaining time  
**2:10** (часы – минуты)

- Или выберите функцию отложенного запуска с помощью кнопок «Отложенный старт» (+) или (-) **E** (см. раздел «ПРОЧИЕ ФУНКЦИИ») – «Отложенный старт».



Подвижный экран (четыре слегка вращающиеся сегмента) показывает время до начала выполнения цикла.

### • Индикация окончания выполнения цикла

**Примечание:** После отжима Ваша стиральная машина автоматически охлаждает белье и устанавливает барабан крышкой вверх для облегчения доступа к белью. Операция длится максимум 3 минуты.  
Затем на экран **4** выводится сообщение «StOP», свидетельствующее об окончании цикла.

- Поверните селектор программ **A** в положение «OFF». Теперь можно открыть крышку и извлечь белье.

Экран



### • Отмена в процессе программирования, стирки или во время паузы

- Поверните селектор программ **A** в положение «OFF».  
**Примечание:** Отмена означает, что Вам понадобится повторить программирование сначала.

Если Вы отменили выполнение программы в процессе стирки, для слива воды необходимо выполнить программу «Отжим» **S** и задать необходимую скорость.

Экран

Все экраны выключены

## • ПРОГРАММИРОВАНИЕ ЦИКЛА СТИРКИ С ПОСЛЕДУЮЩЕЙ СУШКОЙ

Ваша машина позволяет выполнять цикл сушки непосредственно после цикла стирки, с автоматическим определением времени окончания сушки. Данная функция всегда использует **ВЫСОКУЮ** температуру сушки. *Примечание: Полученные результаты могут быть различными, в зависимости от типа белья, загружаемого в машину.*

### • Необходимые операции

- Запрограммируйте **цикл стирки** (см. выше).

- Выберите функцию «Сушка» с помощью кнопки ☀ **D**.

- Нажмите кнопку «Пуск/Пауза» I → **F**. Начнется выполнение цикла.

**⚠ Важно:**  
Для надлежащего качества сушки нагрузка не должна превышать **4 кг**.

Если машина определит, что нагрузка слишком высока для выполнения последующей сушки, она остановится и на экран ② будет выведен мигающий символ «4». В таком случае, уменьшите нагрузку и нажмите кнопку «Пуск/Пауза» I → **F** для возобновления сушки. Если Вы решили оставить небольшое количество белья для сушки, Вам следует изменить время сушки с помощью кнопок (+) или (-) **E** и заново запустить цикл, нажав кнопку «Пуск/Пауза».

### Экран

— (Загорается индикатор функции «Сушка»)

Выводимый на экран показатель времени включает приблизительное время сушки



## • ПРОГРАММИРОВАНИЕ ТОЛЬКО ЦИКЛА СУШКИ

Если нагрузка слишком высока для проведения последующей сушки, или Вы желаете провести сушку только части белья, Вы можете запрограммировать сушку только необходимых элементов, изменив длительность исходя из типа и количества белья.

### • Необходимые операции

- Поверните **селектор программ** **A** для выбора «Обычной» или «Щадящей» сушки, в зависимости от типа белья.

- Задайте время сушки с помощью **кнопок (+) или (-) E**.

- Нажмите кнопку «Пуск/Пауза» I → **F**. Начнется выполнение цикла.

**Примечание:** Перед этим убедитесь, что:

- **водяной клапан открыт.**

- **белье прошло цикл достаточного отжима (минимум 1000 об./мин.) и не превышает половины объема барабана.**

**Функция запуска сушки с отложенным стартом не предусмотрена.**

### Экран



Загорается индикатор «Сушка».

## • ОПЕРАЦИИ, ДОЗВОЛЕННЫЕ ВО ВРЕМЯ ВЫПОЛНЕНИЯ ПРОГРАММЫ

### • Добавление или извлечение белья в ходе цикла (невозможно при выполнении отжима)

Экран

- Нажмите кнопку «Пуск/Пауза» I → **F** для приостановки цикла стирки.

- Добавьте или извлеките белье. *Время, необходимое на открытие крышки, зависит от температуры в машине и, из соображений безопасности, может составлять несколько минут при остановке машины при температуре выше 40°C.*

- Нажмите кнопку «Пуск/Пауза» I → **F** для продолжения цикла.

Отсчет времени прекращается. Индикаторы последовательности циклов и «Оставшееся время» поочередно мигают.



Отсчет времени возобновляется, индикаторы горят непрерывно.



### • Изменение программы в ходе выполнения цикла

Экран

- При выполнении цикла или при запуске по таймеру Вы можете при необходимости внести изменения в программу.

Возможные изменения описаны в разделе «ВНЕСЕНИЕ ИЗМЕНЕНИЙ В ПРОГРАММУ СТИРКИ».

### • Блокировка доступа детей

Экран

- Во избежание ненамеренных изменений при выполнении программы, Вам необходимо активировать устройство «Блокировки доступа детей».

Для этого **одновременно** нажмите 2 и 4 кнопки выбора функций **D** (появится индикатор замка **R** ③).

При активации «Блокировки доступа детей» кнопки и селектор программ блокируются.

- Для внесения изменений в программу необходимо деактивировать устройство «Блокировки доступа детей».

Для этого одновременно нажмите те же две кнопки и удерживайте их до исчезновения индикатора замка **R**.

**Примечание:** Активация и деактивация устройства блокировки возможна в любой момент. Закономерно, что мы рекомендуем активировать устройство после завершения программирования и запуска выполнения цикла.

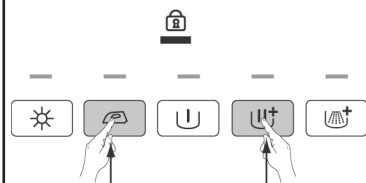

#### **Важно:**

**После окончания цикла сушки не забывайте прочистить фильтр системы сушки (см. раздел «ЕЖЕДНЕВНОЕ ОБСЛУЖИВАНИЕ МАШИНЫ»).**

## • ПРИМЕРЫ ПРОГРАММ

Для выбора оптимальной программы стирки, обратите внимание на инструкции на бирке, имеющейся в большинстве предметов одежды.

Тип ткани	Температура (°C)	Макс. масса сухой одежды (кг)	Продолжительность за вычетом дополнительных функций (часы – минуты)	Возможные функции					Макс. нагрузка для сушки (кг)	Последующая сушка  Длительность (*) Стирка + сушка (часы - минуты)
				Предвар. стирка	Легкая глажка	Дополнительное полоскание	Отжим	Задержанное полоскание		
Х/Б / БЕЛАЯ / ЦВЕТНАЯ	- 90°	6	2 – 2 1/2 ч	●	●	●	●	●	4	5 – 5 1/2 ч
СМЕШАННАЯ	- 60°	3	1 3/4 – 2 ч	●	●	●	●	●	3	3 3/4 – 4 ч
ШЕРСТЬ/ТОНКАЯ ТКАНЬ	- 30°	2	30 – 45 мин			●				Не допускается
<b>Специальные программы</b>										
«OptiA» 45 мин	- 40°	3	45 мин			●		●	3	3 – 3 1/4 ч
<b>Быстрая стирка, 30 мин</b>	- 40°	3	30 мин					●	3	2 3/4 ч
ПОЛОСКАНИЕ			20 мин					●		Данная программа завершается отжимом.
ОТЖИМ			10 мин							Выберите макс. скорость вращения, которую способно выдержать белье.
<b>Программы сушки</b>										
Обычная сушка: Х/Б / БЕЛАЯ / ЦВЕТНАЯ			20 мин – 3 ч					●	4	Выберите продолжительность сушки.
Щадящая сушка: СИНТЕТИЧЕСКИЕ / ТОНКИЕ ТКАНИ			20 мин – 3 ч					●	3	

●: Данные функции могут применяться одни или совместно с другими функциями – **нелогичные комбинации недопустимы.**

- Пояснения к каждой из программ приведены в разделе «ОПИСАНИЕ ПРОГРАММ».

(\*) : Показатель времени, выводимый на экран в начале программы, рассчитан исходя из полной загрузки. Данный показатель корректируется во время выполнения цикла, в соответствии с количеством белья в барабане.

**Примечание:** Для испытательных организаций: **OptiA 45 мин** = Короткая программа стирки х/б изделий при 40°C.



### Информация:

**Выбор функции изменяет длительность цикла, например:**

- Предварительная стирка: продолжительность цикла увеличивается на 17 – 33 минут.
- Полоскание плюс: продолжительность цикла увеличивается на 9 – 18 минут.

## • ВНЕСЕНИЕ ИЗМЕНЕНИЙ В ПРОГРАММУ СТИРКИ

### • В процессе программирования

Возможно изменение любых параметров до нажатия кнопки «Пуск/Пауза» **I** → **F**.

### • После запуска цикла

Если требуется изменить тип ткани (например, изменить «Х/Б изделие» на «Изделие из смешанных волокон» и т.д.) после нажатия кнопки «Пуск/Пауза» **I** → **F**, необходимо отменить выполнение текущей программы. Для этого поверните селектор программ **A** в положение «OFF».

Затем внесите желаемые изменения в программу и не забудьте подтвердить ввод нажатием кнопки «Пуск/Пауза» **I** → **F**.

**Примечание:** Если Вы измените программу, не отменяя текущий цикл, на экран будет выведено следующее:

*Это значит, что введенные значения не сохранены. Однако выполняемый цикл отменен не будет, и его выполнение возобновится в обычном порядке после поворота селектора программ **A** в первоначальное положение.*

### • В любое время, в ходе выполнения цикла

В зависимости от модели, с помощью нажатия кнопки «Пуск/Пауза» **I** → **F** возможно внесение следующих изменений.

- Вы можете изменить **температуру** стирки для того же типа ткани.

**Примечание:** Если фактическая температура цикла стирки выше выбранной Вами, нагрев немедленно прекратится и цикл будет продолжен.

- Вы можете изменить **скорость вращения барабана**.

- Вы можете выбрать функции «Слив» и «**Остановка с заполненным барабаном**» в любое время в процессе стирки

- Вы можете активировать функцию **Ш**<sup>†</sup> (полоскание плюс) в любое время, до запуска фазы полоскания (до того, как загорится индикатор «Полоскание»).

- Вы можете отменить выполнение функции в любое время в ходе выполнения цикла, при условии, что ее выполнение еще не завершено.

### • В период времени, предшествующий фактическому запуску цикла (при выборе запуска цикла стирки с отложенным стартом).

- Все изменения программы, внесенные во время периода ожидания перед запуском, сохраняются.- Вы можете изменить длительность **периода ожидания** в любое время периода ожидания, до фактического запуска цикла. Для этого нажмите кнопки «**Отложенный старт**» (+) или (-) **E** для выбора нового значения.

**Примечание:**

- На протяжении данного периода выбор времени ожидания отменяет предыдущую настройку времени. Время ожидания устанавливается на основании настроек, проведенных в последнюю очередь.

- При необходимости отмены отложенного старта во время периода ожидания, нажимайте одну из кнопок (+) или (-) **E** до того, как индикатор «**Drying time**» (время сушки) погаснет, и загорится индикатор «**Remaining time**» (оставшееся время). Затем нажмите кнопку «Пуск/Пауза» **I** → **F**. Сразу же начнется выполнение цикла.

- Вы можете активировать или внести изменения в функции **☁** (Легкая глажка), **U** (Предварительная стирка), **Ш**<sup>†</sup> (Интенсивная стирка), **Ш**<sup>†</sup> (Дополнительное полоскание) и **☀** (Сушка) в любое время в периоде ожидания, до запуска по таймеру.

### • После завершения цикла

Когда машина выводит сообщение «**StOP**», Вы можете запрограммировать следующий цикл, без потребности в установке селектора программ **A** в положение «OFF». После этого машина готова к введению программы.



## • ОПИСАНИЕ ПРОГРАММ

### • Программы стирки

#### • OptiA 45 мин

Данная программа, выполняемая при 40°C, позволяет провести стирку при обычной нагрузке в 3 кг хлопчатобумажных и смешанных изделий на протяжении 45 минут, обеспечивая превосходное качество стирки и максимальную экономию энергии.

#### • Хлопчатобумажная ткань

Если белье для стирки содержит износостойкую белую или цветную ХЛОПЧАТОБУМАЖНУЮ одежду.

#### **Важно:**

*При стирке цветных предметов одежды не превышайте температуру в 60°C.*

*Примечание:* В ходе первых минут выполнения программы, машина автоматически оценивает нагрузку. При этом машина корректирует потребление воды и длительность выполнения программы для более эффективной стирки. По этой причине величина оставшегося времени после проведения расчетов может значительно отличаться от первоначального значения.

#### • Белье из смешанных волокон

Если белье для стирки содержит ИЗНОСОСТОЙКИЕ СИНТЕТИЧЕСКИЕ ТКАНИ или ткани из СМЕШАННЫХ ВОЛОКОН.

#### • Шерсть /Тонкие ткани

Если белье для стирки содержит СЕТЧАТЫЕ МАТЕРИАЛЫ, ТОНКИЕ ТКАНИ, НЕЖНЫЕ ТКАНИ или «ШЕРСТЯНЫЕ ИЗДЕЛИЯ, ПРИГОДНЫЕ ДЛЯ МАШИННОЙ СТИРКИ».

*Примечание:* Программа с низким механическим воздействием, очень низкой скоростью вращения и перемешивания, специально разработанная для таких изделий.

#### • Быстрая стирка, 30 мин

Данная программа, выполняемая при максимум 40°C, позволяет провести стирку при нагрузке в 3 кг. слегка загрязненных предметов одежды, со-

стоящих из БЕЛОЙ РАБОЧЕЙ СПЕЦОДЕЖДЫ, ХЛОПЧАТОБУМАЖНЫХ, ЦВЕТНЫХ или ИЗНОСОСТОЙКИХ СИНТЕТИЧЕСКИХ изделий.

Длительность выполнения – всего 30 минут.

#### • Отжим

Данная программа позволяет отжать белье на выбранной Вами скорости. После завершения программы следует слив.

#### • Полоскание

Полоскание, с последующей операцией, на выбор:

- отжим со сливом,
- только слив (функция «Слив»),
- остановка с баком, заполненным водой.

#### **Важно:**

*При выборе функций «только полоскание» с последующим отжимом или «только отжим», внимательно выбирайте скорость отжима, исходя из типа белья.*

#### • Только высушивание

##### • Обычное высушивание Drying High

Позволяет высушить хлопчатобумажные изделия (макс. 4 кг), предварительно отжатые. Выберите длительность выполнения в соответствии с нагрузкой и желаемой степенью сухости.

##### • Щадящее высушивание Drying Low

Позволяет высушить изделия из синтетических и смешанных волокон, пригодных для сушки при сниженных температурах.

*Примечание:* Избегайте использовать данную программу для сушки износостойких изделий.

#### **Информация:**

*В ходе выполнения программы сушки, кнопка функции «Сушка» активируется автоматически и не может быть деактивирована.*

#### **Информация:**

*Программы сушки завершаются циклом охлаждения, который длится несколько минут и предназначен для охлаждения материала.*

## • ОПИСАНИЕ ФУНКЦИЙ

### • Предварительная стирка

Специально разработана для сильно загрязненного белья (грязь, кровь и т.д.).

Фаза начального перемешивания предшествует фазе нагрева до 30°C. Фаза перемешивания в холодной воде позволяет провести удаление частиц, загрязняющих материал, перед нагревом воды.



#### **Важно:**

**В данном случае необходимо также поместить в отдел « | » контейнера для чистящих средств.**

### • Интенсивная стирка

Данная функция усиливает эффект стирки за счет повышения температуры воды и времени перемешивания и предназначена для стирки застарелых пятен.



#### **Важно:**

**Перед включением машины убедитесь, что кабель электрического питания подключен, и кран подачи воды открыт. Убедитесь, что крышка барабана и машины плотно закрыты. В фазе «Окончание цикла», при выводе сообщения «StOP», любое взаимодействие с элементами управления (селектором или кнопками) позволит Вам вернуть машину в режим программирования.**

**В целях безопасности, после завершения цикла мы рекомендуем отсоединить кабель питания и закрыть кран подачи воды.**

### • Дополнительное полоскание

«Специально разработана для чувствительной и склонной к аллергии кожи»: к циклу стирки добавлен еще один цикл полоскания.

### • Легкая глажка

За счет меньшей интенсивности перемешивания и контролируемого охлаждения воды данная программа призвана уменьшить количество складок белья и облегчить глажение.

### • Сушка

Данная программа позволяет провести цикл сушки непосредственно после цикла стирки. Данная функция всегда использует **ВЫСОКУЮ температуру сушки**. Как только машина определит, что белье высушено, программа автоматически будет завершена. Программирование длительности сушки не требуется.

## • ПРОГРАММА ДЛЯ СТАНДАРТНЫХ ИСПЫТАНИЙ И ИСПЫТАНИЙ НА СОВМЕСТИМОСТЬ

### - Стирка:

X/6 - 60°C - 6 кг – Без дополнительных функций – Макс. скорость оборотов

### - Сушка:

X/6 – Обычная сушка - 4 кг

### - Параметры:

230 В – 50 Гц – 10 А – 2200 Вт.

**Для получения результатов, определяющих класс энергопотребления, испытания проводятся в соответствии с Директивой ЕС 96/60/CE.**

## • ПРОЧИЕ ФУНКЦИИ

### • Активная запись в память

Ваша машина запоминает Ваши стандартные процедуры стирки. Для каждой новой программы сохраняются значения температуры, скорости и дополнительные функции, которые Вы используете наиболее часто, и предлагает ввести их при повторном включении.



**Важно:**



При включении машины предлагаются заводские параметры, но после нескольких проведенных циклов устройство принимает во внимание Ваши индивидуальные настройки.

### • Слив

Данная функция предназначена для очень нежных тканей и позволяет пропустить отжим и перейти непосредственно к фазе слива.

### • Остановка с полным баком



Данная функция позволяет извлечь белье из машины до фазы отжима, или отменить эту фазу, и оставить белье в воде во избежание загрязнения.

**Примечание:** При выборе функции остановки с полным баком начинают поочередно мигать индикаторы последовательности циклов «Полоскание / Отжим»   и индикатор **Оставшегося времени**.

На экран  выводится значение «00:00».



Затем:

- Вы желаете слить воду перед отжимом.

В таком случае, выберите скорость отжима в соответствии с типом белья, с помощью кнопки «Отжим»  .

Нажмите кнопку «Пуск/Пауза»  . Программа завершится автоматически.

- либо только слить воду.

В таком случае, с помощью кнопки «Отжим»  , выберите функцию «Слив» (скорость вращения – «110»).

Нажмите кнопку «Пуск/Пауза»  . Программа завершится автоматически.



### • Отложенный старт

Вы можете запрограммировать запуск программы через 1 – 24 часа, чтобы получить преимущество от использования дешевой электроэнергии или завершения цикла в желаемое время.

Для этого выберите необходимую длительность периода ожидания с помощью кнопок функции «Delay Start» (отложенный старт) (+)  или (-) .

**Примечание:** Оставшееся до запуска время отсчитывается в обратном порядке до 1 часа, затем в минутах, от 59 до 1 минуты.

### Информация:

Во время всего периода ожидания четыре маленьких сегмента экрана поочередно загораются.

По истечении периода ожидания, начинается выполнение программы, и машина отсчитывает время, оставшееся до окончания цикла.

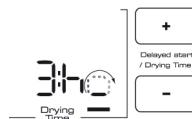

## • ПРОЧИЕ ФУНКЦИИ (продолжение)

### • Вывод значения оставшегося времени

- В ходе программирования, на экран ③ выводится приблизительная продолжительность выполнения программы при стандартной нагрузке (\*).

(\* *Время, выводимое машиной в начале цикла, может колебаться в процессе выполнения.*

- После оценки нагрузки в барабане.

- Если Вы измените рабочую температуру (даже во время отжима), добавьте или удалите функции, время будет заново рассчитано и показатель на экране обновлен.

- В ходе выполнения цикла, на экран ③ всегда выводится приблизительное время до завершения цикла.

- При сбое в электроснабжении во время фазы стирки, после восстановления питания показатель времени на экране может быть меньшим, чем фактическое оставшееся время. Показатель будет исправлен в начале фазы полоскания.

## • АВТОМАТИЧЕСКИЕ СИСТЕМЫ БЕЗОПАСНОСТИ

### • Система блокировки крышки

- После запуска процедуры стирки крышка машины блокируется.

- После завершения цикла или остановки машины с заполненным водой барабаном, блокировка снимается.

- Если Вы запрограммировали запуск по таймеру, блокировка крышки не проводится до окончания периода ожидания и запуска цикла.

- Если Вы желаете открыть крышку во время выполнения цикла, нажмите кнопку «Пуск/Пауза»

⏪ **F** и выждите 1-2 минуты для снятия системы безопасности блокировки крышки.

#### **Важно:**

*В зависимости от того, в какой момент цикла необходимо открыть крышку, временной интервал до снятия блокировки может быть увеличен, поскольку может потребоваться дополнительное время на охлаждение.*

*Фактически, во избежание получения ожогов система блокировки позволит открыть крышку лишь в том случае, если температура в машине ниже определенно-го значения.*

### • Система контроля пенообразования

Ваша машина способна определить повышение образования пены при вращении барабана.

При этом вращение барабана приостанавливается и проводится слив.

Затем цикл возобновляется, с измененной скоростью вращения и, возможно, дополнительным полосканием.

### • Система защиты от перелива

В ходе операций, постоянный контроль уровня воды препятствует переполнению машины.

### • Система контроля скорости

Ваша стиральная машина оборудована системой безопасности, ограничивающей скорость вращения при определении неравномерно распределенной нагрузки.

В таком случае, возможна стирка со сниженной эффективностью. Распределите равномерно белье в полости барабана и запрограммируйте новый цикл.

### • Чистка контейнера для моющих средств

Регулярно очищайте контейнер.

Для этого:

- Нажмите на кнопку и **выдвиньте контейнер вперед** (Рис. 18).
- Промойте контейнер под теплой водопроводной водой для тщательной очистки внутреннего пространства отсеков и системы подвода воды.
- Для облегчения очистки отсеков для смягчителя ткани, он оборудован **съёмным сифоном** (окрашенная деталь). Внимательно устанавливайте его обратно после очистки.
- Установите контейнер для моющих средств в первоначальное положение, убедитесь в правильности установки.



Рис.18



Рис.19

### • Очистка фильтрационного насоса

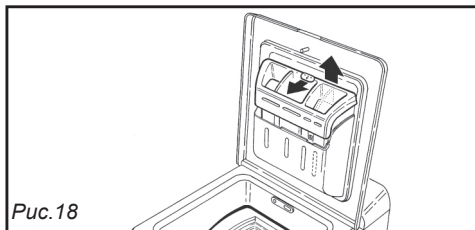
**⚠ Важно:**  
Если Вы не чистите регулярно фильтр насоса, эффективность работы машины снижается.

**⚠ Важно:**  
В первую очередь, введите программу слива, затем отсоедините кабель электрического питания.

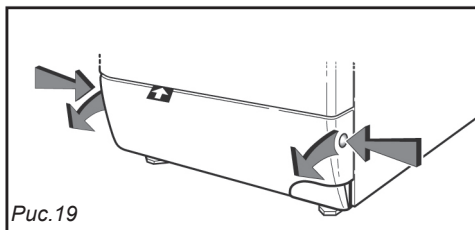
Для очистки фильтра насоса необходимо:

- Снимите нижнюю панель (Рис. 19).
- Поместите неглубокую емкость под насос.
- Если машина оборудована сливным шлангом, снимите его, отсоединив пробку от основания (Рис. 20).
- Вытащите пробку из шланга и выпустите воду в емкость (Рис. 20).
- Вставьте пробку, протолкнув ее вниз, и установите на основу.
- Открутите колпачок фильтра сливного насоса (Рис. 21).
- Очистите фильтр.
- Для замены, вставьте фильтр, расположив небольшой выступ на цилиндрической поверхности кверху (Рис. 22).
- Закрутите колпачок до упора (Рис. 22).
- Установите нижнюю панель в первоначальное положение.



Рис.20



Рис.21

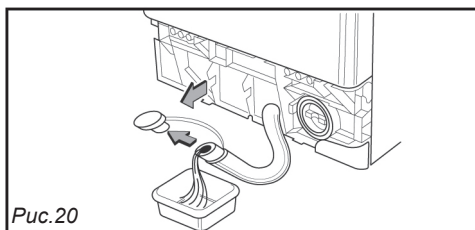

Рис.22

**⚠ Важно:**  
При следующей стирке убедитесь, что при заполнении машины вокруг не образуется разливов.

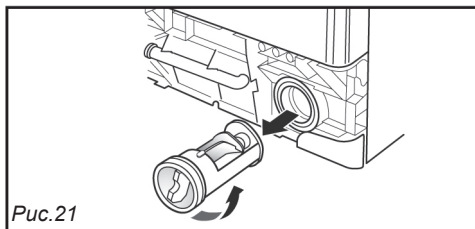
### • Доступ к нижней части бака

#### Извлечение заслонки из барабана:

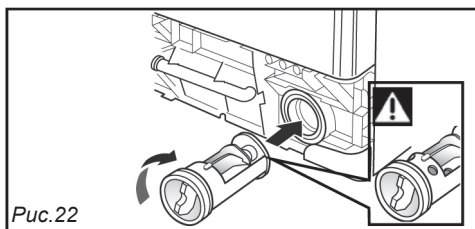
Если предмет одежды попадет между барабаном и заслонкой:

- Слейте воду из барабана и закройте его.
- Поворачивайте барабан до закрепления заслонки.
- Открутите и извлеките 2 винта **A** (головка типа TORX T20), заслонка упадет в барабан. Для смягчения падения подложите полотенце (Рис. 23).
- Поверните барабан и откройте его.
- Извлеките упавший объект через отверстие, открывшееся после удаления заслонки.
- Для сборки, установите заслонку, спереди назад, обратно в корпус.
- Закройте барабан и поверните его.
- Удерживайте заслонку и закрутите винты.



Рис. 23

### • Очистка фильтра системы сушки

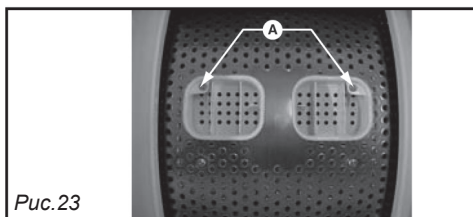

#### Важно:

**Фильтр следует чистить после каждого цикла сушки.**

Назначение фильтра – улавливание волокон, образующихся при сушке, для предотвращения их попадания в систему циркуляции воздуха.

Для очистки фильтра, выполните следующие операции:

- откройте крышку машины.
- рукоятка фильтра расположена в правой части, вблизи отверстия барабана.
- извлеките фильтр из гнезда, подтягивая его к себе (Рис. 24).
- очистите его без применения воды, собрав с его поверхности тонкий слой волокон.
- установите фильтр обратно в гнездо, точно в первоначальное положение.



Рис. 24

## • Чистка машины

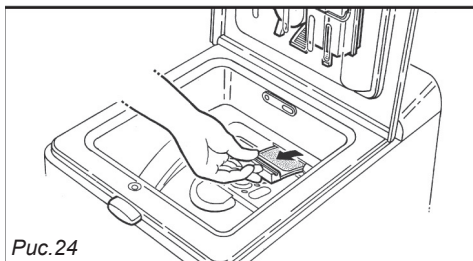

### **Важно:**

Для очистки панели управления, области доступа к барабану, используйте губку или мягкую ткань, смоченную жидким мылом.

В любом случае, избегайте применения (Рис. 25):

- Абразивных порошков
- Проволочных или пластиковых мочалок
- Продуктов на основе спиртов (этанол, разбавители и т.д.)



Рис.25

## • ПРОЧИЕ ПРОЦЕДУРЫ ОБСЛУЖИВАНИЯ

### • Уход за внутренними механизмами

Исходя из соображений гигиены, мы рекомендуем:

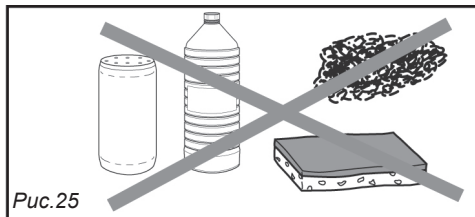
- После стирки ненадолго оставлять крышку открытой.
- Очищать пластиковые и резиновые элементы на пути доступа к камере приблизительно раз в месяц с помощью средств, содержащих небольшое количество хлора. Проводите цикл полоскания с целью удаления остатков средства.
- Как минимум раз в месяц проводите цикл стирки при 90°C.

### • Периодические проверки

Мы рекомендуем проводить осмотр шлангов подачи и слива воды. Если Вы обнаружите наличие небольших трещин, не откладывая с заменой шлангов. Идентичные шланги можно приобрести у производителя или его Отдела гарантийного обслуживания.

### • Замена шланга подачи воды

При замене убедитесь, что шланг прочно закреплен и уплотнения установлены с обоих концов.

### • Замена кабеля электрического питания



#### **Важно:**

В целях безопасности, замена электрического кабеля должна проводиться сотрудником Отдела гарантийного обслуживания или квалифицированным электриком.

### • Воздействие низкой температуры

При возможности воздействия температуры ниже температуры замерзания, отсоедините шланг подачи воды и слейте остатки воды из сливного шланга, размещая его как можно ниже и собирая воду в емкость.



**Рекомендации:**

*В процессе эксплуатации машины возможны следующие неисправности (ниже приведены возможные причины возникновения).*

Неисправности:	Возможные причины / Решения:
<b>Цикл не запускается:</b>	<ul style="list-style-type: none"> <li>- вы забыли нажать кнопку «пуск»</li> <li>- отсутствует подача электропитания:</li> <li>- убедитесь, что электрическая вилка установлена в розетке</li> <li>- проверьте состояние размыкателя и предохранителей.</li> <li>- закрыт кран подачи воды (d01)</li> <li>- крышка машины неплотно закрыта (d07)</li> <li>- активирована функция паузы</li> </ul>
<b>Сенсорные кнопки неактивны:</b>	<ul style="list-style-type: none"> <li>- активирована функция «блокировка доступа детей»: деактивируйте функцию нажатием соответствующих кнопок</li> </ul>
<b>Экран выключен:</b>	<ul style="list-style-type: none"> <li>- убедитесь, что электрическая вилка установлена в розетке.</li> <li>- проверьте состояние размыкателя</li> <li>- машина находится в режиме сниженного энергопотребления (экран выключается через 1 час простоя)</li> </ul>
<b>Сильная вибрация при вращении барабана:</b>	<ul style="list-style-type: none"> <li>- нарушения при снятии упаковки: Убедитесь в том, что все фиксирующие элементы были удалены</li> <li>- пол не выровнен по горизонтали</li> <li>- машина не установлена стабильно на 4 ножках: отрегулируйте высоту ножек</li> </ul>
<b>Вокруг машины образуются разливы воды:</b>	<p> <b>Внимание:</b>  <b>В первую очередь выньте электрическую вилку из розетки или разомкните соответствующий предохранитель и закройте кран подачи воды.</b></p> <p>В процессе работы машины непрерывный контроль уровня воды служит для предотвращения перелива. Если, несмотря на это, наблюдаются разливы воды, причиной может быть:</p> <ul style="list-style-type: none"> <li>- Хомут сливного шланга неправильно расположен в сливной трубе.</li> <li>- Негерметичное соединение шланга подачи воды со стороны машины или крана: убедитесь в наличии всех уплотняющих элементов и герметичности соединений.</li> </ul> <p><b>- Примечание:</b> причиной разлива может служить чрезмерное образование пены: в таком случае (небольшой разлив) попробуйте запрограммировать выполнение контрольного цикла, с меньшим количеством моющего средства. Если образование разливов продолжается, свяжитесь с Отделом гарантийного обслуживания</p>



**Важно:**

*В общем порядке, независимо от неисправности, машину следует остановить, отсоединить кабель электрического питания и перекрыть кран подачи воды.*

<b>Неисправности:</b>	<b>Возможные причины / Решения:</b>
<b>Не осуществляется слив воды:</b>	<ul style="list-style-type: none"> <li>- вы запрограммировали функцию «Остановка с заполненным баком»</li> <li>- заблокирован сливной насос или фильтр: прочистите их</li> <li>- сливной шланг согнут или сжат.</li> </ul>
<b>Отсутствие или недостаточность отжима:</b>	<ul style="list-style-type: none"> <li>- вы выбрали программу без отжима, например, «Сушка»</li> <li>- система контроля скорости оборотов барабана определила неравномерность нагрузки в барабане: уложите белье надлежащим образом и запрограммируйте новый цикл отжима.</li> </ul>
<b>Крышка не открывается:</b>	<ul style="list-style-type: none"> <li>- не закончено выполнение программы: крышка остается закрытой на протяжении выполнения программы, а также до тех пор, пока температура не снизится до определенного уровня (это может занять несколько минут)</li> </ul>
<b>Не запускается цикл сушки:</b>	<ul style="list-style-type: none"> <li>- вы не выбрали время сушки</li> <li>- нагрузка слишком высока для проведения автоматической сушки (на экран выводится мигающий символ 4)</li> </ul>
<b>Белье для стирки не просушено до ожидаемого уровня:</b>	<ul style="list-style-type: none"> <li>- выбранная программа сушки не пригодна для типа белья в машине (Обращайте внимание на информацию, предоставленную на бирках текстильных изделий)</li> <li>- неприемлемое время сушки: увеличьте или уменьшите время сушки, в зависимости от ожидаемого результата</li> <li>- нагрузка превышает максимально допустимую (см. пункт «Рабочая нагрузка машины» в разделе «СОРТИРОВКА БЕЛЬЯ ДЛЯ СТИРКИ» и максимально допустимую нагрузку в таблице программ).</li> <li>- белье, предназначенное для сушки, недостаточно отжато</li> <li>- в случае применения программы стирки с последующей сушкой: неравномерное распределение нагрузки. Автоматическая система контроля нагрузки остановила выполнение цикла сушки.</li> </ul>
<b>Вы желаете выполнить только стирку, но последующий цикл сушки выполняется автоматически:</b>	<ul style="list-style-type: none"> <li>- Вы выбрали функцию «Сушка»</li> </ul>

## • НЕИСПРАВНОСТИ, КОТОРЫЕ ВЫ МОЖЕТЕ УСТРАНИТЬ

Ваша машина автоматически определяет некоторые неисправности в работе и сообщает о них с помощью символов на экране. В данном разделе мы опишем, как Вы можете с легкостью устранить ряд неисправностей:

Сообщения	Причины / Методы устранения
d01	<b>Ошибка заполнения.</b> Убедитесь, что кран подачи воды открыт, затем нажмите кнопку «Пуск» для перезапуска цикла.
d02	<b>Ошибка слива.</b> Проведите очистку фильтра насоса (см. раздел «ЕЖЕДНЕВНОЕ ОБСЛУЖИВАНИЕ: Очистка фильтра»), затем нажмите кнопку «Пуск» для перезапуска цикла.
d07	<b>Ошибка закрытия крышки.</b> Убедитесь, что крышка плотно закрыта, затем нажмите кнопку «Пуск» для перезапуска цикла.
4	<b>Нагрузка слишком высока для проведения последующей сушки.</b> Уменьшите нагрузку и повторно запустите цикл сушки.



### **Важно:**

Если Вы не смогли самостоятельно устранить неисправность, вызовите специалиста по ремонту и сообщите ему о наблюдаемых сообщениях (d01, d02, и пр.) для облегчения ремонта.



### **Рекомендации:**

Если Вы столкнулись с проблемами, отличными от описанных выше, перед вызовом специалиста по ремонту выполните следующие операции:

- поверните селектор программ в положение «OFF» и отключите электрическое питание, как минимум, на 10 секунд.

- подключите питание и запустите выполнение цикла стирки

Если неисправность не удалось устранить, вызовите специалиста по ремонту.



### **Важно:**

Не запускайте цикл стирки при блокировке барабана, разливах воды вокруг машины или наличии запаха гари.

## • ВМЕШАТЕЛЬСТВО В РАБОТУ МАШИНЫ

Любые операции по ремонту Вашей машины должен проводить квалифицированный специалист, сертифицированный для выполнения ремонта оборудования данного производителя. При подаче заявки на ремонт, предоставьте полную информацию о Вашем оборудовании (модель, тип и серийный номер). Данная информация находится на паспортной табличке (Рис. 26).

### ОРИГИНАЛЬНЫЕ ЗАПАСНЫЕ ЧАСТИ

При проведении работ по техническому обслуживанию, требуйте применения **только оригинальных запасных частей**.



Рис. 26



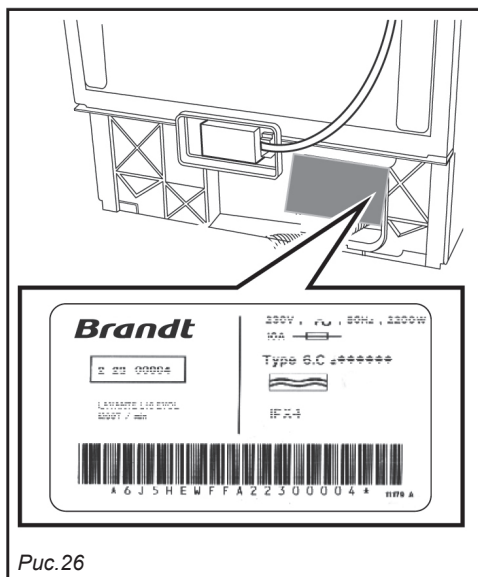

При необходимости ремонта Вашей машины, он должен производиться:

- либо тем, кто ее продал Вам;
- либо специалистом, имеющим квалификацию по ремонту данной модели.

При обращении в службу ремонта укажите все данные Вашей машины (модель, тип и серийный номер). Эти данные указаны на идентификационной табличке, закрепленной на устройстве.

**КОНСУЛЬТАЦИОННЫЙ ЦЕНТР**

**8-800-700-6223**

**Рабочее время: ПН-ПТ, с 9.00 до 18.00.**

**Звонки по России бесплатные.**

FAGORBRANDT SAS – Управляющая компания – акционерное общество упрощенного типа, уставный капитал 20 000 000 евро - RCS Nanterre 440 303 196

**B9547B-1/3-01/10**

**WTD 6284K - WTD 6384K**