

EWG 147540 W



RU Стиральная машина

Инструкция по эксплуатации



Electrolux

СОДЕРЖАНИЕ

1. СВЕДЕНИЯ ПО ТЕХНИКЕ БЕЗОПАСНОСТИ.....	3
2. УКАЗАНИЯ ПО БЕЗОПАСНОСТИ.....	5
3. ОПИСАНИЕ ИЗДЕЛИЯ.....	6
4. ПАНЕЛЬ УПРАВЛЕНИЯ.....	7
5. ПРОГРАММЫ	9
6. ПОКАЗАТЕЛИ ПОТРЕБЛЕНИЯ.....	13
7. РЕЖИМЫ.....	14
8. ПАРАМЕТРЫ.....	15
9. ПЕРЕД ПЕРВЫМ ИСПОЛЬЗОВАНИЕМ.....	16
10. ЕЖЕДНЕВНОЕ ИСПОЛЬЗОВАНИЕ.....	16
11. ПОЛЕЗНЫЕ СОВЕТЫ.....	19
12. УХОД И ОЧИСТКА.....	20
13. ПОИСК И УСТРАНЕНИЕ НЕИСПРАВНОСТЕЙ.....	25
14. УСТАНОВКА.....	28
15. ТЕХНИЧЕСКИЕ ДАННЫЕ.....	35

МЫ ДУМАЕМ О ВАС

Благодарим Вас за приобретение прибора Electrolux. Вы выбрали изделие, за которым стоят десятилетия профессионального опыта и инноваций. Уникальное и стильное, оно создавалось с заботой о Вас. Поэтому когда бы Вы ни воспользовались им, Вы можете быть уверены: результаты всегда будут превосходными.

Добро пожаловать в Electrolux!

На нашем веб-сайте Вы сможете:



Найти рекомендации по использованию изделий, руководства по эксплуатации, мастер устранения неисправностей, информацию о техническом обслуживании:

www.electrolux.com/webselfservice



Зарегистрировать свое изделие для улучшения обслуживания:

www.registerelectrolux.com



Приобрести дополнительные принадлежности, расходные материалы и фирменные запасные части для своего прибора:

www.electrolux.com/shop

ПОДДЕРЖКА ПОТРЕБИТЕЛЕЙ И СЕРВИСНОЕ ОБСЛУЖИВАНИЕ

Мы рекомендуем использовать оригинальные запчасти.

При обращении в сервис-центр следует иметь под рукой следующую информацию: модель, код изделия (PNC), серийный номер.

Данная информация находится на табличке с техническими данными.



Внимание / Важные сведения по технике безопасности.



Общая информация и рекомендации



Информация по охране окружающей среды

Право на изменения сохраняется.

1. ⚠ СВЕДЕНИЯ ПО ТЕХНИКЕ БЕЗОПАСНОСТИ

Перед установкой и эксплуатацией прибора внимательно ознакомьтесь с приложенным руководством. Производитель не несет ответственность за травмы и повреждения, полученные/вызванные неправильной установкой и эксплуатацией. Позаботьтесь о том, чтобы данное руководство было у Вас под рукой на протяжении всего срока службы прибора.

1.1 Безопасность детей и лиц с ограниченными возможностями

- Данный прибор может эксплуатироваться детьми старше 8 лет и лицами с ограниченными физическими, сенсорными или умственными способностями и с недостаточным опытом или знаниями только при условии нахождения под присмотром лица, отвечающего за их безопасность, или после получения соответствующих инструкций, позволяющих им безопасно эксплуатировать электроприбор и дающих им представление об опасности, сопряженной с его эксплуатацией.
- Не позволяйте детям играть с прибором.
- Детям младше 3 лет запрещается находиться рядом с прибором, если за ними не обеспечивается постоянный надзор взрослых.
- Храните все упаковочные материалы вне досягаемости детей.
- Храните все средства для стирки вне досягаемости детей.
- Не подпускайте детей и домашних животных к прибору, когда его дверца открыта.
- Если прибор оснащен устройством защиты от детей, рекомендуем Вам включить это устройство.

- Очистка и доступное пользователю техническое обслуживание не должно производиться детьми без присмотра.

1.2 Общие правила техники безопасности

- Не изменяйте параметры данного прибора.
- Соблюдайте максимально допустимую загрузку в 7 кг (см. Главу «Таблица программ»).
- Рабочее давление воды (минимальное и максимальное) должно находиться в пределах 0,5 бар (0,05 МПа) и 8 бар (0,8 МПа).
- Вентиляционные отверстия в днище (если они предусмотрены конструкцией) не должны перекрываться ковровым покрытием.
- При подключении прибора к водопроводу должны использоваться новые поставляемые с ним комплекты шлангов. Использовать старые комплекты шлангов нельзя.
- В случае повреждения шнура питания во избежание несчастного случая он должен быть заменен изготовителем, авторизованным сервисным центром или специалистом с равнозначной квалификацией.
- Перед выполнением операций по чистке и уходу выключите прибор и извлеките вилку сетевого шнура из розетки.
- Не используйте для очистки прибора подаваемую под давлением воду или пар.
- Протирайте прибор мягкой влажной тряпкой. Используйте только нейтральные моющие средства. Не используйте абразивные средства, царапающие губки, растворители или металлические предметы.

2. УКАЗАНИЯ ПО БЕЗОПАСНОСТИ

2.1 Установка

- Удалите всю упаковку и вывинтите транспортировочные болты.
- Сохраните транспортировочные болты. Перед следующим перемещением прибора Вам будет необходимо заблокировать барабан.
- Прибор имеет большой вес: не забывайте о мерах предосторожности при его перемещении. Обязательно используйте защитные перчатки.
- Не устанавливайте и не подключайте прибор, если он имеет повреждения.
- Следуйте приложенным к прибору инструкциям по его установке.
- Не устанавливайте и не эксплуатируйте прибор в помещениях с температурой ниже 0°C или в местах, где он может оказаться под действием атмосферных условий.
- Убедитесь, что пол на месте установки прибора ровный, прочный, чистый и не боится нагрева.
- Убедитесь, что между днищем прибора и полом имеется достаточная вентиляция.
- Для обеспечения необходимого пространства между прибором и ковровым покрытием отрегулируйте высоту ножек прибора.
- Не устанавливайте прибор там, где его дверцу будет невозможно полностью открыть.

2.2 Подключение к электросети

- Прибор должен быть заземлен.
- Включайте прибор только в установленную надлежащим образом электророзетку с защитным контактом.
- Убедитесь, что параметры электропитания, указанные на табличке с техническими данными, соответствуют параметрам

- электросети. В противном случае вызовите электрика.
- Не пользуйтесь тройниками и удлинителями.
- Следите за тем, чтобы не повредить вилок и сетевой кабель. В случае необходимости замены сетевого шнура она должна быть выполнена нашим авторизованным сервисным центром.
- Вставляйте вилку сетевого кабеля в розетку только во конце установки прибора. Убедитесь, что после установки имеется доступ к вилке.
- Не беритесь за кабель электропитания или за его вилку мокрыми руками.
- Для отключения прибора от электросети не тяните за кабель электропитания. Всегда беритесь за саму вилку.
- Только для Великобритании и Ирландии: Прибор оснащен вилкой, рассчитанной на ток 13 А. При замене предохранителя в вилке электропитания следует использовать предохранитель номиналом 13 А ASTA (BS 1362).
- Данный прибор соответствует директивам E.E.C.

2.3 Подключение к водопроводу

- Следите за тем, чтобы не повредить шланги для воды.
- Перед подключением прибора к новым или давно не использовавшимся трубам дайте воде стечь, пока она не станет чистой.
- Перед первым использованием прибора убедитесь в отсутствии протечек.

2.4 Эксплуатация



ВНИМАНИЕ!

Существует риск травмы, поражения электрическим током, пожара, получения ожогов или повреждения прибора.

- Используйте прибор только в жилых помещениях.
- Следуйте правилам по безопасному обращению, приведенным на упаковке моющего средства.
- Не кладите на прибор, рядом с ним или внутрь него легковоспламеняющиеся материалы или изделия, пропитанные легковоспламеняющимися веществами.
- Удостоверьтесь, что из белья извлечены все металлические предметы.
- Не помещайте под прибор контейнер для сбора воды на случай возможной ее протечки. Чтобы узнать, какие

дополнительные принадлежности могут использоваться с Вашим прибором, обратитесь в авторизованный сервисный центр.

- Не прикасайтесь к стеклянной части дверцы во время работы программы. Дверца может быть горячей.

2.5 Сервис

- Для ремонта прибора обратитесь в авторизованный сервисный центр.
- Применяйте только оригинальные запасные части.

2.6 Утилизация



ВНИМАНИЕ!

Существует опасность травмы или удушья.

- Отключите прибор от электросети.
- Отрежьте и утилизируйте кабель электропитания.
- Удалите защелку дверцы, чтобы предотвратить риск ее заперения при попадании внутрь прибора детей и домашних животных.

3. ОПИСАНИЕ ИЗДЕЛИЯ

3.1 Обзор прибора

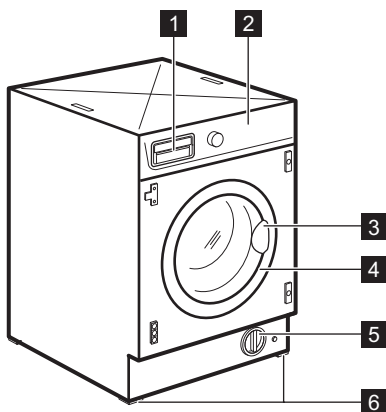

- 1 Дозатор моющего средства
- 2 Панель управления
- 3 Рукоятка дверцы

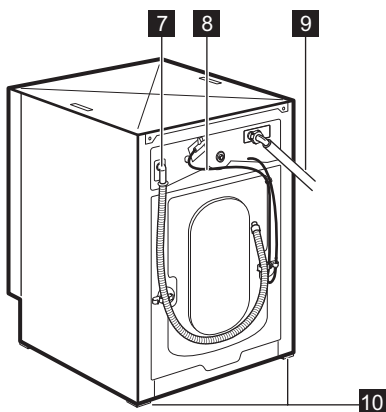

- 4 Табличка с техническими данными
- 5 Фильтр сливного насоса
- 6 Ножки для выравнивания прибора

- 7 Сливной шланг
- 8 Сетевой кабель
- 9 Наливной шланг
- 10 Ножки для выравнивания прибора

3.2 Включение функции «Защита от детей»

Это фиксатор позволяет избежать опасности запертия дверцы в случае попадания в барабан детей или домашних животных.

Поверните переключатель по часовой стрелке так, чтобы канавка оказалась в горизонтальном положении.

При этом закрыть дверцу прибора будет невозможно.

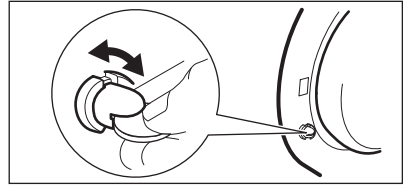

Чтобы закрыть дверцу, поверните переключатель против часовой стрелки так, чтобы канавка оказалась в вертикальном положении.

4. ПАНЕЛЬ УПРАВЛЕНИЯ

4.1 Описание панели управления

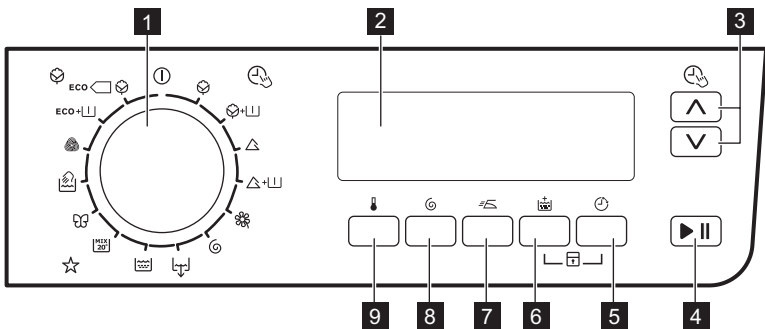

- | | |
|--|---|
| <ul style="list-style-type: none"> 1 Селектор программ 2 Дисплей 3 Time Manager кнопки 4 Start/Pause кнопка 5 Delay Start кнопка | <ul style="list-style-type: none"> 6 Extra Rinse кнопка 7 Easy Iron кнопка 8 Spin кнопка 9 Temperature кнопка |
|--|---|

4.2 Дисплей

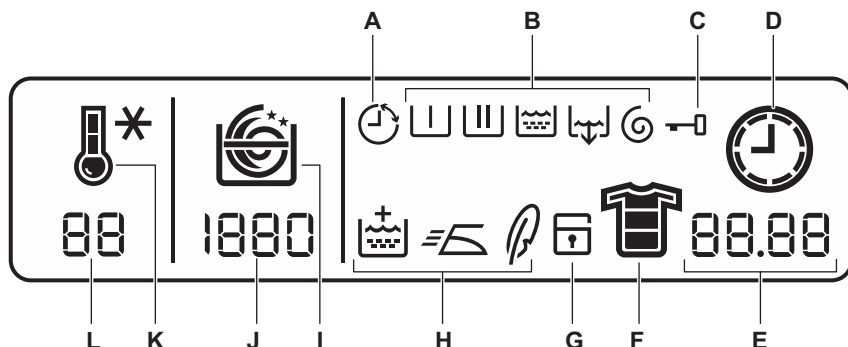

На дисплей выводится следующая информация:

- A.** : индикатор отсрочки пуска. При выборе отсрочки на дисплее отображается соответствующий индикатор.
- B.** Индикаторы стирки: при выборе программы отображаются индикаторы всех этапов программы. После запуска программы индикаторы мигают и светятся в соответствии с ходом выполнения программы.
- : Этап предварительной стирки
 - : Этап стирки
 - : Этапы полосканий
 - : Этап слива
 - : Этап отжима
- C.** : индикатор блокировки дверцы. Данный индикатор загорается после запуска прибора. По окончании программы этот индикатор исчезает.
- Индикатор включен: невозможно открыть дверцу прибора.
 - Индикатор выключен: дверцу можно открыть.
- D.** : Индикатор часов. После начала выполнения программы на дисплей выводится ее продолжительность, и значок часов включается.
- E.** Область отображения времени:
- 1:25**: Продолжительность программы. После выбора программы на выводится ее продолжительность в часах и минутах. После запуска программы на дисплее ежесекундно обновляется время, оставшееся до ее окончания.
 - 2h**: Значение отсрочки пуска
 - E 20**: Коды неисправностей. Мигает встроенный красный индикатор кнопки Start/Pause.
 - E 77**: Сообщение об ошибке: в случае какой-либо неисправности на дисплее может появиться соответствующий код (см. главу «Поиск и устранение неисправностей»).
 - 0:00**: После завершения работы программы.
- F.** Индикаторы уровня загрязненности (см. Параграф «Менеджер времени»).
- : Интенсивная
 - : Обычная/ежедневная стирка
 - : Слабая/быстрая стирка
 - : Быстрая стирка
- G.** : Индикатор функции «Защита от детей» (см. главу «Настройки»).

Н. Индикаторы режимов:

- a. : Дополнительное полоскание
- b. : Легкая глажка
- c. : Щадящая стирка (если данная функция имеется).

I. Индикаторы отжима:

- : Индикатор отжима. Во время отжима на дисплее отображается движущаяся спираль.
- : Индикатор «Без отжима». Этот режим отменяет все этапы отжима и увеличивает число полосканий для некоторых программ.
- : Индикатор остановки с водой в баке. После последнего полоскания вода не сливается для предотвращения образования складок на белье.
- : Индикатор ночного цикла. Вода после последнего полоскания не сливается для

предотвращения образования складок на белье. Все этапы отжима опускаются; цикл стирки отличается крайне низким уровнем шума. Ее можно использовать в ночное время или в те периоды времени, в течение которых действуют более низкие тарифы на электроэнергию. В некоторых программах при полосканиях будет использовано большее количество воды.

J. : Значение скорости отжима.

K. Индикаторы температуры:













- : индикатор температуры. Во время цикла стирки данный индикатор включается, указывая на то, что прибор приступил к нагреву воды в баке.
- : Индикатор холодной воды. Прибор выполняет цикл стирки в холодной воде.

L. : Значение температуры

5. ПРОГРАММЫ

5.1 Таблица программ

Программа Диапазон температур	Максимальная загрузка Пониженная загрузка ¹⁾ Максимальная скорость отжима	Описание программы (Тип загрузки и степень загрязненности)
Cottons 90°C – * (Стирка в холодной воде)	7 кг 3.5 кг 1400 об/мин	Белый и цветной хлопок. Обычное и легкое загрязнение.
+ Cottons + Prewash 90°C – * (Стирка в холодной воде)	7 кг 3.5 кг 1400 об/мин	Белый и цветной хлопок. Сильная и обычная загрязненность.

Программа Диапазон температур	Максимальная загрузка Пониженная загрузка ¹⁾ Максимальная скорость отжима	Описание программы (Тип загрузки и степень загрязненности)
 Synthetics 60°C –  * (Стирка в холодной воде)	3 кг 1.5 кг 900 об/мин	Изделия из синтетических или смесовых тканей. Обычная загрязненность.
 Synthetics + Prewash 60°C –  * (Стирка в холодной воде)	3 кг 1.5 кг 900 об/мин	Изделия из синтетических или смесовых тканей. Сильная и обычная загрязненность.
 Delicates 40°C –  * (Стирка в холодной воде)	3 кг 1.5 кг 700 об/мин	Ткани, требующие бережного обращения, например, из акрила, вискозы и полиэстра. Обычное загрязнение.
 Spin	7 кг 1400 об/мин	Отжим белья и слива воды из барабана. Все ткани.
 Drain	7 кг	Слив воды из барабана. Все ткани.
 Rinse  * (Холодная стирка)	7 кг 1400 об/мин	Полоскание и отжим белья. Все ткани.
 Mix 20° 20°C	3 кг 900 об/мин	Специальная программа для стирки тканей из хлопка, синтетики и смесовых синтетических тканей невысокой загрязненности. Выбирайте данную программу для снижения энергопотребления. Для обеспечения хороших результатов стирки убедитесь, что средство для стирки рассчитано на стирку при низкой температуре. ²⁾
 Silk 30°C –  * (Стирка в холодной воде)	1 кг 700 об/мин	Особая программа для шелковых и смесовых синтетических тканей.

Программа Диапазон температур	Максимальная загрузка Пониженная загрузка¹⁾ Максимальная скорость отжима	Описание программы (Тип загрузки и степень загрязненности)
 Handwash 40°C –  * (Стирка в холодной воде)	2 кг 1000 об/мин	Для шерстяных изделий, пригодных для машинной стирки, а также для шерстяных изделий, подлежащих ручной стирке, и изделий из тканей, требующих бережного обращения, имеющих на этикетке символ «Ручная стирка». ³⁾
 Wool 40°C –  * (Стирка в холодной воде)	2 кг 1000 об/мин	Для шерстяных изделий, пригодных для машинной стирки, а также для шерстяных изделий, подлежащих ручной стирке, и изделий из тканей, требующих бережного обращения, имеющих на этикетке символ «Ручная стирка». ³⁾
ECO +  90°C – 40°C	7 кг 1400 об/мин	Белый и нелиняющий цветной хлопок. Обычная загрязненность с пятнами. Энергопотребление при этом уменьшается, а продолжительность программы стирки увеличивается.

Программа Диапазон температур	Максимальная загрузка Пониженная загрузка ¹⁾ Максимальная скорость отжима	Описание программы (Тип загрузки и степень загрязненности)
ECO ⁴⁾ 90°C – 40°C	7 кг 1400 об/мин	Белый и нелиняющий цветной хлопок. Обычная загрязненность. Энергопотребление при этом уменьшается, а продолжительность программы стирки увеличивается.







1) В случае выбора режима «Быстрая стирка», «Освежить» или «Супер свежесть» с помощью кнопок Time Manager рекомендуется уменьшить максимальную загрузку в соответствии с приведенными в таблице указаниями для программ обработки хлопка, синтетики или деликатных тканей. В этом случае возможна также стирка и при максимальной загрузке, но ее результаты будут несколько хуже.

2) Прибор автоматически выполняет короткий нагрев только в том случае, если температура воды ниже 20°C. Дисплей температуры может отобразить в качестве значения температуры воды «холодная».

3) В ходе этого цикла барабан медленно вращается, обеспечивая щадящую стирку. Может показаться, что барабан не вращается или вращается ненадлежащим образом. Такое поведение прибора является нормой.

4) Энергосберегающая программа для хлопка. Программа с температурой 60°C и загрузкой 7 кг является эталонной программой для расчета данных, указанных на табличке энергопотребления в соответствии со стандартом ЕЕС 92/75. Выбор этой программы обеспечивает хорошие результаты стирки и уменьшает потребление электроэнергии. Продолжительность программы стирки при этом увеличивается.

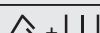
Совместимость программных режимов

Программа								
	■	■	■	■	■	■	■	■
	■	■	■	■	■	■	■	■
	■	■	■	■	■	■	■	■
	■	■	■	■	■	■	■	■
	■	■	■	■	■	■	■	■
	■							■
								
	■	■	■	■	■	■	■	■
	■		■			■		■

Программа								
	■	■	■	■				■
	■	■	■	■				■
	■	■	■	■				■
ECO +	■	■	■	■	■	■		■
ECO	■	■	■	■	■	■		■

1) Задайте скорость отжима. Удостоверьтесь, что она соответствует типу белья. При выборе режима «Без отжима» доступен только этап слива.

6. ПОКАЗАТЕЛИ ПОТРЕБЛЕНИЯ



Приведенные в таблице данные являются ориентировочными. Они могут меняться в зависимости от количества и типа белья, температуры воды и окружающей температуры.

Программы	Загрузка (кг)	Потребление электроэнергии (кВт·ч)	Потребление воды (в литрах)	Приблизительная продолжительность программы (в минутах)
Хлопок 60°C	7	1.2	53	140
«Энергосберегающая программа для хлопка» при 60°C 1)	7	0.91	46	189
Хлопок 40°C	7	0.7	53	130
Синтетика 40°C	3	0.50	40	80
Деликатные ткани, 40°C	3	0.55	55	65
Шерсть / Ручная стирка 30°C	2	0.25	58	50

1) «Энергосберегающая программа для хлопка» при 60°C и загрузке 7 кг является эталонной программой для расчета данных, указанных на табличке энергопотребления в соответствии со стандартом ЕЕС 92/75.

В отключенном состоянии (Вт)	При оставлении во включенном состоянии (Вт)
0,10	0,98

Информация, приведенная в таблице выше, соответствует постановлению еврокомиссии ЕС 1015/2010 введении в действие директивы 2009/125/ЕС.

7. РЕЖИМЫ

7.1 Селектор программ

Селектор программ позволяет выбрать или отменить программу, а также выключить или включить прибор.

Селектор программ можно поворачивать как по часовой, так и против часовой стрелки.

По окончании программы поверните селектор в положение , чтобы выключить прибор.

7.2 Temperature

Воспользуйтесь данной кнопкой для повышения или понижения температуры стирки по умолчанию.

При выборе положения * прибор будет стирать белье в холодной воде.

Индикатор и значение заданной температуры продолжают гореть.

7.3 Spin

Нажмите на данную кнопку для повышения или понижения заданной по умолчанию скорости отжима выбранной Вами программы или для выбора дополнительного режима. Во время отжима на дисплее отображается движущаяся спираль.

Кнопкой также можно задать:

Функция **Без отжима** 

- Используйте этот режим для отключения всех этапов отжима.
- Используйте для исключительно деликатных тканей.
- Для некоторых программ стирки на этапе полоскания используется больший объем воды.

Функция **Ночной цикл** 

- Используйте данный режим, чтобы отключить этап отжима и выполнить бесшумную стирку.
- Для некоторых программ стирки на этапе полоскания используется больший объем воды.

- Загорится соответствующий индикатор.
- Программа стирки останавливается с водой в барабане. Барабан регулярно совершает вращения для предотвращения образования складок на белье.
- Дверца остается заблокированной. Чтобы открыть дверцу, необходимо слить воду.

Функция **Остановка с водой в баке**



- Используйте данный режим для предотвращения образования складок на белье.
- Загорится соответствующий индикатор.
- По завершении программы в барабане остается вода.
- Барабан регулярно совершает вращения для предотвращения образования складок на белье.
- Дверца остается заблокированной. Чтобы открыть дверцу, необходимо слить воду.



Для слива воды см. Главу «По окончании программы».

7.4 Easy Iron

Прибор тщательно стирает и отжимает белье для предотвращения образования складок.

Прибор уменьшает скорость отжима, использует больше воды и адаптирует продолжительность программы к типу белья.

Загорится соответствующий индикатор.

7.5 Extra Rinse

Нажатие на данную кнопку добавляет к программе стирки несколько дополнительных полосканий.

Используйте данный режим в случае аллергии на средства для стирки или если вода в вашем регионе отличается мягкостью.

Загорится соответствующий индикатор.

7.6 Delay Start



С помощью этой кнопки можно отсрочить запуск программы на 30, 60, 90 минут, на 2 часа и затем с шагом в 1 час – максимум до 20 часов.



Загорится индикатор кнопки. На дисплее отобразится выбранное значение отсрочки.

7.7 Time Manager



Воспользуйтесь данной кнопкой для увеличения или уменьшения продолжительности программы, автоматически предлагаемой прибором. На дисплее отобразится индикатор выбранной степени.

Данный режим доступен только для программ «Хлопок», «Синтетика» и «Деликатные ткани».

Программа стирки	Степень загрязненности	Тип ткани
Интенсивная		Сильно загрязненные вещи
Нормальная		Нормально загрязненные вещи
Ежедневная		Вещи после однодневной носки

Программа стирки	Степень загрязненности	Тип ткани
Легкая		Легко загрязненные вещи
Быстрая		Стирка слабозагрязненных вещей
Быстрая стирка ¹⁾		Стирка слабозагрязненных и малоношенных вещей

1) Рекомендуется в этом случае уменьшать загрузку.

 Функцию «Менеджер времени» нельзя выбрать с программами ECO .

 Доступность выбора той или иной степени загрязненности меняется в зависимости от типа ткани и от температуры.

7.8 Start/Pause

Воспользуйтесь данной кнопкой, чтобы запустить или прервать выбранную программу.

нажмите на кнопки  и  и удерживайте их в течение примерно шести секунд.

 При обнаружении неисправности звуковые сигналы будут подаваться даже в случае их отключения.

8. ПАРАМЕТРЫ

8.1 Звуковая сигнализация



Звуковой сигнал выдается в следующих случаях:

- После завершения работы программы.
- В случае неисправности прибора.

Для **выключения/включения** звуковой сигнализации одновременно

8.2 Функция «Защита от детей»

Данная функция позволяет оставить прибор без присмотра, заблокировав панель управления от детей.

- Чтобы **включить/выключить** эту функцию, одновременно нажмите и удерживайте  и  до тех пор, пока **не загорится/отключится** индикатор .

Данный режим можно включить двумя способами:

- После нажатия Start/Pause: селектор программ и режимов блокируются.
- До нажатия кнопки Start/Pause: прибор будет нельзя запустить.

9. ПЕРЕД ПЕРВЫМ ИСПОЛЬЗОВАНИЕМ

1. Поместите небольшое количество мощного средства в отсек для этапа стирки.
2. Не загружая в прибор одежды, выберите и запустите программу

для стирки изделий из хлопка на максимальной температуре. Эта процедура удалит из барабана и бака любые загрязнения.

10. ЕЖЕДНЕВНОЕ ИСПОЛЬЗОВАНИЕ

10.1 Загрузка белья

1. Откройте дверцу прибора.
2. Поместите белье в барабан по одной вещи за раз.
3. Перед загрузкой встряхните каждое загружаемое изделие. Не превышайте норму загрузки при укладке белья в барабан.
4. Плотно закройте дверцу.

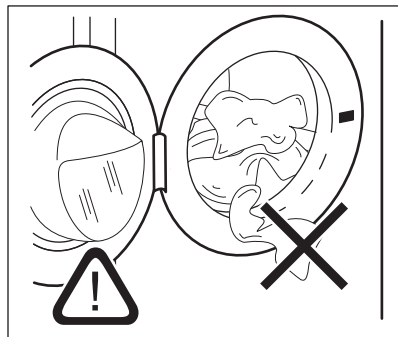

ОСТОРОЖНО!

Убедитесь, что белье не зажато между уплотнением и дверцей. Это может привести к протечке или повреждению белья.

10.2 Добавление средства для стирки и добавок

1. Отмерьте количество средства для стирки и кондиционера для ткани.
2. Осторожно закройте отсек средства для стирки.

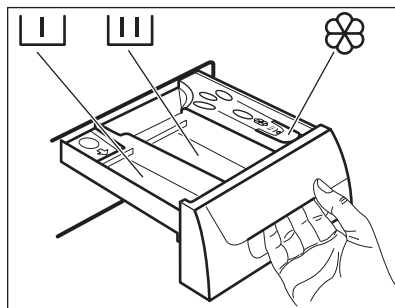





10.3 Отделения дозатора мощных средств



ОСТОРОЖНО!

Используйте только мощные средства для стиральных машин.

 Всегда следуйте инструкциям, приведенным на упаковке средств для стирки.

	Отсек средства для стирки, используемого на этапе предварительной стирки.
	Отсек средства для стирки, используемого на этапе стирки.
	Отделение для жидких добавок (кондиционера для тканей, средства для подкрахмаливания).

10.4 Включение прибора и выбор программы

1. Включите прибор и выберите требуемую программу, повернув селектор программ:
 - На дисплее отобразится значения температуры и отжима по умолчанию и уровень Time Manager по умолчанию, а также продолжительность программы и индикаторы этапов выбранной программы.
 - Замигает зеленый индикатор кнопки Start/Pause.
2. В случае необходимости измените температуру, скорость отжима, уровень загрязненности, продолжительность цикла или добавьте применимые режимы. При включении данного режима на дисплее появляется соответствующий индикатор.

 В случае какой-либо несовместимости с выбранной программой на дисплее отобразится сообщение «E Г Г». Красный индикатор кнопки Start/Pause мигнет три раза.

10.5 Запуск программы с отсрочкой пуска

1. Нажимайте кнопку Delay Start до тех пор, пока на дисплее не отобразится нужное значение отсрочки. Загорается соответствующий индикатор. Значение выбранной задержки (максимум 20 часов) будет высвечиваться на дисплее в течение нескольких секунд, после чего на нем снова появится продолжительность выбранной программы.
2. Нажмите на кнопку Start/Pause.
 - Высветится индикатор блокировки дверцы и индикатор .
 - Прибор начнет обратный отсчет времени.
 - По окончании обратного отсчета произойдет автоматический запуск программы.

 До нажатия на кнопку Start/Pause можно отменить или изменить значение Delay Start. После нажатия на кнопку Start/Pause допускается только отмена Delay Start.

Отмена Delay Start:

- a. Нажмите на Start/Pause, чтобы перевести прибор в режим паузы. Замигает соответствующий индикатор.
- b. Нажимайте на кнопку Delay Start, пока на дисплее не появится . Снова нажмите на кнопку Start/Pause, чтобы сразу же запустить программу.

 Выбрать функцию Delay Start нельзя в том случае, если задана программа «Слив».

10.6 Запуск программы без отсрочки пуска

Нажмите на кнопку Start/Pause.

- Зеленый индикатор Start/Pause перестанет мигать и загорится постоянным светом.
- Произойдет запуск программы, дверца заблокируется, а индикатор  на дисплее загорится и продолжит гореть.
- На дисплее мигает только индикатор текущего этапа. Значение продолжительности программы начнет уменьшаться с шагом в одну минуту.



В начале цикла стирки на короткое время может включиться сливной насос.

10.7 Прерывание программы и изменение выбранных режимов

Некоторые режимы можно изменить до того, как программа начала их выполнять.

1. Нажмите на кнопку Start/Pause, чтобы прервать выполнение программы.
2. Замигает соответствующий индикатор.
2. Измените режимы (для изменения режима Time Manager необходимо отменить текущую программу и снова произвести выбор).
3. Еще раз нажмите на кнопки Start/Pause.

Выполнение программы будет продолжено.

10.8 Отмена выполняющейся программы

1. Для отмены программы поверните ручку селектора программ в положение ①. Прибор выключен.
2. Теперь можно выбрать новую программу стирки и доступные режимы.



Перед запуском новой программы прибор может произвести слив воды. В этом случае убедитесь, что средство для стирки все еще находится в дозаторе моющих средств; в противном случае добавьте средство для стирки.

10.9 Открывание дверцы

Во время выполнения любой из программ или Delay Start дверца остается заблокированной. При этом светится индикатор .



ОСТОРОЖНО!

Если температура или уровень воды в барабане слишком высоки и барабан еще вращается, дверцу нельзя будет открыть.

Для того, чтобы открыть крышку в течение первых минут цикла, или при выполнении Delay Start:

1. Нажмите на кнопку Start/Pause, чтобы перевести прибор в режим паузы.
2. Подождите, пока не погаснет индикатор .
3. Дверцу можно открыть.
4. Закройте дверцу и нажмите кнопку Start/Pause снова. Выполнение программы или (отсчета Delay Start) продолжится.

10.10 По окончании программы

- Прибор автоматически завершает работу. Будет выдан ряд звуковых сигналов (если они включены).
- На дисплее высветится значение **0.00**. Индикатор Start/Pause погаснет.
- Когда символ блокировки дверцы  погаснет, дверцу можно будет открыть.

- Выньте белье из прибора. Убедитесь, что барабан пуст. Закройте водопроводный вентиль.
- Выключите прибор, повернув селектор программ в положение ①.
- Оставьте дверцу приоткрытой для предотвращения образования плесени и неприятных запахов.

Программа стирки завершена, но в барабане осталась вода.

- Барабан регулярно совершает вращения для предотвращения образования складок на белье.
- Горит индикатор дверцы . Дверца остается заблокированной.
- Чтобы открыть дверцу, необходимо слить воду.

Для слива воды:

1. Поверните ручку селектора программ в положение ①, а затем

выберите программу отжима или слива.

2. Нажмите на кнопку Start/Pause. При необходимости понизьте скорость отжима. Прибор произведет слив воды и отжим, или только слив воды.
3. По окончании программы индикатор  погаснет; дверцу можно будет открыть.
4. Выключите прибор, повернув селектор программ в положение ①.

10.11 Режим ожидания

Спустя несколько минут после окончания программы включится режим экономии энергии.

Яркость дисплея уменьшается.

При нажатии любой кнопки прибор выйдет из режима экономии энергии.

11. ПОЛЕЗНЫЕ СОВЕТЫ



ВНИМАНИЕ!

См. Главы, содержащие Сведения по технике безопасности.

11.1 Загрузка белья

- Разделите белье на: белое белье, цветное белье, синтетику, тонкое деликатное белье и изделия из шерсти.
- Следуйте инструкциям, приведенным на ярлыках вещей с информацией по уходу за ними.
- Не стирайте одновременно белое и цветное белье.
- Некоторые цветные вещи могут обесцвечиваться при первой стирке. Рекомендуется стирать их отдельно при первой стирке.
- Застегните наволочки, закройте молнии, зацепите крючки, защелкните кнопки. Завяжите ремешки.
- Выньте из карманов все их содержимое и расправьте вещи.

- Выверните многослойные изделия, изделия из шерсти и вещи с аппликациями.
- Выведите стойкие пятна.
- При помощи специального средства для стирки отстирайте сильно загрязненные места.
- Соблюдайте осторожность при обращении с занавесками. Удалите крючки или поместите занавески в мешок для стирки или наволочку.
- Не стирайте в приборе белье с необработанными краями или с разрезами. Помещайте большие вещи и деликатные вещи (например, бюстгалтеры с косточками, ремни, колготки и т.д.) в мешок для стирки.
- При крайне малой загрузке на этапе отжима возможен дисбаланс. В этом случае вручную распределите вещи в барабане и снова запустите этап отжима.

11.2 Стойкие пятна

Вода и средство для стирки могут не справиться с некоторыми пятнами.

Такие загрязнения рекомендуется удалять до загрузки одежды в прибор.

В продаже имеются специализированные средства для выведения пятен. Используйте пятновыводители, подходящие к конкретному типу пятен и ткани.

11.3 Средства для стирки и добавки

- Используйте только средства для стирки и добавки, предназначенные специально для стиральных машин:
 - стиральные порошки для всех типов тканей,
 - стиральные порошки для изделий из деликатных тканей (макс. температура 40°C) и шерсти,
 - жидкие моющие средства, предпочтительные для низкотемпературных программ стирки (макс. температура 60°C) для всех типов тканей или специально предназначенные для стирки только шерстяных изделий.
- Не смешивайте разные средства для стирки.
- В целях сохранения окружающей среды не используйте средства для стирки в количествах, превышающих необходимые.
- Следуйте инструкциям, приведенным на упаковке данных средств.
- Выбирайте средства, подходящие для типа и цвета конкретной ткани, температуры программы стирки и уровня загрязненности.
- Если в приборе отсутствует дозатор средства для стирки с

заслонкой, добавляйте жидкие средства для стирки при помощи дозирующего шарика (поставляемого производителем средства для стирки).

11.4 Рекомендации по экологичному использованию

- при стирке белья обычной загрязненности выбирайте программу стирки, не включающую цикл предварительной стирки;
- всегда запускайте программу стирки при максимальной загрузке белья;
- при необходимости используйте пятновыводитель и выбирайте программу с более низкой температурой стирки;
- для того, чтобы правильно выбрать нужное количество средства для стирки, узнайте, какова жесткость воды в Вашей водопроводной сети.

11.5 Жесткость воды

Если вода в Вашем регионе имеет высокую или среднюю жесткость, рекомендуется использовать предназначенные для стиральных машин смягчители для воды. В регионах, где вода имеет низкую жесткость, использование смягчителя для воды не требуется.

Чтобы узнать уровень жесткости воды в Вашем регионе обратитесь местную службу контроля водоснабжения.

Используйте нужное количество смягчителя воды. Следуйте инструкциям, приведенным на упаковке данных средств.

12. УХОД И ОЧИСТКА



ВНИМАНИЕ!

См. Главы, содержащие Сведения по технике безопасности.

12.1 Очистка наружных поверхностей

Для очистки прибора используйте только теплую воду с мылом. Насухо вытрите все поверхности.



ОСТОРОЖНО!

Не используйте составы на основе спирта, растворителей или химических веществ.

12.2 Удаление накипи

Если вода в Вашем регионе имеет высокую или среднюю жесткость, рекомендуется использовать предназначенные для стиральных машин средства для удаления накипи.

Регулярно проверяйте состояние барабана, во избежание образования накипи и частичек ржавчины.

Для удаления частиц ржавчины используйте только специальные средства для стиральной машины. Данную операцию следует производить отдельно от стирки белья.



Всегда следуйте инструкциям, приведенным на упаковке данных средств.

12.3 Профилактическая стирка

При использовании программ стирки при низкой температуре в барабане могут задерживаться остатки средства для стирки. Регулярно проводите профилактическую стирку. Для этого:

- Выньте белье из барабана.
- Выберите программу стирки хлопка с максимальной температурой с небольшим количеством моющего средства.

12.4 Уплотнитель дверцы

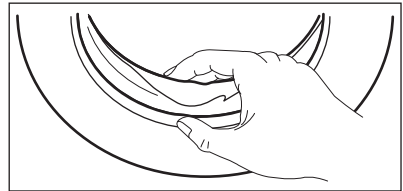

Регулярно проверяйте состояние уплотнителя и удаляйте все предметы с его внутренней стороны.

12.5 Очистка дозатора моющего средства

1.

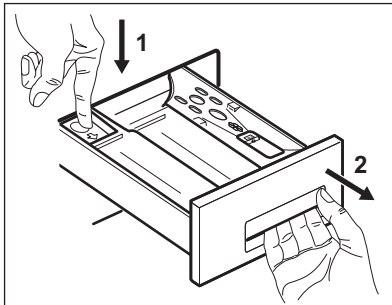

2.

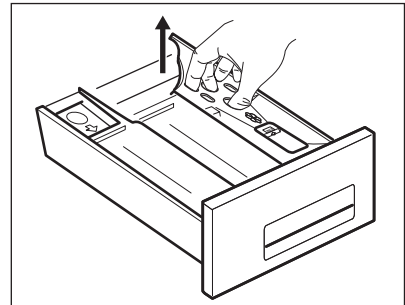

3.

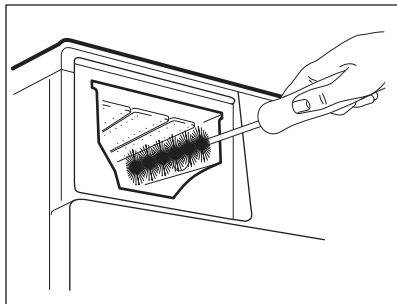

4.

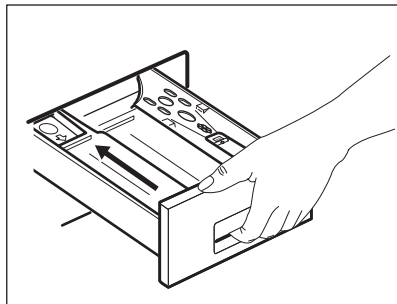

12.6 Чистка фильтра сливного насоса

Насос следует проверять регулярно, особенно, если:

- Прибор не выполняет слив и/или отжим.
- При сливе прибор издает странный шум, вызванный попаданием в сливной насос таких предметов, как булавки, монеты и т.д.
- Обнаружена неисправность, связанная со сливом воды (более подробно см. Главу «Поиск и устранение неисправностей»).



ВНИМАНИЕ!

Прежде чем отвинтить крышку насоса, выключите прибор и извлеките вилку шнура питания из розетки.

Очистка сливного фильтра:

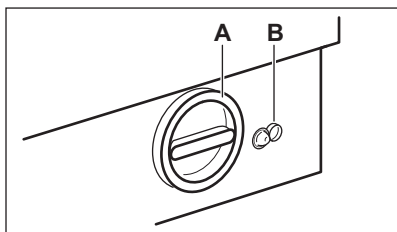

ВНИМАНИЕ!

Во время работы прибора при выполнении ряда программ в фильтре может оказаться горячая вода. Никогда не снимайте крышку фильтра во время стирки. Всегда дожидайтесь, пока прибор завершит цикл и сольет воду. При установке крышки фильтра на место убедитесь, что она плотно закручена во избежание возникновения утечек и возможности снятия ее детьми.

1. Извлеките вилку шнура питания прибора из розетки.
2. При необходимости дождитесь остывания температуры воды.

3. Поставьте рядом с насосом емкость для сбора воды, которая может вытечь.

A = Крышка фильтра.

B = Шланг аварийного слива.

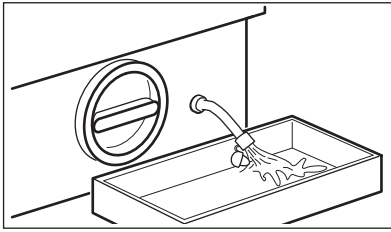

4. Выньте шланг аварийного слива, поместите его конец в поставленный тазик и снимите с него крышку.

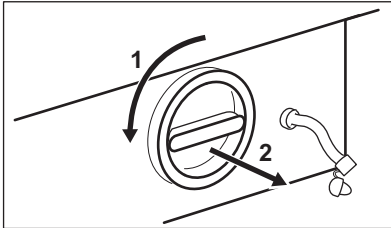

5. Когда вода перестанет течь, отвинтите крышку фильтра, повернув ее против часовой стрелки, и извлеките фильтр. При необходимости используйте плоскогубцы. Всегда держите под рукой тряпку, чтобы вытереть воду, которая может пролиться при снятии фильтра. Очистите фильтр под крышкой от следов ворса.

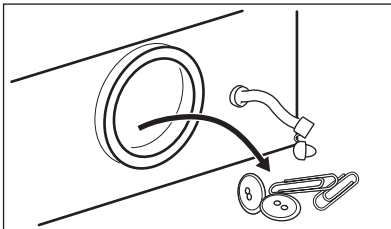

6. Удалите посторонние предметы и ворс из посадочного места фильтра и крыльчатки насоса.

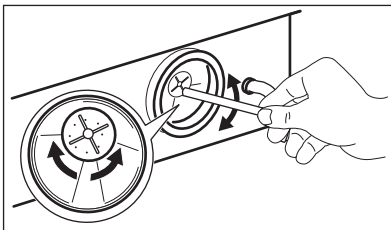

7. Убедитесь, что крыльчатка насоса вращается (при вращении возможны рывки — это нормально). Если она не вращается, обратитесь в сервисный центр.

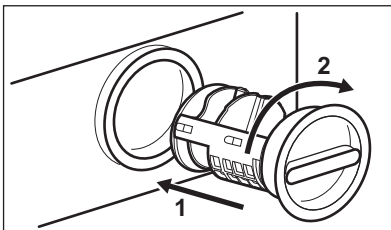

8. Вставьте заглушку обратно в шланг аварийного слива и установите его на место. Установите фильтр на место, аккуратно вставив его по направляющим. Плотнo закрутите крышку фильтра, вращая ее по часовой стрелке.

12.7 Очистка наливного шланга и фильтра клапана

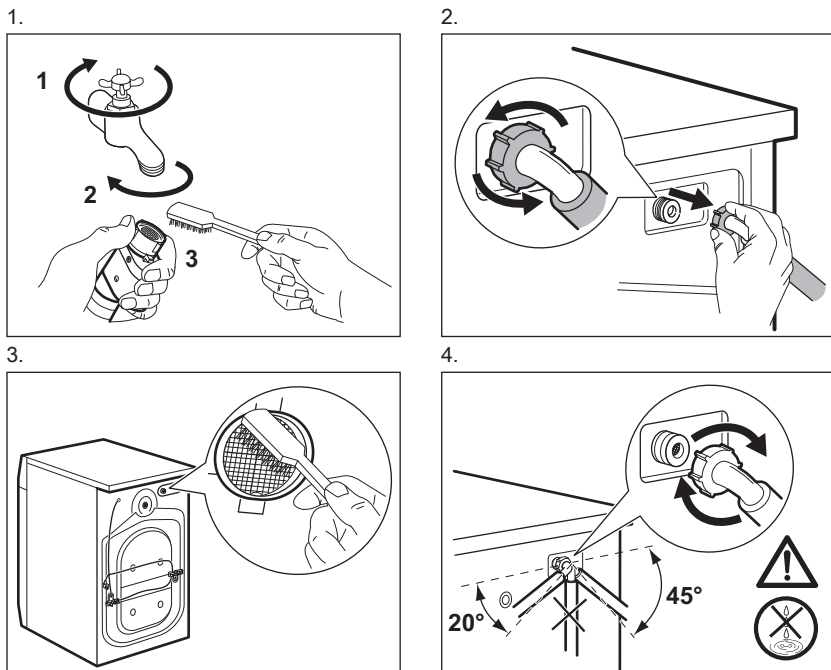

12.8 Меры против замерзания

Если прибор установлен в месте, где температура может опускаться ниже 0°C, удалите из наливного шланга и шланга аварийного слива оставшуюся там воду.

1. Выньте вилку сетевого кабеля из розетки.
2. Закройте водопроводный вентиль.
3. Поставьте на пол тазик, поместите в него концы наливного шланга и шланга аварийного слива и дайте воде полностью вытечь из шлангов.
4. Выберите программу «Слив» и дайте ей проработать до конца.
5. Поверните селектор программ в положение ①, чтобы отключить прибор от электропитания.
6. Снова привинтите к крану наливной шланг и установите на место шланг аварийного слива, вновь надев на него заглушку.



ВНИМАНИЕ!

Перед тем, как вновь использовать прибор, убедитесь, что температура превышает 0°C.

Производитель не несет ответственности за ущерб, вызванный воздействием низких температур.

12.9 Аварийный слив

В случае, если прибор не сливает воду, сделайте следующее:

1. Выньте вилку сетевого кабеля из розетки.
2. Закройте водопроводный вентиль.
3. При необходимости подождите, пока вода остынет.
4. Поставьте на пол тазик и поместите в него конец шланга аварийного слива. Снимите заглушку шланга.

Под воздействием гравитации вода стечет в тазик.

5. Когда тазик наполнится, снова наденьте заглушку на шланг аварийного слива.
6. Вылейте воду из тазика. Повторяйте эту процедуру до окончания слива воды.

7. При необходимости почистите насос, как описано выше.
8. Закройте шланг аварийного слива крышкой и уберите его на место.
9. Прикрутите наливной шланг на место.

13. ПОИСК И УСТРАНЕНИЕ НЕИСПРАВНОСТЕЙ



ВНИМАНИЕ!

См. Главы, содержащие Сведения по технике безопасности.

13.1 Введение

Прибор не запускается или останавливается во время работы.

Сначала попытайтесь найти решение проблемы (см. Таблицу). Если решение не найдено, обратитесь в авторизованный сервисный центр.

В случае ряда проблем прибором могут выдаваться звуковые сигналы, а на дисплее - высвечиваться коды ошибок:

- *E10* - В прибор не поступает как следует вода.
- *E20* - Прибор не сливает воду.
- *E40* - Дверца прибора открыта или не закрыта как следует. Пожалуйста, проверьте дверцу!
- *E90* - Нестабильная работа электросети. Дождитесь стабилизации электросети.



ВНИМАНИЕ!

Перед выполнением проверок выключите прибор.

13.2 Возможные неисправности

Неисправность	Возможная причина/Способ устранения
Программа не запускается.	Убедитесь, что вилка сетевого шнура вставлена в розетку электропитания.
	Убедитесь, что дверца прибора закрыта.
	Убедитесь, что предохранитель на электрощите не поврежден.
	Убедитесь, что кнопка «Пуск/Пауза» была нажата.
	Если задана функция «Отсрочка пуска», отмените отсрочку или дождитесь окончания обратного отсчета.
	Отключите функцию «Защита от детей», если она включена (а также если она предусмотрена).

Неисправность	Возможная причина/Способ устранения
В прибор не поступает как следует вода.	Убедитесь, что водопроводный кран открыт.
	Убедитесь, что давление в водопроводной сети не понижено. Для получения сведений об этом обратитесь в местную службу водоснабжения.
	Убедитесь, что водопроводный кран не засорен.
	Убедитесь, что фильтр наливного шланга и фильтр клапана не засорены. См. Главу «Уход и очистка».
	Убедитесь, что наливной шланг не перекручен и не передавлен.
	Убедитесь, что наливной шланг подключен правильно.
	Удостоверьтесь, что сливной шланг находится в нужном положении. Возможно, шланг расположен слишком низко.
Прибор не сливает воду.	Убедитесь, что сливная труба не засорена.
	Убедитесь, что сливной шланг не перекручен и не передавлен.
	Убедитесь, что сливной фильтр не засорен. При необходимости очистите фильтр. См. Главу «Уход и очистка».
	Убедитесь, что сливной шланг подключен правильно.
	Выберите программу слива, если выбрана программа без использования слива.
	Если использовался режим, в результате работы которого в баке остается вода, воспользуйтесь программой «Слив».
Отжим не используется или цикл стирки длится дольше, чем обычно.	Задайте программу отжима.
	Убедитесь, что сливной фильтр не засорен. При необходимости очистите фильтр. См. Главу «Уход и очистка».

Неисправность	Возможная причина/Способ устранения
Вода на полу.	Распределите вещи в барабане вручную и снова запустите этап отжима. Эта проблема может быть вызвана разбалансировкой.
	Убедитесь, что соединения шлангов герметичны, а утечки воды отсутствуют.
	Убедитесь, что сливной шланг не поврежден.
	Убедитесь, что используется подходящее моющее средство в необходимом количестве.
	Убедитесь, что заглушка отверстия аварийного слива установлена на место в фильтр.
Убедитесь в правильности установки подставок для посуды после очистки.	
Невозможно открыть дверцу прибора.	Убедитесь, что программа стирки завершена.
	Если в барабане осталась вода, выберите программу с использованием слива или отжима.
Прибор издает необычный шум.	Убедитесь, что прибор как следует выровнен. См. раздел «Установка».
	Убедитесь, что упаковка и/или транспортировочные болты удалены. См. раздел «Установка».
	Добавьте в барабан еще белья. Возможно, нагрузка недостаточна велика.
Результаты стирки неудовлетворительны	Увеличьте количество моющего средства или используйте другое моющее средство.
	Перед стиркой используйте специальные средства для удаления стойких пятен.
	Убедитесь в правильности выбранной температуры.
	Уменьшите объем загрузки.

После проверки включите прибор. Выполнение программы продолжится с того момента, на котором она была прервана.

Если неисправность появится снова, обратитесь в авторизованный сервисный центр.

Если на дисплее отображаются другие коды ошибок. Выключите и включите прибор. В случае повторного возникновения неисправности обратитесь в сервисный центр.

14. УСТАНОВКА

14.1 Распаковка



ВНИМАНИЕ!

Перед установкой прибора удалите всю упаковку и вывинтите все транспортировочные винты.

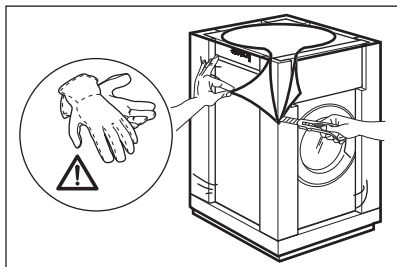

Используйте защитные перчатки. Снимите закрывающую прибор пленку. При необходимости воспользуйтесь режущим инструментом.

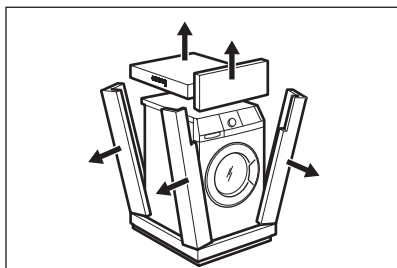

Удалите картонный верх. Удалите упаковочные элементы из полистирола.

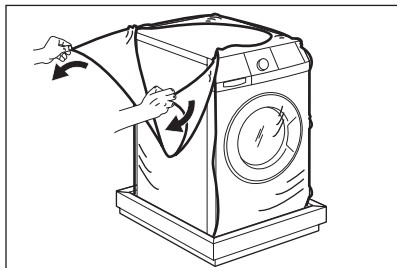

Снимите внутреннюю пленку.

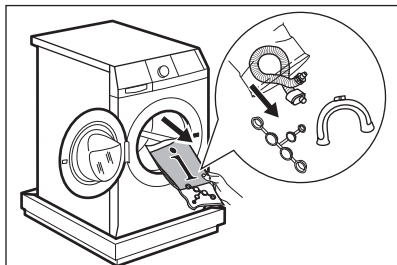

Откройте дверцу. Удалите с уплотнителя дверцы упаковочный материал из полистирола, а также все предметы, находящиеся в барабане.

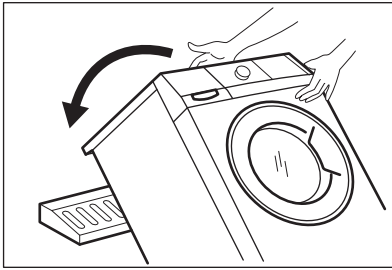

Положите один из полистирольных элементов упаковки на пол позади прибора. Осторожно положите на него прибор задней стороной. Будьте осторожны, чтобы не повредить шланги.

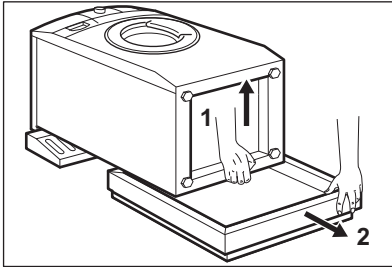

Удалите защиту из полистирола с прибора. Установите прибор в вертикальное положение.

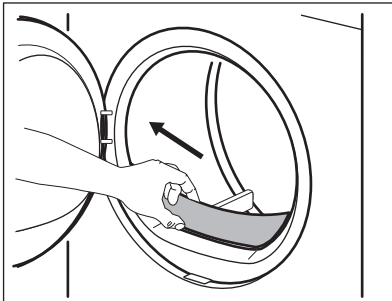

Извлеките вставку из полистирола, прикрепленный к уплотнителю дверцы (если она имеется). Выньте из барабана все находящиеся там предметы.

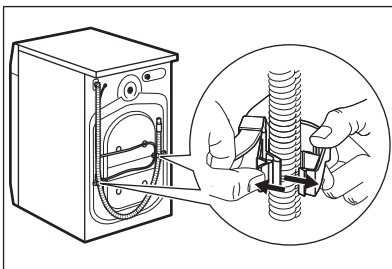

Отсоедините сетевой кабель и сливной шланг от держателей для шлангов.

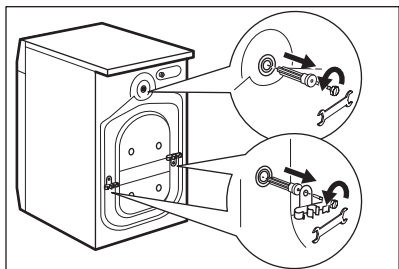

Вывинтите три болта. Для этого используйте ключ, входящий в комплект поставки прибора. Удалите пластиковые шайбы.

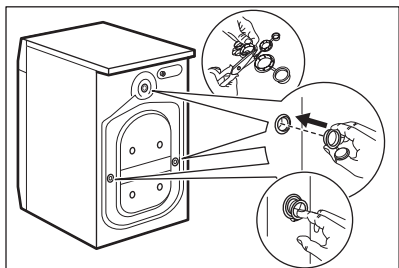

Вставьте в отверстия пластиковые заглушки. Заглушки находятся в пакете с инструкцией по эксплуатации.



Рекомендуется сохранить упаковку и транспортировочные болты на случай, если потребуется любое дальнейшее перемещение прибора.

14.2 Размещение и выравнивание

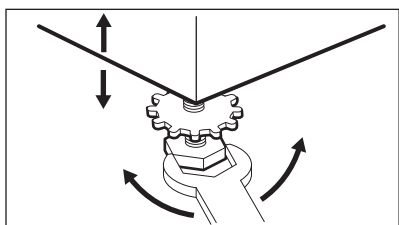

- Установите прибор на ровный твердый пол.
- Убедитесь, что ковры, дорожки и т.п. не препятствуют циркуляции воздуха вокруг прибора.
- Выровняйте прибор, увеличивая или уменьшая высоту ножек.

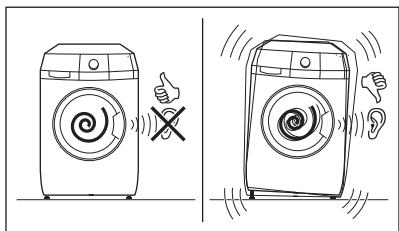

- Ножки могут регулироваться с трудом, т.к. на них установлены самоконтрящиеся гайки, однако **НЕОБХОДИМО** отрегулировать их высоту так, чтобы прибор стоял ровно и устойчиво. При необходимости проверьте точность выравнивания с помощью уровня. Необходимые регулировки следует выполнять с помощью гаечного ключа. Тщательное выравнивание предотвращает вибрацию, шум и перемещение прибора во время работы.

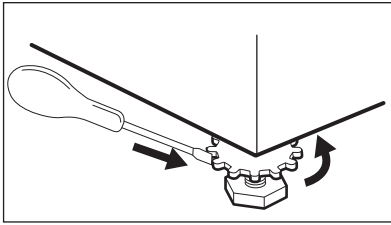

- После того, как прибор будет выровнен, затяните контргайки.



ВНИМАНИЕ!

Никогда не подкладывайте картон, куски дерева или похожие материалы для компенсации неровностей пола.

14.3 Наливной шланг

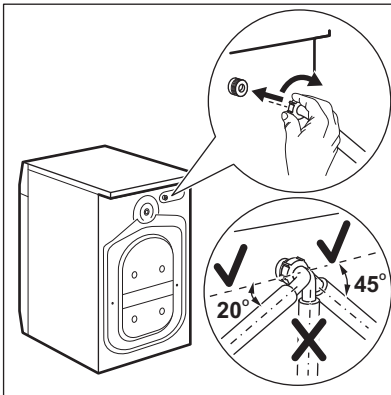

- Подсоедините шланг к задней части прибора. Поворачивайте наливной шланг только влево или вправо.
- Ослабьте зажимную гайку и расположите его нужным образом.

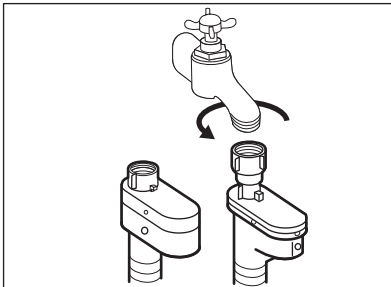

- Присоедините наливной шланг к водопроводному крану холодной воды с резьбой 3/4 дюйма.



ОСТОРОЖНО!

Проверьте все соединения на предмет утечек.



Если длины шланга не хватает, не используйте удлинитель шланга. Обратитесь в сервисный центр для замены наливного шланга.

14.4 Устройство для защиты от протечек воды

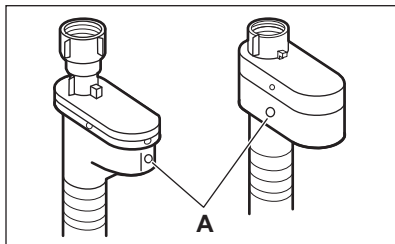

Наливной шланг оснащен устройством для защиты от протечек воды. Это устройство предотвращает протечки, которые могут иметь место по причине естественного старения шланга.

О возникновении такой неисправности предупреждает появление красного сектора в окне «А».

В подобном случае закройте водопроводный вентиль и обратитесь в сервисный центр для замены шланга.

14.5 Слив воды

Есть несколько способов подсоединения сливного шланга.

При помощи пластиковой направляющей для шланга:

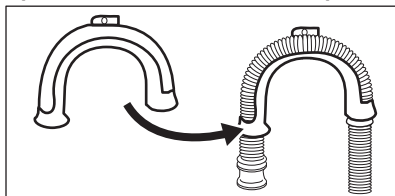

- При помощи сгибания шланга в форме буквы «U».

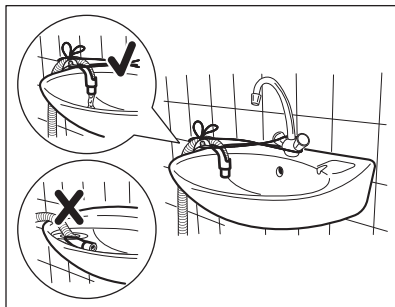

Путем установки шланга на край раковины

- Убедитесь, что пластиковая направляющая не смещается, когда прибор производит слив воды. Привяжите направляющую к водопроводному вентилю или прикрепите ее к стене.

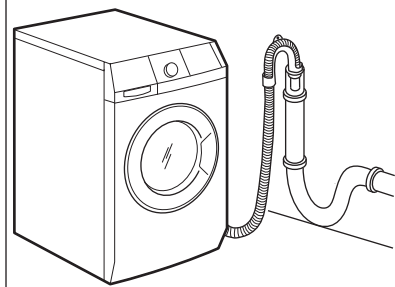

Путем подключения к стояку с выпускным отверстием

- Подсоединить непосредственно к сливной трубе на высоте не менее 60 см и не более 100 см. См. Рисунок.
- Конец сливного шланга всегда должен вентилироваться, т.е. внутренний диаметр сливной трубы (мин. 38 мм) должен быть больше внешнего диаметра сливного шланга.

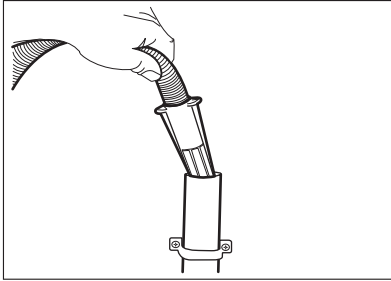

Конец сливного шланга

- Если конец сливного шланга выглядит так, как показано на рисунке, можно ввести его непосредственно в трубу.

Без помощи пластиковой направляющей для шланга.

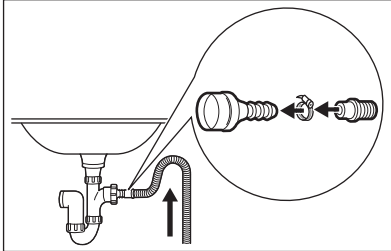

К впускному отверстию сливной трубы

- См. Рисунок. Вставьте сливной шланг в сливную трубу и закрепите муфтой.
- Обязательно согните сливной шланг в форме петли, чтобы предотвратить попадание содержимого слива из раковины обратно в прибор.

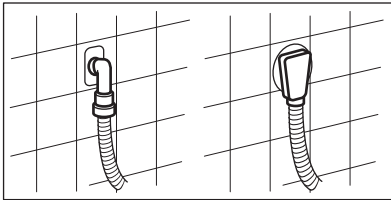

К сливной трубе, интегрированной в стену

- Непосредственно к сливной трубе, встроенной в стену помещения: вставьте шланг и закрепите муфтой.



Запрещается удлинять сливной шланг больше, чем до 400 см. Для замены сливного шланга и его удлинения обращайтесь в сервисный центр.

14.6 Встраивание

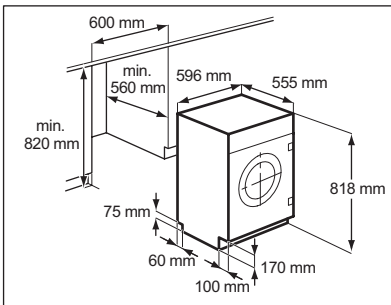

Данный прибор рассчитан на встраивание в кухонную мебель. Размеры ниши для встраивания прибора указаны на данном рисунке.

14.7 Подготовка и установка дверцы

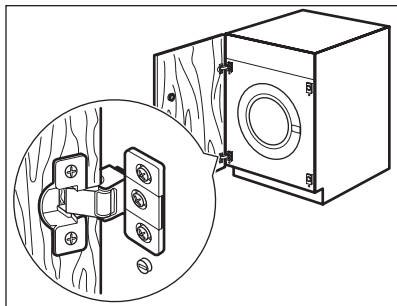

Конфигурация, в которой поставляется прибор, предусматривает открывание дверцы справа налево.

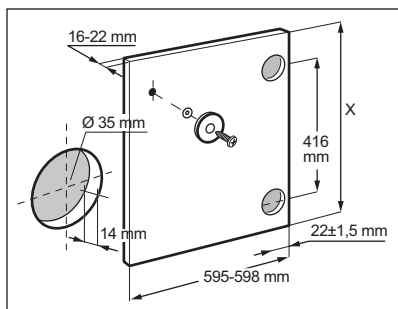

Дверца

Дверца должна иметь следующие размеры:

- ширина 595-598 мм
- толщина 16-22 мм
- высота X зависит от высоты цоколя прилегающей мебели.

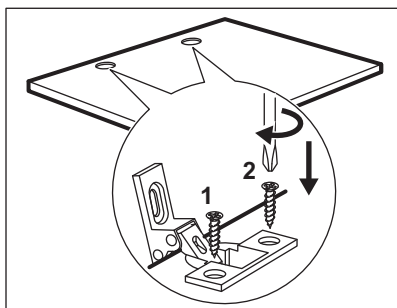

Петли

Для установки петель необходимо высверлить два отверстия диаметром 35 мм и глубиной 12,5-14 мм (в зависимости от глубины дверной фурнитуры) на внутренней стороне дверцы.

Расстояние между центрами отверстий должно составлять 416 мм. Расстояние от верхней кромки дверцы до центра отверстия зависит от размеров прилегающей мебели.

Петли прикрепляются к дверце с помощью шурупов 1 и 2 из комплекта поставки прибора.

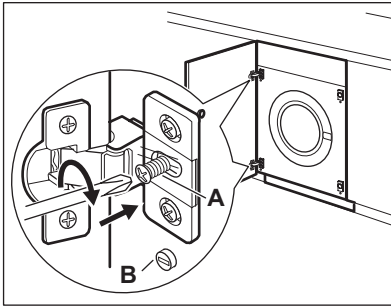

Установка дверцы



ВНИМАНИЕ!

Не удаляйте винт **В**.

Прикрепите петли к прибору винтами M5x15.

Петли можно регулировать для компенсации возможной неравномерности толщины дверцы.

Для точного выравнивания дверцы необходимо ослабить винт, отрегулировать дверцу, а затем снова затянуть винт **А**.

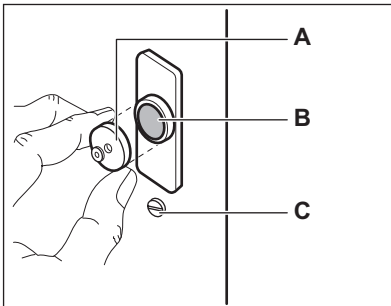

Ответная часть магнита



ВНИМАНИЕ!

Не удаляйте винт **В**.

В приборе предусмотрена фиксация дверцы с помощью магнита. Чтобы обеспечить правильную работу данного устройства, на внутренней стороне дверцы должна быть установлена ответная часть магнита **А** (стальной диск + резиновое кольцо).

Положение ответной части должно соответствовать положению магнита **В** на приборе.

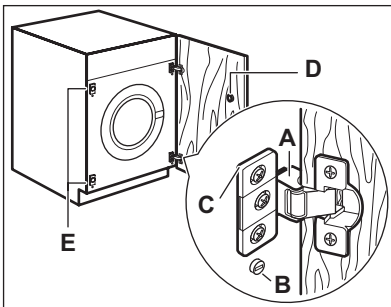

ВНИМАНИЕ!

Не удаляйте винт **В**.

Если требуется перевесить дверцу, чтобы она открывалась слева направо, перенесите на другую сторону накладку **Е**, магнит **Д** и накладку **С**. Установите ответную часть магнита **Д** и петли **А**, как описано выше.

15. ТЕХНИЧЕСКИЕ ДАННЫЕ

Размеры	Ширина/Высота/ Глубина/Общая глубина	596 мм/ 820 мм/ 544 мм/ 560 мм
Подключение к электросети	Напряжение Общая мощность Предохранитель Частота	220-230 В 2000 Вт 10 А 50 Гц

Защита от проникновения твердых частиц и влаги обеспечивается защитной крышкой. Исключения: низковольтное оборудование не имеет защиты от влаги.		IPX4
Давление в водопроводной сети	Минимум Максимум	0,5 бар (0,05 МПа) 8 бар (0,8 МПа)
Подключение воды ¹⁾		Холодная вода
Максимальная загрузка	Хлопок	7 кг
Класс энергопотребления		A+++
Скорость отжима	Максимум	1400 об/мин

¹⁾ Присоедините наливной шланг к водопроводному крану с резьбой 3/4".

16. ОХРАНА ОКРУЖАЮЩЕЙ СРЕДЫ

Материалы с символом  следует сдавать на переработку. Положите упаковку в соответствующие контейнеры для сбора вторичного сырья. Принимая участие в переработке старого электробытового оборудования, Вы помогаете защитить окружающую среду и

здоровье человека. Не выбрасывайте вместе с бытовыми отходами бытовую технику, помеченную символом . Доставьте изделие на местное предприятие по переработке вторичного сырья или обратитесь в свое муниципальное управление.

Дата производства данного изделия указана в серийном номере (serial number), где первая цифра номера соответствует последней цифре года производства, вторая и третья цифры – порядковому номеру недели. Например, серийный номер 43012345 означает, что изделие произведено на тридцатой неделе 2014 года.

Класс энергопотребления: A

Электролюкс Италия С.п.А.,

Корсо Лино Занусси 30, 33080, Порчия (ПН),

Италия

www.electrolux.com/shop



132925135-A-062016

