

MT Malta

Aplan Limited
Aplan Centre
B – Kara By Pass
B – Kara BKR
Tel.: 021 48 05 90
Fax: 021 48 05 98
mailto:lapap@aplan.com.mt

NL Niederlande, Netherlands

Siemens Nederland N.V.
Werner von Siemensstraat 1
2712 PN Zoetermeer
mailto:info@siemens.nl
www.siemens.nl/huishouden

Storingsmelding:
Tel.: 070 333 1234
Fax: 070 333 3978
mailto:cp.storingsmelding.nl@siemens.com

Onderdelenverkoop:
Tel.: 070 333 1234
Fax: 070 333 3980
mailto:CP.Spareparts.nl@siemens.com

NO Norge, Norway

BSH Husholdningsapparater A/S
Grensesvingen 9
0661 Oslo
Tel.: 22 66 06 00
Fax: 22 66 05 50

5052 Bergen
Tel.: 55 59 68 80
Fax: 55 59 68 90

7037 Trondheim
Tel.: 73 95 23 30
Fax: 73 95 23 40
mailto:hjemmeservice@bshg.com
www.siemens-hvitevarer.com

NZ New Zealand

BSH Home Appliances Ltd.
New Zealand Branch
Building C, 39-43 Apollo Drive
Mairangi Bay, Auckland 1310
Tel.: 09 478 6158
Fax: 09 478 2914

PL Polska, Poland

BSH Sprzet Gospodarstwa
Domowego Sp. z o.o.
Al. Jerozolimskie 183
02-222 Warszawa
Centrala Serwisu:
Tel.: 022 57 27 711
Fax: 022 57 27 709
mailto:Serwis.Fabryczny@bshg.com
www.siemens-agd.pl

PT Portugal

BSHP Electrodomésticos, Lda.
Rua Alto do Montijo, nº 15
2790-012 Carnaxide
Tel.: 21 4250 700
Fax: 21 4250 701
mailto:careline.portugal@bshg.com
www.electrodomesticos.siemens.pt

RO România, Romania

BSH Electrocasnice srl.
Sos. Bucuresti-Ploiesti,
nr.17-21, sect.1
13682 Bucuresti
Tel.: 021 203 9748
Fax: 021 203 9731
mailto:service.romania@bshg.com

RU Russia, Россия

ООО "БСХ Бытовая техника"
Сервис от производителя
Малая Калужская 19
119071 Москва
тел.: 495 737 2962
факс: 495 737 2982
mailto:mok-kdhl@bshg.com
www.bsh-service.ru

SE Sverige, Sweden

BSH Hushallsapparater AB
Röntgenvägen 1
Solna
Tel.: 087 341 310
Fax: 087 341 321

41104 Göteborg
Tel.: 031 636 990
Fax: 031 154 820

21376 Malmö
Tel.: 040 227 880
Fax: 040 224 353
mailto:service.stockholm@bshg.com
www.siemens-hushall.com

SG Singapore, 新加坡

BSH Home Appliances (SEA)
Pte. Ltd.
38C-38D Jalan Pemimpin
577180 Singapore
Tel.: 6350 5000
Fax: 6350 5050
mailto:bshsgp.service@bshg.com

SI Slovenija, Slovenia

BSH Hišni aparati d.o.o.
Litostrojska 48
1000 Ljubljana
Tel.: 01 583 08 87
Fax: 01 583 08 89
mailto:informacije.servis@bshg.com
www.siemens-hisniaparati.si

SK Slovensko, Slovakia

Technoservis Bratislava
Trhová 38
84108 Bratislava – Doubravka
Tel.: 02 6446 3643
Fax: 02 6446 3643

TR Türkiye, Turkey

BSH Ev Aletleri Sanayi
ve Ticaret A. S.
Cakmak Mahallesi,
Balkan Caddesi No: 51
34770 Ümraniye, Istanbul
Tel.: 0 216 444 6688
Fax: 0 216 528 9188
mailto:careline.turkey@bshg.com
www.siemensevaletleri.com

UA Ukraine, Україна

Киев
СП "Транс-Сервис"
тел.: 044 568 51 50

ООО "Дойчэлектросервис"
тел.: 044 467 80 46

ООО "Три О Сервис"
тел.: 044 565 93 99
www.siemens-pt.com.ua

XK Kosovo

NTP GAMA
Rruga Mag Prishtine-Ferizaj
70000 Ferizaj
Tel.: 038 502 448
Fax: 029 021 434
mailto:gama_mb@yahoo.com

XS Srbija, Serbia

SZR "SPECIJALELEKTRO"
Bulevar Milutina Milankovića 34.
11070 Novi Beograd
Tel.: 011 2147 110
Tel.: 011 2139 552
Fax: 011 2139 689
mailto:spec.el@eunet.yu

ZA South Africa

BSH Home Appliances (Pty) Ltd.
15 th Rd., Randjespark
Private Bag X36, Randjespark
1685 Midrand – Johannesburg
Tel.: 086 002 6724
Fax: 011 265 7852
mailto:service@bsh.co.za
www.siemensappliances.co.za

Siemens-Electrogeräte GmbH

Carl-Wery-Str. 34, 81739 München

© Siemens-Electrogeräte GmbH, 2008.

www.siemens-homeappliances.com

9000392285

de Deutsch

en English

fr Français

it Italiano

nl Nederlands

ru Русский

TK76K572

Gebrauchsanleitung

Instruction manual

Mode d'emploi

Istruzioni per l'uso

Gebruiksaanwijzing

Правила пользования

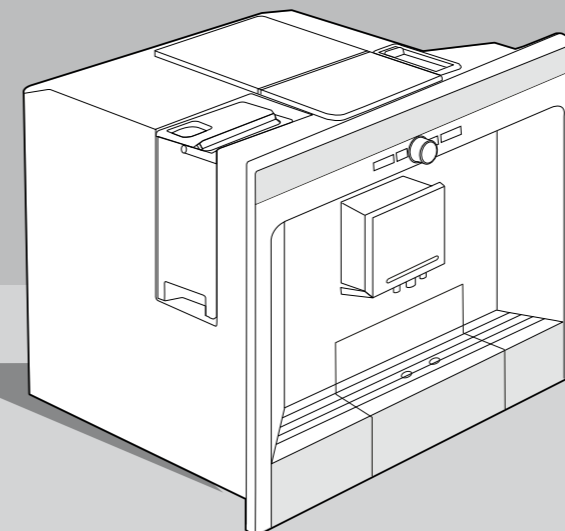

SIEMENS

Inhalt

3 Sicherheitshinweise

3 Aufbau und Bestandteile

4 Bedienelemente und Anzeige

4 Netzschalter O/I

4 Menü und Display

5 Displaymeldungen

6 Auszugssystem

6 Zubehör

6 Inbetriebnahme

6 Allgemeines

7 Gerät in Betrieb nehmen

8 Getränkezubereitung

8 Getränkeauswahl

8 Ein Beispiel

9 Zubereitung mit Kaffeepulver

9 Zubereitung mit Milch

10 Zwei Tassen auf einmal

11 My coffee

11 Milchschaum und heiße Milch zubereiten

12 Heißwasser beziehen

12 Informationen und Einstellungen

12 Informationen am Display

12 Einstellungen am Display

14 Mahlgrad einstellen

14 Wasserhärte ermitteln und einstellen

14 Tipps zum Energiesparen

15 Tägliche Pflege und Reinigung

15 Tägliche Pflege

15 Milchsystem reinigen

16 Brüheinheit reinigen

17 Serviceprogramme

17 Entkalken

18 Reinigen

19 Calc'n'Clean

20 Einfache Probleme selbst beheben

21 Zubehör, Lagerung, Entsorgung, Garantie

21 Zubehör

21 Lagerung

21 Entsorgung

21 Garantie

22 Garantiebedingungen

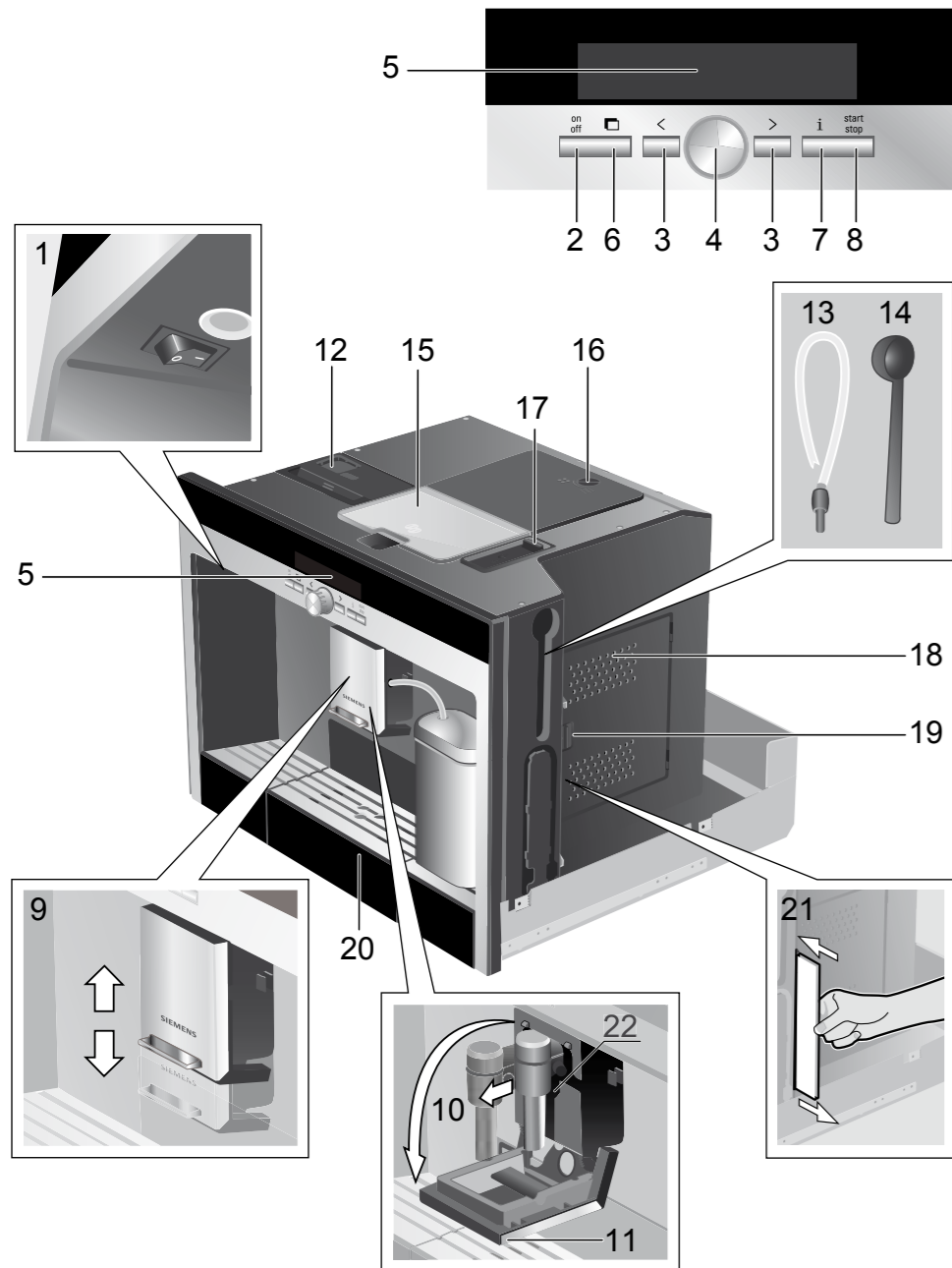

Herzlichen Glückwunsch ...

... zum Kauf dieses Produktes. Mit diesem ein- und ausfahrbaren Espresso-Vollautomaten haben Sie ein hochwertiges und modernes Küchengerät erworben; es vereint innovative Technik, eine Vielzahl von Funktionen und Bedienkomfort. Sie können damit spielend leicht und schnell verschiedene wohlschmeckende Heißgetränke frisch bereiten – ob eine traditionelle Tasse Kaffee, einen bekömmlichen Milchkaffee oder Latte Macchiato, einen cremigen Cappuccino oder einen kräftigen Espresso. Gleichzeitig bietet Ihnen das Gerät zahlreiche Möglichkeiten, es ganz Ihrem individuellen Geschmack anzupassen. Damit Sie den Espresso-Vollautomaten mit all seinen Möglichkeiten und Funktionen auch zuverlässig und sicher nutzen können, machen Sie sich bitte vertraut mit seinen Bestandteilen, Funktionen, Anzeigen und Bedienelementen. Diese Gebrauchsanleitung möchte Ihnen dabei helfen. Nehmen Sie sich daher bitte etwas Zeit und lesen Sie sie, bevor Sie das Gerät in Betrieb nehmen.

Zur Verwendung dieser Gebrauchsanleitung

Die Umschlagseite dieser Anleitung können Sie vorne ausklappen. Dort finden Sie mit Nummern bezeichnete Geräteillustrationen, auf die in dieser Anleitung immer wieder verwiesen wird. Beispiel: „Wassertank (12)“.

i Tipp: Wenn Sie die Seite ausgeklappt lassen, können Sie immer schnell nachsehen, egal wo in der Anleitung Sie sich gerade befinden.

Displayanzeigen und Tastenbeschriftungen werden in dieser Anleitung in einer anderen Schrift dargestellt als die, die Sie gerade lesen. So können Sie erkennen, dass es sich um einen Text handelt, der am Gerät angezeigt wird oder aufgedruckt ist. Beispiel: **Espresso**

Häufig benutzte Bedienelemente werden mit Symbolen dargestellt:

- Drehknopf
- Taste

Dem Gerät ist eine Kurzanleitung beigelegt, in der Sie die wichtigsten Funktionen schnell nachschlagen können. Sie befindet sich rechts außen am Gerät.

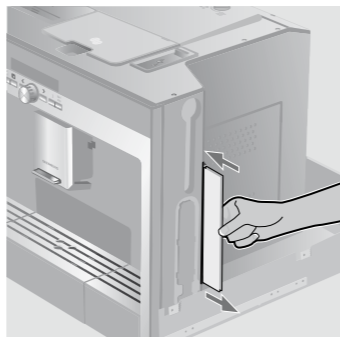

DE Deutschland, Germany
BSH Hausgeräte Service GmbH
Zentralwerkstatt
Kleine Hausgeräte
Trautkirchener Straße 6 – 8
90431 Nürnberg

Online Auftragsstatus, Pickup
Service für Kaffeevollautomaten
und viele weitere Infos unter:
www.siemens-hausgeraete.de
Reparaturservice*
(Mo-Fr: 8.00-18.00 h erreichbar):
Tel.: 01801 33 53 03
mailto:cp-servicecenter@bshg.com

Ersatzteilbestellung*
(365 Tage rund um die Uhr
erreichbar):
Tel.: 01801 33 53 04
Fax: 01801 33 53 08
mailto:spareparts@bshg.com
) 3,9 Ct./Min. aus dem Festnetz
der T-Com, Mobil ggfs.
abweichend

AE United Arab Emirates,
الإمارات العربية المتحدة
BSH Home Appliances FZE
Round About 13,
Plot Nr MO-0532A
17312 Jebel Ali Free Zone -
Dubai
Tel.: 04 881 4401
Fax: 04 881 4805
www.siemens-home.ae

AT Österreich, Austria
BSH Hausgeräte Gesellschaft
mbH
Werkskundendienst für
Hausgeräte
Quellenstrasse 2
1100 Wien
Tel.: 0810 240 260
innerhalb Österreichs
zum Regionaltarif
Tel.: 0810 700 400
Hotline für Espresso-Geräte
zum Regionaltarif
Fax: 01 605 75 51 212
mailto:hausgeraete.ad@bshg.com
www.hausgeraete.at

AU Australia
BSH Home Appliances Pty Ltd.
57-63 McNaughton Roads
CLAYTON, Victoria 3168
Tel.: 1300 368 339
Fax: 1300 306 818
valid only in AUS
mailto:bshau-as@bshg.com

BA Bosnia-Herzegovina,
Bosna i Hercegovina
"HIGH" d.o.o.
Odošašina 57
71000 Sarajewo
Info-Line: 061 10 09 05
Fax: 033 21 35 13
mailto:delicnanda@hotmail.com

BE Belgique, België, Belgium
BSH Home Appliances S. A.
Avenue du Laerbeek 74
Laarbeeklaan 74
1090 Bruxelles – Brussel
Tel.: 070 222 142
Fax: 024 757 292
mailto:bru-repairs@bshg.com
www.siemens.be

BG Bulgaria
EXPO2000-service
Ks. Ljuljin, bl.549/B - patrer
1359 Sofia
Tel.: 02 826 0148
Fax: 02 925 0991
mailto:service@expo2000.bg

BH Bahrain, البحرين
Khalaifat Est.
P.O.BOX 5111
Manama
Tel.: 70 35 03
Fax: 70 38 83

CH Schweiz, Suisse,
Svizzera, Svizzera, Switzerland
BSH Hausgeräte AG
Werkskundendienst für
Hausgeräte
Fahrweidstrasse 80
8954 Geroldswil
www.siemens-hausgeraete.ch
mailto:ch-info.hausgeraete@bshg.com
Service Tel.: 0848 840 040
Service Fax: 0848 840 041
mailto:ch-reparatur@bshg.com

Ersatzteile Tel.: 0848 880 080
Ersatzteile Fax: 0848 880 081
mailto:ch-ersatzteil@bshg.com

CY Cyprus, Κύπρος
BSH Ikiakes Syskeves-Service
39, Arh. Makaariou III Str
2407 Egomi/Nikosia (Lefkosia)
Tel.: 022 81 95 50
Fax: 022 65 81 28
mailto:bsh.service.cyprus@cytanet.com.cy

CZ Česká Republika,
Czech Republic
"HIGH" d.o.o.
Firemní servis domácích
spotřebičů
Pekařská 10b
15000 Praha 5
Tel.: 0251 095 546
Fax: 0251 095 549
www.siemens-spotrebice.cz

DK Danmark, Denmark
Siemens Hvidevarere Service
BSH Hvidevarer A/S
Telegrafvej 4
2750 Ballerup
Tel.: 44 89 89 85
Fax: 44 89 89 86
mailto:BSH-Service.dk@bshg.com
www.siemens-hvidevarer.com

EE Eesti, Estonia
SIMSON OÜ
Raua 55
10152 Tallinn
Tel.: 0627 8730
Fax: 0627 8733
mailto:teenindus@simson.ee

ES España, Spain
BSH Electrodomésticos
España S. A.
Servicio BSH al Cliente
Polígono Malpica, Calle D,
Parcela 96 A
50016 Zaragoza
Tel.: 902 11 88 21
mailto:CAU-Siemens@bshg.com
www.siemens-ed.com

FI Suomi, Finland
BSH Kodinkoneet Oy
Sinimäentie 8, PL 66
02631 Espoo
Tel.: 0200 84840
Fax: 0207 510790
www.siemens-kodinkoneet.com

FR France
BSH Electrodomestique S.A.S.
Service Après-Vente
50 rue Ardoin – BP 47
93401 Saint-Ouen cedex
Service Dépannage à Domicile:
0 825 398 110 (0,15 € TTC/mn)
Service Consommateurs:
0 892 698 110 (0,34 € TTC/mn)
Service Pièces Détachées et
Accessoires:
0 892 698 009 (0,34 € TTC/mn)
mailto:soa.consommateurs@bshg.com
www.siemens-electromenager.com

GB Great Britain
BSH Home Appliances Ltd.
BSH Appliance Care,
Service Division
Grand Union House
Old Wolverton Road
www.bshappliancecare.co.uk/
Siemens
Service Requests (nationwide)
Tel.: 0844 8928999
mailto:mks-servicerequest@bshg.com

Spares and Accessories
Tel.: 0844 8928921
mailto:mks-spares@bshg.com
Product Advice
Tel.: 0844 8928927
mailto:mks-productadvice@bshg.com

Head office
Tel.: 0844 8928922
Fax: 01908 328670

GR Greece, Ελλάς
BSH Ikiakes Siskeves A. B. E.
Kentriko Ipokatastima Service
17 km E.O. Athinon-Lamias &
Potamou 20
145 64 Kifisia

Griechenland – Athen
Tel.: 2104 277 701
Fax: 2104 277 669

Nord-Griechenland – Thessaloniki
Tel.: 2310 479 298
Fax: 2310 475 574

Sued-Griechenland –
Heraklion/Kreta
Tel.: 2810 325 403
Fax: 2810 324 585

Zentral-Griechenland –
Patras
Tel.: 2610 330 478
Fax: 2610 331 832
mailto:cs_gr_helpdesk@bshg.com
www.siemens-oikiakes.gr

HK Hong Kong, 香港
BSH Home Appliances Limited
Unit 1&2B, 3th Floor
North Block, Skyway House
3 Sham Mong Road
Tai Kok Tsui, Kowloon
Hongkong
Tel.: 2565 6151
Fax: 2565 6252
mailto:bshhkg.service@bshg.com

HR Hrvatska, Croatia
Gemma B&D d.o.o.
Prisavlje 2
10000 Zagreb
Tel.: 01 6195 582
Fax: 01 6195 582
mailto:servis@gemma.hr

HU Magyarország, Hungary
BSH Háztartási Készülékek
Kereskedelmi Kft.
Háztartási gépek márkaszervize
Királyhágó tér 8-9.
1126 Budapest

Hibabejelentés
Tel.: 01 489 5461
Fax: 01 251 8786
mailto:hibabejelentes@bsh.hu

Alkatrészzrendelés
Tel.: 01 489 5463
Fax: 01 201 8786
mailto:alkatreszrendeles@bsh.hu
www.siemens-haztartasi-gepek.hu

IE Republic of Ireland
BSH Home Appliances Ltd.
BSH Appliance Care,
Service Division
Unit F4, Ballymount Drive
Ballymount Industrial Estate
Walkinstown
Dublin 12
www.bshappliancecare.ie/
siemens

Service Requests, Spares and
Accessories
Tel.: 01450 2655
Fax: 01450 2520

IL Israel, ישראל
C/S/B Home Appliance Ltd.
Uluel Building
2, Hamelacha St.
Industrial Park North
71293 Lod
Tel.: 08 9777 222
Fax: 08 9777 245
mailto:csb-serv@zahav.net.il

IS Iceland
Smith & Norland hf.
Noatuni 4
105 Reykjavik
Tel.: 0520 3000
Fax: 0520 3011
www.sminor.is

IT Italia, Italy
BSH Elettrodomestici S.p.A.
Via. M. Nizzoli 1
20147 Milano (MI)
Numero verde 800 018346
mailto:mil-assistenza@bshg.com
www.siemens-elettrodomestici.it

KZ Kazakhstan, Қазақстан
Kombitechnozentr Ltd.
Shewchenko 147B
480096 Almaty
Tel.: 03272 689 898
Fax: 03272 682 652

LB Lebanon, لبنان
Teheini, Hana & Co.
Boulevard Dora 4043 Beyrouth
P.O. Box 90449
Jdeideh 1202 2040
Tel.: 01 255 211
Fax 01 257 359
mailto:Info@Teheini-Hana.com

LT Lietuva, Lithuania
UAB Ogmios pulsas
P. Lukšio Str. 23
09132 Vilnius
Tel.: 05 274 1788
Fax: 05 274 1760
mailto:servisotarnyba-bt@ogmios.lt
www.ogmios.lt

LU Luxembourg
BSH électroménagers S. A.
20, Rue des Peupliers
2328 Luxembourg-Hamm
Tel.: 43843 505
Fax: 43843 525
mailto:service-electromenager@bsh.lu
www.siemens.lu

LV Latvija, Latvia
Olimpeks Elektroniks Ltd.
Bullu street 70c
1067 Riga
Tel.: 067 42 52 32
Fax: 067 47 33 00
mailto:service@olimeks.lv

SIA Baltijas servisa centrs
Brivibas gatve 201
1039 Riga
Tel.: 670 705 20
Tel.: 670 705 36
Fax: 670 705 24
mailto:domoservice@elkor.lv
www.servisacentrs.lv

ME Crna Gora, Montenegro
Elektronika komerc
Ulica Slobode 17
84000 Bijelo polje
Tel.: 084 432 575
Fax: 084 432 575
mailto:elektronikabsh@cg.yu

MK Macedonia, Македонија
RIMEKO
Partizanski odredi 62 / 13
1000 Skopje
Tel./Fax: 02 3077 744
Tel./Fax: 02 3069 314
Tel./Fax: 02 2549 890
Tel./Fax: 02 2549 775
mailto:rimeko@mt.net.mk

Sicherheitshinweise

Lesen Sie diese Gebrauchsanleitung vor der Benutzung des Gerätes sorgfältig durch, handeln Sie danach und bewahren Sie sie auf. Beachten Sie auch die beiliegende Kurzanleitung; sie ist in einem speziellen Aufbewahrungsfach rechts außen am Gerät verstaut (21).

Dieser Espresso-Vollautomat ist für den Haushalt und die Verarbeitung haushaltsüblicher Mengen und nicht für den gewerblichen Gebrauch bestimmt. Er darf nur mit Frischwasser sowie den in dieser Anleitung beschriebenen Mitteln (Kaffee, Reinigungs-/Entkalkungsmittel) befüllt werden.

Gerät nur in Innenräumen und bei Raumtemperatur verwenden. Personen (auch Kinder) mit verminderten körperlichen Sinneswahrnehmungs- oder geistigen Fähigkeiten oder mit mangelnder Erfahrung und Wissen, das Gerät nicht bedienen lassen, außer sie werden beaufsichtigt oder hatten eine Einweisung bezüglich des Gebrauchs des Gerätes durch eine Person, die für ihre Sicherheit verantwortlich ist. Kinder vom Gerät fernhalten. Kinder beaufsichtigen, um zu verhindern, dass sie mit dem Gerät spielen.



Stromschlaggefahr!

Gerät nur gemäß Angaben auf dem Typenschild anschließen und betreiben. Gerät nicht benutzen, wenn Gerät oder Zuleitung beschädigt ist. Im Fehlerfall das Gerät sofort mit dem Netzschalter vom Netz trennen. Anschließend den Netzstecker ziehen. Gerät nicht öffnen oder auseinanderbauen. Netzkabel niemals in Wasser tauchen. Reparaturen am Gerät, z. B. eine beschädigte Zuleitung auswechseln, dürfen nur durch unseren Kundendienst ausgeführt werden, um Gefährdungen zu vermeiden.



Verletzungsgefahr!

Nicht in das Mahlwerk greifen.



Verbrennungsgefahr!

Der Milchschaumer für Milch/Heißwasser wird sehr heiß.

Nach Benutzung zuerst abkühlen lassen und erst dann berühren.



Verletzungsgefahr!

Gerät vorsichtig aus dem Einbaumöbel herausziehen und einschieben, damit Finger nicht eingeklemmt werden.

Aufbau und Bestandteile

(Siehe Illustration auf der ausklappbaren vorderen Innenseite dieser Anleitung)

- 1 Netzschalter **O/I**
- 2 Taste **on off** („Sparmodus“)
- 3 Wähltasten **< >**
- 4 Drehknopf  für Einstellungen im Display
- 5 Display
- 6 Auslösetaste für Auszug
- 7 Taste **i** (Informationen/Einstellungen)
- 8 Taste **start stop**
- 9 Kaffeeauslauf (höhenverstellbar)
- 10 Milchschaumer entnehmbar (Milch-/Heißwasserbezug)
- 11 Abdeckklappe des Kaffeeauslaufs/Milchschaumers
- 12 herausnehmbarer Wassertank
- 13 Milchschauch
- 14 Pulverlöffel
- 15 Bohnenbehälter mit Aromadeckel
- 16 Drehwähler für Mahlgrad
- 17 Pulverschublade (Kaffeepulver/Reinigungstablette)
- 18 Türe zur Brüheinheit
- 19 Türöffner
- 20 Tropfschaleneinheit
- 21 Kurzanleitung
- 22 Aufnahme Milchschaumer

- 23 Brüheinheit
 - a) Verriegelung Brüheinheit
 - b) Drucktaste Brüheinheit
- 24 Tropfblech
- 25 Tropfschale
- 26 Kaffeesatzbehälter
- 27 Milchbehälter

Bedienelemente und Anzeige

Netzschalter O/I

Mit dem Netzschalter **O/I** (1) wird das Gerät in den „Sparmodus“ eingeschaltet oder vollständig ausgeschaltet (Stromzufuhr wird unterbrochen). Im „Sparmodus“ leuchtet nur die Taste **on off** (2) weiß.

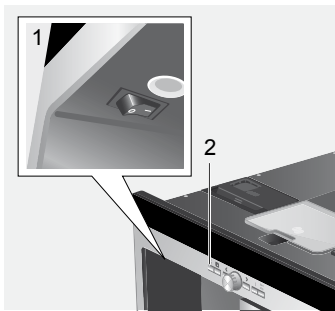

Wichtig:





Den Netzschalter während des Betriebs nicht betätigen. Gerät erst abschalten, wenn es im „Sparmodus“ ist, damit automatisch gespült wird.



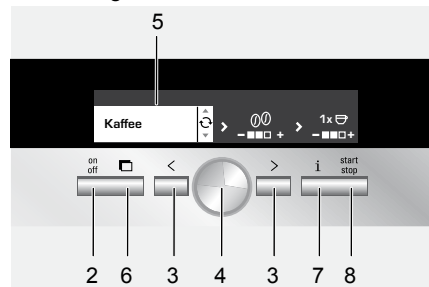



Menü und Display

Um Ihnen die Bedienung des Gerätes so einfach wie möglich zu machen und gleich-

zeitig eine Vielzahl von Funktionen zur Verfügung zu stellen, ist das Gerät mit einer leicht verständlichen Menüführung ausgestattet. Damit können Sie mit nur wenigen Bedienschritten aus einer Fülle von Möglichkeiten wählen, wenn Sie sich kurz damit vertraut gemacht haben. Das Display zeigt die jeweils von Ihnen getroffene Programmauswahl und informiert Sie, beispielsweise wenn Sie Wasser oder Kaffee einfüllen oder ein Serviceprogramm ausführen müssen. Im Folgenden wird die grundlegende Menübedienung beschrieben.



- 1  **on off** (2): Damit wird das Gerät eingeschaltet oder in den „Sparmodus“ versetzt. Danach spült das Gerät, außer
 - ▶ es ist beim Einschalten noch warm
 - ▶ vor dem Schalten in den „Sparmodus“ wurde kein Kaffee bezogen
 Das Gerät ist betriebsbereit, wenn im Display das Menü für Getränkeauswahl zu sehen ist (5).
- 2  **<**  **>** (3): Damit kann im Display (5) nach links und rechts navigiert werden. Der gerade aktive Menüpunkt ist weiß hinterlegt.
- 3 **Drehknopf**  (4): Damit können im Display durch Drehen Einstellungen (z. B. Kaffeestärke oder -menge) vorgenommen und geändert werden.
- 4 **Display** (5): Das Display zeigt durch Symbole und Texte Einstellungen, laufende Vorgänge und Meldungen an.

- 5 Mit   (6) wird das Gerät automatisch aus dem Einbaumöbel herausgefahren (siehe „Auszugssystem“).
- 6  i: Wenn Sie  i (7) antippen, werden Ihnen Informationen angezeigt (siehe „Informationen am Display“). Wenn Sie  i länger als 3 Sekunden gedrückt halten, gelangen Sie in das Einstellungsmenü (siehe „Einstellungen am Display“).
- 7 Durch Drücken von  **start stop** (8) wird die Getränkebereitung oder ein Serviceprogramm gestartet. Durch erneutes Drücken von  **start stop** (8) während der Getränkebereitung kann der Bezug vorzeitig gestoppt werden.

Displaymeldungen

Im Display werden Ihnen außer dem aktuellen Betriebszustand verschiedene Meldungen angezeigt, die Ihnen Zustandsinformationen geben oder mitteilen, wenn Ihr Eingreifen erforderlich ist. Sobald Sie die erforderliche Maßnahme ausgeführt haben, verschwindet die Meldung und es wird wieder das Menü für Getränkeauswahl angezeigt.

Informationen:



Displaymeldung	Bedeutung
Wassertank bald leer	Wassertank muss bald gefüllt werden
Bohnenbehälter bald leer	Bohnenbehälter muss bald gefüllt werden
Bitte warten	Gerät arbeitet; bitte haben Sie noch einen Moment Geduld

Aufforderungen zum Handeln:

Displaymeldung	Was Sie tun müssen
Wassertank füllen	Wassertank füllen
Wassertank einsetzen	Wassertank einsetzen
Wassertank prüfen	Wassertank entnehmen und korrekt einsetzen
Tropfschale einsetzen	Tropfschale einsetzen
Tropfschale leeren	Tropfschale leeren und reinigen
Bohnenbehälter füllen	Bohnenbehälter füllen
Milchschaumer aufsetzen	Milchschaumer aufsetzen
Brüheinheit einsetzen Tür schliessen	Brüheinheit einsetzen und Tür schließen
Brüheinheit prüfen	Brüheinheit herausnehmen und korrekt einsetzen
Service - Filter wechseln	Wasserfilter wechseln
Service - Entkalken	Serviceprogramm „Entkalken“ ausführen
Service - Reinigen	Serviceprogramm „Reinigen“ ausführen
Service - Calc'n'Clean	Serviceprogramm „Calc'n'Clean“ ausführen

Auszugssystem

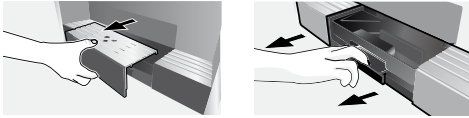

Das Gerät kann aus dem Einbaumöbel automatisch herausgefahren werden. Dazu

- ▶   (6) drücken (Gerät muss dazu eingeschaltet sein) oder
- ▶ Abstellfläche abnehmen und am nun zugänglichen Griff darunter ziehen:



Das Gerät fährt selbstständig in Auszugposition 1. In dieser Position können Wasser, Bohnen, Kaffeepulver und Reinigungs-/Entkalkungstabletten eingefüllt sowie das Zubehör an der rechten Geräteseite entnommen werden.

Um das Gerät ganz herauszufahren,

- ▶ nochmals   (6) drücken und das Gerät von Hand in Position 2 herausziehen oder
- ▶ Gerät am Griff ganz herausziehen.

In der Auszugposition 2 können die Brühgruppe entnommen und der Mahlgrad verstellt werden.

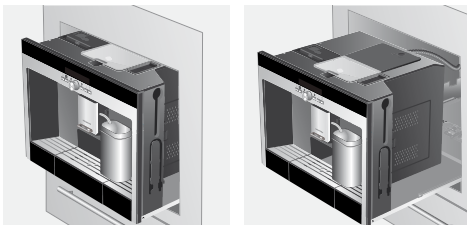

Auszugposition 1

Auszugposition 2

Danach das Gerät wieder bis zum Anschlag in das Einbaumöbel zurückschieben.



Während des Brühvorgangs ist das automatische Herausfahren gesperrt.

Zubehör

Der Espresso-Vollautomat hat besondere Fächer, um Zubehöerteile und Kurzanleitung (21) am Gerät zu verstauen. Diese befinden sich auf der rechten Seite (13, 14) und sind zugänglich, wenn das Gerät in Auszugposition 1 herausgezogen ist.

Inbetriebnahme

Allgemeines

Nur reines Wasser ohne Kohlensäure und vorzugsweise Espresso- oder Vollautomaten-Bohnenmischungen in die entsprechenden Behälter füllen. Keine glasierten, karamellisierten oder mit sonstigen zuckerhaltigen Zusätzen behandelte Kaffeebohnen verwenden; sie verstopfen die Brüheinheit. Bei der ersten Benutzung oder wenn das Gerät längere Zeit nicht in Betrieb war, hat die erste Tasse Kaffee noch nicht das volle Aroma.

Der Espresso-Vollautomat ist ab Werk mit den Standardeinstellungen für optimalen Betrieb programmiert. Das Gerät schaltet nach einer Stunde automatisch in den „Sparmodus“. Diese Einstellung kann wie viele andere geändert werden (siehe „Auto off“ im Kapitel „Einstellungen am Display“). Den Netzschalter während des Betriebs nicht betätigen. Gerät erst abschalten, wenn es im „Sparmodus“ ist, damit automatisch gespült wird.

Gerät in Betrieb nehmen

1. Netzschalter (1) drücken.

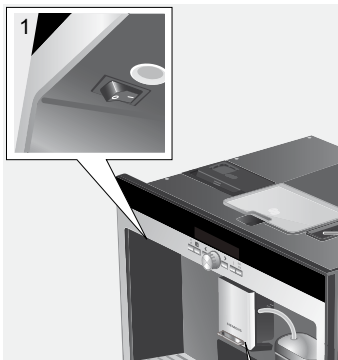

2. Im Display erscheint die Sprachauswahl:



3. Mit dem Drehknopf (4) die gewünschte Sprache auswählen, in der die weiteren Displaytexte erscheinen sollen. Es stehen folgende Sprachen zur Auswahl:

Deutsch
English
РУССКИЙ
Nederlands
Français
Italiano
Svenska
Español
Polski

4. **start stop** (8) drücken; die ausgewählte Sprache ist gespeichert, das Gerät im „Sparmodus“.
Sie können die Spracheinstellung später jederzeit verändern (siehe „Einstellungen am Display“).
5. Gerät ausfahren (siehe „Auszugssystem“).
6. Wassertank (12) nach oben herausziehen, ausspülen und mit frischem, kaltem

Wasser füllen. Die Markierung „max“ beachten.

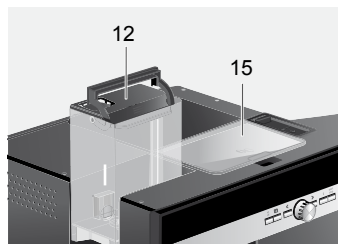

7. Den Wassertank gerade einsetzen und ganz nach unten drücken.



Täglich frisches Wasser in den Wassertank füllen. Es sollte immer ausreichend Wasser für den Betrieb des Gerätes im Wassertank sein.



- Bohnenbehälter (15) mit Kaffeebohnen füllen (Zubereitung mit Kaffeepulver: siehe Seite 9).
- Gerät wieder in das Einbaumöbel einschieben.
- on off (2) drücken, das Firmenlogo leuchtet im Display. Das Gerät heizt nun auf und spült, etwas Wasser läuft aus dem Kaffeeauslauf. Im Display erscheint das Menü für Getränkeauswahl:



10. Wasserhärte einstellen.





Getränkezubereitung

Getränkeauswahl

Im Menü für Getränkeauswahl, das Ihnen nach der Inbetriebnahme bzw. nach dem Einschalten und dem Drücken von  **on** **off** (2) im Display angezeigt wird, können Sie mit dem Drehknopf  (4) im weiß hinterlegten Displayteil wählen:



Espresso
Kaffee
Milchkaffee
Latte Macchiato
Cappuccino
My coffee
Milchschaum
Heiße Milch
Heißwasser
Kurzspülen Milchsistem

In jeder Getränkeart können Sie mit  < und  > (3) weitere Optionen auswählen, z. B. Kaffeestärke und -menge. Die jeweils verfügbaren Optionen werden Ihnen immer rechts neben der Getränkeart angezeigt. Innerhalb der mit  < und  > (3) gewählten Optionen (weiß hinterlegt) können Sie dann wiederum mit dem Drehknopf  (4) Einstellungen vornehmen. Bei der Kaffeezubereitung haben Sie folgende Möglichkeiten:

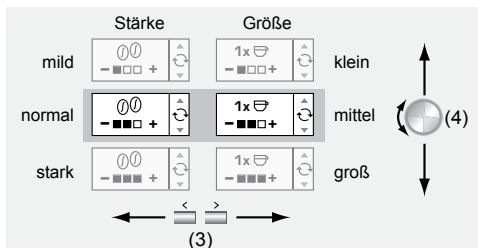

Ein Beispiel

Nehmen wir an, Sie möchten sich eine große Tasse milden Kaffee aus Bohnen bereiten.

1. Tasse unter den Kaffeeauslauf (9) stellen:

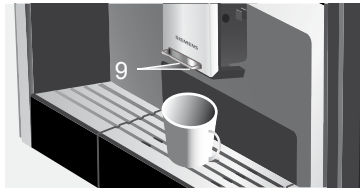

2. Drehen Sie den Drehknopf  (4) so lange, bis im Display links **Kaffee** angezeigt wird:



3. Drücken Sie nun einmal  > (3), um zur Stärkeeinstellung zu gelangen. Die Stärkeeinstellung ist nun weiß hinterlegt:

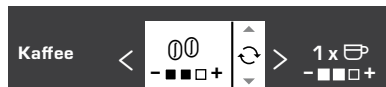

4. Drehen Sie den Drehknopf  (4) nach links, bis nur noch das linke Kästchen schwarz ausgefüllt ist (Einstellung „mild“):

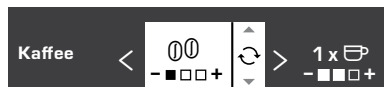

5. Drücken Sie erneut  > (3), um zur Mengeneinstellung zu gelangen. Nun ist die Mengeneinstellung weiß hinterlegt:



6. Drehen Sie den Drehknopf (4) nach rechts, bis alle drei Kästchen schwarz ausgefüllt sind (Mengeneinstellung „groß“):



7. **start stop** (8) drücken.
Ihr gewählter Kaffee wird zubereitet. Auf dieselbe Weise können Sie auch andere Kaffeearten in anderen Stärken und Mengen bereiten.

Zubereitung mit Kaffeepulver

Dieser Espresso-Vollautomat bietet auch die Möglichkeit, Kaffee aus Kaffeepulver zuzubereiten. Zur Dosierung ist ein Pulverlöffel beigelegt (im Lieferzustand rechts außen am Gerät, [14]).

- Gerät herausfahren und Pulverlöffel entnehmen.
- Die Pulverschublade (17) öffnen.

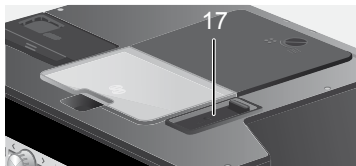

- Maximal zwei gestrichene Löffel Kaffeepulver** einfüllen.



Keine Bohnen und keinen löslichen Kaffee einfüllen.

- Die Pulverschublade wieder schließen.
- Gerät wieder einfahren.
- Mit dem Drehknopf (4) Getränk und Menge wählen:



- Tasse unter den Kaffeeauslauf (9) stellen.



- start stop** (8) drücken.
Der Kaffee wird gebrüht und läuft anschließend in die Tasse(n).
Für eine weitere Tasse Kaffee erneut Kaffeepulver einfüllen und den Vorgang wiederholen. Wird innerhalb von 90 Sekunden kein Kaffee bezogen, entleert sich die Brühkammer automatisch, um einer Überfüllung vorzubeugen. Das Gerät spült.

Zubereitung mit Milch



Für einen optimalen Milchschaum bevorzugt kalte Milch mit einem Fettgehalt von 1,5% verwenden.

- Abdeckklappe des Milchsäumers (11) nach unten klappen; der Milchschaumer (10) ist zugänglich:

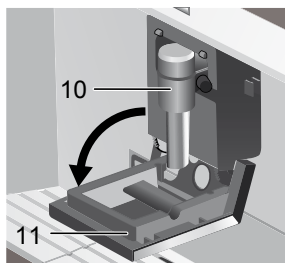

- Gerät ausfahren (siehe „Auszugssystem“)

- Den mitgelieferten Milchschauch (im Lieferzustand rechts außen am Gerät [13]) entnehmen und mit dem Anschlussende am Milchschaumer (10) anschließen; Abdeckklappe wieder schließen.

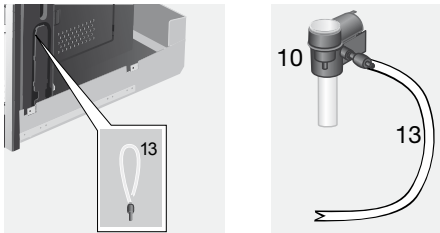

- Gefäß mit Milch neben dem Milchschaumer abstellen. Milchschauch in das Gefäß einführen. Das eingekerbte Ende des Milchschauches soll in die Milch eintauchen:



- Tasse oder Glas unter den Kaffeeauslauf stellen.
- Latte Macchiato, Cappuccino, Milchkaffee oder My coffee (Ihre individuelle Kaffee-Milch-Mischung) durch Drehen des Drehknopfs (4) auswählen. Im Display werden das gewählte Getränk sowie die Einstellung der Kaffeestärke und Kaffeemenge für dieses Getränk angezeigt:



- Einstellungen für Stärke und Menge vornehmen.
- start stop** (8) drücken. Zuerst wird nun Milch angesaugt, zubereitet und in die Tasse bzw. das Glas

gefördert. Sofort danach wird der Kaffee vorgebrüht und läuft anschließend in die Tasse bzw. das Glas.

i Getrocknete Milchreste sind schwer zu entfernen, deshalb nach jeder Benutzung das Milchschaumsystem reinigen (siehe „Milchschaumsystem reinigen“).

Zwei Tassen auf einmal

- Zwei Tassen unter die beiden Kaffeeausläufe links und rechts stellen:



- Mit dem Drehknopf (4) **Espresso** oder **Kaffee** wählen. Mit **>** (3) und dem Drehknopf (4) die gewünschte Stärke einstellen.
- Mit **>** (3) zur Mengenauswahl wechseln. In der Mengenauswahl den Drehknopf (4) so lange nach rechts weiterdrehen, bis im Display vor dem Tassensymbol „2 x“ angezeigt wird:



- Gewünschte Menge für die beiden Tassen mit dem Drehknopf (4) einstellen (Klein, mittel, groß).
- start stop** (8) drücken. Die beiden Tassen werden gefüllt.

i Das Gerät brüht zweimal hintereinander, den kompletten Vorgang abwarten.

My coffee

In der Einstellung **My coffee** können Sie individuell festlegen, in welchem Verhältnis Kaffee und geschäumte Milch gemischt werden sollen.

1. Den Milchschauch am Milchschaumer anschließen (siehe „Zubereitung mit Milch“).
2. Gefäß mit Milch auf der Abstellfläche abstellen. Milchschauch in das Gefäß einführen. Das eingekerbte Ende des Milchschauches soll in die Milch eintauchen:



3. Tasse unter den Kaffeeauslauf stellen.
4. Mit dem Drehknopf (4) **My coffee** auswählen:



5. Mit (3) zur Stärkeauswahl wechseln. Mit dem Drehknopf (4) die gewünschte Stärke einstellen:

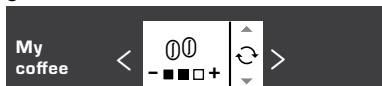

6. Mit (3) weiter zur Mengenauswahl wechseln. Mit dem Drehknopf (4) die gewünschte Menge einstellen:

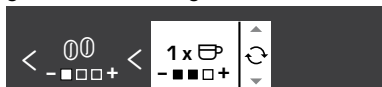

7. Mit (3) zur Auswahl des Mischverhältnisses wechseln. Mit dem Drehknopf (4) in 20%-Schritten das gewünschte

Mischungsverhältnis einstellen:



8. **start stop** (8) drücken; das Getränk wird im gewünschten Mischungsverhältnis bereit.



Die vorgenommenen Änderungen werden automatisch gespeichert. Eine zusätzliche Bestätigung ist nicht erforderlich.

Milchschaum und heiße Milch zubereiten



Verbrennungsgefahr!
Der Milchschaumer (10) wird heiß. Nach Benutzung zuerst abkühlen lassen und erst dann berühren.



Für eine optimale Milchschaumqualität bevorzugt kalte Milch mit einem Fettgehalt von 1,5% verwenden.

1. Milchschauch entnehmen und am Milchschaumer anschließen (siehe „Zubereitung mit Milch“).
2. Tasse oder Glas unter den Auslauf des Milchschaumers (10) stellen.
3. Die gewünschte Einstellung **Milchschaum** oder **Heiße Milch** durch Drehen des Drehknopfs (4) auswählen:



4. **start stop** (8) drücken, Milchschaum oder heiße Milch fließt ca. 60 Sek. lang aus dem Auslauf des Milchschaumers.

Durch erneutes Drücken von **start stop** (8) kann der Vorgang vorzeitig abgebrochen werden.



Getrocknete Milchreste sind schwer zu entfernen, deshalb nach jeder Benutzung den Milchschaumer reinigen (siehe „Milchschaumer reinigen“).

Heißwasser beziehen



Verbrennungsgefahr!
Der Milchschaumer (10), aus dem das Heißwasser fließt, wird heiß. Nach Benutzung zuerst abkühlen lassen und erst dann berühren.

Das Gerät kann auch Heißwasser bereiten, z. B. für Tee.

1. Tasse oder Glas unter den Kaffeeauslauf stellen.
2. Mit dem Drehknopf (4) **Heißwasser** auswählen:



3. Mit **>** (3) zur Temperaturwahl wechseln. Mit dem Drehknopf (4) die gewünschte Temperatur einstellen:



4. **start stop** (8) drücken; heißes Wasser fließt ca. 40 Sek. lang aus dem Auslauf des Milchschaumers.
Durch erneutes Drücken von **start stop** (8) kann der Vorgang vorzeitig abgebrochen werden.

Informationen und Einstellungen

Mit **i** (7) können Informationen abgerufen (antippen) und Einstellungen vorgenommen (mindestens drei Sekunden gedrückt halten) werden.

Informationen am Display

Im Info-Menü (Taste **i** (7) antippen) können folgende Informationen abgerufen werden:

- ▶ wie viele Getränke seit der Inbetriebnahme des Geräts bezogen wurden
- ▶ wann der nächste Service nötig sein wird

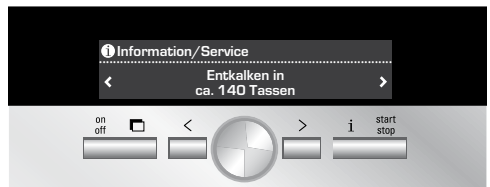

Einstellungen am Display

i (7) mindestens 3 Sekunden gedrückt halten; es erscheinen verschiedene Einstellungsmöglichkeiten:







Mit **<** und **>** (3) können Sie zwischen den verschiedenen Einstellungsmöglichkeiten wechseln; die jeweils aktive ist im Display weiß hinterlegt. Sie können die angezeigte aktuelle Einstellung mit dem Drehknopf (4) verändern.







Die vorgenommenen Änderungen werden automatisch gespeichert. Eine zusätzliche Bestätigung ist nicht erforderlich.



Folgende Einstellmöglichkeiten stehen Ihnen zur Verfügung:

 > **Sprache:** Durch Drehen des Drehknopfs  kann die Displaysprache ausgewählt werden.

 > **Wasserhärte:** Durch Drehen des Drehknopfs  kann die gewünschte Wasserhärte (1, 2, 3 und 4) ausgewählt werden (siehe auch „Wasserhärte ermitteln und einstellen“).



 > **Kaffeetemperatur:** Durch Drehen des Drehknopfs  kann die Kaffeetemperatur eingestellt werden.

 > **Auto off in:** Durch Drehen des Drehknopfs  kann die Zeitspanne eingegeben werden, nach der das Gerät nach der letzten Getränkezubereitung automatisch in den „Sparmodus“ schaltet. Die Einstellung ist von 5 Minuten bis zu 8 Stunden möglich. Die voreingestellte Zeit ist eine Stunde; sie kann zum Energiesparen verkürzt werden.

 > **Kontrast:** Der Kontrast im Display kann mit dem Drehknopf  (4) von -20 bis +20 eingestellt werden; die Voreinstellung ist 0.

 > **Beleuchtung:** Die Beleuchtung kann auf **ein**, **aus** oder **aus nach 10 Minuten** (Standardeinstellung) eingestellt werden.

 > **Wasserfilter:** Jedes Mal, wenn ein neuer Wasserfilter in den Wassertank (12) eingesetzt wird, muss er gespült werden:

1. Wasserfilter in den Wassertank (12) einsetzen und Tank bis zur Markierung „max“ mit Wasser füllen.
2. Durch Drehen des Drehknopfs  **START** Kurzspülen Milchsystem wählen und  **start stop** (8) drücken.

3. Einen Behälter mit 0,5 Liter Fassungsvermögen unter den Milchschaumer (10) stellen.

4.  **start stop** (8) drücken. Wasser läuft nun erst durch Filter, um ihn zu spülen, und anschließend in das Gefäß.

Das Gefäß entleeren; das Gerät ist wieder betriebsbereit.

Durch das Spülen des Filters wird gleichzeitig die Einstellung für die Anzeige **Service - Filter wechseln** aktiviert.



Bei der Anzeige **Service - Filter wechseln** oder spätestens nach zwei Monaten ist die Wirkung des Filters erschöpft. Er muss aus hygienischen Gründen und damit das Gerät nicht verkalkt (Gerät kann Schaden nehmen) ausgetauscht werden. Ersatzfilter sind über den Handel oder den Kundendienst erhältlich (siehe „Zubehör“).



Nach jedem Filterwechsel muss der Filter zunächst gespült werden. Dazu wie am Anfang dieses Kapitel beschrieben vorgehen. Wird kein neuer Filter eingesetzt, die Einstellung Wasserfilter auf **Aus** drehen.





Wenn das Gerät längere Zeit nicht benutzt wurde (z. B. im Urlaub), sollte der eingesetzte Filter vor dem Gebrauch des Gerätes gespült werden; dazu einfach eine Tasse heißes Wasser beziehen.



Weitere Einträge im Menü Einstellungen:

 > **Service - Entkalken:** Soll das Gerät jetzt entkalkt werden,  **start stop** (8) drücken und das Entkalkungsprogramm starten (siehe „Entkalken“).

 > **Service - Reinigen:** Soll das Gerät jetzt gereinigt werden,  **start stop** (8) drücken und das Reinigungsprogramm starten (siehe „Reinigen“).



 > **Service - Calc'n'Clean:** Soll das Gerät gleichzeitig entkalkt und gereinigt werden,  **start stop** (8) drücken und

das Calc'n'Clean-Programm starten (siehe „Calc'n'Clean“)

 > **Werkseinstellung:** Die eigenen Einstellungen können gelöscht und die Werkseinstellungen wieder aktiviert werden (Reset). Zur Aktivierung der Werkseinstellung  **start stop** (8) drücken.



Das Gerät kann auch folgendermaßen auf die Werkseinstellung zurückgesetzt werden:

1. Gerät mit Netzschalter **O/I** (1) ganz ausschalten.
2. Tasten  < und  > (3) gleichzeitig drücken, gedrückt halten und Gerät mit Netzschalter **O/I** (1) wieder einschalten. Die Werkseinstellungen sind wieder aktiviert.

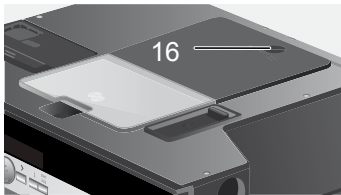

Mahlgrad einstellen

Mit dem Drehwähler für Mahlgrad (16) auf der Geräteoberseite kann die gewünschte Feinheit des Kaffeepulvers eingestellt werden:



Achtung: Den Mahlgrad nur bei laufendem Mahlwerk verstellen. Das Gerät kann sonst beschädigt werden.

1. Gerät ganz herausfahren (siehe „Auszugssystem“).
2. In Menü für Getränkeauswahl **Espresso** wählen.
3.  **start stop** (8) drücken.

4. Bei laufendem Mahlwerk den Drehwähler (16) von feines Kaffeepulver  auf größeres Kaffeepulver  oder umgekehrt einstellen.



Die neue Einstellung macht sich erst ab der zweiten Tasse Kaffee bemerkbar.

Tip: Bei dunkel gerösteten Bohnen einen feineren, bei helleren Bohnen einen gröberen Mahlgrad einstellen.

Wasserhärte ermitteln und einstellen

Bei diesem Gerät ist die Wasserhärte einstellbar. Die richtige Einstellung der Wasserhärte ist wichtig, damit das Gerät rechtzeitig anzeigt, wenn es entkalkt werden muss. Ab Werk ist die Wasserhärte 4 voreingestellt. Die Wasserhärte kann mit dem beiliegenden Teststreifen festgestellt oder bei der örtlichen Wasserversorgung erfragt werden.

Den Teststreifen kurz in Wasser tauchen, leicht abschütteln und nach einer Minute das Ergebnis ablesen.

Wasserhärtegrade und Einstellstufen:

Stufe	Wasserhärtegrad	
	Deutsch (°dH)	Französisch (°fH)
1	1-7	1-13
2	8-14	14-25
3	15-21	26-38
4	22-30	39-54

Tipps zum Energiesparen

- Der Espresso-Vollautomat schaltet automatisch nach einer Stunde (Werkseinstellung) in den „Sparmodus“. Im „Sparmodus“ verbraucht das Gerät sehr

wenig Strom. Die voreingestellte Zeit von einer Stunde kann verkürzt werden (siehe „Auto off in“ im Kapitel „Einstellungen am Display“). Das Gerät verbraucht dann noch weniger Strom.

- ▶ Wird das Gerät nicht benutzt: am Netzschalter ausschalten.
- ▶ Kaffee- oder Milchschaumbezug nach Möglichkeit nicht unterbrechen. Vorzeitiger Abbruch führt zu erhöhtem Energieverbrauch und zu einer schnelleren Füllung der Tropfschale.
- ▶ Das Gerät immer entkalken, wenn **Service - Entkalken** angezeigt wird (siehe „Entkalken“), um Kalkablagerungen zu vermeiden. Kalkrückstände führen zu einem höheren Energieverbrauch.

Tägliche Pflege und Reinigung



Stromschlaggefahr!
Vor der Reinigung das Gerät mit dem Netzschalter ausschalten.

Keinen Dampfreiniger benutzen.

Tägliche Pflege

1. Das Gehäuse mit einem feuchten Tuch abwischen. Keine scheuernden Reinigungsmittel verwenden.
2. Keine alkohol- oder spiritushaltigen Reinigungsmittel auf den Hochglanzflächen verwenden.
3. Den Wassertank (12) nur mit Wasser ausspülen.
4. Tropfblech (24) abnehmen. Tropfschale (25) herausziehen. Blende der Tropfschale abnehmen. Wasser und Kaffeesatz (26) entleeren. Schale reinigen oder in den Geschirrspüler geben. Tropfblech

(24) und Blende der Tropfschale nicht in den Geschirrspüler geben.

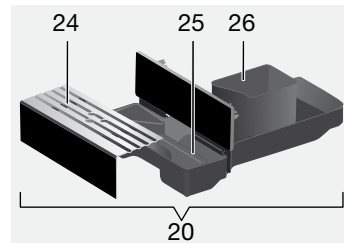

5. Innenraum des Gerätes (Aufnahme Schalen) auswischen.
6. Milchschaumer reinigen (im Folgenden beschrieben).
7. Alle Teile wieder einsetzen.



Wenn das Gerät mit **on off** (2) im kalten Zustand eingeschaltet oder nach Bezug von Kaffee in „Sparmodus“ versetzt wird, spült das Gerät automatisch. Das Leitungssystem im Inneren des Gerätes reinigt sich somit selbst.

Milchsystem reinigen



Verbrennungsgefahr!
Der Milchschaumer (10) wird heiß. Nach Benutzung zuerst abkühlen lassen und erst dann berühren.
Milchsystem nach jeder Benutzung reinigen.



Alle Teile können auch in den Geschirrspüler gegeben werden.

Kurzspülen Milchsystem:

1. Im Menü für Getränkeauswahl den Eintrag **Kurzspülen Milchsystem** auswählen und **start stop** (8) drücken.
2. Eine Tasse unter den Milchschaumer (10) stellen und das Ende des Milchschlauchs in die Tasse geben.

3. **start stop** (8) drücken. Das Gerät füllt nun automatisch Wasser in die Tasse und saugt es zum Spülen über den Milchschauch wieder an. Nach ca. 1 Min. ist der Spülvorgang abgeschlossen.
4. Tasse leeren und Milchschauch reinigen.

Reinigen Milchsistem:

1. Milchschaumer zum Reinigen zerlegen. Dazu Abdeckklappe (11) herunterklappen, Milchschaumer (10) waagrecht anfassen und gerade nach vorne herausziehen:

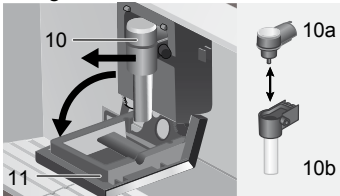

2. Die Aufnahme des Milchschaumers mit einem weichen Tuch reinigen.
3. Milchschaumer zerlegen (10a und 10b).
4. Die Teile entweder mit Hand spülen oder in den Geschirrspüler (Besteckkorb) geben.
5. Die einzelnen Teile wieder zusammenstecken und in das Gerät einsetzen. Bis zum Anschlag nach hinten drücken.

Brüheinheit reinigen

Zusätzlich zum automatischen Reinigungsprogramm kann die Brüheinheit zum Reinigen entnommen werden.



Achtung: Brüheinheit ohne Spülmittel reinigen und nicht in den Geschirrspüler geben.

1. Gerät ganz ausfahren (siehe „Auszugssystem“).
2. Gerät mit **on off** (2) in den „Sparmodus“ schalten.

3. Mit dem Netzschalter **0/I** (1) komplett ausschalten; keine Taste darf mehr leuchten.
4. Den Türöffner (19) nach hinten schieben und die Tür (18) zur Brüheinheit (23) nach hinten aufklappen:

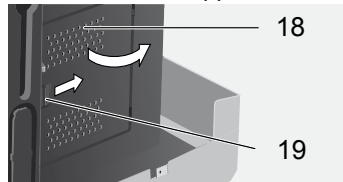

5. Die rote Verriegelung (23 a) an der Brüheinheit ganz nach vorne schieben:

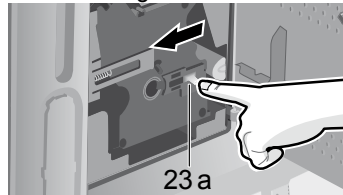

6. Die rote Drucktaste (23 b) drücken und die Brüheinheit (23) an den Griffmulden fassen und vorsichtig herausnehmen:

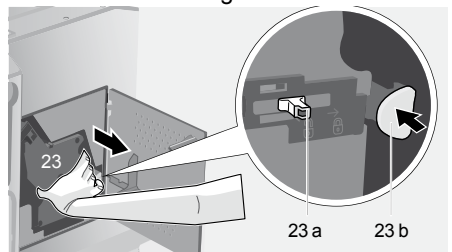

7. Die Brüheinheit (23) unter fließendem Wasser reinigen.
8. Den Geräte-Innenraum mit einem feuchten Tuch auswischen.
9. Brüheinheit und Geräte-Innenraum trocknen lassen.
10. Die Brüheinheit (23) bis zum Anschlag einsetzen. Die rote Verriegelung (23 a) ganz nach hinten schieben und die Tür (18) schließen.

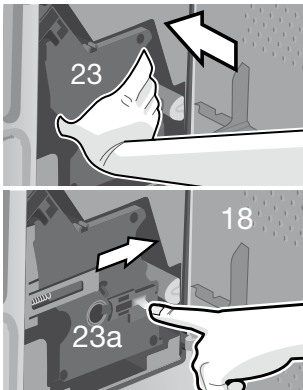

Serviceprogramme

In gewissen Zeitabständen erscheint je nach Benutzung des Gerätes im Display anstatt der Kaffeeauswahl eine der folgenden Anzeigen:

 Service - Filter wechseln
i-Taste 3 Sek.

 Service - Reinigen
i-Taste 3 Sek.

 Service - Entkalken
i-Taste 3 Sek.

 Service - Calc'n'Clean
i-Taste 3 Sek.

Dann sollte unverzüglich der Wasserfilter gewechselt bzw. das Gerät mit dem entsprechenden Programm gereinigt oder entkalkt werden (auf den nächsten Seiten beschrieben). Das Gerät kann sonst beschädigt werden.



Die Serviceprogramme können auch manuell im Einstellungs-menü gestartet werden (siehe „Einstellungen am Display“).

Flüssigkeiten nicht trinken. Zum Entkalken niemals Essig, Mittel auf Essigbasis, Zitronensäure oder Mittel auf Zitronensäurebasis verwenden. Zum Entkalken und Reinigen ausschließlich die beiliegenden Tabletten verwenden. Sie wurden speziell für diesen Espresso-Vollautomaten entwickelt und können im Handel und über den Kundendienst nachgekauft werden (siehe „Zubehör“). Keinesfalls Entkalkungstabletten oder andere Entkalkungsmittel in die Pulverschublade/Schublade für Reinigungstabletten einfüllen. **Wichtig:** Ist ein Filter in den Wassertank (12) eingesetzt, diesen unbedingt vor dem Start des Serviceprogramms entfernen.

Das Serviceprogramm keinesfalls unterbrechen. Wird eines der Serviceprogramme z. B. durch Stromausfall unterbrochen, wie folgt vorgehen:

1. Den Wassertank (12) spülen und frisches Wasser bis zur Markierung „max“ einfüllen.
2.  **start stop** (8) drücken; das Entkalkungsprogramm läuft jetzt ca. 1 Minute und anschließend das Reinigungsprogramm ca. 7 Minuten und spült das Gerät:

Entkalkungsprogramm läuft
Reinigungsprogramm läuft
Tropfschale leeren

Tropfschale (20) leeren.

Tropfschale einsetzen

Tropfschale wieder einsetzen.

Das Gerät ist wieder betriebsbereit.

Entkalken

Bei der Anzeige **Service - Entkalken** oder nach Auswahl von **Service - Entkalken** im Einstellungs-menü  i (7) mindestens drei Sekunden gedrückt halten. Es erscheint:

Entkalken > Start

 **start stop** (8) drücken, das Display führt Sie durch das Programm:

Tropfschale leeren

Tropfschale (20) leeren.

Tropfschale einsetzen

Tropfschale wieder einsetzen.

Behälter unter Milchschaumer stellen

> Start

Einen Behälter mit 0,5 Liter Fassungsvermögen unter den Milchschaumer (10) stellen.  **start stop** (8) drücken.



Ist der Wasserfilter aktiviert, erscheint die Meldung:

Wasserfilter entfernen > Start

Wasserfilter entfernen und  **start stop** (8) drücken.

0,5 l Wasser + Entkalker einfüllen > Start

Lauwarmes Wasser in den leeren Wassertank (12) bis zur Markierung 0,5 l einfüllen und zwei Entkalkungstabletten darin auflösen.  **start stop** (8) drücken, das Entkalkungsprogramm läuft jetzt ca. 20 Minuten:

Entkalkungsprogramm läuft



Ist zu wenig Entkalkungslösung im Wassertank, erscheint die Meldung:

Zu wenig Entkalker Entkalker nachfüllen

Lauwarmes Wasser in den leeren Wassertank (12) bis zur Markierung 0,5 l einfüllen und zwei Entkalkungstabletten darin auflösen.  **start stop** (8) drücken. Das Entkalkungsprogramm wird fortgesetzt.

Wassertank spülen und füllen > Start

Den Wassertank spülen und frisches Wasser bis zur Markierung „max“ einfüllen.

 **start stop** (8) drücken, das Entkalkungsprogramm läuft jetzt ca. 1 Minute und spült:

Entkalkungsprogramm läuft

Tropfschale leeren

Tropfschale leeren.

Tropfschale einsetzen

Tropfschale wieder einsetzen.

Das Gerät ist wieder betriebsbereit.

Reinigen

Bei der Anzeige **Service - Reinigen** oder nach Auswahl von **Service - Reinigen** im Einstellungsmenü  i (7) mindestens drei Sekunden gedrückt halten. Es erscheint:

Reinigen > Start

 **start stop** (8) drücken, das Display führt Sie durch das Programm:

Tropfschale leeren

Tropfschale (20) leeren.

Tropfschale einsetzen

Tropfschale wieder einsetzen.

Pulverschublade öffnen

Gerät ausfahren und Pulverschublade (17) öffnen.

Reinigungstablette einwerfen und Schublade schließen

Eine Reinigungstablette in die Pulverschublade einwerfen und Schublade wieder schließen.

Start drücken

 **start stop** (8) drücken; das Reinigungsprogramm läuft jetzt ca. sieben Minuten:

Reinigungsprogramm läuft

Tropfschale leeren

Tropfschale leeren.

Tropfschale einsetzen

Tropfschale wieder einsetzen.

Das Gerät ist wieder betriebsbereit.

Calc'n'Clean

Calc'n'Clean kombiniert die Einzelfunktionen Entkalken und Reinigen. Liegt die Fälligkeit der beiden Programme nah beieinander, schlägt der Espresso-Vollautomat automatisch dieses Serviceprogramm vor.

Bei der Anzeige **Service - Calc'n'Clean** oder nach Auswahl von **Service -**

Calc'n'Clean im Einstellungs Menü  i (7) mindestens drei Sekunden gedrückt halten.

Es erscheint:

Calc'n'Clean > Start

 **start stop** (8) drücken, das Display führt Sie durch das Programm:

Tropfschale leeren

Tropfschale (19) leeren.

Tropfschale einsetzen

Tropfschale wieder einsetzen.

Behälter unter Milchschaumer stellen > Start

Einen Behälter mit mindestens einem Liter Fassungsvermögen unter den Milchschaumer (10) stellen.

 **start stop** (8) drücken; das Gerät spült zweimal:

Reinigungsprogramm läuft

Pulverschublade öffnen

Gerät ausfahren und Pulverschublade (17) öffnen.

Reinigungstablette einwerfen

Schublade schließen

Eine Reinigungstablette in die Pulverschublade einwerfen und Schublade wieder schließen.



Ist der Wasserfilter aktiviert, erscheint die Meldung:

Wasserfilter entfernen > Start

Wasserfilter entfernen und  **start stop** (8) drücken.

0,5 l Wasser + Entkalker einfüllen > Start

Lauwarmes Wasser in den leeren Wassertank (12) bis zur Markierung 0,5 l einfüllen und zwei Entkalkungstabletten darin auflösen.  **start stop** (8) drücken, das Entkalkungsprogramm läuft jetzt ca. 20 Minuten:

Entkalkungsprogramm läuft



Ist zu wenig Entkalkungslösung im Wassertank, erscheint die Meldung:

Zu wenig Entkalker

Entkalker nachfüllen

Lauwarmes Wasser in den leeren Wassertank (12) bis zur Markierung 0,5 l einfüllen und zwei Entkalkungstabletten darin auflösen.  **start stop** (8) drücken. Das Entkalkungsprogramm wird fortgesetzt.

Wassertank spülen und füllen > Start

Den Wassertank spülen und frisches Wasser bis zur Markierung „max“ einfüllen.

 **start stop** (8) drücken, das Entkalkungsprogramm läuft jetzt ca. 1 Minute:

Entkalkungsprogramm läuft

Anschließend läuft ca. sieben Minuten das Reinigungsprogramm und spült das Gerät:

Reinigungsprogramm läuft

Tropfschale leeren

Tropfschale leeren.

Tropfschale einsetzen

Tropfschale wieder einsetzen.

Das Gerät ist wieder betriebsbereit.

Einfache Probleme selbst beheben

Problem	Ursache	Abhilfe
Displayanzeige Bohnenbehälter füllen. Trotz gefüllten Bohnenbehälters mahlt das Gerät keine Kaffeebohnen.	Bohnen fallen nicht ins Mahlwerk (zu ölige Bohnen).	Eventuell Kaffeesorte wechseln. Leeren Bohnenbehälter mit einem trockenen Tuch auswischen.
Kein Heißwasserbezug möglich.	Der Milchschaumer oder die Aufnahme des Milchschäu- mers ist verstopft.	Milchschaumer oder Aufnahme reinigen.
Zu wenig Milchschaum oder zu flüssiger Milchschaum. Der Milchschaumer saugt keine Milch an.	Der Milchschaumer oder die Aufnahme des Milchschäu- mers ist verstopft. Ungeeignete Milch.	Milchschaumer oder Aufnahme reinigen. Milch mit 1,5 % Fettgehalt verwenden.
Kaffee läuft nur tropfenweise.	Der Mahlgrad ist zu fein. Das Kaffeepulver ist zu fein.	Den Mahlgrad gröber stellen. Gröberes Kaffeepulver verwenden.
	Das Gerät ist stark verkalkt.	Gerät entkalken.
Kaffee hat keine „Crema“ (Schaumschicht).	Ungeeignete Kaffeesorte.	Kaffeesorte wechseln.
	Die Bohnen sind nicht mehr röstfrisch.	Frische Bohnen verwenden.
	Der Mahlgrad ist nicht auf die Kaffeebohnen abgestimmt.	Mahlgrad auf fein einstellen.
Lautes Geräusch des Mahlwerks.	Ein Fremdkörper im Mahlwerk (z. B. Steinchen, die auch bei erlesenen Kaffeesorten vorkommen).	Hotline kontaktieren; keinen Kaffee aus Bohnen mehr bereiten. Pulverkaffee kann weiterhin zubereitet werden.
Der Kaffee ist zu „sauer“.	Der Mahlgrad ist zu grob eingestellt oder das Kaffeepulver ist zu grob.	Mahlgrad feiner stellen oder feineres Kaffeepulver verwenden.
Der Kaffee ist zu „bitter“.	Der Mahlgrad ist zu fein eingestellt oder das Kaffeepulver ist zu fein.	Mahlgrad gröber stellen oder gröberes Kaffeepulver verwenden.
	Ungeeignete Kaffeesorte.	Kaffeesorte wechseln.
Displayanzeige Störung Bitte Hotline anrufen	Im Gerät ist ein Fehler.	Hotline anrufen (siehe hintere Umschlagseiten).

Können Störungen nicht behoben werden, nicht versuchen, den Fehler selbst zu finden, das Gerät auseinanderzubauen oder selbst zu reparieren. Hotline anrufen (siehe hintere Umschlagseiten).

Zubehör, Lagerung, Entsorgung, Garantie

Zubehör

Folgendes Zubehör ist im Handel und über den Kundendienst erhältlich:

Zubehör	Bestellnummer	
	Handel	Kundendienst
Reinigungs-tabletten	TZ60001	310575
Entkalkungs-tabletten	TZ60002	310967
Wasserfilter	TZ70003	467873

Lagerung

Um Frostschäden bei Transport und Lagerung zu vermeiden, muss das Gerät vorher vollständig entleert werden.



Das Gerät muss dazu betriebsbereit sein, der Wassertank (12) gefüllt.

1. Ein großes, schmales Gefäß unter den Milchschaumer (10) stellen.
2. Die Einstellung **Milchschaum** am Display auswählen,  **start stop** (8) drücken und ca. 15 Sekunden dampfen lassen.



3. Mit dem Netzschalter **O/I** (1) das Gerät ausschalten.

4. Den Wassertank (12) und die Tropfschale (20) entleeren.

Entsorgung

Dieses Gerät ist entsprechend der europäischen Richtlinie 2002/96/EG über Elektro- und Elektronik-Altgeräte (waste electrical and electronic equipment – WEEE) gekennzeichnet. Die Richtlinie gibt den Rahmen für eine EU-weit gültige Rücknahme und Verwertung der Altgeräte vor. Über aktuelle Entsorgungswege informieren Sie sich bitte beim Fachhändler.

Garantie

Für dieses Gerät gelten die von unserer jeweils zuständigen Landesvertretung herausgegebenen Garantiebedingungen, in dem das Gerät gekauft wurde. Sie können die Garantiebedingungen jederzeit über Ihren Fachhändler, bei dem Sie das Gerät gekauft haben, oder direkt bei unserer Landesvertretung anfordern. Die Garantiebedingungen für Deutschland finden Sie auf der nächsten Seite und die Adressen auf den hinteren Umschlagseiten dieses Heftes. Darüber hinaus sind die Garantiebedingungen auch im Internet unter der Webadresse auf der Rückseite hinterlegt. Für die Inanspruchnahme von Garantieleistungen ist in jedem Fall die Vorlage des Kaufbeleges erforderlich.

Änderungen vorbehalten.

Garantiebedingungen

Gültig in der Bundesrepublik Deutschland

Die nachstehenden Bedingungen, die Voraussetzungen und Umfang unserer Garantieleistung umschreiben, lassen die Gewährleistungsverpflichtungen des Verkäufers aus dem Kaufvertrag mit dem Endabnehmer unberührt.

Siemens Info Line (Mo-Fr: 8.00-18.00 Uhr erreichbar)

Für Produktinformationen sowie Anwendungs- und Bedienungsfragen zu kleinen Hausgeräten:

Tel.: **01805 547436*** oder

unter **siemens-info-line@bshg.com**

*) 0,14 EUR/Min aus dem Festnetz der T-Com, Mobil ggfs. abweichend. Nur für Deutschland gültig!

Für dieses Gerät leisten wir Garantie gemäß nachstehenden Bedingungen:

- Wir beheben unentgeltlich nach Maßgabe der folgenden Bedingungen (Nr. 2 – 6) Mängel am Gerät, die nachweislich auf einem Material- und/ oder Herstellungsfehler beruhen wenn sie uns unverzüglich nach Feststellung und innerhalb von 24 Monaten – bei gewerblichem Gebrauch oder gleichzusetzender Beanspruchung innerhalb von 12 Monaten – nach Lieferung an den Erstendabnehmer gemeldet werden. Zeigt sich der Mangel innerhalb von 6 Monaten ab Lieferung, wird vermutet, dass es sich um einen Material- oder Herstellungsfehler handelt.
- Die Garantie erstreckt sich nicht auf leicht zerbrechliche Teile wie z.B. Glas oder Kunststoff bzw. Glühlampen, sowie nicht auf Schäden, die durch Steine im Mahlwerk verursacht wurden und nicht auf Schäden aus chemischen und elektrochemischen Einwirkungen von Wasser, wie verkalkte Heizsysteme. Ebenso kann keine Garantie übernommen werden, für nutzungsbedingte Schäden an Verschleißteilen, sowie Schäden infolge übermäßiger Beanspruchung (mehr als 7500 Brühungen pro Jahr). Eine Garantiepflicht wird nicht ausgelöst durch geringfügige Abweichungen von der Soll-Beschaffenheit, die für Wert und Gebrauchstauglichkeit des Gerätes unerheblich sind, oder durch Schäden aus chemischen und elektrochemischen Einwirkungen von Wasser, sowie allgemein aus anomalen Umweltbedingungen oder sachfremden Betriebsbedingungen oder das Gerät sonst mit ungeeigneten Stoffen in Berührung gekommen ist. Ebenso kann keine Garantie übernommen werden, wenn die Mängel am Gerät auf Transportschäden, die nicht von uns zu vertreten sind, nicht fachgerechte Installation und Montage, Fehlgebrauch, mangelnde Pflege oder Nichtbeachtung von Bedienungs- oder Montagehinweisen zurückzuführen sind. Der Garantieanspruch erlischt, wenn Reparaturen oder Eingriffe von Personen vorgenommen werden, die hierzu von uns nicht ermächtigt sind, oder wenn unsere Geräte mit Ersatzteilen, Ergänzungs- oder Zubehörteilen versehen werden, die keine Originalteile sind und dadurch ein Defekt verursacht wurde.
- Die Garantieleistung erfolgt in der Weise, dass mangelhafte Teile nach unserer Wahl unentgeltlich instandgesetzt oder durch einwandfreie Teile ersetzt werden. Espresso-/Kaffee-Vollautomaten für die unter Bezugnahme auf diese Garantie eine Garantieleistung beansprucht wird, sind in unsere Zentralwerkstatt für Kleine Hausgeräte (siehe unter Adressen) einzusenden. Nach Kontaktaufnahme mit der Info-Hotline wird gegebenenfalls eine Abholung veranlasst. Instandsetzungen am Aufstellungsort können nur für stationär betriebene (feststehende) Geräte verlangt werden. Es ist jeweils der Kaufbeleg mit Kauf- und/oder Lieferdatum vorzulegen. Ersetzte Teile gehen in unser Eigentum über.
- Sofern die Nachbesserung von uns abgelehnt wird oder fehlschlägt, wird innerhalb der oben genannten Garantiezeit auf Wunsch des Endabnehmers kostenfrei gleichwertiger Ersatz geliefert. Im Falle einer Ersatzlieferung behalten wir uns die Geltendmachung einer angemessenen Nutzungsanrechnung für die bisherige Nutzungszeit vor.
- Garantieleistungen bewirken weder eine Verlängerung der Garantiefrist, noch setzen sie eine neue Garantiefrist in Lauf. Die Garantiefrist für eingebaute Ersatzteile endet mit der Garantiefrist für das ganze Gerät.
- Weitergehende oder andere Ansprüche, insbesondere solche auf Ersatz außerhalb des Gerätes entstandener Schäden sind – soweit eine Haftung nicht zwingend gesetzlich angeordnet ist – ausgeschlossen. Diese Garantiebedingungen gelten für in Deutschland gekaufte Geräte. Werden Geräte ins Ausland verbracht, die die technischen Voraussetzungen (z.B. Spannung, Frequenz, Gasarten, etc.) für das entsprechende Land aufweisen und die für die jeweiligen Klima- und Umweltbedingungen geeignet sind, gelten diese Garantiebedingungen auch, soweit wir in dem entsprechenden Land ein Kundendienstnetz haben. Für im Ausland gekaufte Geräte gelten die von unserer jeweils zuständigen Landesvertretung herausgegebenen Garantiebedingungen. Diese können Sie über Ihren Fachhändler, bei dem Sie das Gerät gekauft haben, oder direkt bei unserer Landesvertretung anfordern.

Beachten Sie unser weiteres Kundendienst-Angebot:

Auch nach Ablauf der Garantie stehen Ihnen unser Werkskundendienst und unsere Servicepartner zur Verfügung.

Siemens-Electrogeräte GmbH
Carl-Wery-Str. 34 / 81739 München // Germany

Congratulations ...

... on purchasing this product. With this deployable fully automatic espresso machine you have acquired a high-quality modern kitchen appliance of innovative design which combines a multitude of functions with easy operation.

It will enable you to prepare a variety of delicious hot drinks quickly and simply – whether you're in the mood for a traditional cup of coffee, a smooth milk coffee or latte macchiato, a creamy cappuccino or an invigorating espresso. At the same time the appliance offers you a wide range of options for adapting it to your individual taste.

To ensure that you can use this fully automatic espresso machine with all its functions and features reliably and safely, we would like you to familiarize yourself with its components, functions, displays and controls.

These instructions are designed to help you. So please take the time to read them before you switch on the appliance.

How to use these instructions



If you unfold the front cover of these instructions you will find illustrations of the appliance with numbered parts. These numbers are referred to throughout the text, e.g. "Water tank (12)".



Tip: If you leave the cover page unfolded, you can always refer back to it quickly, wherever you are in the instructions.

Displays and lettering on buttons are always shown in a different font from the text of the instructions so that you can easily recognize what is displayed or printed on the appliance. Example: **Espresso**

Frequently used controls are shown as symbols:

-  Rotary knob
-  Button

The appliance comes with a quick reference guide on which you can find the most important functions at a glance. It is stored in the outer compartment on the right of the appliance.

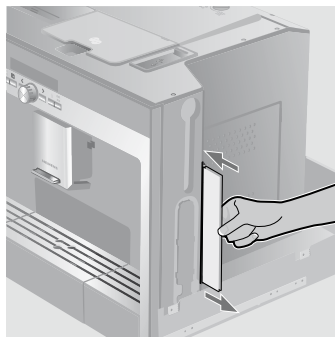

Contents

25 Safety instructions

25 The appliance and its parts

26 Controls and display

- 26 Power switch O/I
- 26 Menu and display
- 27 Display messages
- 28 Deployment system
- 28 Accessories

28 Operation

- 28 General
- 29 Setting up the appliance

30 Preparing drinks

- 30 Drink selection
- 30 Example
- 31 Preparation using pre-ground coffee
- 31 Preparation using milk
- 32 Two cups at once
- 33 My coffee
- 33 Preparing milk froth and hot milk
- 34 Dispensing hot water

34 Information and settings

- 34 Displaying information
- 34 Displaying settings
- 36 Adjusting the grinding unit
- 36 Checking and setting the water hardness
- 36 Tips on energy saving

37 Daily maintenance and cleaning

- 37 Daily maintenance
- 37 Cleaning the milk system
- 38 Cleaning the brewing unit

39 Service programmes

- 39 Descaling
- 40 Cleaning
- 41 Calc'n'Clean

42 Simple troubleshooting

43 Accessories, storage, disposal, guarantee

- 43 Accessories
- 43 Storage
- 43 Disposal
- 43 Guarantee

Safety instructions

Please read the operating instructions carefully before using the appliance and keep them for future reference. You should also note the enclosed quick reference guide, which is stored in a special outer compartment on the right of the appliance (21). This fully automatic espresso machine is designed for domestic use and not commercial use. It should only be filled with fresh water and the substances described in these instructions (coffee, cleaning/descaling agents).

Use indoors and at room temperature only. Do not allow persons (including children) with reduced physical, sensory or mental capabilities, or lack of experience and knowledge, to use this appliance, unless they are being supervised or have been given instruction concerning use of the appliance by a person responsible for their safety. Keep children away from the appliance. Children should be supervised to ensure that they do not play with the appliance.



Risk of electric shock

Connect and operate the appliance only in accordance with the specifications on the rating label.

Do not use if either the power cord or the appliance is damaged. In the event of a malfunction, switch off the appliance immediately by the power on/off switch. Then pull out the power plug. Do not open the appliance or dismantle it. Never immerse the power cord in water.

To avoid potential hazards, repairs such as replacing a damaged power cord should only be performed by our service personnel.



Risk of injury

Do not reach into the grinding unit.



Risk of burns

The milk frother for milk and hot water gets very hot.

After use, allow to cool down first before touching.



Risk of injury

Be careful when pulling the appliance out of the built-in unit and pushing it back in, so that fingers are not trapped.

The appliance and its parts

(See illustration on the fold-out front cover of these instructions)

- 1 Power switch **O/I**
- 2 **on off** button ("energy saving mode")
- 3 Selection buttons **< >**
- 4 Rotary knob **●** for settings on the display
- 5 Display
- 6 Deployment button
- 7 **i** button (information/settings)
- 8 **start stop** button
- 9 Coffee outlet (height-adjustable)
- 10 Milk frother, removable (for milk/hot water)
- 11 Cover of coffee outlet/milk frother
- 12 Removable water tank
- 13 Milk tube
- 14 Measuring spoon
- 15 Bean container with aroma cover
- 16 Selector for adjusting the grind
- 17 Drawer (for ground coffee/cleaning tablet)
- 18 Door to brewing unit
- 19 Door opener
- 20 Drip tray unit

- 21 Quick reference guide
- 22 Holder for milk frother
- 23 Brewing unit
 - a) Lock for brewing unit
 - b) Button for brewing unit
- 24 Grate
- 25 Drip tray
- 26 Coffee grounds container
- 27 Milk container

Controls and display

Power switch O/I

The power switch **O/I** (1) is used to switch the appliance on into “energy saving mode” or to switch it off fully (power supply off). In “energy saving mode” only the **on off** button (2) is lit in white.

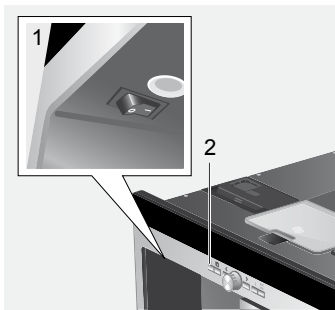

Important:





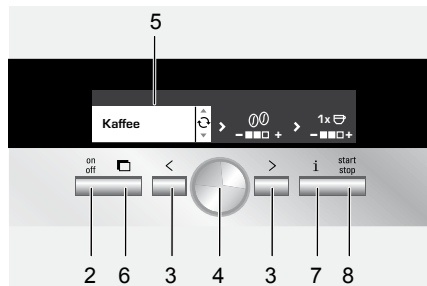

Do not press the power switch while the appliance is operating. The appliance should only be switched off when it is in “energy saving mode”, so that it can rinse automatically.

Menu and display

The appliance features user-friendly menu navigation to ensure that operation is as easy as possible while at the same time offering a wide range of functions. It allows you to select from a multitude of options in only a few steps once you know how. The display shows which programme you have selected and lets you know when you need to top up the appliance with water or coffee, or run one of the service programmes. Basic menu operation is described in the following pages.



- 1 **on off** (2): This button is used to switch on the appliance or put it into “energy saving mode”. The appliance then rinses, unless
 - ▶ it is still warm when switched on.
 - ▶ no coffee was dispensed before it was switched to “energy saving mode”.
 The appliance is ready for use when the drink selection menu is shown in the display (5).
- 2 **< >** (3): These buttons are used to navigate left and right in the display (5). The currently active menu item is highlighted in white.
- 3 **Rotary knob** (4): This is turned to select and change settings in the display (e.g. coffee strength or per-cup quantity).

- 4 **Display** (5): The display uses symbols and texts to indicate settings, ongoing processes and messages.
- 5 Use   (6) to deploy the appliance automatically out of the built-in unit (see “Deployment system”).
- 6  i (7): If you press  i, information is shown on the display (see “Displaying information”). If you keep  i pressed for longer than 3 seconds, you open the settings menu (see “Displaying settings”).
- 7 Press  **start stop** (8) to start drink preparation or to start a service programme.
Press  **start stop** (8) again during drink preparation to stop the dispensing process.

Display messages

The display shows not only the current operating status, but also various messages that give you status information or let you know when you need to take action. As soon as you have taken the necessary action, the message disappears and the menu for drink selection is displayed again.

Information:



Display message	Meaning
Water tank almost empty	Water tank must be refilled soon
Bean container almost empty	Bean container must be refilled soon
Please wait	Appliance is working; please wait a moment

Prompts:

Display message	What you need to do
Refill water tank	Refill water tank
Replace water tank	Replace water tank
Check water tank	Remove water tank and replace correctly
Replace drip tray	Replace drip tray
Empty drip tray	Empty drip tray and clean
Refill bean container	Refill bean container
Set up milk frother	Set up milk frother
Replace brewing unit	Replace brewing unit and close door
Close door	
Check brewing unit	Remove brewing unit and replace correctly
Service - change filter	Change water filter
Service - descale	Run “Descaling” service programme
Service - clean	Run “Cleaning” service programme
Service - Calc’n’Clean	Run “Calc’n’clean” service programme

Deployment system



The appliance can be pulled out of the built-in unit automatically. To do this,

- ▶ press   (6) (appliance must be switched on for this) or
- ▶ remove grate and pull on the handle underneath which is now accessible:



The appliance now moves automatically into deployment position 1. In this position it can be filled with water, coffee beans, ground coffee and cleaning/descaling tablets, and the accessories on the right of the appliance can be removed.

To pull the appliance out fully,

- ▶ press   (6) again and pull the appliance out by hand into position 2 or
 - ▶ pull the appliance out fully by the handle.
- In deployment position 2 the brewing unit can be removed and the grinding unit adjusted.

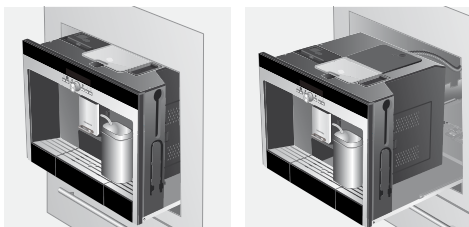

Deployment position 1

Deployment position 2

Then push the appliance back fully into the built-in unit.



During the brewing process, automatic deployment is prevented.

Accessories

The fully automatic espresso machine has special compartments for storing the accessories and quick reference guide (21) with the appliance. These are located on the right side (13, 14) and are accessible when the appliance is pulled out into deployment position 1.

Operation

General

Fill the water tank with fresh, uncarbonated water only, and preferably use only beans for fully automatic coffee and espresso machines. Do not use coffee beans that have been glazed, caramelised or treated with other additives containing sugar, since they will block the brewing unit.

If the appliance is being used for the first time or has not been operated for a long period, the first cup of coffee will not have the full aroma.

The factory settings of the fully automatic espresso machine are programmed for optimal performance. The appliance switches to “energy saving mode” automatically after one hour. This setting, like many others, can be changed (see “Auto off after” under “Displaying settings”).

Do not press the power switch while the appliance is operating. The appliance should only be switched off when it is in “energy saving mode”, so that it can rinse automatically.

Setting up the appliance

1. Press the power switch (1).

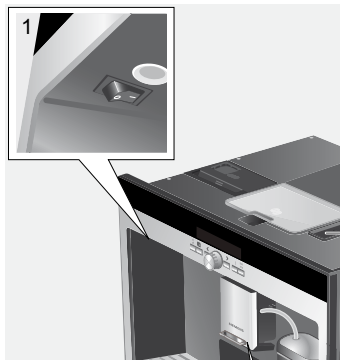

2. The language selection is shown in the display:



3. Use the rotary knob (4) to select the language in which you want the display texts to appear. The following languages can be selected:

Deutsch
English
РУССКИЙ
Nederlands
Français
Italiano
Svenska
Español
Polski

4. Press **start stop** (8). The language you selected is saved and the appliance is in "energy saving mode". You can change the language setting at any time (see "Displaying settings").
5. Deploy the appliance (see "Deployment system").

6. Remove the water tank (12) by pulling it upward, rinse and fill it with fresh cold water. Do not fill above the "max" mark.

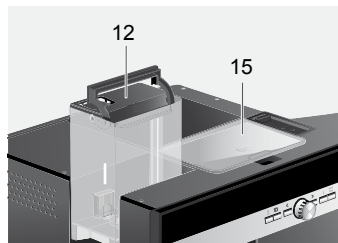

7. Replace the water tank and push it firmly downward into place.



Fill the water tank with fresh water every day. The tank should always contain sufficient water for operating the appliance.

Fill the bean container (15) with coffee beans (for preparation using ground coffee, see page 31).



8. Push the appliance back into the built-in unit.
9. Press **on off** (2). The company logo lights up in the display. The appliance now heats up and rinses. Some water will run out of the coffee outlet. The menu for drink selection is shown in the display:



10. Set the water hardness.

Preparing drinks

Drink selection

In the menu for drink selection, which appears in the display after setup or after you have switched on the appliance and pressed  **on off** (2), you can turn the rotary knob  (4) to select one of the following in the section of the display that is highlighted in white:



Espresso

Coffee

White coffee

Latte Macchiato

Cappuccino





My coffee

Milk froth

Hot milk

Hot water

Short rinse for milk system

For every type of drink you can use  < and  > (3) to select further options, e.g. coffee strength and per-cup quantity. The available options are always shown on the right next to the type of drink. Among the options you have selected with  < and  > (3) (highlighted in white) you can change other settings with the rotary knob  (4). Under coffee preparation you have the following options:

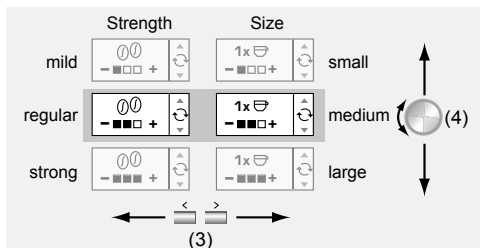

Example

Let's assume you would like a large cup of mild coffee made from coffee beans.

1. Place the cup under the coffee outlet (9):

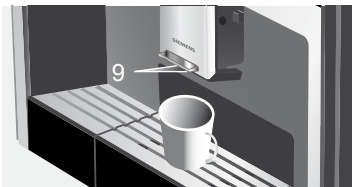

2. Turn the rotary knob  (4) until **Coffee** appears on the left of the display:



3. Press  > (3) once to get to the strength setting. The strength setting is now highlighted in white:

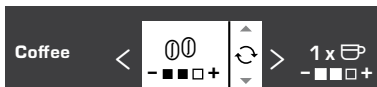

4. Turn the rotary knob  (4) to the left until only the box on the left is shown in black ("mild" setting):

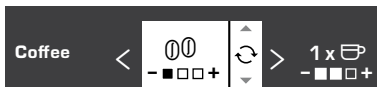

5. Press  > (3) again to get to the per-cup quantity setting. The per-cup quantity setting is now highlighted in white:



- Turn the rotary knob (4) to the right until all three boxes are shown in black ("large" cup setting):



- Press **start stop** (8).
The coffee you have selected is prepared. Proceed in the same way to prepare other types of coffee in different strengths and per-cup quantities.

Preparation using pre-ground coffee

This fully automatic espresso machine also offers the option of making coffee with pre-ground coffee. A measuring spoon is included with the appliance (on delivery it is stored in the outer compartment on the right of the appliance, [14]).

- Deploy the appliance and remove the measuring spoon.
- Open the drawer (17).

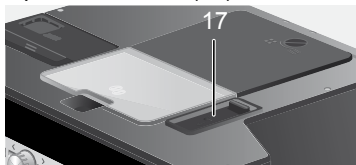

- Pour in **no more than two** level spoons of ground coffee.



Do not use whole beans or instant coffee.

- Close the drawer again.
- Push the appliance back in.

- Set the required drink and per-cup quantity with the rotary knob (4):



- Place a cup under the coffee outlet (9):



- Press **start stop** (8).
The coffee is brewed and then dispensed into the cup(s).
For another cup of coffee, pour in more ground coffee and repeat the procedure. If no coffee is taken within 90 seconds, the brewing chamber empties automatically to avoid overfilling. The appliance rinses.

Preparation using milk



For optimal milk froth, use cold low-fat milk (1.5 % fat) if possible.

- Lower the cover of the milk frother (11); the milk frother (10) is now accessible:

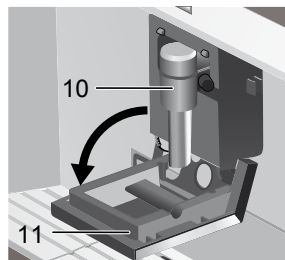

- Deploy the appliance (see "Deployment system").

- Take the milk tube supplied with the appliance (on delivery it is stowed in the outer compartment on the right of the appliance [13]) and connect it to the attachment point on the milk frother (10). Close the cover again.

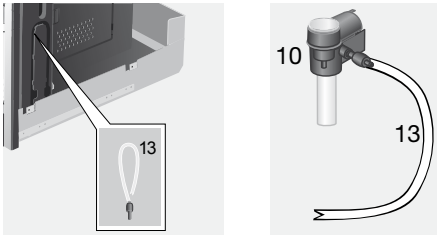

- Place container with milk next to the milk frother. Introduce the milk tube into the container. The notched end of the tube should be fully immersed in the milk.



- Place a cup or glass under the coffee outlet.
- Turn the rotary knob (4) to select latte macchiato, cappuccino, white coffee or My coffee (your own special coffee/milk mix). The display shows the selected drink along with the setting for coffee strength and per-cup quantity for this drink:



- Choose your settings for strength and per-cup quantity.
- Press **start stop** (8). First milk is drawn in, prepared and dispensed into the cup or glass.

Immediately after that the coffee is brewed and then runs into the cup or glass.

i Dried milk residue is difficult to remove, so clean the milk system immediately after use (see “Cleaning the milk system”).

Two cups at once

- Place two cups under the two coffee outlets left and right:



- Select **Espresso** or **Coffee** with the rotary knob (4). Press **>** (3) and turn the rotary knob to set the required strength.
- Press **>** (3) to switch to the per-cup quantity selection. In the per-cup quantity selection, keep turning the rotary knob (4) to the right until the display shows “2 x” in front of the cup symbol:



- Set the required quantity for the two cups by turning the rotary knob (4) (small, medium, large).
- Press **start stop** (8). Coffee is dispensed into the two cups.

i The appliance brews twice in succession; wait for the complete process to finish.

My coffee

The **My coffee** setting allows you to define the exact mix of coffee and frothed milk that suits your own individual taste.

1. Connect the milk tube to the milk frother (see “Preparation using milk”).
2. Place container with milk on the grate. Introduce the milk tube into the container. The notched end of the tube should be fully immersed in the milk.



3. Place a cup under the coffee outlet.
4. Select **My coffee** with the rotary knob (4).



5. Press **>** (3) to switch to the coffee strength selection. Set the required strength with the rotary knob (4).

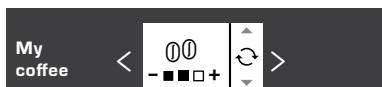

6. Press **>** (3) to go on to the per-cup quantity selection. Set the required per-cup quantity with the rotary knob (4).

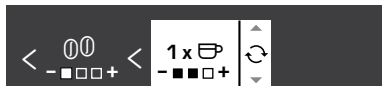

7. Press **>** (3) to switch to selection of the coffee/milk ratio. Set the required mix by turning the rotary knob (4) in 20% steps.



8. Press **start stop** (8); the drink is prepared in the required coffee/milk ratio.



The changes you have made are saved automatically. It is not necessary to confirm them additionally.

Preparing milk froth and hot milk



Risk of burns

The milk frother (10) gets very hot. After use, allow to cool down first before touching.



For optimal milk froth quality, use cold low-fat milk (1.5 % fat) if possible.

1. Take the milk tube and connect it to the milk frother (see “Preparation using milk”).
2. Place a cup or glass under the outlet of the milk frother (10).
3. Select the required **Milk froth** or **Hot milk** setting by turning the rotary knob:



4. Press **start stop** (8); milk froth or hot milk runs out of the milk frother outlet for about 60 seconds.

Press **start stop** (8) again to cut the process short.



Dried milk residue is difficult to remove, so clean the milk frother immediately after use (see “Cleaning the milk system”).

Dispensing hot water



Risk of burns
The milk frother (10), from which the hot water flows, gets very hot. After use, allow to cool down first before touching.

The appliance can also be used to dispense hot water, e.g. for tea.

1. Place a cup or glass under the coffee outlet.
2. Select **Hot water** with the rotary knob (4):



3. Press **>** (3) to switch to the temperature selection. Set the required temperature with the rotary knob (4):



4. Press **start stop** (8); hot water runs out of the milk frother outlet for about 40 seconds.

Press **start stop** (8) again to cut the process short.

Information and settings

Use **i** (7) to display information (press briefly) and adjust settings (hold down for at least three seconds).

Displaying information

In the Info menu (press **i** (7) briefly) you can call up the following information:

- ▶ how many drinks have been dispensed since the appliance was first put into operation
- ▶ when the next service will be needed

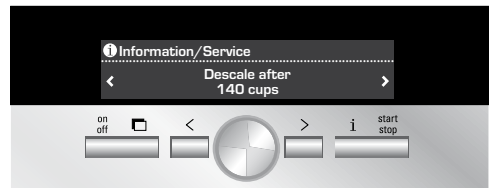

Displaying settings

Hold down **i** (7) for at least 3 seconds; the different setting options are then displayed:

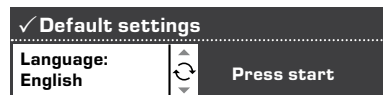





Use **<** and **>** (3) to switch between the different setting options. The currently active setting is always highlighted in white. You can change the setting that is currently displayed by turning the rotary knob (4).







The changes you have made are saved automatically. It is not necessary to confirm them additionally.



The following setting options are available to you:

 > **Language:** Turn the knob  to select the display language.

 > **Water hardness:** Turn the knob  to select the required water hardness (1, 2, 3 or 4) (refer also to “Checking and setting the water hardness”).



 > **Coffee temperature:** Turn the knob  to set the coffee temperature.

 > **Auto off after:** Turn the knob  to enter the time span after which the appliance should automatically switch to “energy saving mode” following the last drink preparation. A time between 5 minutes and 8 hours can be set. The default time is one hour, but this can be shortened to save energy.

 > **Contrast:** The display contrast can be set from -20 to +20 with the rotary knob  (4). The default setting is 0.

 > **Illumination:** The lighting can be set to **on**, **off** or **off after 10 minutes** (factory setting).

 > **Water filter:** Each time a new water filter is inserted in the water tank (12), it must be rinsed:

1. Place the water filter in the water tank (12) and fill the tank with water up to the “max” mark.
2. Turn the rotary knob  to select **START** short rinse for milk system and press  **start stop** (8).
3. Place a container with a capacity of 0.5 litres under the milk frother (10).
4. Press  **start stop** (8). Water will now run first through the filter to rinse it and then into the container.

Empty the container. The appliance is ready to use once more.

Rinsing the filter simultaneously activates the setting for the **Change filter** display.

The filter is no longer effective when the **Change filter** display appears, or at the lat-

est after two months. It needs to be replaced for reasons of hygiene and so that there is no build-up of limescale (this could damage the appliance). Replacement filters can be obtained from retailers or customer service (see “Accessories”).



After every filter change the filter must first be rinsed. Proceed as described at the beginning of this section.



If no new filter is used, turn the water filter setting to **Off**.







If the appliance has not been used for a prolonged period (e.g. during your vacation) the filter should be rinsed before the appliance is used again. To do this, simply dispense a cup of hot water.

Further entries in the Settings menu:

 > **Service - descale:** If you want to descale the appliance, press  **start stop** (8) and run the descaling programme (see “Descaling”).

 > **Service - clean:** If you want to clean the appliance, press  **start stop** (8) and run the cleaning programme (see “Cleaning”).

 > **Service - Calc'n'Clean:** If you want to descale and clean the appliance at the same time, press  **start stop** (8) and run the Calc'n'Clean programme (see “Calc'n'Clean”).

 > **Factory settings:** You can cancel your own settings and reset the factory settings. To activate the factory settings, press  **start stop** (8).



The appliance can also be reset to the factory settings as follows:

1. Switch the appliance off fully at the power switch **O/I** (1).
2. Press **<** and **>** (3) at the same time, hold them down, and switch the appliance on again at the power switch **O/I** (1).

The factory settings are reactivated.

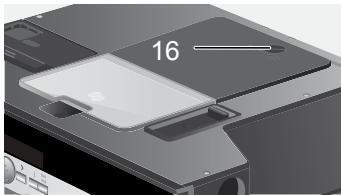

Adjusting the grinding unit

The rotary selector (16) on the top of the appliance adjusts the degree of grinding from coarse to fine as required.



Warning:

Adjust the grinding unit only while it is running. Otherwise the appliance may be damaged.

1. Deploy the appliance fully (see “Deployment system”).
2. In the drink selection menu, select **Espresso**.
3. Press **start stop** (8).
4. While the grinding unit is running, adjust the rotary selector (16) from fine  to coarse  or back as required.



The new setting will not become apparent until after the second cup of coffee.

Tip: For dark roast coffee beans, choose a finer grind, for lighter beans a coarser grind.

Checking and setting the water hardness

The water hardness setting can be adjusted on this appliance. It is important to set the water hardness correctly, so that the appliance indicates accurately when the descaling programme should be run. The factory setting for the water hardness is 4.

You can check the water hardness using the enclosed test strip or by asking your local water supplier.

Dip the test strip briefly in water, gently shake off any drips, and check the result after one minute.

Water hardness levels and settings:

Level	Water hardness	
	German (°dH)	French (°fH)
1	1-7	1-13
2	8-14	14-25
3	15-21	26-38
4	22-30	39-54

Tips on energy saving

- ▶ The fully automatic espresso machine switches to “energy saving mode” automatically after one hour (factory setting). The appliance uses very little power in “energy saving mode”. The default time of one hour can be shortened (see “Auto off after” under “Displaying settings”). The appliance then uses even less power.
- ▶ If the appliance is not being used, switch it off at the power switch.
- ▶ If possible, do not interrupt coffee or milk froth dispensing. Stopping a process

prematurely results in higher energy consumption and the drip tray fills up more quickly.

- ▶ Always descale the appliance when **Service - descale** is displayed (see “Descaling”) to avoid a build-up of limescale. Limescale residue results in higher energy consumption.

Daily maintenance and cleaning



Risk of electric shock

Before cleaning the appliance, switch it off at the power switch.

Do not use a steam cleaner.

Daily maintenance

1. Wipe the outside of the appliance with a damp cloth. Do not use scouring agents.
2. Do not use alcohol-based or spirit-based cleaning agents on the high-gloss surfaces.
3. Rinse out the water tank (12) with water only.
4. Take off the grate (24). Pull out the drip tray (25). Take off the drip tray panel (26). Empty out any water and coffee grinds (26). Clean the drip tray or put it in the dishwasher. Do not put the grate (24) or the drip tray panel in the dish washer.

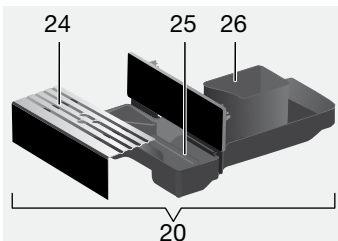

5. Wipe out the inside of the tray holders.
6. Clean the milk frother (procedure described below).
7. Replace all the parts again.



If the appliance is cold when switched on with **on off** (2), or if it is set to “energy saving mode” after dispensing coffee, it rinses automatically. In other words the pipework inside the appliance is cleaned by the machine itself.

Cleaning the milk system



Risk of burns

The milk frother (10) gets very hot. After use, allow to cool down first before touching.

Clean the milk system immediately after use.



All the parts can also be put in the dishwasher.

Short rinse for milk system:

1. In the menu for drink selection, select **Short rise for milk system** and press **start stop** (8).
2. Place a cup under the milk frother (10) and the end of the milk tube in the cup.
3. Press **start stop** (8). The appliance now fills the cup automatically with water and draws it in again through the milk tube for rinsing. The rinse procedure takes about 1 minute.
4. Empty the cup and clean the milk tube.

Cleaning the milk system:

1. Dismantle the milk frother for cleaning. To do this, lower the cover (11), grasp the milk frother (10) and pull it out forward.

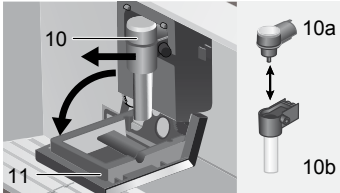

2. Clean the holder of the milk frother with a soft cloth.
3. Dismantle the milk frother (10a and 10b).
4. Clean the components either by hand or in the dish washer (put them in the cutlery basket).
5. Reassemble the individual parts and replace them in the appliance. Press back in fully.

Cleaning the brewing unit

In addition to the automatic cleaning programme, the machine offers the option of removing the brewing unit for cleaning.



Warning: Clean the brewing unit without detergent and do not put it in the dishwasher.

1. Deploy the appliance fully (see “Deployment system”).
2. Switch the appliance to “energy saving mode” with  on off (2).
3. Switch the appliance off completely at the power switch **O/I** (1); there should no longer be any buttons lit.

4. Slide the door opener (19) back and open the door (18) to the brewing unit (23):

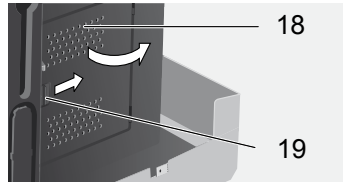

5. Slide the red lock (23 e) on the brewing unit completely forward:

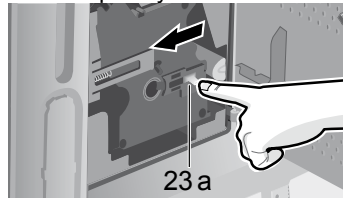

6. Press the red button (23 b), grasp the brewing unit (23) by the recessed grips and remove carefully.

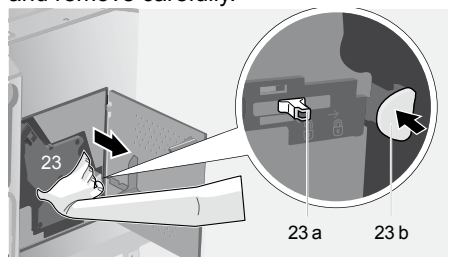

7. Rinse the brewing unit (23) under running water.
8. Wipe out the inside of the appliance with a damp cloth.
9. Allow the brewing unit and the inside of the appliance to dry.
10. Reinsert the brewing unit (23) fully into the appliance. Slide the red lock (23 a) back fully and close the door (18).

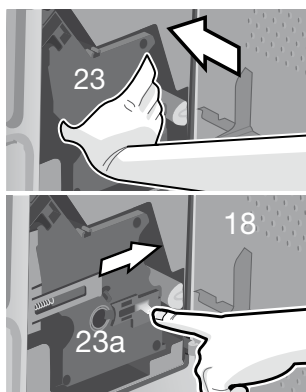

Service programmes

At certain intervals, depending on how the appliance is used, the display will show one of the following texts instead of the coffee selection:



Service - change filter
i - button 3 sec.



Service - clean
i - button 3 sec.



Service - descale
i - button 3 sec.



Service - Calc'n Clean
i - button 3 sec.

Then the water filter should be changed immediately or the appliance cleaned or descaled using the corresponding programme (described on the next pages). Otherwise the appliance may be damaged.



The service programmes can also be started manually in the settings menu (see "Displaying settings").

Do not drink the liquids. Never use vinegar, vinegar-based products, citric acid or citric acid-based products for descaling. For cleaning and descaling use only the tablets included with the appliance. They were specially developed for this fully automatic espresso machine, and replacements are available from retailers or customer service (see "Accessories").

Never put descaling tablets or any other descaling agents in the drawer for ground coffee/cleaning tablets.

Important: If there is a filter in the water tank (12), it needs to be removed before the service programme is run.

Never interrupt the service programme.

If one of the service programmes is interrupted, e.g. by a power outage, proceed as follows:

1. Rinse the water tank (12) and refill it with fresh water up to the "max" mark.
2. Press  **start stop** (8). The descaling programme now runs for about 1 minute, followed by the cleaning programme for about 7 minutes, and rinses the appliance:

Descaling

Cleaning

Empty drip tray

Empty the drip tray (20).

Replace drip tray

Replace the drip tray

The appliance is ready for use again.

Descaling

If the prompt **Service - descale** is displayed or if you have selected **Service - descale** in the settings menu, press and hold down  **i** (7) for at least three seconds.

The display shows:

Descale > Start

Press  **start stop** (8). The display will guide you through the programme.

Empty drip tray

Empty the drip tray (20).

Replace drip tray

Replace the drip tray.

Place container under milk frother

> Start

Place a container with a capacity of 0.5 litres under the milk frother (10). Press  **start stop** (8).



If the water filter is activated, the following message is displayed:

Remove water filter > Start

Remove the water filter and press **start stop** (8).

Add 0.5 l water + descaler > Start

Pour lukewarm water into the empty water tank (12) up to the 0.5 litre mark and dissolve two descaling tablets in it. Press  **start stop** (8). The descaling programme now runs for about 20 minutes:

Descaling



If there is not enough descaling fluid in the water tank, the following message is displayed:

Not enough descaling fluid

Refill fluid

Pour lukewarm water into the empty water tank (12) up to the 0.5 litre mark and dissolve two descaling tablets in it. Press  **start stop** (8). The descaling programme will continue.

Clean and refill water tank > Start

Rinse the water tank and refill it with fresh water up to the "max" mark.

Press  **start stop** (8). The descaling programme will now run for about 1 minute:

Descaling

Empty drip tray

Empty the drip tray.

Replace drip tray

Replace the drip tray.

The appliance is ready for use again.

Cleaning

If the prompt **Service - clean** is displayed or if you have selected **Service - clean** in the settings menu, press and hold down  i (7) for at least three seconds. The display shows:

Clean > Start

Press  **start stop** (8). The display will guide you through the programme.

Empty drip tray

Empty the drip tray (20).

Replace drip tray

Replace the drip tray.

Open drawer

Deploy the appliance and open the drawer (17).

Insert cleaning tablet and close drawer

Drop a cleaning tablet in the drawer and close the drawer again.

Press start

Press  **start stop** (8). The cleaning programme will now run for about seven minutes.

Cleaning

Empty drip tray

Empty the drip tray.

Replace drip tray

Replace the drip tray.

The appliance is ready for use again.

Calc'n'Clean

Calc'n'Clean combines the separate functions of descaling and cleaning. If the two programmes are both due to run soon, the fully automatic espresso machine suggests this service programme automatically.

If the prompt **Service - Calc'n'Clean** is displayed or if you have selected **Service - Calc'n'Clean** in the settings menu, press and hold down  **i** (7) for at least three seconds. The display shows:

Calc'n'Clean > Start

Press  **start stop** (8). The display will guide you through the programme.

Empty drip tray

Empty the drip tray (20).

Replace drip tray

Replace the drip tray.

Place container under milk frother

> Start

Place a container with a capacity of at least one litre under the milk frother (10).

Press  **start stop** (8). The appliance rinses twice:

Cleaning

Open drawer

Deploy the appliance and open the drawer (17).

Insert cleaning tablet and close drawer

Drop a cleaning tablet in the drawer and close the drawer again.



If the water filter is activated, the following message is displayed:

Remove water filter > Start

Remove the water filter and press **start stop** (8).

Add 0.5 l water + descaler > Start

Pour lukewarm water into the empty water tank (12) up to the 0.5 litre mark and dissolve two descaling tablets in it. Press  **start stop** (8). The descaling programme now runs for about 20 minutes:

Descaling



If there is not enough descaling fluid in the water tank, the following message is displayed:

Not enough descaling fluid

Refill fluid

Pour lukewarm water into the empty water tank (12) up to the 0.5 litre mark and dissolve two descaling tablets in it. Press  **start stop** (8). The descaling programme will continue.

Clean and refill water tank > Start

Rinse the water tank and refill it with fresh water up to the "max" mark.

Press  **start stop** (8).

The descaling programme will now run for about 1 minute:

Descaling

The cleaning programme then runs for about seven minutes and rinses the appliance:

Cleaning

Empty drip tray

Empty the drip tray.

Replace drip tray

Replace the drip tray.

The appliance is ready for use again.

Simple troubleshooting

Problem	Cause	Solution
Display shows Refill bean container . Although the bean container is full, the appliance does not grind the coffee beans.	Beans are not falling into the grinding unit (beans too oily).	Change the type of coffee if necessary. Wipe out the empty bean container with a dry cloth.
No hot water dispensed.	The milk frother or its holder is blocked.	Clean the milk frother or its holder.
Milk froth insufficient or too runny. The milk frother does not draw the milk in.	The milk frother or its holder is blocked.	Clean the milk frother or its holder.
	Milk unsuitable for frothing.	Use low-fat milk (1.5 % fat).
Coffee dispensing slows to a trickle.	Coffee is ground too finely. Pre-ground coffee is too fine.	Adjust the grinding unit to a coarser setting. Use coarser pre-ground coffee.
	Build-up of limescale in the appliance.	Descale the appliance.
Coffee has no “crema” (creamy foam).	Unsuitable type of coffee.	Change the type of coffee.
	The beans are no longer fresh.	Use fresh beans.
	The grinding setting is not suitable for the beans.	Adjust the grinding setting to fine.
Grinding unit makes a loud noise.	A foreign object in the grinding unit (e.g. grit, which can be found even in superior types of coffee).	Call the hotline; do not prepare any more coffee from beans. Pre-ground coffee can still be used.
Coffee is too “acidic”.	The grinding setting is too coarse or the pre-ground coffee is too coarse.	Adjust the grinding unit to a finer setting or use finer pre-ground coffee.
Coffee is too “bitter”.	The grinding setting is too fine or the pre-ground coffee is too fine.	Adjust the grinding unit to a coarser setting or use coarser pre-ground coffee.
	Unsuitable type of coffee.	Change the type of coffee.
Display shows Error Please call the hotline	The appliance has a fault.	Call the hotline (see rear cover).

If you are unable to solve the problem, do not try to find the fault yourself or dismantle the appliance or repair it yourself. Call the hotline (see rear cover).

Accessories, storage, disposal, guarantee

Accessories

The following accessories are available from retailers or customer service:

Accessories	Ordering number	
	Retail	Customer service
Cleaning tablets	TZ60001	310575
Descaling tablets	TZ60002	310967
Water filter	TZ70003	467873

Storage

To avoid frost damage during transport and storage, the appliance must be completely emptied first.



Before emptying it as follows, the appliance must be ready for use and the water tank (12) filled.

1. Place a large, narrow receptacle under the milk frother (10).
2. Select the **Milk froth** setting on the display, press  **start stop** (8) and release steam for about 15 seconds.



3. Switch the appliance off at the power switch **O/I** (1).

4. Empty the water tank (12) and the drip tray (20).

Disposal

This appliance is labelled in accordance with the European Directive 2002/96/EG relating to waste electrical and electronic equipment – WEEE. The directive provides the framework for the EU-wide take-back and disposal of end-of-life appliances. Please ask your specialist retailer about current disposal facilities.

Guarantee

The guarantee conditions for this appliance are as defined by our representative in the country in which it is sold. Details regarding these conditions can be obtained from the dealer from whom the appliance was purchased. The bill of sale or receipt must be produced when making any claim under the terms of this guarantee.

Right of modification reserved.

Toutes nos félicitations...

... pour l'achat de ce produit. En optant pour cette machine à café entièrement automatique, vous avez fait l'acquisition d'un appareil moderne ; il associe une technique innovante, une large variété de fonctions et un grand confort de commande.

Vous pouvez ainsi, très facilement et rapidement, préparer différentes boissons chaudes – qu'il s'agisse d'une tasse de café traditionnel, de café latte digeste, de latte macchiato, d'un cappuccino bien crémeux ou d'un espresso au goût corsé. En même temps, l'appareil offre de nombreuses possibilités pour s'adapter à votre goût personnel. Afin que vous puissiez utiliser de manière fiable et sûre la machine à café avec ses possibilités et fonctions, familiarisez-vous avec ses différentes parties, ses fonctions, affichages et éléments de commande. Ce mode d'emploi devrait vous y aider. Pour cela, prenez le temps nécessaire et lisez-le avant de mettre la machine en service.

Comment utiliser ce mode d'emploi

Vous pouvez rabattre la page de couverture de ce mode d'emploi vers l'avant. Y figurent les illustrations de la machine avec les numéros auxquels il est fait constamment référence dans ce mode d'emploi. Exemple : « Réservoir d'eau (12) ».



Conseil pratique : si vous laissez cette page rabattue, vous pourrez toujours la consulter rapidement, quel que soit l'endroit du mode d'emploi où vous vous trouvez.

Dans le mode d'emploi, les affichages et identifications des touches sont représentés dans une autre police de caractères que le reste du texte. Vous pouvez ainsi reconnaître qu'il s'agit d'un texte affiché ou bien imprimé sur l'appareil.

Exemple : **Espresso**

Les éléments de commande souvent utilisés sont représentés par des pictogrammes :

 Bouton rotatif

 Touche

Il est joint à la machine un Mémento où vous retrouverez rapidement les fonctions essentielles. Il se trouve à droite de la machine, à l'extérieur.

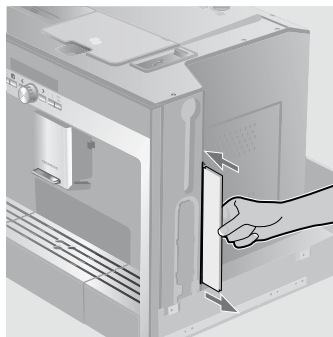

Sommaire

46 Consignes de sécurité

46 Configuration et différents éléments

47 Eléments de commande et d'affichage

47 Interrupteur électrique O/I

47 Menu et affichages

48 Messages à l'écran

49 Système d'extraction

49 Accessoires

49 Mise en service

49 Généralité

50 Mise en service de la machine

51 Préparation des boissons

51 Sélection de la boisson

51 Un exemple

52 Préparation avec du café en poudre

53 Préparation avec du lait

54 Deux tasses à la fois

54 My coffee

55 Préparer de la mousse de lait et du lait chaud

55 Préparer de l'eau chaude

56 Informations et réglages

56 Informations à l'écran

56 Réglages à l'écran

57 Régler la finesse de la mouture

58 Déterminer la dureté de l'eau et la régler

58 Conseils pour économiser l'énergie

58 Entretien et nettoyage quotidiens

58 Entretien quotidien

59 Nettoyage du mousser de lait

60 Nettoyer le groupe de passage

61 Programmes de Service

61 Détartrer

62 Nettoyer

63 Calc'n'Clean

64 Eliminer soi-même les problèmes simples

65 Accessoires, stockage, mise au rebut, garantie

65 Accessoires

65 Stockage

65 Mise au rebut

65 Garantie

Consignes de sécurité

Avant d'utiliser la machine, lisez attentivement le Mode d'emploi, conformez-vous à ses indications et conservez-le en lieu sûr. Tenez compte aussi du Mémento fourni ; il est rangé dans un logement spécialement prévu pour cela, à droite, à l'extérieur de la machine (21).

Cette machine à café est destinée à un usage ménager, dans des quantités généralement consommées à domicile et en aucun cas pour une utilisation commerciale. Elle utilise exclusivement de l'eau fraîche ainsi que les produits (café, produit de nettoyage/détartrant) qui sont décrits dans le mode d'emploi.

N'utiliser la machine qu'à l'intérieur et à température ambiante. Ne pas confier l'appareil à des personnes (y compris des enfants) aux capacités sensorielles ou intellectuelles diminuées ou ne disposant pas d'une expérience ou d'une connaissance suffisante, sauf si elles le font sous surveillance ou si elles ont bénéficié préalablement d'une information à propos de la manipulation de l'appareil de la part de la personne responsable de leur sécurité. Tenir les enfants éloignés de la machine. Surveiller les enfants afin de les empêcher de jouer avec la machine.



Risque de choc électrique !
Pour le raccordement et l'utilisation de la machine, respecter impérativement les indications figurant sur la plaque signalétique. N'utiliser la machine que si le cordon électrique et la machine ne présentent aucun dommage. En cas de défaut, actionner immédiatement l'interrupteur pour isoler la machine du réseau. Puis, débrancher le cordon électrique. Ne pas ouvrir ou démonter la machine. Ne jamais plonger le cordon électrique dans l'eau. Les réparations sur

la machine, par ex. le remplacement du cordon électrique, doivent être effectuées uniquement par notre Service Clientèle afin d'éliminer tous les risques.



Risque de blessure !
Ne pas glisser les doigts à l'intérieur du moulin.



Risque de brûlure !
La buse du mousser Eau chaude/Vapeur devient brûlante.



Après utilisation, bien laisser refroidir avant de la saisir.



Risque de blessure !
Insérer et retirer la machine avec précaution du meuble où elle est intégrée afin de ne pas coincer les doigts.

Configuration et différents éléments

(voir l'illustration sur le rabat de la page de couverture de ce mode d'emploi)

- 1 Interrupteur électrique **O/I**
- 2 Touche **on off** (« mode Eco »)
- 3 Touches de sélection **< >**
- 4 Bouton rotatif  pour réglages à l'écran
- 5 Ecran
- 6  Touche d'extraction de la machine
- 7 Touche **i** (Informations/Réglages)
- 8 Touche **start stop**
- 9 Bec verseur du café (réglable en hauteur)
- 10 Mousseur de lait amovible (production de mousse de lait/eau chaud)
- 11 Volet du bec verseur du café/mousseur de lait
- 12 Réservoir d'eau amovible
- 13 Flexible
- 14 Cuillère-dose
- 15 Bac à café avec couvercle préservant l'arôme
- 16 Sélecteur de réglage de finesse de mouture

- 17 Tiroir à café (café en poudre/pastilles de nettoyage)
- 18 Volet de la chambre de percolation
- 19 Ouvre-volet
- 20 Ensemble collecteur
- 21 Mémento
- 22 Support du mousseur de lait
- 23 Unité de percolation
 - a) Verrouillage de l'unité de percolation
 - b) Bouton-poussoir de l'unité de percolation
- 24 Grille
- 25 Bac collecteur
- 26 Récipient pour marc de café
- 27 Réservoir de lait

Éléments de commande et d'affichage

Interrupteur électrique O/I

L'interrupteur **O/I** (1) sert à placer la machine en « mode Eco » ou à l'arrêter entièrement (alimentation électrique coupée). En « mode Eco » seule la touche **on off** (2) est allumée (blanc).

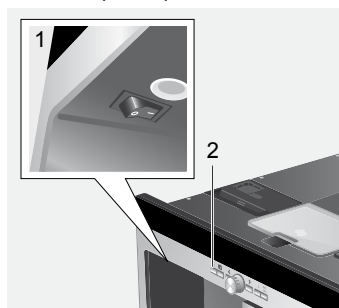

Important :

Ne pas actionner l'interrupteur électrique durant le fonctionnement de la machine. Ne couper l'alimentation que lorsque la machine est en « mode Eco » afin que le rinçage automatique soit effectué.

Menu et affichages

Pour faciliter l'utilisation tout en mettant à votre disposition une grande diversité de fonctions, la machine utilise un guidage par menu aisément compréhensible. Cela vous permet, en n'utilisant que quelques opérations de commande, d'opérer un choix parmi toute une variété de possibilités une fois que vous serez familiarisé avec celles-ci. L'écran indique la sélection de programme que vous avez effectuée et vous avertit par exemple lorsque vous devez ajouter de l'eau ou du café ou que vous devez effectuer un programme de Service.



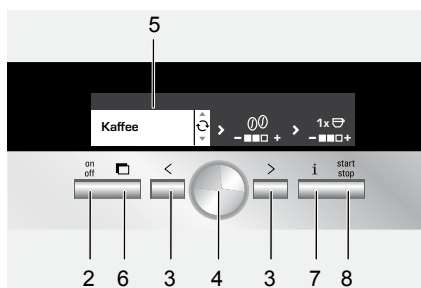







Nous allons décrire ci-après la commande par menu.



- 1  **on off** (2) : permet de couper l'alimentation électrique de la machine ou de la régler en « mode Eco ». Ensuite, la machine effectue un rinçage sauf
 - ▶ si elle est encore chaude

- ▶ s'il n'a pas été préparé de café avant le passage en « mode Eco »

La machine est prête à fonctionner lorsque le menu de sélection des boissons est affiché à l'écran (5).

- 2  <  > (3) : pour naviguer vers la gauche et la droite dans l'écran (5). L'option de menu activée est affichée sur fond blanc.
- 3 **Bouton rotatif**  (4) : il permet (par rotation) d'effectuer des réglages (par ex. arôme ou quantité de café) et de les modifier.
- 4 **Ecran** (5) : il indique, par des icônes et des textes, les réglages, les opérations en cours et il affiche les messages.
- 5 La touche   (6) permet d'extraire automatiquement la machine du meuble dans lequel elle est encastrée (voir « Système d'extraction »).
- 6  i (7) : lorsque vous appuyez brièvement sur la touche  i l'écran affiche des informations (voir « Informations à l'écran »). Si vous maintenez appuyée la touche  i plus de 3 secondes, vous accédez au menu de réglage (voir « Réglages à l'écran »).
- 7 Appuyer sur  **start stop** (8) pour lancer la préparation de la boisson ou un programme de Service. Appuyer de nouveau sur  **start stop** (8) durant la préparation de la boisson pour arrêter l'écoulement avant terme.

Messages à l'écran

En dehors de l'état de fonctionnement actuel, l'écran affiche différents messages qui donnent des indications sur l'état de la machine ou vous indiquent quand vous devez intervenir. Dès que vous avez effectué l'opération nécessaire, le message disparaît

et la machine affiche de nouveau le menu de sélection des boissons.

Informations :

Message à l'écran	Signification
Rés. eau presque vide	Il est nécessaire de remplir bientôt le réservoir d'eau
Bac à café presque vide	Il est nécessaire de remplir bientôt le bac à café
Patientez SVP	La machine est en fonctionnement, patientez un instant



Invitations à agir :

Message à l'écran	Ce que vous devez faire
Remplir le réservoir d'eau	Remplir le réservoir d'eau
Placer le réservoir d'eau	Placer le réservoir d'eau
Contrôler le réservoir d'eau	Retirer le réservoir d'eau le replacer correctement
Placer le bac collecteur	Placer le bac collecteur
Vider le bac collecteur	Vider le bac collecteur et le nettoyer
Remplir le bac à café	Remplir le bac à café
Placer l'embout pour mousse	Placer l'embout pour mousse
Placer le groupe de passage Fermer le volet	Placer le groupe de passage et fermer le volet
Contrôler le groupe de passage	Retirer le groupe de passage et le replacer correctement

Message à l'écran	Ce que vous devez faire
Changer le filtre	Remplacer le filtre à eau
Détartrer SVP	Effectuer le programme de Service « Détartrer »
Nettoyer SVP	Effectuer le programme de Service « Nettoyer »
Calc'n'Clean	Effectuer le programme de Service « Calc'n'Clean »

Système d'extraction



La machine peut être automatiquement sortie du meuble dans lequel elle est encastrée. Pour cela

- ▶ Appuyer sur la touche   (6) (pour cela, la machine doit être sous tension) ou
- ▶ Retirer le support et tirer la poignée désormais accessible :



La machine se place automatiquement en position d'extraction 1. Dans cette position, il est possible d'effectuer le remplissage d'eau, de grains de café, de café en poudre, de pastilles de nettoyage/détartrage et de prélever les accessoires disposés sur le côté droit de la machine.

Pour extraire entièrement la machine,

- ▶ Appuyer de nouveau sur la touche   (6) et tirer à la main la machine jusqu'à la position 2 ou
- ▶ Tirer entièrement la machine par la poignée.

En position d'extraction 2, il est possible de retirer le groupe de passage et de régler la finesse de la mouture.

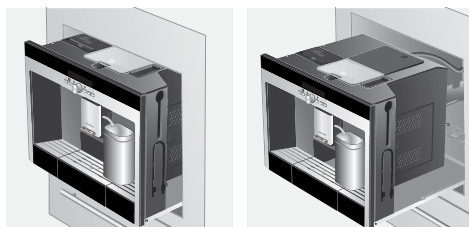

Position d'extraction 1 Position d'extraction 2

Ensuite, repousser la machine jusqu'en butée dans le meuble où elle est encastrée.



Durant la préparation d'une tasse, l'extraction automatique est verrouillée

Accessoires

La machine à café automatique est équipée de logements spéciaux, pour ranger les accessoires et le Mémento (21). Ils se trouvent du côté droit (13, 14) et sont accessibles lorsque la machine est en position d'extraction 1.

Mise en service

Généralité

Utiliser exclusivement de l'eau pure sans gaz carbonique et, de préférence, un mélange de café en grains pour espresso ou percolateur et remplir les conteneurs correspondants. Ne pas employer des grains de café avec glaçage, des grains caramélisés ou enrobés d'une substance sucrée quelconque ; ils obturent le groupe de passage.

Lors de la première utilisation ou après une période d'arrêt prolongée, la première tasse de café n'a pas tout l'arôme désiré.

La machine à café est programmée en usine de manière à fonctionner de manière optimale. Au bout de 1 heure, la machine se place automatiquement en « mode Eco ».

Ce réglage, comme de nombreux autres, peut être modifié (voir « Auto off in » au chapitre « Réglages à l'écran »).

Ne pas actionner l'interrupteur électrique durant le fonctionnement de la machine. Ne couper l'alimentation que lorsque la machine est en « mode Eco » afin que le rinçage automatique soit effectué.

Mise en service de la machine

1. Appuyer sur l'interrupteur électrique (1).

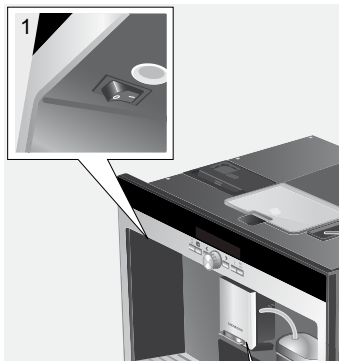

2. La sélection de langues s'affiche à l'écran :



3. A l'aide du bouton rotatif (4) sélectionner la langue souhaitée qui servira à afficher les textes de l'écran. Les langues suivantes sont disponibles :

Deutsch
English
РУССКИЙ
Nederlands
Français
Italiano
Svenska
Español
Polski

4. Appuyer sur  **start stop** (8) ; la langue sélectionnée est enregistrée, la machine se trouve en « mode Eco ». Vous pouvez modifier la langue à tout moment plus tard (voir « Réglages à l'écran »).
5. Sortir la machine (voir « système d'extraction »).
6. Retirer le réservoir d'eau (12) en tirant vers le haut le rincer, le remplir avec de l'eau fraîche. Ne pas dépasser le repère « max ».

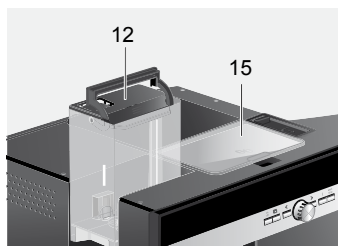

7. Introduire le réservoir d'eau bien vertical et l'enfoncer entièrement.



Remplir le réservoir d'eau fraîche tous les jours. Il doit toujours y avoir suffisamment d'eau dans le réservoir pour l'utilisation de la machine.

Remplir le bac à café (15) de grains de café (préparation avec du café en poudre : voir page 52).

8. Repousser la machine dans le meuble où elle est encastrée.

9. Appuyer sur **on off** (2) ; le logo de la firme s'affiche à l'écran. La machine chauffe et effectue un rinçage, un peu d'eau s'écoule du bec verseur du café. L'écran affiche le menu de sélection des boissons :



10. Régler la dureté de l'eau.

Préparation des boissons

Sélection de la boisson

Dans le menu de sélection des boissons, qui s'affiche à l'écran après la mise en service ou la mise en marche et l'appui sur **on off** (2), vous pouvez, à l'aide du bouton rotatif (4) opérer une sélection dans la partie de l'écran avec arrière plan blanc :



Espresso

Café

Café au lait

Latte Macchiato

Cappuccino

My coffee

Mousse lait

Lait chaud

Eau chaude

Rincer brièv. mouss. lait

Dans chaque type de boisson, vous pouvez, à l'aide de **<** et **>** (3), sélectionner d'autres options, par ex. l'arôme et la quantité de café. Les options disponibles sont

toujours affichées à droite, à côté du type de boisson. A l'intérieur des options sélectionnées à l'aide de **<** et **>** (3) (sur fond blanc), vous pouvez, en vous servant du bouton rotatif (4), procéder à des réglages. Vous disposez des possibilités suivantes lors de la préparation du café :

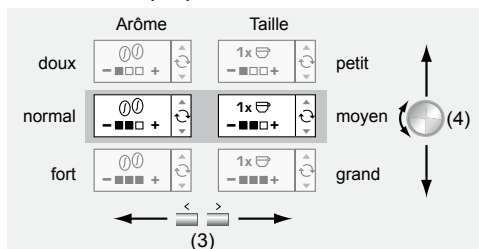

Un exemple

Imaginons que vous souhaitez vous préparer une grande tasse de café doux à partir de grains.

1. Placer la tasse sous le bec verseur du café (9) :



2. Tourner le bouton rotatif (4) jusqu'à ce que l'écran affiche à gauche **Café** :



3. Appuyer une fois sur **>** (3), pour accéder au réglage de l'arôme. Le réglage de l'arôme est maintenant sur fond blanc :

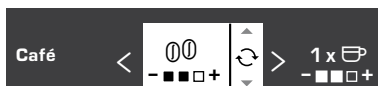

4. Tourner le bouton rotatif (4) vers la gauche, jusqu'à ce que seule la case de gauche soit noire (réglage « doux ») :

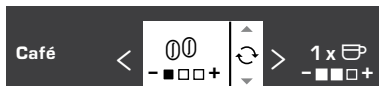

5. Appuyer de nouveau sur  > (3), pour accéder au réglage de la quantité. Le réglage de la quantité est maintenant sur fond blanc :



6. Tourner le bouton rotatif (4) vers la droite, jusqu'à ce que toutes les cases soient noires (réglage de la quantité « grande ») :



7. Appuyer sur la touche  **start stop** (8).
La préparation du café que vous avez sélectionné est lancée. De la même manière, vous pouvez préparer d'autres types de café, avec un arôme différent et une quantité différente.

Préparation avec du café en poudre

Cette machine permet aussi de préparer du café à partir de café en poudre. Pour le dosage, il est fourni une cuillère-dose (placée à droite, à l'extérieur de la machine [14]).

1. Extraire la machine de son meuble et prendre la cuillère-dose.

2. Ouvrir le tiroir à café (17).

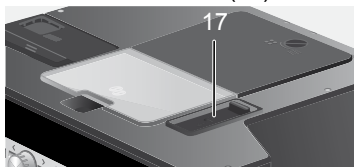

3. Utiliser au **maximum deux** cuillères rases de café en poudre.

 Ne pas verser de café en grains ou de café soluble.

4. Refermer le tiroir à café.
5. Replacer la machine à l'intérieur de son meuble.
6. A l'aide du bouton rotatif (4), sélectionner la boisson et la quantité :



7. Placer la tasse sous le bec verseur du café (9) :



8. Appuyer sur la touche  **start stop** (8).

La machine effectue la percolation et le café s'écoule ensuite dans la (les) tasse(s). Pour préparer une autre tasse café, remettre du café en poudre et répéter l'opération. Si aucun café n'est préparé dans un délai de 90 secondes, le groupe de passage se vide automatiquement pour éviter tout remplissage excessif. La machine effectue un rinçage.

Préparation avec du lait



Pour obtenir une mousse de lait optimale, utiliser de préférence du lait froid avec une teneur en matières grasses de 1,5 %.

1. Rabattre le volet du mousser de lait (11) vers le bas ; le mousser de lait (10) est accessible :

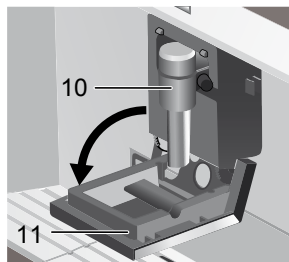

2. Sortir la machine (voir « système d'extraction »).
3. Prendre le flexible du mousser de lait (à la livraison : à droite, à l'extérieur de la machine [13]) et le raccorder à l'extrémité du mousser de lait (10) ; refermer le volet.

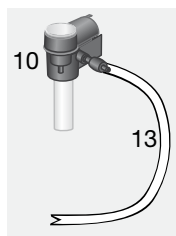
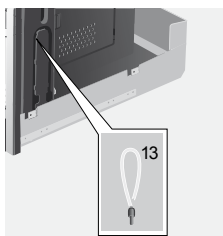

4. Placer un récipient rempli de lait à côté du mousser de lait. Introduire le flexible dans le récipient. L'extrémité avec encoche du flexible doit être plongée dans le lait :



5. Placer une tasse ou un verre sous le bec verseur du café.
6. Sélectionner Latte Macchiato, Cappuccino, Café au lait ou My coffee (votre mélange café-lait individuel) en tournant le bouton rotatif . L'écran affiche la boisson sélectionnée ainsi que le réglage de l'arôme du café et de la quantité de café pour cette boisson :



7. Effectuer le réglage de l'arôme et de la quantité.
8. Appuyer sur la touche **start stop** (8).
Tout d'abord, le lait est aspiré, préparé puis envoyé dans la tasse ou le verre. Aussitôt après, le café est préparé puis il s'écoule ensuite dans la tasse ou le verre.



Les restes de lait séchés sont difficiles à retirer ; après chaque utilisation, nettoyer le mousser de lait (voir point « Nettoyage du mousser de lait »).

Deux tasses à la fois

1. Placer deux tasses sous les deux bacs verseurs du café, à gauche et à droite :



2. À l'aide du bouton rotatif (4), sélectionner **Espresso** ou **Café**. À l'aide de (3) et du bouton rotatif, régler l'arôme souhaité.
3. À l'aide de (3) aller à la sélection de la quantité. Dans la sélection de la quantité, tourner le bouton rotatif (4) vers la droite jusqu'à ce que, à l'écran, la mention « 2 x » s'affiche devant le pictogramme de la tasse :



4. Régler la quantité souhaitée pour les deux tasses à l'aide du bouton rotatif (4) (petite, moyenne, grande).
5. Appuyer sur la touche **start stop** (8). Les deux tasses sont remplies.



La machine effectue deux percussions successives, attendre que l'opération soit terminée.

My coffee

Grâce au réglage **My coffee** vous pouvez définir individuellement les proportions de café et de mousse de lait du mélange.

1. Raccorder le flexible au mousseur de lait (voir « Préparation avec du lait »).
2. Sur le support, placer un récipient avec du lait. Introduire le flexible dans le

récipient. L'extrémité avec encoche du flexible doit être plongée dans le lait :



3. Placer la tasse sous le bec verseur du café (9) :
4. À l'aide du bouton rotatif (4), sélectionner **My coffee** :



5. À l'aide de (3) aller à la sélection de la quantité. À l'aide du bouton rotatif (4), sélectionner l'arôme souhaité :



6. À l'aide de (3) aller à la sélection de la quantité. À l'aide du bouton rotatif (4), sélectionner l'arôme souhaité :

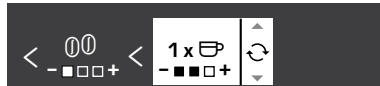

7. À l'aide de (3) aller à la sélection de la proportion de lait. À l'aide du bouton rotatif (4) régler par pas de 20 % la proportion du mélange souhaitée :



8. Appuyer sur **start stop** (8) ; la boisson est préparée dans la proportion choisie.



Les modifications apportées sont automatiquement enregistrées. Aucune confirmation supplémentaire n'est nécessaire.

Préparer de la mousse de lait et du lait chaud



Risque de brûlure !
Le mousser de lait (10) devient brûlant. Après utilisation, bien laisser refroidir avant de le saisir.



Pour obtenir une mousse de lait optimale, utiliser de préférence du lait froid avec une teneur en matières grasses de 1,5 %.

1. Raccorder le flexible au mousser de lait (voir « Préparation avec du lait »).
2. Placer une tasse ou un verre sous le bec verseur du mousser de lait (10).
3. Sélectionner le réglage souhaité : **Mousse lait** ou **Lait chaud** à l'aide du bouton rotatif (4) :



4. Appuyer sur **start stop** (8), la mousse de lait ou le lait chaud s'écoule durant env. 60 s du bec verseur du mousser de lait.

Appuyer de nouveau sur **start stop** (8) pour interrompre l'opération avant terme.



Les restes de lait séchés sont difficiles à retirer ; après chaque utilisation, nettoyer le mousser de lait (voir point « Nettoyage du mousser de lait »).

Préparer de l'eau chaude



Risque de brûlure !
Le mousser de lait (10) d'où s'écoule l'eau chaude devient brûlant. Après utilisation, bien laisser refroidir avant de le saisir.

La machine peut aussi préparer de l'eau chaude, par ex. pour du thé.

1. Placer une tasse ou un verre sous le bec verseur du café.
2. Sélectionner **Eau chaude** à l'aide du bouton rotatif (4) :



3. A l'aide de **>** (3) aller à la sélection de la température. A l'aide du bouton rotatif (4), sélectionner la température souhaitée :



4. Appuyer sur **start stop** (8) ; l'eau chaude coule durant env. 40 s du bec verseur du mousser de lait. Appuyer de nouveau sur **start stop** (8) pour interrompre l'opération avant terme.

Informations et réglages

Vous pouvez utiliser  i (7) pour consulter des informations (appuyer brièvement) et pour effectuer des réglages (maintenir appuyé durant trois secondes au minimum).

Informations à l'écran

Le menu Info (appuyer brièvement sur la touche  i (7) vous permet de consulter les informations suivantes :

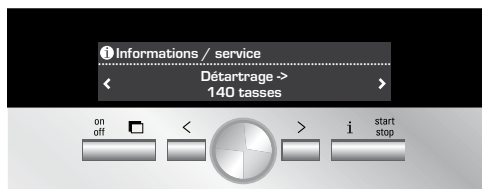

- ▶ nombre de boissons préparées depuis la mise en service de la machine
- ▶ prochaine intervention de Service à prévoir



Réglages à l'écran

 i (7) doit être maintenue appuyée durant 3 secondes au moins : il s'affiche alors différentes possibilités de réglage :







À l'aide de  < et  > (3) vous pouvez naviguer parmi les différentes possibilités de réglage ; le réglage activé est affiché avec un fond blanc à l'écran. Vous pouvez modifier le réglage actuellement sélectionné à l'aide du bouton rotatif  (4).







Les modifications apportées sont automatiquement enregistrées. Aucune confirmation supplémentaire n'est nécessaire.



Vous disposez des possibilités de réglage suivantes :

 > **Langue** : tourner le bouton rotatif  pour sélectionner la langue de l'écran.

 > **Dureté de l'eau** : tourner le bouton rotatif  pour sélectionner la dureté de l'eau souhaitée (1, 2, 3 et 4) (voir aussi « Déterminer et régler la dureté de l'eau »).



 > **Température du café** : tourner le bouton rotatif  pour régler la température du café.

 > **AR auto dans** : tourner le bouton rotatif  pour indiquer l'intervalle de temps à l'issue duquel la machine passe automatiquement en « mode Eco » après la dernière préparation de boisson. Réglage possible entre 5 minutes et 8 heures. La valeur réglée par défaut est une heure ; elle peut être réduite pour économiser l'énergie.

 > **Contraste** : le contraste de l'écran peut être réglé à l'aide du bouton rotatif  (4) de -20 à +20 ; le réglage par défaut est 0.

 > **Eclairage** : l'éclairage peut être réglé sur **marche**, **arrêt** ou **arrêt au bout de 10 minutes** (réglage par défaut).

 > **Filtre eau** : chaque fois que l'on place un nouveau filtre eau dans le réservoir d'eau (12), il faut effectuer un rinçage :

1. Placer le filtre eau dans le réservoir d'eau (12) et remplir le réservoir d'eau jusqu'au repère « max ».
2. Tourner le bouton rotatif pour sélectionner **START** Rincer. brièv. mouss. lait et appuyer sur  **start stop** (8).
3. Placer un récipient d'une capacité de 0,5 litre sous le mousseur de lait (10).
4. Appuyer sur la touche  **start stop** (8). L'eau s'écoule tout d'abord à travers

le filtre pour le rincer puis dans le récipient.

Vider le récipient ; la machine est de nouveau prête à fonctionner.

Le rinçage du filtre active simultanément le réglage de l'affichage **Changer le filtre**.

Lorsque **Changer le filtre** s'affiche ou au plus tard au bout de deux mois, le filtre n'est plus efficace. Il faut alors le remplacer, pour des raisons d'hygiène et afin que la machine ne s'entarte pas (cela pourrait l'endommager). Les filtres de rechange sont disponibles dans le commerce ou peuvent être commandés auprès du Service Clientèle (voir « Accessoires »).

Après chaque changement de filtre, il faut tout d'abord rincer le filtre. Pour cela, procéder comme indiqué au début du chapitre.

Si l'on n'utilise pas un nouveau filtre, il faut régler sur **Non Filtre Eau**.



Si la machine n'est pas utilisée durant une période prolongée (par ex. congés) il faut que le filtre utilisé soit rincé avant utilisation ; pour cela, verser tout simplement une tasse d'eau chaude.

Autres entrées du menu Réglages :

> **Détartrer SVP** :

si la machine a besoin d'un détartrage, appuyer sur la touche  **start stop** (8) et effectuer le programme de détartrage (voir « Détartrer »).

> **Nettoyer SVP** :

si la machine a besoin d'un nettoyage, appuyer sur la touche  **start stop** (8) et effectuer le programme de nettoyage (voir « Nettoyer »).

> **Calc'n'Clean** :

si la machine a besoin d'être détartrée et nettoyée simultanément, appuyer sur la touche  **start stop** (8) et effectuer le

programme **Calc'n'Clean** (voir « Service Calc'n'Clean »)



> **Réglage usine** :

il est possible d'effacer les réglages personnels et rétablir les réglages usine (Reset).

Pour activer les réglages usine, appuyer sur la touche  **start stop** (8).



La machine peut aussi être replacée sur les réglages usine de la manière suivante :

1. A l'aide de l'interrupteur électrique **O/I** (1), désactiver entièrement la machine.
2. Appuyer simultanément sur les touches  < et  > (3) et les maintenir appuyées ; à l'aide de l'interrupteur électrique **O/I** (1) remettre la machine en marche.

Les réglages usine sont rétablis.

Régler la finesse de la mouture

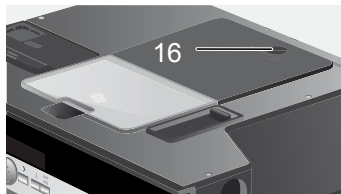

Le sélecteur de réglage de la finesse de la mouture (16) en haut de la machine permet de régler la finesse de mouture du café :



Attention :

Ne modifier le réglage que lorsque le broyeur fonctionne. Sinon, la machine peut être endommagée.

1. Sortir entièrement la machine (voir « Système d'extraction »).
2. Dans le menu de sélection des boissons, sélectionner **Espresso**.

3. Appuyer sur la touche  **start stop** (8).
4. Lorsque le broyeur fonctionne, régler le sélecteur (16) pour passer d'une mouture fine  à une mouture plus grossière  ou inversement.



Le nouveau réglage n'est perceptible qu'à partir de la seconde tasse de café.

Conseil : pour les grains torréfiés de couleur foncée, choisir une mouture plus fine, pour les grains torréfiés de couleur claire, régler une mouture plus grossière.

Déterminer la dureté de l'eau et la régler

Il est possible, sur cette machine, de régler la dureté de l'eau. Le réglage correct de la dureté de l'eau est important car il permet à la machine d'indiquer le moment où un détartrage est nécessaire. En usine, la dureté de l'eau est réglée sur 4.

La dureté de l'eau peut être déterminée à l'aide de la bandelette fournie ou être demandée au Service des Eaux local.

Ponger brièvement la bandelette dans l'eau, la secouer légèrement et attendre une minute pour lire le résultat.

Degrés de dureté de l'eau et niveaux de réglage :

Niveau	Dureté de l'eau	
	Allemagne (°dH)	France (°fH)
1	1-7	1-13
2	8-14	14-25
3	15-21	26-38
4	22-30	39-54

Conseils pour économiser l'énergie

- ▶ La machine se place automatiquement en « mode Eco » au bout d'une heure (réglage usine). Dans ce mode, la machine consomme très peu d'électricité. La valeur par défaut de une heure peut être modifiée (voir « AR auto dans » au point « Réglages à l'écran »). La machine consomme alors moins d'électricité.
- ▶ Lorsque la machine n'est pas utilisée, l'arrêter au moyen de l'interrupteur électrique.
- ▶ Autant que possible ne jamais interrompre la production de café ou de mousse de lait. Une interruption provoque une consommation d'énergie supérieure ainsi que le remplissage plus rapide des bacs collecteurs.
- ▶ Toujours détartrer la machine lorsque le message **Détartrer SVP** s'affiche (voir « Détartrer ») afin d'éviter les dépôts de calcaire. Les dépôts de calcaire provoquent en effet une consommation d'énergie plus élevée.

Entretien et nettoyage quotidiens



Risque de choc électrique !
Avant tout nettoyage, arrêter la machine à l'aide de l'interrupteur électrique. Ne pas utiliser de nettoyeur à vapeur.

Entretien quotidien

1. Essuyer le boîtier avec un chiffon humide. Ne pas utiliser de produit abrasif.
2. Ne pas utiliser de produit à base d'alcool sur les surfaces brillantes.

- Rincer le réservoir d'eau (12) uniquement avec de l'eau.
- Retirer la grille (24). Extraire le bac collecteur (25). Retirer le panneau du bac collecteur. Vider l'eau et le marc de café (26). Nettoyer le bac à la main ou au lave-vaisselle. Ne pas passer au lave-vaisselle la grille (24) et le panneau du bac collecteur.

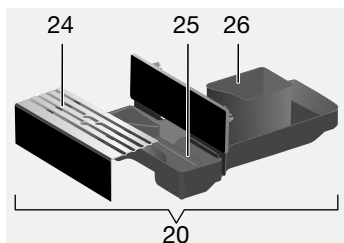

- Essuyer l'intérieur de la machine (bacs collecteurs).
- Nettoyer le mousser de lait (voir description ci-après).
- Remonter tous les éléments.



Lorsque la machine froide est allumée à l'aide de la touche **on off** (2) ou bien placée en « mode Eco » après prélèvement de café, elle effectue automatiquement un rinçage. Le système de conduites, à l'intérieur de la machine est donc autonettoyant.

Nettoyage du mousser de lait



Risque de brûlure !
Le mousser de lait (10) devient brûlant. Après utilisation, laisser refroidir avant de le toucher.

Nettoyer le mousser de lait après chaque utilisation.



Tous les éléments peuvent passer au lave-vaisselle.

Rincer brièv. mouss. lait

- Dans le menu de sélection des boissons, choisir **Rincer brièv. mouss. lait** et appuyer sur la touche **start stop** (8).
- Placer une tasse sous le mousser de lait (10) et plonger l'extrémité du flexible dans la tasse.
- Appuyer sur la touche **start stop** (8). La machine remplit automatiquement la tasse d'eau puis l'aspire par le tube mousser pour laver le dispositif. Au bout de 1 min env. l'opération de lavage est terminée.
- Vider la tasse et nettoyer le tube mousser.

Nettoyer le mousser de lait :

- Démonter le mousser de lait pour le nettoyer. Pour cela, rabattre le volet (11), saisir le mousser de lait (10) en le maintenant bien horizontal puis en le tirant bien droit vers l'avant :

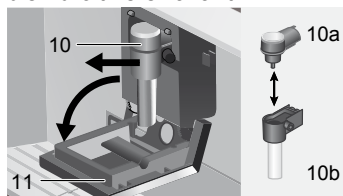

- Nettoyer le support du mousser de lait avec un chiffon doux.
- Démonter le mousser de lait (10a et 10b).
- Nettoyer tous les éléments à la main ou les passer au lave-vaisselle (panier à couverts).
- Remonter tous les éléments et les replacer dans la machine. Appuyer jusqu'en butée vers l'arrière.

Nettoyer le groupe de passage

En plus du programme de nettoyage automatique, il est possible de retirer le groupe de passage pour le nettoyer.



Attention : nettoyer le groupe de passage sans détergent et ne pas le passer au lave-vaisselle.

1. Sortir entièrement la machine (voir « Système d'extraction »).
2. A l'aide de la touche  **on off** (2) placer la machine en « mode Eco ».
3. A l'aide de l'interrupteur électrique **O/I** (1) arrêter entièrement la machine ; aucune touche ne doit plus être allumée.
4. Glisser l'ouvre-volet (19) vers l'arrière et rabattre le volet (18) du groupe de passage (23) vers l'arrière :

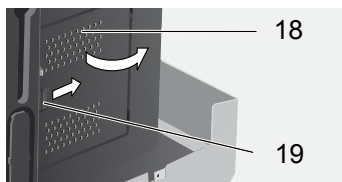

5. Faire glisser entièrement vers l'avant le verrou rouge (23a) du groupe de passage :

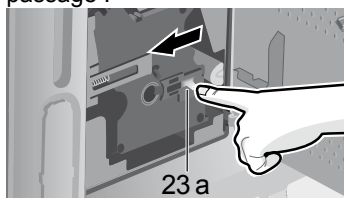

6. Appuyer sur le bouton rouge (23b) et saisir le groupe de passage (23) par les évidements, puis le retirer avec précaution :

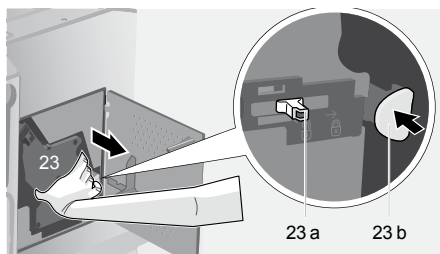

7. Nettoyer le groupe de passage (23) à l'eau courante.
8. Essuyer avec un chiffon humide l'intérieur de la machine.
9. Laisser sécher l'intérieur de la machine et le groupe de passage.
10. Replacer le groupe de passage (23) jusqu'en butée. Glisser le verrou rouge (23a) entièrement vers l'arrière et refermer le volet (18).

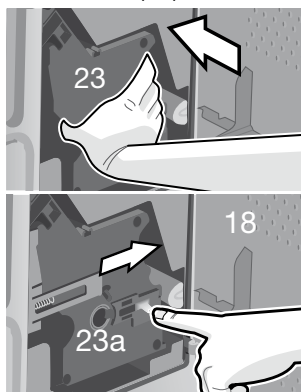

Programmes de Service

Périodiquement, en fonction de la fréquence d'utilisation de la machine, l'écran affiche à la place de la sélection de boisson, les messages suivants :



Changer le filtre
Touche **i** 3 s.



Nettoyer SVP
Touche **i** 3 s.



Détartrer SVP
Touche **i** 3 s.



Calc'n'Clean
Touche **i** 3 s.

Il faut alors sans délai changer le filtre eau ou nettoyer/détartrer la machine en utilisant le programme correspondant (description, voir les pages suivantes). Sinon, la machine peut être endommagée.



Les programmes de Service peuvent aussi être lancés manuellement dans le menu de réglage (voir « Réglages à l'écran »).

Ne jamais boire les liquides. Pour le détartrage, ne jamais utiliser de vinaigre, de produit à base de vinaigre, d'acide citrique ou de produit à base d'acide citrique. Pour le détartrage et le nettoyage, utiliser exclusivement les pastilles fournies. Elles ont été développées spécialement pour la machine à café ; elles sont disponibles dans le commerce ou peuvent être commandées au Service Clientèle (voir « Accessoires »).

Ne jamais verser de pastilles de détartrage ou un autre produit de détartrage dans le tiroir de la poudre de café/le tiroir des pastilles de nettoyage.

Important : si un filtre est présent dans le réservoir d'eau (12), le retirer impérativement avant de lancer le programme de Service.

N'interrompre en aucun cas le programme de Service. Si l'un des programmes de Service est interrompu en raison d'une coupure de courant, par ex., procéder comme indiqué ci-après :

1. Rincer le réservoir d'eau (12) et le remplir d'eau fraîche jusqu'au repère « max ».
2. Appuyer sur la touche  **start stop** (8) ; le programme de détartrage se déroule durant env. 1 minute, puis le programme de nettoyage, durant env. 7 minutes afin de rincer la machine.

Détartrage en cours

Nettoyage en cours

Vider le bac collecteur

Vider le bac collecteur (20).

Placer le bac collecteur

Replacer le bac collecteur.

La machine est de nouveau prête à fonctionner.

Détartrer

Lorsque la machine affiche **Détartrer SVP** ou bien après sélection de **Détartrer SVP** dans le menu de réglage, maintenir la touche  **i** (7) appuyée durant trois secondes au moins. L'écran affiche :

Détartrer > Start

Appuyer sur la touche **start stop** (8) ; l'écran vous guide à travers le programme :

Vider le bac collecteur

Vider le bac collecteur (20).

Placer le bac collecteur

Replacer le bac collecteur.

Placer récipient sous mousser lait**> Start**

Placer un récipient d'une capacité de 0,5 litre sous le mousser de lait (10). Appuyer sur la touche  **start stop** (8).



Si le filtre eau activé, le message suivant s'affiche :

Retirer filtre eau > Start

Retire le filtre eau et appuyer sur la touche  **start stop** (8).

0,5 l eau + détartrant**Remplir > Start**

Verser de l'eau tiède dans le réservoir d'eau vide (12) jusqu'au repère 0,5 l et y dissoudre deux pastilles de détartrage. Appuyer sur  **start stop** (8), le programme de détartrage se déroule durant 20 minutes env. :

Détartrage en cours

S'il n'y a pas assez de solution de détartrage dans le réservoir d'eau, le message suivant s'affiche :

Détartrant insuffis.**Rajouter détartrant**

Verser de l'eau tiède dans le réservoir d'eau vide (12) jusqu'au repère 0,5 l et y dissoudre deux pastilles de détartrage. Appuyer sur la touche  **start stop** (8) Le programme de détartrage se poursuit.

Rincer le réservoir d'eau et remplir > Start

Rincer le réservoir d'eau (12) et le remplir d'eau fraîche jusqu'au repère « max ». Appuyer sur  **start stop** (8) le programme de détartrage se déroule durant 1 min env. et rince la machine :

Détartrage en cours**Vider le bac collecteur**

Vider le bac collecteur.

Placer le bac collecteur

Replacer le bac collecteur.

La machine est de nouveau prête à fonctionner.

Nettoyer

Lorsque la machine affiche **Nettoyer SVP** ou bien après sélection de **Nettoyer SVP** dans le menu de réglage, maintenir la touche  **i** (7) appuyée durant trois secondes au moins. L'écran suivant s'affiche :

Nettoyer > Start

Appuyer sur la touche  **start stop** (8) ; l'écran vous guide à travers le programme :

Vider le bac collecteur

Vider le bac collecteur (20).

Placer le bac collecteur

Replacer le bac collecteur.

Ouvrir tiroir

Sortir la machine et ouvrir le tiroir à café (17).

Placer une pastille de nettoyage**Refermer le tiroir !**

Placer une pastille de nettoyage dans le tiroir à café et refermer le tiroir.

Appuyer sur Start

Appuyer sur  **start stop** (8), le programme de détartrage se déroule durant 7 minutes env. :

Nettoyage en cours**Vider le bac collecteur**

Vider le bac collecteur

Placer le bac collecteur

Replacer le bac collecteur.

La machine est de nouveau prête à fonctionner.

Calc'n'Clean

Calc'n'Clean combine les fonctions individuelles Détartrage et Nettoyage. Si le moment de réaliser chacun des deux programmes est proche, la machine propose automatiquement ce programme de Service. Lorsque **Calc'n'Clean** s'affiche ou bien après la sélection de **Calc'n'Clean** dans le menu de réglage, maintenir appuyée la touche  (7) au moins durant 3 secondes. L'écran suivant s'affiche :

Calc'n'Clean

Appuyer sur  **start stop** (8), l'écran vous guide à l'intérieur du programme :

Vider le bac collecteur

Vider le bac collecteur (19).

Placer le bac collecteur

Replacer le bac collecteur.

Placer récipient sous mousseur lait > Start

Placer un récipient d'une capacité de 0,5 litre sous le mousseur de lait (10).

Appuyer sur  **start stop** (8) ; la machine effectue deux rinçages :

Nettoyage en cours

Ouvrir tiroir

Sortir la machine et ouvrir le tiroir à café (17).

Placer une pastille de nettoyage

Refermer le tiroir !

Placer une pastille de nettoyage dans le tiroir à café et refermer le tiroir.



Si le filtre eau est activé, l'écran affiche le message suivant :

Retirer filtre eau > Start

Retirer le filtre eau et appuyer sur **start stop** (8).

0,5 l eau + détartrant

Remplir > Start

Verser de l'eau tiède dans le réservoir d'eau vide (12) jusqu'au repère 0,5 l et y dissoudre deux pastilles de détartrage.

Appuyer sur  **start stop** (8), le programme de détartrage se déroule durant 20 minutes env. :

Détartrage en cours



S'il n'y a pas assez de solution de détartrage dans le réservoir d'eau, le message suivant s'affiche :

Détartrant insuffis.

Rajouter détartrant

Verser de l'eau tiède dans le réservoir d'eau vide (12) jusqu'au repère 0,5 l et y dissoudre deux pastilles de détartrage.

Appuyer sur la touche  **start stop** (8) Le programme de détartrage se poursuit.

Rincer le réservoir d'eau et remplir > Start

Rincer le réservoir d'eau (12) et le remplir d'eau fraîche jusqu'au repère «max».

Appuyer sur  **start stop** (8) le programme de détartrage se déroule durant 1 min env. et rince la machine :

Détartrage en cours

Ensuite, le programme de nettoyage se déroule durant sept minutes env. et rince la machine :

Nettoyage en cours

Vider le bac collecteur

Vider le bac collecteur

Placer le bac collecteur

Replacer le bac collecteur.

La machine est de nouveau prête à fonctionner.

Éliminer soi-même les problèmes simples

Problème	Cause	Remède
Affichage de Remplir le bac à café . Bien que le bac à café soit rempli le broyeur ne parvient pas à mouliner les grains.	Les grains ne tombent pas dans le broyeur (grains trop gras).	Changer éventuellement de café. Une fois que le bac à café est vide, l'essuyer avec un chiffon sec.
Impossible de produire de l'eau chaude.	Le mousser de lait ou le support du mousser de lait est obturé.	Nettoyer le mousser de lait ou son support.
Trop peu de mousse de lait ou mousse trop liquide. Le mousser de lait n'aspire pas le lait.	Le mousser de lait ou le support du mousser de lait est obturé.	Nettoyer le mousser de lait ou son support.
	Lait non adapté.	Utiliser du lait à une teneur en matières grasses de 1,5 %.
Le café s'écoule goutte à goutte.	La mouture est trop fine. Le café en poudre est trop fin.	Régler une mouture moins fine. Utiliser du café en poudre à mouture moins fine.
	La machine est fortement entartrée.	Détartre la machine.
Le café ne présente pas de « crème ».	Qualité du café ne convient pas.	Changer de qualité de café.
	Les grains ne sont pas fraîchement torréfiés.	Utiliser des grains fraîchement torréfiés.
	La mouture n'est pas adaptée aux grains de café.	Régler une mouture plus fine.
Le broyeur fait un bruit très fort.	Présence d'un corps étranger dans le broyeur (par ex. un gravillon, ce qui peut se produire même avec un café de très bonne qualité).	Appeler la hotline ; ne plus préparer de café à partir de grains. Vous pouvez continuer à utiliser le café en poudre.
Le café est trop « acide ».	La mouture n'est pas assez fine ou bien le café en poudre n'est pas assez fin.	Régler une mouture plus fine ou utiliser un café en poudre plus fin.
Le café est trop « amer ».	La mouture est trop fine ou bien le café en poudre est trop fin.	Régler une mouture plus fine ou utiliser un café en poudre plus fin.
	Qualité du café ne convient pas.	Changer de qualité de café.
Affichage à l'écran Défaillance Appeler Service Clientèle	Une défaillance s'est produite dans la machine.	Appeler la hotline (voir dernières pages de couverture).

S'il est impossible de régler la défaillance, n'essayez pas de trouver le défaut vous-même, de démonter la machine ou de la réparer vous-même. Appeler la hotline (voir dernières pages de couverture).

Accessoires, stockage, mise au rebut, garantie

Accessoires

Les accessoires suivants sont disponibles dans le commerce ou auprès du service Clientèle :

Accessoires	N° commande	
	Com- merce	Service Clientèle
Pastilles de nettoyage	TZ60001	310575
Pastilles de détartrage	TZ60002	310967
Filtre eau	TZ70003	467873

Stockage

Afin d'éviter les problèmes dus au gel lors du transport et du stockage, vider entièrement la machine avant de l'expédier.



Pour cela, la machine doit être prête à fonctionner, le réservoir d'eau (12) doit être rempli.

1. Placer un grand récipient étroit sous le mousseur de lait (10).
2. Sélectionner à l'écran **Mousseur de lait**, appuyer sur la touche  **start stop** (8) et laisser s'échapper la vapeur durant 15 s environ.



3. A l'aide de l'interrupteur électrique **O/I** (1) mettre la machine hors service.
4. Vider le réservoir d'eau (12) et le bac collecteur (20).

Mise au rebut

Cet appareil est identifié selon la Directive européenne 2002/96/CE relative aux déchets d'équipements électriques et électroniques (DEEE). Cette directive définit les conditions de collecte et de recyclage des anciens appareils à l'intérieur de l'Union Européenne. S'informer auprès du revendeur sur la procédure actuelle de recyclage.

Garantie

Les conditions de garantie applicables sont celles publiées par notre distributeur dans le pays où a été effectué l'achat. Le revendeur chez qui vous vous êtes procuré l'appareil fournira les modalités de garantie sur simple demande de votre part. En cas de recours en garantie, veuillez toujours vous munir de la preuve d'achat.

Sous réserve de modifications.

Congratulazioni...

... per l'acquisto di questo prodotto. Con questa macchina per caffè espresso estraibile Lei ha acquistato un elettrodomestico moderno di grande valore, che coniuga una tecnologia innovativa, una varietà di funzioni e un notevole comfort di utilizzo.

Questo apparecchio permette di preparare in modo assolutamente semplice e rapido gustose bevande calde, sia che si tratti di una tradizionale tazza di caffè, di un piacevole caffè latte oppure di latte macchiato, di un cremoso cappuccino o di un potente espresso. Allo stesso tempo questo apparecchio offre notevoli possibilità di adeguamento ai propri gusti personali.

Per poter utilizzare la macchina per caffè espresso con tutte le sue possibilità e funzioni in modo sicuro ed affidabile, è necessario prendere confidenza con tutti i suoi componenti, funzioni, indicatori ed elementi di comando. Il presente Manuale d'uso può esservi di aiuto. Prendetevi un po' di tempo e leggetelo prima di mettere in funzione l'apparecchio.

Informazioni sull'utilizzo di queste istruzioni

È possibile aprire il risvolto della copertina delle istruzioni. Qui troverete delle figure dell'apparecchio, contrassegnate con dei numeri, ai quali verrà fatto riferimento nelle istruzioni stesse. Esempio: "Serbatoio acqua (12)".



Suggerimento: lasciando aperto il risvolto, potrete sempre ricercare rapidamente il riferimento, indipendente da quale capitolo delle istruzioni stiate consultando.

Le indicazioni sul display e le diciture dei tasti sono identificate nelle istruzioni con una scrittura diversa rispetto a quella utilizzata per il normale testo delle istruzioni. Questo consente di riconoscere se si tratta di un testo visualizzato sull'apparecchio o stampato. Esempio: **Espresso**

Gli elementi di comando di uso più frequente vengono rappresentati con simboli:

Manopola

Tasto

L'apparecchio è corredato da un'istruzione breve nella quale si possono consultare rapidamente le funzioni più importanti. Le istruzioni brevi sono riposte a destra, all'esterno dell'apparecchio.

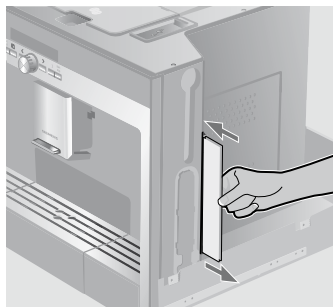

Indice

68 Istruzioni di sicurezza

68 Struttura e componenti

69 Elementi di comando e indicatori

- 69 Interruttore di rete O/I
- 69 Menu e display
- 70 Messaggi sul display
- 71 Sistema di estrazione
- 71 Accessori

71 Messa in esercizio

- 71 Informazioni generali
- 72 Avviare l'apparecchio

73 Preparazione delle bevande

- 73 Selezione della bevanda
- 73 Example
- 74 Preparazione con caffè in polvere
- 75 Preparazione con latte
- 76 Preparazione di due tazze contemporaneamente
- 76 My coffee
- 77 Preparazione della schiuma latte e del latte caldo
- 77 Prelievo di acqua calda

77 Informazioni ed impostazioni

- 78 Informazioni sul display
- 78 Impostazioni sul display
- 79 Regolazione del grado di macinatura
- 80 Determinare e impostare la durezza dell'acqua
- 80 Suggerimenti per risparmiare energia

80 Cura e pulizia giornaliera

- 80 Cura giornaliera
- 81 Pulizia del sistema latte
- 81 Pulire l'unità di infusione

82 Programmi di servizio

- 83 Decalcificare
- 84 Pulire
- 84 Calc'n'Clean

85 Accessori, deposito, smaltimento, garanzia

- 85 Accessori
- 86 Deposito
- 86 Smaltimento
- 86 Garanzia

86 Soluzione dei problemi più semplici

Istruzioni di sicurezza

Prima di utilizzare l'apparecchio, leggere attentamente il Manuale d'uso, attenetevi a quanto prescritto e conservatelo. Attenersi anche alle allegate Istruzioni brevi, che vengono riposte in uno speciale apposito scomparto a destra sul lato esterno dell'apparecchio (21).

La macchina automatica per espresso è destinata all'utilizzo domestico e per preparare quantità normali nell'utilizzo quotidiano e non è pensata per l'utilizzo commerciale. Nell'apparecchio si possono inserire solo acqua pulita e le sostanze descritte nelle presenti istruzioni (caffè liquido detergente/decalcificante).

Utilizzare l'apparecchio solo in ambienti interni ed a temperatura ambiente. Non lasciare che l'apparecchio venga utilizzato da bambini o da persone con ridotte capacità di percezione fisica o ridotte facoltà psichiche oppure che non dispongano della necessaria esperienza o conoscenze, a meno che non siano sorvegliate o abbiano ricevuto un'istruzione sull'uso dell'apparecchio da parte di una persona responsabile della loro sicurezza. Tenere l'apparecchio fuori dalla portata dei bambini. Sorvegliare i bambini, per evitare che giochino con l'apparecchio.



Pericolo di scossa elettrica!
Collegare e utilizzare l'apparecchio solo in conformità con i dati indicati sulla targhetta identificativa. Usare l'apparecchio solo se il cavo di alimentazione e l'apparecchio stesso non presentano danni. In caso di guasto staccare immediatamente l'apparecchio dalla rete mediante l'apposito interruttore. Quindi staccare la spina. Non aprire né smontare l'apparecchio. Non immergere mai il cavo di alimentazione in acqua.

Per evitare danni, eventuali riparazioni dell'apparecchio, quali ad esempio una linea di alimentazione danneggiata, possono essere eseguite solo dal nostro servizio di assistenza clienti.



Pericolo di lesione!
Non inserire le dita nel macina-caffè!



Pericolo di ustione!
L'innesto schiuma per latte/acqua calda si riscalda molto.



Dopo l'utilizzo, prima di toccare l'apparecchio, lasciarlo raffreddare.



Pericolo di lesioni!
Estrarre e inserire l'apparecchio dal mobile di incasso usando la dovuta cautela per evitare che le dita restino incastrate.

Struttura e componenti

(Ved. illustrazione sul risvolto interno della copertina delle presenti istruzioni)

- 1 Interruttore di rete **O/I**
- 2 Tasto **on off** ("modalità di risparmio")
- 3 Tasti di selezione **< >**
- 4 Manopola  per eseguire le impostazioni sul display
- 5 Display
- 6  Tasto di estrazione
- 7 Tasto **i** (Informazioni/Impostazioni)
- 8 Tasto **start stop**
- 9 Uscita caffè (regolabile in altezza)
- 10 Innesto schiuma estraibile (prelievo latte/acqua calda)
- 11 Sportello di copertura per uscita caffè/latte
- 12 Serbatoio acqua estraibile
- 13 Flessibile del latte
- 14 Dosatore per caffè in polvere
- 15 Serbatoio dei chicchi di caffè con coperchio salvaroma
- 16 Selettore per il grado di macinatura

- 17 Cassetto per caffè in polvere (caffè macinato/compressa di detergente)
- 18 Sportelli dell'unità di infusione caffè
- 19 Apriporta
- 20 Unità raccogliocce
- 21 Istruzioni brevi
- 22 Vano innesto schiuma
- 23 Unità di infusione caffè
 - a) Blocco dell'unità di infusione caffè
 - b) Pulsante unità di infusione caffè
- 24 Vassoio di sgocciolamento
- 25 Raccogliocce
- 26 Contenitore per i fondi di caffè
- 27 Recipiente del latte

Elementi di comando e indicatori

Interruttore di rete O/I

Con l'interruttore di rete **O/I** (1) si attiva il "modo di risparmio" dell'apparecchio oppure si disattiva completamente (l'alimentazione della corrente viene interrotta). Nel "modo di risparmio" il tasto **on off** (2) si accende in bianco.

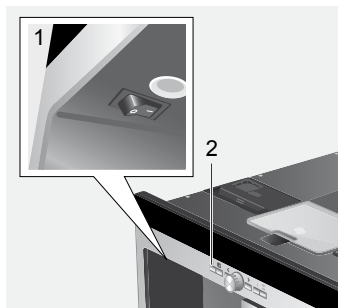



Importante!

Durante il funzionamento non azionare l'interruttore di rete spegnere l'apparecchio solo quando questo si trova nel "modo di risparmio", in caso contrario il risciacquo automatico non viene eseguito.

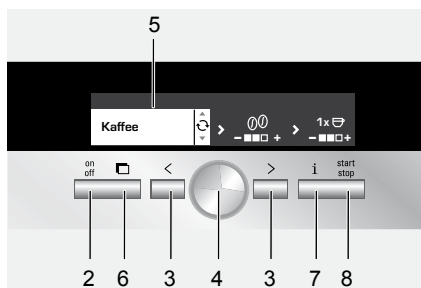

Menu e display

Per facilitare al massimo l'utilizzo e allo stesso tempo per mettere a disposizione una varietà di funzioni, l'apparecchio è dotato di una facile gestione mediante menu, che permette di scegliere tra numerose possibilità con soli pochi passi, dopo avere brevemente preso confidenza delle istruzioni. Il display visualizza il programma rispettivamente scelto dall'utente e lo informa ad esempio se viene versata acqua o caffè oppure se è necessario eseguire un programma di servizio. Di seguito si descrivono le modalità generali di utilizzo del menu.



- 1  **on off** (2): Accende l'apparecchio o attiva il "modo di risparmio". Successivamente l'apparecchio esegue un risciacquo, a meno che
 - ▶ all'attivazione non sia ancora caldo
 - ▶ prima dell'attivazione del "modo di risparmio" sia stato prelevato del caffè.

L'apparecchio è pronto per l'uso quando sul display viene visualizzato il menu per la selezione delle bevande (5).

- 2  <  (3): Permette di spostarsi a sinistra e a destra sul display (5). Il punto di menu attualmente attivo ha uno sfondo bianco.
- 3 **Manopola**  (4): ruotandola è possibile eseguire o modificare le impostazioni sul display (ad es. dell'intensità o della quantità di caffè).
- 4 **Display** (5): tramite simboli o testi, il display visualizza le impostazioni, i processi in corso e i messaggi.
- 5 Con   (6) l'apparecchio fuoriesce automaticamente dal mobile di incasso (ved. "Sistema di estrazione").
- 6  i (7): Toccando  i vengono visualizzate delle informazioni (ved. "Informazioni sul display"). Tenendo premuto  i per più di 3 secondi, si apre il menu di impostazione (ved. "Impostazioni sul display").
- 7 Premendo  **start stop** (8) si avvia la preparazione delle bevande oppure un programma di servizio. Premendo nuovamente  **start stop** (8) durante la preparazione di una bevanda, è possibile fermare in anticipo il prelievo della bevanda.

Messaggi sul display

Oltre all'attuale stato dell'apparecchio, il display visualizza diversi messaggi che forniscono informazioni di stato oppure che comunicano quando è necessario l'intervento da parte di un utente. Non appena è stato eseguito l'intervento necessario, il messaggio scompare e viene visualizzato nuovamente il menu per la selezione della bevanda.

Informazioni:

Messaggio del display	Significato
Serb.acqua in esaur.	Sarà presto necessario riempire il serbatoio dell'acqua
Serb.chicchi in esaur.	Sarà presto necessario riempire il serbatoio dell'acqua
Si prega di attendere...	L'apparecchio sta eseguendo una funzione. Si prega di avere un momento di pazienza.

Richieste di intervento:

Messaggio del display	Operazione da eseguire
Riempire serbatoio acqua	Riempire il serbatoio dell'acqua
Inserire serbatoio acqua	Inserire il serbatoio dell'acqua
Controllare serbat. H2O	Estrarre il serbatoio e inserirlo correttamente
Inserire raccogliocce	Inserire il raccogliocce
Vuotare raccogliocce	Vuotare e pulire il raccogliocce
Riempire serbatoio chicchi	Riempire il serbatoio dei chicchi di caffè
Inserire innesto schiuma	Inserire l'innesto schiuma
Inserire unità di infusione caffè	Inserire l'unità di infusione caffè e chiudere lo sportello
Chiudere sportello	

Messaggio del display	Operazione da eseguire
Controllare unità di infusione caffè	Estrarre l'unità di infusione caffè e inserirla correttamente
Cambiare filtro	Cambiare il filtro dell'acqua
Decalcificare	Eseguire il programma di servizio "Decalcificare"
Eseguire pulizia	Eseguire il programma di servizio "Eseguire pulizia"
Calc'n'Clean	Eseguire il programma di servizio "Calc'n'Clean"

- ▶ estrarre completamente l'apparecchio tirandolo per la maniglia.

Quando l'apparecchio è in posizione 2, è possibile rimuovere l'unità di infusione caffè e regolare il grado di macinatura.

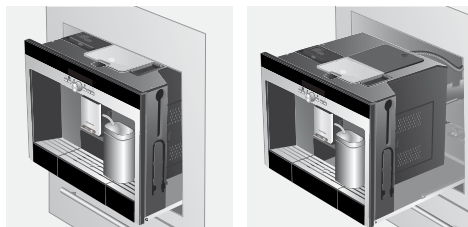



Posizione 1

Posizione 2

Quindi spingere nuovamente l'apparecchio nel mobile.



Sistema di estrazione

L'apparecchio può fuoriuscire automaticamente dal mobile nel quale è incassato. Per eseguire questa operazione

- ▶ premere   (6) (assicurarsi che l'apparecchio sia acceso) oppure
- ▶ afferrare il piano di appoggio e tirarlo mediante la maniglia che si trova sul lato inferiore del piano stesso:



L'apparecchio fuoriesce automaticamente fino alla posizione 1, nella quale è possibile riempirlo con acqua, chicchi di caffè, caffè macinato, compresse detergenti o decalcificanti e prelevare gli accessori che si trovano sul lato destro dell'apparecchio stesso.

- Per estrarre completamente l'apparecchio,
- ▶ premere nuovamente   (6) ed estrarre manualmente l'apparecchio in posizione 2 oppure



Durante il processo di infusione, l'estrazione automatica è bloccata.

Accessori

La macchina automatica per espresso è dotata di scomparti speciali nei quali si possono inserire accessori e istruzioni brevi (21). Questi scomparti speciali si trovano sul lato destro (13, 14) e sono accessibili quando l'apparecchio è estratto fino alla posizione 1.

Messa in esercizio

Informazioni generali

Utilizzare solo acqua fresca, non addizionata con anidride carbonica, e preferibilmente miscele di caffè per macchine per espresso. Non usare chicchi di caffè glassati, caramellati o trattati con altri additivi contenenti zucchero, in quanto otturano l'unità di infusione caffè.

Al primo utilizzo, oppure se l'apparecchio è rimasto inutilizzato per un periodo prolungato, la prima tazza di caffè non ha ancora un aroma pieno.

La macchina automatica per espresso è programmata già in fabbrica con dei valori standard che garantiscono un funzionamento ottimale. Dopo un'ora l'apparecchio si imposta automaticamente sul "modo di risparmio". Questa impostazione, come molte altre, può essere modificata (ved. modalità "Auto spegnimento in" nel capitolo "Impostazioni sul display").

Durante il funzionamento non azionare l'interruttore di rete. Spegnerne l'apparecchio solo quando questo si trova nel "modo di risparmio", in caso contrario il risciacquo automatico non viene eseguito.

Avviare l'apparecchio

1. Premere l'interruttore di rete (1).

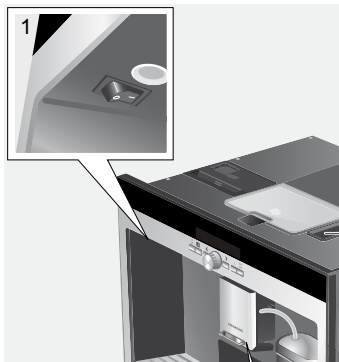

2. Sul display compare la selezione linguistica.



3. Con la manopola (4) selezionare la lingua desiderata nella quale devono

venir visualizzati gli altri testi sul display. La selezione può essere eseguita tra le seguenti lingue:

Deutsch
English
РУССКИЙ
Nederlands
Français
Italiano
Svenska
Español
Polski

4. Premere  **start stop** (8); la lingua selezionata è memorizzata, l'apparecchio si trova in "modo di risparmio".
 La lingua impostata può essere modificata successivamente in qualsiasi momento (ved. "Impostazioni sul display").
5. Estrarre l'apparecchio (ved. "Sistema di estrazione").
6. Estrarre verso l'alto il serbatoio dell'acqua (12), eseguire il risciacquo e riempire con acqua fresca e pulita. Non superare il contrassegno "max".

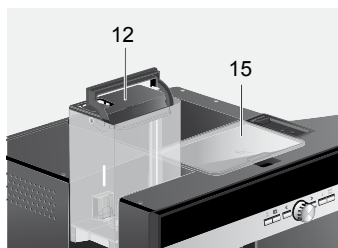

7. Inserire il serbatoio dell'acqua dritto e spingerlo completamente verso il basso.



Riempire il serbatoio dell'acqua con acqua fresca ogni giorno. Il serbatoio dell'acqua dovrebbe sempre contenere una quantità di acqua sufficiente per garantire il funzionamento dell'apparecchio.

Riempire il serbatoio dei chicchi (15) (per la preparazione con caffè in polvere, ved. a pagina 74).

8. Spingere nuovamente l'apparecchio nel mobile di incasso.
9. Premere  on off (2); il logo compare sul display. Ora l'apparecchio si riscalda ed esegue un risciacquo, una piccola quantità di acqua fuoriesce dall'uscita caffè. Sul display viene visualizzato il menu per la selezione della bevanda.



10. Impostare la durata dell'acqua.





Preparazione delle bevande

Selezione della bevanda

Nel menu per la selezione della bevanda, che viene visualizzato sul display dopo la messa in esercizio o dopo l'accensione e dopo aver premuto il tasto  on off (2), con la manopola (4) selezionare la parte del display con sfondo bianco:



- Espresso
- Caffè
- Caffelatte
- Latte Macchiato
- Cappuccino
- My coffee
- Schiuma latte
- Latte caldo
- Acqua calda
- Lavaggio rapido sistema latte

Per ogni tipo di bevanda, con  < e  > (3) è possibile selezionare ulteriori opzioni, ad es. Intensità e quantità di caffè. Le opzioni disponibili vengono visualizzate a destra, a fianco del tipo di bevanda. Nelle opzioni selezionate con  < e  > (3) (con sfondo bianco), è possibile eseguire ulteriori impostazioni con la manopola (4). Per la preparazione del caffè, sono disponibili le seguenti possibilità.

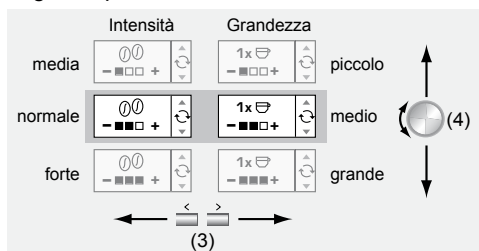

Un esempio

Supponiamo che si voglia preparare una tazza grande di caffè mediamente forte, utilizzando caffè in chicchi.

1. Posizionare la tazza sotto l'uscita caffè (9).

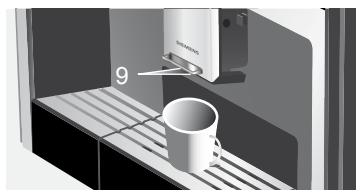

2. Ruotare la manopola (4) fino a quando sul display a sinistra compare la scritta **Caffè**:



3. Ora premere  (3) per una volta, per aprire l'impostazione dell'intensità. L'impostazione dell'intensità ora viene visualizzata con sfondo bianco:

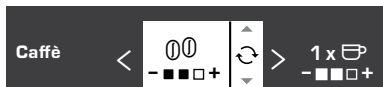

4. Ruotare la manopola  (4) verso sinistra fino a quando è riempita in nero solo la casella sinistra (impostazione "media").

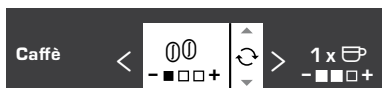

5. Premere nuovamente  (3), per aprire l'impostazione della quantità. L'impostazione della quantità ora viene visualizzata con sfondo bianco:



6. Ruotare la manopola  (4) verso destra, fino a quando tutte e tre le caselle sono riempite in nero (impostazione di quantità "grande"):



7. Premere  **start stop** (8).
Il caffè viene preparato come selezionato. Analogamente si preparano anche altri tipi di caffè, di intensità e quantità diversa.

Preparazione con caffè in polvere

Questa macchina automatica per espresso offre anche la possibilità di preparare il caffè con caffè in polvere. Per dosare il caffè in polvere, viene fornito un apposito dosatore

(al momento della fornitura applicato esternamente sulla destra dell'apparecchio, [14]).

1. Estrarre l'apparecchio e togliere il dosatore.
2. Aprire il cassetto per il caffè in polvere (17).

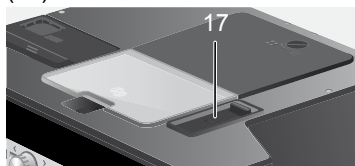

3. Versare al **massimo due** dosatori radi di caffè in polvere.

 Non usare chicchi o caffè solubile.

4. Richiudere il cassetto del caffè in polvere.
5. Reinserrire l'apparecchio.
6. Con la manopola  (4) selezionare la bevanda e la quantità.



7. Posizionare la tazza sotto l'uscita caffè (9).



8. Premere  **start stop** (8).
Il caffè preparato e confluisce poi nelle tazze.

Per preparare un'altra tazza, riempire nuovamente con il cassetto con caffè in polvere e ripetere la procedura. Se entro 90 secondi non viene preparato alcun caffè, la camera

di infusione si svuota automaticamente, per prevenire un riempimento eccessivo. L'apparecchio esegue un risciacquo.

Preparazione con latte



Per preparare una schiuma ottimale, utilizzare preferibilmente latte freddo con una percentuale di grasso del 1,5 %.

1. Abbassare lo sportello dell'innesto schiuma (11); ora l'innesto schiuma (10) è accessibile.

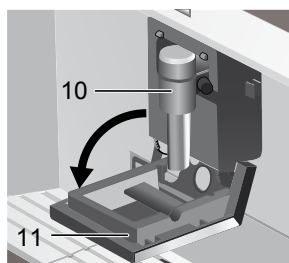

2. Estrarre l'apparecchio (ved. "Sistema di estrazione").
3. Togliere il flessibile per il latte (che al momento della fornitura è applicato esternamente a destra dell'apparecchio [13]) e collegare con l'estremità finale all'innesto schiuma (10); richiedere lo sportello.

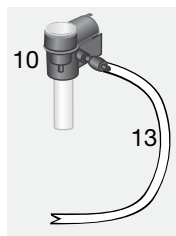
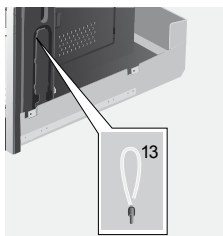

4. Appoggiare il recipiente del latte accanto all'innesto schiuma. Inserire il flessibile del latte nel recipiente. L'estremità

intagliata del flessibile del latte che va immersa nel latte.



5. Posizionare la tazza o il bicchiere sotto l'uscita del caffè.
6. Con la manopola selezionare l'impostazione Latte Macchiato, Cappuccino, Caffe latte oppure My coffee (per la miscela di caffè latte personale). Sul display viene visualizzata la bevanda scelta e le impostazioni di intensità e di quantità scelte per questa bevanda.



7. Eseguire le impostazioni per intensità e quantità.
8. Premere **start stop** (8). Dapprima il latte viene aspirato, preparato e poi versato nella tazza o nel bicchiere. Subito dopo il caffè viene preriscaldato, e quindi esce nella tazza o nel bicchiere.



I resti secchi di latte sono difficili da pulire. Si consiglia quindi di pulire il sistema del latte dopo utilizzo (ved. "Pulire il sistema del latte").

Preparazione di due tazze contemporaneamente

1. Posizionare due tazze sotto le due uscite caffè a sinistra e a destra:



2. Con la manopola (4), selezionare **Espresso** oppure **Caffè**. Impostare l'intensità desiderata con > (3) e con la manopola (4).
3. Con > (3) passare alla selezione della quantità. Nella selezione della quantità continuare a ruotare la manopola (4) verso destra fino a quando sul display, davanti al simbolo della tazza, compare il segno "2 x".



4. Impostare la quantità desiderata per le due tazze con la manopola (4) (piccola, media, grande).
5. Premere **start stop** (8). Le due tazze vengono riempite.



L'apparecchio esegue l'infusione per due volte successive; attendere che l'intera procedura sia completa.

My coffee

L'impostazione **My coffee** consente di definire una proporzione personalizzata per la miscela di caffè e schiuma di latte.

1. Collegare il flessibile del latte all'innesto latte (ved. "Preparazione con il latte").

2. Appoggiare il recipiente del latte sul piano di appoggio. Inserire il flessibile del latte nel recipiente. L'estremità intagliata del flessibile del latte che va immersa nel latte.



3. Posizionare la tazza sotto l'uscita caffè.
4. Con la manopola (4) selezionare **My coffee**:



5. Con > (3) passare alla selezione dell'intensità. Con la manopola (4) impostare l'intensità desiderata.

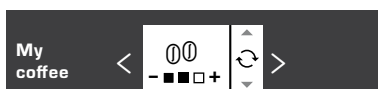

6. Con > (3) passare alla selezione della quantità. Con la manopola (4) impostare la quantità desiderata.

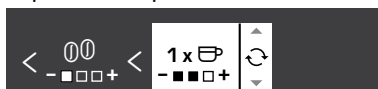

7. Con > (3) passare alla selezione del rapporto di miscela. Con la manopola (4) impostare il rapporto desiderato di miscela a passi del 20%:



8. Premere **start stop** (8); la bevanda viene preparata con il rapporto di miscela desiderato.



Le modifiche eseguite vengono salvate automaticamente. Un'ulteriore conferma non è necessaria.

Preparazione della schiuma latte e del latte caldo



Pericolo di ustioni!
L'innesto schiuma (10) si riscalda molto. Dopo l'utilizzo, prima di toccare l'apparecchio, lasciarlo raffreddare.



Per preparare una schiuma di qualità ottimale, utilizzare preferibilmente latte freddo con una percentuale di grasso del 1,5 %.

1. Togliere il flessibile del latte e collegarlo all'innesto latte (ved. "Preparazione con il latte").
2. Posizionare la tazza o il bicchiere sotto l'uscita dell'innesto latte (10).
3. Selezionare l'impostazione desiderata **Schiuma latte** oppure **Latte caldo** ruotando la manopola



4. Premere **start stop** (8), la schiuma latte o il latte caldo fuoriesce per circa 60 sec. dall'uscita dell'innesto schiuma.

Premendo nuovamente **start stop** (8) è possibile interrompere anticipatamente la procedura.



I resti secchi di latte sono difficili da pulire. Si consiglia quindi di pulire l'innesto schiuma dopo utilizzo (ved. "Pulizia del sistema latte").

Prelievo di acqua calda



Pericolo di ustioni!
L'innesto schiuma (10), dal quale fuoriesce l'acqua calda, diventa molto caldo. Dopo l'utilizzo, prima di toccare l'apparecchio, lasciarlo raffreddare.

L'apparecchio può preparare anche acqua calda, ad esempio per il tè.

1. Posizionare la tazza o il bicchiere sotto l'uscita del caffè.
2. Con la manopola (4) selezionare **Acqua calda**:



3. Con (3) passare alla selezione della temperatura. Con la manopola (4) impostare la temperatura desiderata.



4. Premere **start stop** (8), l'acqua calda fuoriesce per circa 40 sec. dall'uscita dell'innesto schiuma.

Premendo nuovamente **start stop** (8) è possibile interrompere anticipatamente la procedura.

Informazioni ed impostazioni

Con i (7) è possibile richiedere (toccare) delle informazioni ed eseguire delle impostazioni (tenere premuto il tasto per almeno tre secondi).

Informazioni sul display

Nel menu Info (toccare il tasto  i [7]) si possono richiamare le seguenti informazioni:



- ▶ quante bevande sono state prelevate dalla messa in servizio dell'apparecchio
- ▶ quando sarà necessario eseguire la prossima manutenzione



Impostazioni sul display

Tenere  i (7) premuto per almeno 3 secondi; compaiono diverse possibilità di impostazione:







Con  < e  > (3) è possibile passare tra le diverse possibilità di impostazione. Le impostazioni attive vengono visualizzate sul display con sfondo bianco. Per modificare l'impostazione attualmente visualizzata, utilizzare la manopola  (4).







Le modifiche eseguite vengono salvate automaticamente. Un'ulteriore conferma non è necessaria.



L'utente può disporre delle seguenti possibilità di impostazione:

-  > **Lingua**: Ruotando la manopola  è possibile selezionare la lingua del display.
-  > **Durezza acqua**: Ruotando la manopola  è possibile selezionare la durezza acqua desiderata (1, 2, 3 e 4) (ved. anche

“Determinare ed impostare la durezza dell'acqua”).



-  > **Temperatura caffè**: Ruotando la manopola  è possibile impostare la temperatura del caffè.

-  > **Auto spegnimento in**: Ruotando la manopola  è possibile inserire l'intervallo di tempo dopo il quale l'apparecchio passerà automaticamente al “modo di risparmio” dopo l'ultimo caffè preparato. Si possono impostare intervalli di tempo compresi tra 5 minuti e 8 ore. Il tempo preimpostato è di un'ora, ma può anche essere ridotto per risparmiare energia.

-  > **Contrasto**: Il contrasto del display può essere impostato con la manopola  (4) da -20 a +20; il valore preimpostato è 0.

-  > **Illuminazione**: L'illuminazione può essere impostata su **Acceso**, **Spento** o **Spento dopo 10 min.** (impostazione standard).

-  > **Filtro acqua**: Ogni nuovo filtro acqua installato nel serbatoio acqua (12) deve essere risciacquato:

1. Inserire il filtro dell'acqua nel serbatoio acqua (12) e riempire il serbatoio con acqua fino al contrassegno di “max”.
2. Ruotando la manopola  **START** scegliere lavaggio rapido sistema latte e premere  **start stop** (8).
3. Posizionare sotto l'innesto schiuma (10) un recipiente da 0,5 litri.
4. Premere  **start stop** (8). L'acqua scorre prima attraverso il filtro, per lavarlo, e quindi fuoriesce nel recipiente.

Svuotare il recipiente; l'apparecchio è nuovamente pronto per l'uso.

Il lavaggio del filtro attiva allo stesso tempo l'impostazione per l'indicazione **Cambiare filtro**.

L'effetto del filtro è esaurito quando compare di nuovo l'indicazione **Cambiare filtro** o al più tardi dopo due mesi dall'ultimo cambio del filtro. Il filtro deve essere sostituito per motivi igienici e affinché l'apparecchio non

venga intaccato dal calcare (con conseguenti danni). I filtri di ricambio sono reperibili presso i rivenditori o presso il servizio clienti (ved. "Accessori").

Dopo ogni sostituzione, il filtro nuovo deve dapprima essere lavato. A tale scopo procedere come descritto all'inizio di questo capitolo.

Se non viene inserito nessun nuovo filtro, ruotare l'impostazione del filtro dell'acqua su **Spento**.



Se l'apparecchio resta inutilizzato per un periodo prolungato (ad es. in vacanza), il filtro inserito dovrebbe venir lavato prima di un nuovo utilizzo. A tale scopo è sufficiente prelevare una tazza di acqua calda.

Ulteriori voci del menu Impostazioni:

> **Decalcificare**: Se l'apparecchio deve essere decalcificato, premere **start stop** (8) ed avviare il programma di decalcificazione (ved. "Decalcificare").

> **Eeguire pulizia**: Se l'apparecchio deve essere pulito, premere **start stop** (8) ed avviare il programma di pulizia (ved. "Pulire").

> **Calc'n'Clean**: Se l'apparecchio deve essere decalcificato e contemporaneamente pulito, premere **start stop** (8) ed avviare il programma Calc'n'Clean (ved. "Calc'n'Clean").

> **Imp.predefinita**: È possibile cancellare le impostazioni personalizzate e ripristinare le impostazioni predefinite (reset). Per attivare le impostazioni predefinite, premere **start stop** (8).



Per attivare le impostazioni predefinite dell'apparecchio, è possibile procedere anche come indicato qui di seguito:

1. Spegnere completamente l'apparecchio con l'interruttore di rete **O/I** (1).
2. I tasti < e > (3) devono venir premuti contemporaneamente, tenuti premuti e riaccendere l'apparecchio con l'interruttore di rete **O/I** (1).

Le impostazioni predefinite sono nuovamente attive.

Regolazione del grado di macinatura

Con il selettore per il grado di macinatura (16), posto sul lato superiore dell'apparecchio, è possibile impostare il grado di macinatura del caffè:

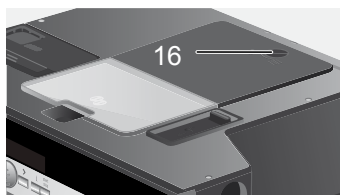

Attenzione:

Regolare il grado di macinatura solo se il macinacaffè è acceso. In caso contrario l'apparecchio potrebbe venir danneggiato.

1. Estrarre completamente l'apparecchio (ved. "Sistema di estrazione").
2. Nel menu per la selezione delle bevande, selezionare **Espresso**.
3. Premere **start stop** (8).
4. A macinacaffè acceso, impostare il selettore (16) da caffè in polvere fine su caffè in polvere grosso o viceversa.



La nuova impostazione è effettiva solo a partire dalla seconda tazza.

Suggerimento: per chicchi di caffè tostati più scuri, impostare un grado di macinatura più fine, per i chicchi tostati più chiari, impostare un grado di macinatura più grosso.

Determinare e impostare la durezza dell'acqua

Questo apparecchio consente di impostare la durezza dell'acqua. L'impostazione corretta della durezza dell'acqua è importante affinché l'apparecchio possa indicare per tempo quando è necessario eseguire la decalcificazione. Il valore predefinito per la durezza dell'acqua è 4.

La durezza dell'acqua si può testare mediante le apposite strisce di test fornite in dotazione, oppure è possibile richiedere questa informazione all'azienda locale fornitrice. Immergere per breve tempo la striscia di test in acqua, scuotere leggermente e dopo un minuto leggere il risultato.

Gradi di durezza dell'acqua e livelli di impostazione:

Livello	Grado di durezza dell'acqua	
	Tedesco (°dH)	Francese (°fH)
1	1-7	1-13
2	8-14	14-25
3	15-21	26-38
4	22-30	39-54

Suggerimenti per risparmiare energia

- ▶ Dopo un'ora (impostazione predefinita) la macchina automatica per espresso si imposta automaticamente sul "modo di risparmio". Nel "modo di risparmio"

l'apparecchio consuma pochissima corrente. Il tempo preimpostato di un'ora può essere ridotto (ved. modalità "Auto spegnimento in" nel capitolo "Impostazioni sul display"). Nel "modo di risparmio" l'apparecchio consuma ancor meno corrente.

- ▶ Se l'apparecchio non viene utilizzato: spegnerlo mediante l'interruttore direte.
- ▶ Se possibile non interrompere il prelievo di caffè o latte. L'interruzione anticipata provoca un maggiore consumo di energia e un riempimento più rapido del raccogliocce.
- ▶ Decalcificare sempre l'apparecchio quando viene visualizzato **Decalcificare** (ved. "Decalcificare"), per evitare deposito di calcare. I residui di calcare provocano un maggiore consumo di energia.

Cura e pulizia giornaliera



Pericolo di scossa elettrica!
Prima della pulizia, spegnere l'apparecchio con l'interruttore di rete. Non usare dispositivi a vapore.

Cura giornaliera

1. Pulire l'involucro con un panno umido. Non utilizzare detersivi abrasivi.
2. Sulle superfici lucide non utilizzare detersivi contenenti alcol.
3. Sciacquare il serbatoio dell'acqua (12) solo con acqua.
4. Togliere il vassoio di sgocciolamento (24). Estrarre il raccogliocce (25). Togliere il coperchio del raccogliocce. Svuotare l'acqua ed i fondi di caffè (26). Lavare il raccogliocce oppure metterlo in lavastoviglie. Non mettere in lavastoviglie né il vassoio di sgocciolamento (24)

né il coperchio del raccogli gocce.

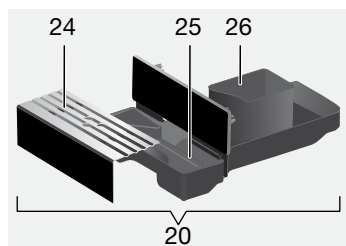

5. Pulire con un panno l'interno dell'apparecchio (alloggiamento delle vaschette).
6. Pulire l'innesto schiuma (descritto qui di seguito).
7. Reinserrire tutte le parti.



Quando l'apparecchio viene attivato nello stato freddo con  **on off** (2) oppure, dopo il prelievo del caffè, viene impostato nel "modo di risparmio", avviene un lavaggio automatico dell'apparecchio stesso. Quindi il sistema di linee contenute all'interno dell'apparecchio si pulisce da solo.

Pulizia del sistema latte



Pericolo di ustioni!



L'innesto schiuma (10) si riscalda molto. Dopo l'utilizzo, prima di toccare l'apparecchio, lasciarlo raffreddare.

Dopo ogni utilizzo pulire il sistema latte.



Tutti gli altri pezzi possono anche essere puliti in lavastoviglie.

Lavaggio rapido sistema latte:

1. Nel menu per la selezione bevande, selezionare la voce **Lavaggio rapido sistema latte** e premere  **start stop** (8).
2. Posizionare una tazza sotto l'innesto latte (10) e immergere l'estremità del flessibile latte nella tazza.
3. Premere  **start stop** (8). L'apparecchio ora versa automaticamente acqua nella tazza e la aspira per il lavaggio attraverso il flessibile latte. Dopo circa 1 minuto la procedura di lavaggio è conclusa.
4. Vuotare la tazza e pulire il flessibile latte.

Lavaggio sistema latte:

1. Scomporre l'innesto latte per la pulizia. A tale scopo abbassare lo sportello di copertura (11), afferrare in senso orizzontale l'innesto schiuma (10) ed estrarlo diritto in avanti.

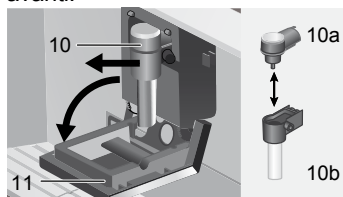

2. Pulire l'alloggiamento dell'innesto schiuma con un panno morbido.
3. Smontare l'innesto schiuma (10a e 10b).
4. Lavare i pezzi a mano oppure in lavastoviglie (nel cestello delle posate).
5. Rimontare i singoli pezzi e inserirli nell'apparecchio. Spingere in fondo fin nella posizione finale.

Pulire l'unità di infusione

Oltre al programma di pulizia automatica, l'unità di infusione può essere anche estrarre per la pulizia.



Attenzione: pulire l'unità di infusione senza detersivi e non lavare in lavastoviglie.

1. Estrarre completamente l'apparecchio (ved. "Sistema di estrazione").
2. Attivare il "modo di risparmio" dell'apparecchio con  **on off** (2).
3. Disattivare completamente con l'interruttore di rete **O/I** (1); nessun testo deve essere più illuminato.
4. Spingere all'indietro l'apriporta (19) e aprire verso l'interno gli sportelli (18) per l'unità di infusione (23).

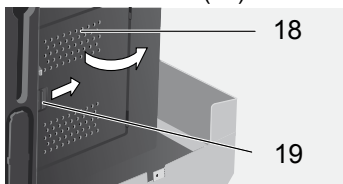

5. Spingere completamente in avanti il blocco rosso (23a) sull'unità di infusione.

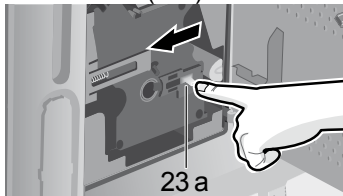

6. Premere il pulsante (23) ed estrarre quindi l'unità di fusione (23):

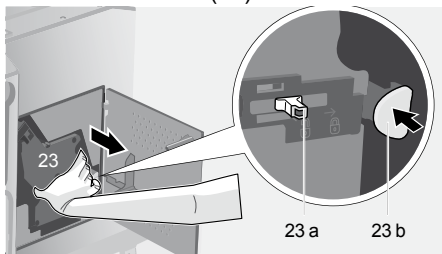

7. Lavare l'unità di infusione (23) sotto l'acqua corrente.

8. Pulire l'interno dell'involucro con un panno umido.
9. Lasciar asciugare l'unità di infusione e il vano interno dell'apparecchio.
10. Inserire l'unità di infusione (23) fino in fondo. Spingere il blocco rosso (23 a) completamente all'indietro e chiudere gli sportelli (18).

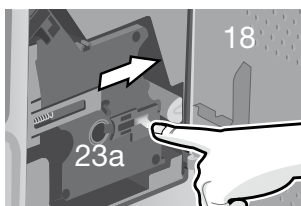

Programmi di servizio

In determinati intervalli di tempo, a seconda dell'utilizzo dell'apparecchio, sul display, al posto della selezione del caffè, compare una delle seguenti indicazioni:



Cambiare filtro
Tasto i per 3 sec.



Eeguire pulizia
Tasto i per 3 sec.



Decalcificare
Tasto i per 3 sec.



Calc'n'Clean
Tasto i per 3 sec.

In questo caso si dovrebbe immediatamente sostituire il filtro dell'acqua e pulire o decalcificare l'apparecchio con il corrispondente programma (la decalcificazione è descritta alla pagina seguente). In caso contrario l'apparecchio potrebbe venir danneggiato.



I programmi di servizio si possono avviare anche manualmente nel menu di impostazione (ved. "Impostazioni sul display").

Non bere i liquidi. Per decalcificare, non utilizzare mai aceto, sostanze a base di aceto, acido citrico o sostanze a base di acido citrico. Per decalcificare o pulire, utilizzare esclusivamente le compresse fornite in dotazione. Queste compresse sono state sviluppate appositamente per le macchine automatiche per espresso e si possono acquistare presso il servizio clienti (ved. „Accessori“).

Non inserire mai compresse decalcificanti o altre sostanze decalcificanti nel cassetto del caffè in polvere/cassetto per le compresse detergenti.

Importante: Se nel serbatoio dell'acqua (12) è presente un filtro, togliere assolutamente prima di avviare il programma di servizio. Non interrompere mai il programma di servizio. Se un programma di servizio viene interrotto, ad esempio a causa di una caduta di corrente, procedere come indicato di seguito:

1. lavare il serbatoio acqua (12) e riempire con acqua fino al contrassegno di "max".
2. Premere  **start stop** (8); ora il programma di decalcificazione funziona per circa 1 minuto; segue il programma di pulizia, che scorre per circa 7 minuti, lavando l'apparecchio:

Decalcificazione in corso

Pulizia in corso

Vuotare raccogliocce

Vuotare il raccogliocce (20).

Inserire raccogliocce

Inserire il raccogliocce.

L'apparecchio è nuovamente pronto per l'uso.

Decalcificare

Quando compare l'indicazione **Decalcificare** oppure dopo aver selezionato la voce **Decalcificare** nel menu di impostazione, tenere  i (7) premuto per almeno tre secondi. Compare

Decalcificare > Start

Premere  **start stop** (8); il display conduce l'utente attraverso il programma:

Vuotare raccogliocce

Vuotare il raccogliocce (20).

Inserire raccogliocce

Inserire il raccogliocce.

Posizionare recip. sotto innesto schiuma > Start

Posizionare sotto l'innesto schiuma (10) un recipiente da 0,5 litri. Premere  **start stop** (8).



Se il filtro dell'acqua è attivo, compare il messaggio:

Eliminare filtro acqua > Start

Togliere il filtro dell'acqua e premere **start stop** (8).

Versare 0,5 l acqua + decalcificante > Start

Versare 0,5 l di acqua tiepida nel recipiente vuoto del serbatoio (12) fino al contrassegno 0,5 l e sciogliervi due compresse di decalcificante. Premere  **start stop** (8), ora il programma di decalcificazione funziona per circa 20 minuti:

Decalcificazione in corso



Se il serbatoio dell'acqua contiene una quantità troppo scarsa di soluzione decalcificante, compare il messaggio:

Manca decalcificante

Aggiung.decalcificante

Versare 0,5 l di acqua tiepida nel recipiente vuoto del serbatoio (12) fino al contrassegno 0,5 l e sciogliervi due compresse di decalcificante. Premere  **start stop** (8). Il programma di decalcificazione prosegue.

Sciacquare e riempire serbatoio acqua

> Start

Lavare il serbatoio acqua e riempire con acqua fino al contrassegno di "max".

Premere  **start stop** (8), ora il programma di decalcificazione funziona per circa 1 minuto ed esegue il lavaggio:

Decalcificazione in corso

Vuotare raccogliocce

Vuotare il raccogliocce.

Inserire raccogliocce

Reinserire il raccogliocce.

L'apparecchio è nuovamente pronto per l'uso.

Pulire

Quando compare l'indicazione **Pulire** oppure dopo aver selezionato la voce **Pulire** nel menu di impostazione, tenere  **i** (7) premuto per almeno tre secondi. Compare

Pulire > Start

Premere  **start stop** (8); il display conduce l'utente attraverso il programma:

Vuotare raccogliocce

Vuotare il raccogliocce (20).

Inserire raccogliocce

Reinserire il raccogliocce.

Aprire cassetto polvere

Estrarre l'apparecchio ed aprire il cassetto polvere (17).

Aggiungere la compressa di pulizia!

Chiudere il cassetto!

Aggiungere una compressa di pulizia nel cassetto polvere e richiuderlo.

Premere Start

Premere  **start stop** (8), ora il programma di pulizia funziona per circa sette minuti:

Pulizia in corso

Vuotare raccogliocce

Vuotare il raccogliocce.

Inserire raccogliocce

Reinserire il raccogliocce.

L'apparecchio è nuovamente pronto per l'uso.

Calc'n'Clean

Il programma Calc'n'Clean combina le due funzioni singole di decalcificazione e di pulizia. Se le scadenze dei due programmi sono ravvicinate, la macchina automatica per espresso, propone automaticamente questo programma di servizio.

Quando compare l'indicazione **Calc'n'Clean** oppure dopo aver selezionato la voce

Calc'n'Clean nel menu di impostazione,

tenere  **i** (7) premuto per almeno tre secondi. Compare

Calc'n'Clean > Start

Premere  **start stop** (8); il display conduce l'utente attraverso il programma:

Vuotare raccogliocce

Vuotare il raccogliocce (19).

Inserire raccogliocce

Reinserire il raccogliocce.

Posizionare recip. sotto inserto

schiuma > Start

Posizionare sotto l'innesto schiuma (10) un recipiente di almeno 1 litro.

Premere  **start stop** (8), l'apparecchio esegue un doppio lavaggio.

Pulizia in corso

Aprire cassetto polvere

Estrarre l'apparecchio ed aprire il cassetto polvere (17).

Aggiungere la compressa di pulizia!

Chiudere il cassetto!

Aggiungere una compressa di pulizia nel cassetto polvere e richiuderlo.



Se il filtro dell'acqua è attivo, compare il messaggio:

Eliminare filtro acqua > Start

Togliere il filtro dell'acqua e premere **start stop** (8).

Versare 0,5 L acqua + decalcificante > Start

Versare 0,5 L di acqua tiepida nel recipiente vuoto del serbatoio (12) fino al contrassegno 0,5 l e sciogliervi due compresse di decalcificante. Premere  **start stop** (8), ora il programma di decalcificazione funziona per circa 20 minuti:

Decalcificazione in corso



Se il serbatoio dell'acqua contiene una quantità troppo scarsa di soluzione decalcificante, compare il messaggio:

Manca decalcificante

Aggiung.decalcificante

Versare 0,5 L di acqua tiepida nel recipiente vuoto del serbatoio (12) fino al contrassegno 0,5 l e sciogliervi due compresse di decalcificante. Premere  **start stop** (8). Il programma di decalcificazione prosegue.

Sciacquare e riempire serbatoio acqua > Start

Lavare il serbatoio acqua e riempire con acqua fino al contrassegno di "max".

Premere  **start stop** (8), ora il programma di decalcificazione funziona per circa 1 minuti:

Decalcificazione in corso

Quindi il programma di pulizia funziona per circa sette minuti e lava l'apparecchio.

Pulizia in corso

Vuotare raccogliocce

Vuotare il raccogliocce.

Inserire raccogliocce

Reinserire il raccogliocce.

L'apparecchio è nuovamente pronto per l'uso.

Accessori, deposito, smaltimento, garanzia

Accessori

I seguenti accessori sono disponibili presso i rivenditori autorizzati e presso il servizio clienti:

Accessori	Codice ordinazione	
	Rivenditori	Servizio clienti
Comprese detergenti	TZ60001	310575
Comprese decalcificanti	TZ60002	310967
Filtro acqua	TZ70003	467873

Deposito

Per evitare che l'apparecchio subisca danni a causa del gelo durante il trasporto ed il deposito, esso deve venir completamente svuotato.



L'apparecchio deve essere pronto per l'uso e il serbatoio acqua (12) deve essere pieno.

1. Posizionare un recipiente grande e stretto sotto l'innesto schiuma (10).
2. Selezionare l'impostazione **Schiuma latte** sul display, premere  **start stop** (8) e far evaporare per circa 15 secondi.



3. Spegnerne l'apparecchio con l'interruttore di rete **O/I** (1).
4. Svuotare il serbatoio dell'acqua (12) ed il raccogliocce (20).

Smaltimento

Questo apparecchio è contrassegnato conformemente alla Direttiva europea 2002/96/CE Rifiuti di apparecchiature elettriche ed elettroniche (waste electrical and electronic equipment–WEEE). La direttiva stabilisce il quadro generale per un ritiro e recupero valido in tutta l'UE. Informarsi presso il rivenditore specializzato sulle attuali disposizioni per la rottamazione.

Garanzia

Per questo apparecchio sono valide le condizioni di garanzia pubblicate dal nostro rappresentante nel paese di vendita. Il rivenditore, presso il quale è stato acquistato l'apparecchio, è sempre ben disposto a fornire a richiesta informazioni a proposito. Per l'esercizio del diritto di garanzia è comunque necessario presentare il documento di acquisto. Con riserva di modifica.

Soluzione dei problemi più semplici

Problema	Causa/situazione	Soluzione
Indicazione sul display Riempire serbatoio chicchi . Anche se il serbatoio dei chicchi è pieno, l'apparecchio non macina i chicchi di caffè.	I chicchi non cadono nel macinacaffè (chicchi troppo grassi).	Cambiare tipo di caffè. Pulire il macinacaffè vuoto con un panno asciutto.
Non è possibile prelevare acqua calda.	L'innesto schiuma o l'alloggiamento dell'innesto schiuma è otturato.	Pulire l'innesto schiuma o il suo alloggiamento.
Schiuma scarsa o troppo liquida. L'innesto schiuma non aspira il latte.	L'innesto schiuma o l'alloggiamento dell'innesto schiuma è otturato. Tipo di latte non adatto.	Pulire l'innesto schiuma o il suo alloggiamento. Utilizzare latte con una percentuale di grasso del 1,5 %.

Problema	Causa/situazione	Soluzione
Il caffè fuoriesce solo a gocce.	Il grado di macinatura è troppo fine. Il caffè in polvere è troppo fine.	Regolare su un grado di macinatura più grosso. Utilizzare un caffè macinato più grosso.
	L'apparecchio presenta forti calcificazioni.	Decalcificare l'apparecchio.
Il caffè non ha alcuna "crema" (strato di schiuma).	Tipo di caffè non adatto. I chicchi di caffè non sono tostati di fresco.	Cambiare il tipo di caffè. Utilizzare chicchi tostati di fresco.
	Il grado di macinatura non è adatto ai chicchi di caffè.	Regolare su un grado di macinatura fine.
Forte rumore del macinacaffè.	Nel macinacaffè è penetrato un corpo estraneo (ad esempio un sassolino, che può essere presente anche nei caffè più pregiati).	Mettersi in contatto con l'Assistenza, non preparare più caffè in chicchi. È tuttavia possibile continuare a preparare il caffè con il caffè in polvere.
Il caffè è troppo "acido".	Il grado di macinatura impostato è troppo grosso oppure il caffè in polvere è troppo grosso.	Impostare un grado di macinatura più fine oppure utilizzare un caffè in polvere più fine.
Il caffè è troppo "amaro".	Il grado di macinatura impostato è troppo fine oppure il caffè in polvere è troppo fine.	Impostare un grado di macinatura più grosso oppure utilizzare un caffè in polvere più grosso.
	Tipo di caffè non adatto.	Cambiare il tipo di caffè.
Indicazione sul display Errore Chiamare l'Assistenza	Nell'apparecchio si è verificato un errore.	Chiamare l'Assistenza (ved. risvolto della copertina posteriore).

Qualora non sia possibile eliminare un guasto o un errore, non provare a trovare da soli l'errore, a smontare l'apparecchio oppure a ripararlo da soli. Chiamare l'Assistenza (ved. risvolto della copertina posteriore).

Hartelijk gefeliciteerd...

... met de aankoop van dit product. Met deze in- en uitschuifbare volautomatische espressomachine beschikt u over een kwalitatief hoogwaardig en modern keukenapparaat; het combineert innovatieve techniek met bediengemak en vele functies.

U kunt daarmee spelenderwijs en snel verscheidene goedsmakende hete dranken vers toebereiden: een ouderwetse kop koffie, of een gezonde koffie-verkeerd of Latte Macchiato, een romige cappuccino of een sterke espresso. Het apparaat biedt u voorts talrijke mogelijkheden om de drank aan uw persoonlijke smaak aan te passen.

Maak u vertrouwd met alle onderdelen, functies, meldingen en bedieningen om de volautomatische espressomachine met al zijn mogelijkheden en functies ook betrouwbaar en veilig te kunnen gebruiken. Deze gebruiksaanwijzing helpt u daarbij. Gun u daarom wat tijd en lees eerst de gebruiksaanwijzing door alvorens de machine te gaan gebruiken.

Hoe u deze gebruiksaanwijzing leest

De omslag van deze gebruiksaanwijzing kunt u – naar voren toe – uitklappen. Daar treft u afbeeldingen van de machine aan met nummers, waar deze gebruiksaanwijzing steeds naar verwijst. Voorbeeld: “watertank (12)”.



Tip: Als u de omslag uitgeklaapt laat, hebt u altijd snel een overzicht bij de hand, ongeacht waar u op dat moment in de gebruiksaanwijzing leest.

Teksten op het scherm en opschriften van toetsen worden in deze gebruiksaanwijzing met een ander lettertype weergegeven, dan de gewone tekst. U kunt herkennen dat het om tekst gaat, die de machine toont of om tekst die erop is gedrukt:

Voorbeeld: **Espresso**

Veel gebruikte bedienelementen worden met symbolen weergegeven:

 Draaiknop

 Toets

Bij de machine is een korte handleiding gevoegd, waarin u de belangrijkste functies snel kunt opzoeken. U treft deze korte handleiding aan de rechter buitenzijde van de machine aan.

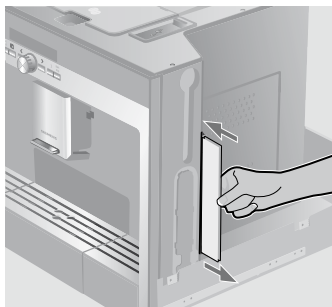

Inhoud

90 Veiligheidsaanwijzing

90 Samenbouw en onderdelen

91 Bedieningen en meldingen

- 91 Netspanningschakelaar O/I
 - 91 Menu en scherm
 - 92 Meldingen op het scherm
 - 93 Uittreksysteem
 - 93 Accessoires
-

93 In gebruik nemen

- 93 Algemeen
 - 94 Apparaat in gebruik nemen
-

95 Toebereiden van dranken

- 95 Drankkeuze
- 95 Een voorbeeld
- 96 Bereiden met poederkoffie
- 96 Bereiden met melk
- 97 Twee kopjes tegelijk
- 98 My coffee
- 98 Melkschuim en warme melk bereiden
- 99 Heet water tappen

99 Informatie en instellingen

- 99 Informatie op het scherm
 - 99 Instellingen via het scherm
 - 101 Instellen van de maalfijnheid
 - 101 Bepalen en instellen van de waterhardheid
 - 101 Tips voor energiebesparing
-

102 Dagelijks onderhoud en schoonmaken

- 102 Dagelijks onderhoud
 - 102 Melksysteem schoonmaken
 - 103 Zetgroep schoonmaken
-

104 Onderhoudprogramma's

- 105 Ontkalken
 - 105 Reinigen
 - 106 Calc'n'Clean
-

107 Accessoires, opslag, verwijdering, garantie

- 107 Accessoires
 - 107 Opslag
 - 107 Verwijdering
 - 107 Garantie
-

108 Zelf eenvoudige problemen verhelpen

Veiligheidsaanwijzing

Lees de gebruiksaanwijzing van de machine zorgvuldig door, handel ernaar en bewaar de gebruiksaanwijzing. Let ook op de bijgesloten korte handleiding, die u aantreft in het speciale opbergvak aan de rechter buitenzijde van het apparaat (21).

Deze volautomatische espressomachine is bedoeld voor huishoudelijk gebruik en voor het verwerken van hoeveelheden die in een huishouden gebruikelijk zijn en niet voor bedrijfsmatig gebruik. Vul de machine enkel met vers water en met de in deze gebruiksaanwijzing beschreven middelen (koffie, schoonmaak- en ontkalkmiddelen).

Gebruik de machine alleen in ruimten binnenshuis en bij kamertemperatuur. Laat het apparaat niet bedienen door personen (waaronder kinderen) met een verminderde zintuiglijke waarneming of geestelijke vermogens, of met ontbrekende ervaring of kennis, laat het apparaat niet zonder uw toezicht of geef instructie voor het gebruik van het apparaat aan degene, die verantwoordelijk is voor hun veiligheid. Laat geen kinderen bij het apparaat. Let er op dat kinderen niet met het apparaat spelen.



Gevaar voor elektrische schokken!

Sluit het apparaat aan, en gebruik het conform de informatie op het typeplaatje. Gebruik het apparaat niet als het apparaat of het aansluitsnoer is beschadigd. Scheid – in het geval van storingen – het apparaat direct met behulp van de netspanningschakelaar van het elektriciteitsnet. Trek daarna de stekker uit de contactdoos. Open of demonteer het apparaat niet. Dompel het aansluitsnoer nooit in water onder. Om gevaarlijke situaties te vermijden mogen reparaties aan het apparaat, bijv. een beschadigd

aansluitsnoer, alleen door onze service-dienst worden uitgevoerd.



**Gevaar voor verwondingen!
Grijp niet in de meler.**



**Gevaar voor verbranding!
De melkschuimer voor melk/heet water wordt zeer heet.**

Laat – na gebruik – de melkschuimer eerst afkoelen alvorens hem aan te raken.



**Gevaar voor verwondingen!
Trek het apparaat voorzichtig uit het inbouwmeubel en duw het voorzichtig erin terug om afklemmen van uw vingers te voorkomen.**

Samenbouw en onderdelen

(Zie de illustratie op de uitklapbare eerste binnenpagina van deze gebruiksaanwijzing)

- 1 Netspanningschakelaar **O/I**
- 2 Toets **on off** ("waakstand")
- 3 Keuzetoetsen **< >**
- 4 Draaiknop  voor instellingen via het scherm
- 5 Scherm
- 6 Ontgrendeltoets voor het uitnemen
- 7 Toets **i** (Informatie/Instellingen)
- 8 Toets **start stop**
- 9 Koffietap (in hoogte verstelbaar)
- 10 Uitneembare melkschuimer (melk-/heet-watertap)
- 11 Afdekklep van de koffietap/melkschuimer
- 12 Uitneembare watertank
- 13 Melkslangetje
- 14 Poederlepel
- 15 Bonenreservoir met aromadeksel
- 16 Draaikiezer voor maalfijnheid
- 17 Poederlade (koffiepoeder/schoonmaaktablet)

- 18 Luik voor toegang tot de (koffie)zetmodule
- 19 Luikopener
- 20 Lekschaalmodule
- 21 Korte handleiding
- 22 Opvang van de melkschuimer
- 23 (Koffie)Zetmodule
 - a) Grendel van de zetmodule
 - b) Druktoets van de zetmodule
- 24 Lekrooster
- 25 Lekschaal
- 26 Koffiedikhouder
- 27 Melkreservoir

Bedieningen en meldingen

Netspanningschakelaar O/I

U schakelt met behulp van de netspanningschakelaar **O/I** (1) het apparaat in de “waakstand” of volledig uit (de spanning wordt dan afgeschakeld). In de “waakstand” is de toets **on off** (2) wit verlicht.

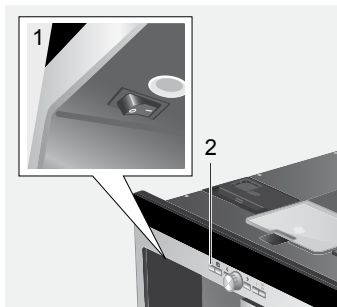

Belangrijk:



Bedien de netspanningschakelaar niet tijdens in bedrijf zijn. Schakel het apparaat enkel uit vanuit de “waakstand”, zodat het automatisch wordt gespoeld.

Menu en scherm

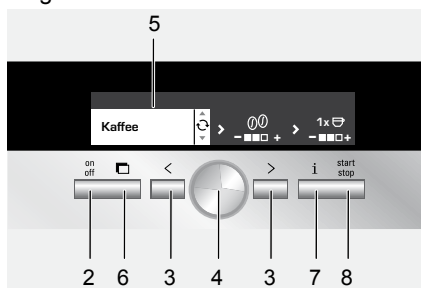
Het apparaat is voorzien van een eenvoudig te begrijpen menu om de bediening van het apparaat voor u zo eenvoudig mogelijk te maken en om u vele functies te kunnen bieden. Als u zich er even mee vertrouwd maakt, biedt het menu u in enkele stappen de keuze uit een reeks mogelijkheden. Het scherm laat steeds het door u gekozen programma zien en informeert u, bijvoorbeeld als u water of koffie moet bijvullen of een serviceprogramma moet draaien. Hierna volgt een beschrijving van de bediening via het hoofdmenu.



- 1 **on off** (2): Hiermee schakelt u het apparaat aan of in de “waakstand”. Daarna spoelt het apparaat, behalve als
 - ▶ het bij inschakelen nog warm is
 - ▶ voor het overschakelen naar de “waakstand” werd geen koffie gezet
 Het apparaat is gereed voor gebruik als het scherm het drankkeuzemenu toont (5).
- 2 **< >** (3): Met deze toetsen navigeert u in het scherm (5) naar links of rechts. Het actieve menu-onderdeel wordt met witte ondergrond getoond.
- 3 **Draaiknop** (4): Door de knop te draaien kunt u in het scherm instellingen maken of wijzigen (zoals de sterkte van de koffie of de hoeveelheid koffie).

- 4 **Scherf (5)**: Het scherm toont met behulp van symbolen en tekst de instellingen, lopende processen en meldingen.
- 5 Mit behulp van de toets   (6) trekt u het apparaat automatisch uit het inbouwmeubel (zie "Uittreksysteem").
- 6  i (7): Als u de toets  i indrukt, verschijnt informatie (zie "Informatie op het scherm"). Als u de toets  i langer dan 3 seconden indrukt, gaat u naar het menu "Instellingen" (zie "Instellingen via het scherm").
- 7 Door de toets  **start stop** (8) in te drukken start het toebereiden van een drank of een onderhoudsprogramma. Door de toets  **start stop** (8) tijdens het toebereiden van een drank in te drukken kunt u het proces stoppen.

Meldingen op het scherm

Op het scherm verschijnt niet alleen de actuele werking, maar ook verschillende meldingen, die u informatie verstrekken over situaties of meedelen wanneer u moet ingrijpen. Zodra u de vereiste handeling hebt uitgevoerd, verdwijnt de melding en verschijnt het drankkeuzemenu weer.

Informatie:



Scherfmelding	Betekenis
Waterreserv. bijna leeg	Vul de watertank binnenkort
Bonenreserv. bijna leeg	Vul het bonenreservoir binnenkort
Even geduld ...	Apparaat in werking; nog een moment geduld a.u.b.

Verzoek om in te grijpen:

Scherfmelding	Wat u moet doen
Waterreservoir vullen	Vul de watertank
Waterreserv. plaatsen	Plaats de watertank
Waterreserv. checken	Neem de watertank uit en plaats hem correct
Lekschaal plaatsen	Plaats de lekschaal
Lekschaal legen	Leeg de lekschaal en maak hem schoon
Bonenreservoir vullen	Vul het bonenreservoir
Melkschuimer plaatsen	Plaats de melkschuimer
Zetgroep plaatsen Deur sluiten	Plaats de zetmodule en sluit het luik
Zetgroep controleren	Neem de zetmodule uit en plaats hem correct
Filter vervangen	Vervang het waterfilter
Ontkalken	Draai het onderhoudsprogramma "Ontkalken"
Reinigen a.u.b.	Draai het onderhoudsprogramma "Reinigen"
Calc'n'Clean	Draai het onderhoudsprogramma "Calc'n'Clean"



Uittreksysteem

Het apparaat kan automatisch uit een inbouwmeubel worden geschoven. Daarvoor

- ▶ drukt u op toets   (6) (het apparaat moet ingeschakeld zijn) of
- ▶ Neem het afzetvlak weg en trek aan de nu daaronder bereikbare handgreep:



Het apparaat schuift zelfstandig naar de uitgetrokken stand 1. In deze stand kunt u water, bonen, poederkoffie en schoonmaak-/ontkalktabletten navullen, alsmede accessoires pakken van de rechter zijkant van het apparaat.

- Om het apparaat volledig uit te schuiven,
- ▶ drukt u nogmaals op toets   (6) en trekt u het apparaat met de hand naar positie 2 of
 - ▶ trekt u het apparaat aan de handgreep volledig naar voren.

In de uitgetrokken stand 2 kunt u de zetmodule uitnemen en de fijnheid van het malen instellen.

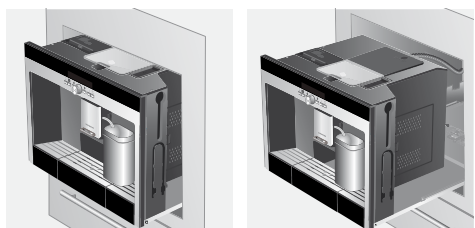

Uitgetrokken stand 1

Uitgetrokken stand 2

Duw daarna het apparaat weer tot aan de aanslag terug in het inbouwmeubel.



Tijdens het zetproces is het automatisch uittrekken geblokkeerd.

Accessoires

De volautomatische espressomachine heeft speciale vakken om de accessoires en de korte handleiding (21) bij het apparaat in op te bergen. Deze bevinden zich aan de rechter zijkant (13, 14) en zijn te bereiken als het apparaat is uitgetrokken tot stand 1.

In gebruik nemen

Algemeen

Vul de tank resp. het reservoir enkel met zuiver water zonder koolzuur en – bij voorkeur – espresso- of bonenmengsels voor volautomaten. Gebruik geen geglaceerde, gecarameliseerde of met andere suikerhoudende toevoegstoffen behandelde koffiebonen: deze kunnen de zetmodule verstoppen. Bij eerste gebruik of als het apparaat langere tijd niet werd gebruikt, heeft de eerste kop koffie nog niet de volle aroma.

De volautomatische espressomachine is af fabriek voor een optimale werking met standaardinstellingen geprogrammeerd. Het apparaat schakelt na één uur automatisch over naar de “waakstand”. Deze instelling is – net als vele andere instellingen – te wijzigen (zie “Auto off na” in het hoofdstuk “Instellingen via het scherm”).

Bedien de netspanningschakelaar niet tijdens bedrijf. Schakel het apparaat enkel uit vanuit de “waakstand”, zodat het automatisch wordt gespoeld.

Apparaat in gebruik nemen

1. Druk de netspanningschakelaar (1) in.

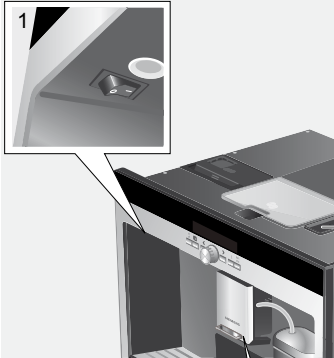

2. Op het scherm verschijnt de taalkeuze:



3. Kies met behulp van de draaiknop (4) de gewenste taal voor het tonen van de schermteksten. U kunt uit de volgende talen kiezen:

Deutsch
English
РУССКИЙ
Nederlands
Français
Italiano
Svenska
Español
Polski

4. Druk op de toets **start stop** (8); de gekozen taal is nu opgeslagen en het apparaat is in de “waakstand”. U kunt de taalinstelling later op ieder gewenst moment wijzigen (zie “Instellingen via het scherm”).
5. Trek het apparaat naar voren (zie “Uittreksysteem”).

6. Neem de watertank (12) naar boven toe uit, spoel hem om en vul hem met vers, koud water. Let op het merkteken “max”.

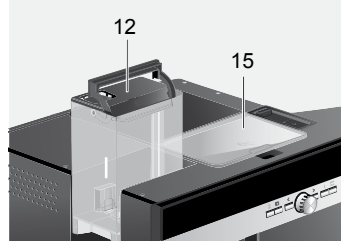

7. Plaats de watertank rechtstandig en druk hem helemaal naar onderen toe aan.



Vul de watertank elke dag met vers water. Om het apparaat te kunnen gebruiken, moet de watertank steeds voldoende water bevatten.



- Vul het bonenreservoir (15) met koffiebonen (zie blz. 96 voor toebereiding met poederkoffie).
8. Duw het apparaat terug in het inbouwmeubel.
9. Druk de toets **on off** (2) in, en het logo van de firma verschijnt in het scherm. Het apparaat warmt nu op en spoelt; er loopt wat water uit de koffietap. Op het scherm verschijnt nu het drankkeuzemenu:



10. Stel de hardheid van het water in.





Toebereiden van dranken

Drankkeuze

In het drankkeuzemenu dat op het scherm verschijnt na het in gebruik nemen respectievelijk na het inschakelen en het indrukken van de toets  **on** of **off** (2), kunt u met behulp van de draaiknop  (4) een keuze maken uit dat wat op de witte achtergrond van het scherm verschijnt:



Espresso
Koffie
Koffie + melk
Latte Macchiato
Cappuccino
My coffee
Melkschuim
Warme melk
Warm water
Kort spoelen melksyst.

Voor iedere soort drank kunt u met behulp van de toetsen  < en  > (3) nog meer opties kiezen, zoals de sterkte en hoeveelheid koffie. De beschikbare opties worden rechts naast de soort drank getoond. Binnen de met de toetsen  < en  > (3) gekozen opties (getoond op een witte achtergrond) maakt u met de draaiknop  (4) weer de gewenste instellingen. Bij het toebereiden van koffie zijn er de volgende mogelijkheden:

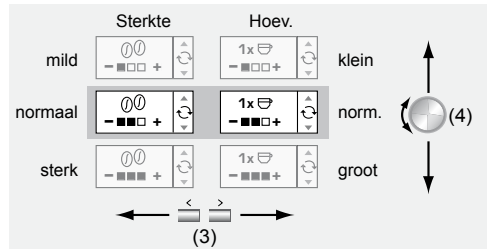

Een voorbeeld

Stelt u zich voor, dat u een grote kop milde bonenkoffie wilt bereiden.

1. Zet een kopje onder de koffietap (9):



2. Draai de knop  (4) totdat links in het scherm **Koffie** verschijnt:



3. Druk nu éénmaal op de toets  > (3) om naar de sterkte-instelling te gaan. De sterkte-instelling heeft nu een witte achtergrond:

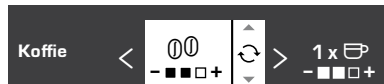

4. Draai de knop  (4) linksom tot enkel nog het linker blokje zwart is (instelling "mild"):

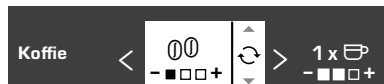

5. Druk nogmaals op de toets  > (3) om naar de instelling van de hoeveelheid te gaan. Nu heeft de instelling van de hoeveelheid een witte achtergrond:



6. Draai de knop  (4) rechtsonder tot alle drie blokjes zwart zijn (hoeveelheid: "groot"):



7. Druk op de toets  **start stop** (8). Het door u gekozen kopje koffie wordt nu bereid. Op dezelfde manier kunt u ook andere soorten koffie met een andere sterkte of hoeveelheid bereiden.

Bereiden met poederkoffie

Deze volautomatische espressomachine biedt ook de mogelijkheid om koffie te zetten van poederkoffie. Voor het doseren is een poederlepel bijgesloten (bij aflevering aan de rechter buitenzijde van het apparaat, [14]).

1. Trek het apparaat naar voren en pak de poederlepel.
2. Open de poederkoffielade (17).

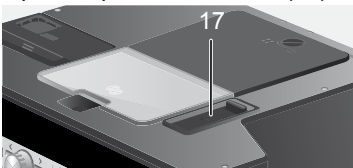

3. Strooi er **maximaal twee** afgestreken lepeltjes poederkoffie in.





Doe er geen bonen of losse koffie in.

4. Sluit de poederkoffielade weer.
5. Duw het apparaat terug.
6. Kies met behulp van de draaiknop  (4) de drank en hoeveelheid:

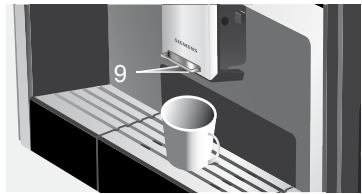

7. Zet een kopje onder de koffietap (9).



8. Druk op de toets  **start stop** (8). Nu wordt de koffie gezet en aansluitend worden het kopje of de kopjes gevuld. Als u nog een kopje koffie wilt, vult u de lade opnieuw met poederkoffie, en herhaalt u het proces. Als u binnen 90 seconden geen koffie meer tapt, leegt de koffiezetkamer automatisch om te voorkomen dat deze overloopt. Het apparaat spoelt.

Bereiden met melk



Een optimaal melkschuim vraagt bij voorkeur om koude melk met een vetgehalte van 1,5%.

1. Klap de afdekklep (11) van de melkschuimer omlaag, zodat de melkschuimer (10) bereikbaar is:

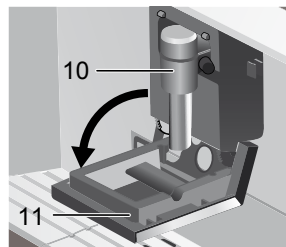

- Trek het apparaat naar voren (zie “Uit-treksysteem”).
- Neem het meegeleverde melkslangetje (bij aflevering aan de rechter buitenzijde van het apparaat [13] aangebracht]) en sluit hem met het aansluit-uiteinde aan op de melkschuimer (10); sluit de afdek-klep weer.

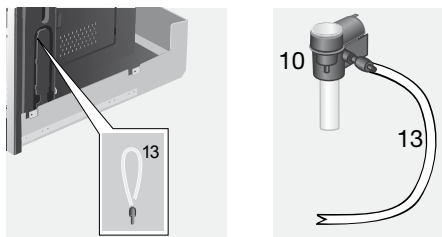

- Plaats het kannetje met melk naast de melkschuimer. Steek het melkslangetje in het kannetje. Dompel het ingekerfde uiteinde van het melkslangetje in de melk:



- Plaats een kopje of glas onder de koffietap.
- Kies door het verdraaien van de draaiknop  uit: Latte Macchiato, Cappuccino, Koffie + melk of My coffee (uw individuele koffie-/melkmengsel). Op het scherm verschijnt de gekozen drank en de instellingen van de sterkte van de koffie en de hoeveelheid koffie voor deze bereiding:



- Stel de sterkte en de hoeveelheid in.
- Druk op de toets  **start stop** (8). Eerst wordt nu melk aangezogen, toe-

bereid en in het kopje of glas gegoten. Direct daarna wordt de koffie gezet en in het kopje of glas getapt.





Opgedroogde resten melk zijn lastig te verwijderen. Maak daarom het melksysteem telkens na gebruik schoon (zie “Melksysteem schoonmaken”).



Twee kopjes tegelijk

- Zet twee kopjes links en rechts onder de beide koffietappen:



- Kies met de draaiknop  (4) **Espresso of Koffie**. Stel de gewenste sterkte in met behulp van de toets  > (3) en de draaiknop .
- Ga met de toets  > (3) naar de keuze van de instelling van de hoeveelheid. Draai om de hoeveelheid in te stellen net zolang de draaiknop  (4) rechtsom tot in het scherm voor het kopjessymbool “2 x” verschijnt:



- Stel de gewenste hoeveelheid voor de beide kopjes in met behulp van de draaiknop  (4) (klein, middel, groot).
- Druk op de toets  **start stop** (8). De beide kopjes worden nu gevuld.



Het apparaat zet tweemaal achter elkaar koffie, wacht dus het volledige proces af.

My coffee

In de instelling **My coffee** kunt u individueel opslaan, wat de mengverhouding van koffie en opgeschuimde melk moet zijn.

1. Sluit het melkslangetje aan op de melkschuimer (zie "Bereiden met melk").
2. Plaats het kannetje met melk op het afzetvlak. Steek het melkslangetje in het kannetje. Dompel het ingekerfde uiteinde van het melkslangetje in de melk:



3. Zet een kopje onder de koffietap (9).
4. Selecteer met de draaiknop (4) **My coffee**:



5. Ga met de toets > (3) naar de sterktekeuze. Stel met de draaiknop (4) de gewenste sterkte in:

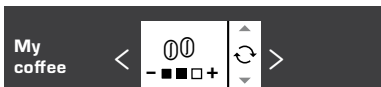

6. Ga met de toets > (3) naar de keuze van de hoeveelheid. Stel met de draaiknop (4) de gewenste hoeveelheid in:

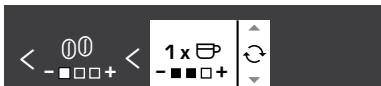

7. Ga met de toets > (3) naar de keuze van de mengverhouding. Stel met behulp van de draaiknop (4) in stappen van 20 % de gewenste mengverhouding in:



8. Druk op de toets **start stop** (8); de drank wordt in de gewenste mengverhouding bereid.



De gemaakte wijzigingen worden automatisch opgeslagen. Een extra bevestiging is niet nodig.

Melkschuim en warme melk bereiden



Gevaar voor verbranding!
De melkschuimer (10) wordt heet. Laat – na gebruik – de melkschuimer eerst afkoelen alvorens hem aan te raken.



Een optimale kwaliteit melkschuim vraagt bij voorkeur om koude melk met een vetgehalte van 1,5%.

1. Sluit het melkslangetje aan op de melkschuimer (zie "Bereiden met melk").
2. Zet een kopje of glas onder de tap van de melkschuimer (10).
3. Selecteer de gewenste instelling **Melkschuim** of **Warme Melk** door de draaiknop (4) te verdraaien:



4. Druk op de toets **start stop** (8): er stroomt ongeveer 60 seconden lang hete melk uit de tap van de melkschuimer. Door opnieuw op de toets **start stop** (8) te drukken kan het proces voortijdig worden beëindigd.



Opgedroogde resten melk zijn lastig te verwijderen. Maak daarom het melksysteem telkens na gebruik schoon (zie “Melksysteem schoonmaken”).

Heet water tappen



Gevaar voor verbranding!
De melkschuimer (10), waaruit het hete water stroomt, wordt heet. Laat – na gebruik – de melkschuimer eerst afkoelen alvorens hem aan te raken.

Het apparaat kan ook heet water bereiden, bijvoorbeeld voor thee.

- Plaats een kopje of glas onder de koffiefietap.
- Selecteer met de draaiknop (4) **Warm water**:



- Ga met de toets (3) naar de temperatuurkeuze. Stel met de draaiknop (4) de gewenste temperatuur in:



- Druk op de toets **start stop** (8): er stroomt ongeveer 40 seconden lang heet water uit de tap van de melkschuimer.

Door opnieuw op de toets **start stop** (8) te drukken kan het proces voortijdig worden beëindigd.

Informatie en instellingen

Met de toets (7) kunt u door aanraken informatie oproepen en instellingen maken (minstens drie seconden lang indrukken).

Informatie op het scherm

Via het Infomenu (toets (7) aanraken) kunt u de volgende informatie oproepen:

- ▶ hoeveel drankjes u hebt bereid sinds het in gebruik nemen van het apparaat
- ▶ wanneer de volgende onderhoudsbeurt nodig zal zijn

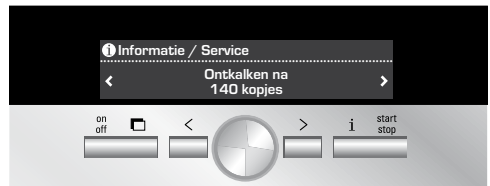

Instellingen via het scherm

Druk de toets (7) minstens 3 seconden lang in: er verschijnen dan verscheidene instelmogelijkheden:







Met de toetsen (3) < en (3) > kunt u tussen de verschillende instelmogelijkheden wisselen; de actieve instelling heeft op het scherm een witte achtergrond. U kunt de getoonde actuele instelling wijzigen met behulp van de draaiknop (4).







De gemaakte wijzigingen worden automatisch opgeslagen. Een extra bevestiging is niet nodig.



U kunt kiezen uit de volgende instelmogelijkheden:

 > **Taal:** Door de knop te draaien  kiest u de taal op het scherm.

 > **Waterhardheid:** Door de knop te draaien , kunt u de gewenste hardheid van het water (1, 2, 3 en 4) selecteren (zie ook “Waterhardheid bepalen en instellen”).

 > **Koffietemperatuur:** Door de knop te draaien  kiest u de temperatuur van de koffie.

 > **Auto off na:** Door de knop te draaien , kunt u de tijdsduur (na te laatste bereiding van een drank) instellen, waarna het apparaat automatisch overschakelt op de “waakstand”. De mogelijke instelling loopt van 5 minuten tot 8 uur. De vooraf ingestelde tijdsduur is één uur; en is te bekorten om energie te besparen.

 > **Contrast:** Het contrast van het scherm is met behulp van de draaiknop  (4) in te stellen van -20 tot +20; de vooraf gemaakte instelling is 0.

 > **Verlichting:** De belichting is in te stellen op **aan, uit** of **uit na 10 minuut** (standaardinstelling).

 > **Waterfilter:** Telkens na het plaatsen van een nieuw waterfilter in de watertank (12), moet er worden gespoeld:

1. Plaats het waterfilter in de watertank (12) en vul de tank met water tot aan het merkteken “max”.
2. Kies door de knop te draaien  **START** Melksysteem kort spoelen en druk op de toets  **start stop** (8).
3. Plaats een kan met een inhoud van 0,5 liter onder de tap van de melkschuimer (10).
4. Druk op de toets  **start stop** (8). Het water stroomt nu eerst door de filter om deze te spoelen, en daarna in de kan.

Leeg de kan; het apparaat is nu weer gereed voor gebruik.

Het spoelen van de filter activeert tegelijk de instelling voor de melding **Filter vervangen**.

Als de melding **Filter vervangen** verschijnt, of minstens twee maanden later, is de werking van de filter uitgeput. Wissel - om redenen van hygiëne en opdat het apparaat niet verkalkt – de filter om (het apparaat kan schade oplopen). Vervangende filters zijn in de handel of bij de klantenservice te verkrijgen (zie “Toebehoren”).



Na iedere omwisseling van filter moet deze eerst worden gespoeld. Ga daartoe tewerk zoals in het begin van dit hoofdstuk is beschreven.



Als u geen nieuw filter plaatst, draai dan de instelling van de waterfilter op **Uit**.







Als u het apparaat gedurende langere tijd niet gebruikt (bijvoorbeeld tijdens vakantie), spoel dan de geplaatste filter alvorens het apparaat te gebruiken; tap daartoe eenvoudig een kop heet water.

Andere keuzes uit met instellingenmenu:

 > **Ontkalken:** Als u het apparaat nu wilt ontkalken, druk dan op de toets  **start stop** (8) en start het ontkalkprogramma (zie “Ontkalken”).

 > **Reinigen a.u.b.:** Als u het apparaat nu wilt schoonmaken, druk dan op de toets  **start stop** (8) en start het schoonmaakprogramma (zie “Reinigen”).

 > **Calc'n'Clean:** Als u het apparaat gelijktijdig wilt ontkalken en schoonmaken, druk dan op de toets  **start stop** (8), en start het programma Calc'n'Clean (zie “Calc'n'Clean”).

 > **Fabrieksinst.:** U kunt uw eigen instellingen wissen en de fabrieksinstelling weer activeren (reset). Druk op de toets  **start stop** (8) om de fabrieksinstelling te activeren.



Het apparaat is ook op de volgende manier terug te zetten op de fabrieksinstelling:

1. Schakel het apparaat volledig uit met behulp van de netspanningschakelaar **O/I** (1).
2. Druk de toetsen < und > (3) tegelijkertijd in, houd ze ingedrukt en schakel het apparaat met behulp van de netspanningschakelaar **O/I** (1) weer in. De fabriekinstellingen zijn nu weer actief.

Instellen van de maalfijnheid

Met de draaischakelaar voor de maalfijnheid (16) bovenop het apparaat kunt u de gewenste korrelgrootte van de gemalen koffiebonen instellen:

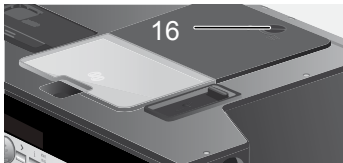

Opgelet:

Verstel de maalfijnheid enkel als het maalwerk draait. Het apparaat kan anders beschadigd raken.

1. Trek het apparaat volledig naar voren toe uit (zie "Uittreksysteem").
2. Kies **Espresso** uit het drankkeuzemenu.
3. Druk op de toets **start stop** (8).
4. Stel – bij lopend maalwerk – de draaischakelaar (16) in van fijne korrel naar grove korrel of andersom.



De nieuwe instelling is pas merkbaar vanaf de tweede kop koffie.

Tip: Stel bij donker gebrande bonen een fijnere, en bij lichtere bonen een grovere maling in.

Bepalen en instellen van de waterhardheid

Bij dit apparaat is de hardheid van het water instelbaar. De juiste instelling van de waterhardheid is van belang, opdat het apparaat tijdig meldt, dat het moet worden ontkalkt. Af fabriek is als de waterhardheid vooraf ingesteld.

De hardheid van het water kunt u vaststellen met het meegeleverde teststrookje of opvragen bij het plaatselijke drinkwaterbedrijf. Dompel het teststrookje kort in water onder, schud het voorzichtig af en na een minuut kunt u het resultaat aflezen.

Waterhardheidsgraden en insteltrappen:

Trap	Waterhardheidsgraad	
	Duits (°dH)	Frans (°fH)
1	1-7	1-13
2	8-14	14-25
3	15-21	26-38
4	22-30	39-54

Tips voor energiebesparing

- ▶ De volautomatische espressomachine schakelt automatisch na een uur (fabrieksinstelling) over naar de "waakstand". In de "waakstand" gebruikt het apparaat weinig energie. De vooraf ingestelde tijdsduur van één uur is te beкорten (zie "Auto off na" in het hoofdstuk "Instellingen via het scherm"). Het apparaat verbruikt dan nog minder energie.
- ▶ Als u het apparaat niet gebruikt: schakel hem dan met de netspanningschakelaar uit.

- ▶ Onderbreek, indien mogelijk niet het tappen van koffie of melkschuim. Het voortijdig onderbreken leidt tot een verhoogd energieverbruik en tot sneller vollopen van de lekschaal.
- ▶ Ontkalk het apparaat altijd als de melding **Ontkalken** verschijnt (zie “Onderhoud – Ontkalken”), om kalkafzettingen te voorkomen. Kalkresten leiden tot een hoger energieverbruik.

Dagelijks onderhoud en schoonmaken



Gevaar voor elektrische schokken!

Schakel het apparaat met behulp van de netspanningschakelaar uit alvorens het apparaat schoon te maken. Gebruik geen stoomreiniger.

Dagelijks onderhoud

1. Veeg de behuizing af met een vochtige doek. Gebruik geen schurend schoonmaakmiddel.
2. Gebruik geen alcohol- of spiritushoudend schoonmaakmiddel op glanzende oppervlakken.
3. Spoel de watertank (12) uitsluitend om met water.
4. Neem het lekrooster (24) af. Neem de lekschaal (25) uit. Neem de blinde van de lekschaal af. Verwijder water en kofiedrab (26). Maak de lekschaal schoon of doe hem in de vaatwasser. Doe het lekrooster (24) en de blinde van de lekschaal niet in de vaatwasser.

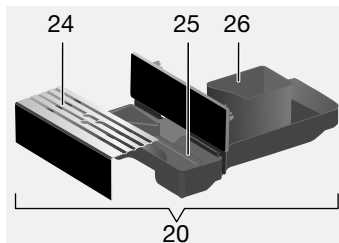

5. Veeg de binnenzijde van het apparaat (waar de lekschaal wordt geplaatst) leeg.
6. Maak de melkschuimer schoon (zie beschrijving hierna).
7. Plaats alle onderdelen weer.



Als het apparaat met behulp van de toets **on off** (2) vanuit koude toestand wordt ingeschakeld of na het tappen van koffie in de “waakstand” wordt gebracht, spoelt het apparaat automatisch. Het leidingsysteem in het inwendige van het apparaat maakt zich daarmee zelf schoon.

Melksysteem schoonmaken



Gevaar voor verbranding!

De melkschuimer (10) wordt heet. Laat – na gebruik – de melkschuimer eerst afkoelen alvorens hem aan te raken.

Maak het melksysteem telkens na gebruik schoon.



Alle onderdelen kunnen in de vaatwasser.

Melksysteem kort doorspoelen:

1. Kies uit het drankkeuzemenu de functie **Kort spoelen melksyst.** en druk op de toets **start stop** (8).

- Zet een kopje onder de melkschuimer (10) en steek het uiteinde van het melkslangetje in het kopje.
- Druk op de toets  **start stop** (8). Het apparaat laat nu automatisch water in het kopje lopen en zuigt het – om te spoelen – weer aan via het melkslangetje. Na ongeveer 1 minuut is het spoelproces voltooid.
- Leeg het kopje en maak het melkslangetje schoon.

Melksysteem schoonmaken:

- Demonteer de melkschuimer om hem te kunnen schoonmaken. Klap daartoe de afdekklep (11) omlaag, pak de melkschuimer (10) recht op vast en trek hem naar voren toe er uit:

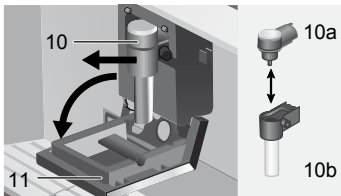

- Maak de opvang van de melkschuimer schoon met een zachte doek.
- Demonteer de melkschuimer (10a en 10b).
- Maak de onderdelen met de hand schoon of doe ze in de bestekkorf van de vaatwasser.
- Monteer de afzonderlijke onderdelen weer en plaats ze in het apparaat. Druk ze tot aan de aanslag naar achteren toe aan.

Zetgroep schoonmaken

Aanvullend op het automatische schoonmaakprogramma kan de zetmodule worden uitgenomen om hem schoon te maken.



Opgelet: Maak de zetmodule zonder spoelmiddel schoon en doe hem niet in de vaatwasser.

- Trek het apparaat volledig naar voren (zie “Uittreksysteem”).
- Schakel het apparaat met behulp van de toets  **on off** (2) in de “waakstand”.
- Schakel het apparaat met behulp van de netspanningschakelaar **O/I** (1) volledig uit; geen enkele toets mag meer verlicht zijn.
- Duw de luikopener (19) naar achteren en klap het luikje (18) naar de zetmodule (23) naar achteren toe open:

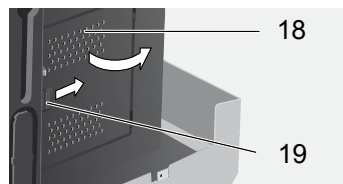

- Schuif de rode grendel (23a) van de zetmodule helemaal naar voren:

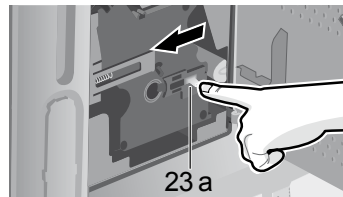

- Druk op de rode toets (23b), pak de zetmodule (23) bij de grepen vast en neem hem voorzichtig uit:

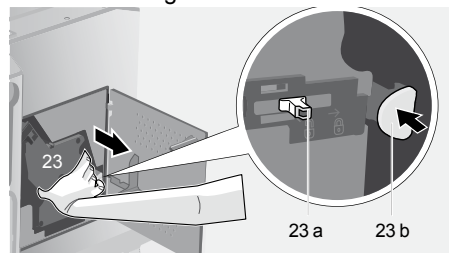

7. Maak de zetmodule (23) onder stromend water schoon.
8. Veeg het inwendige van het apparaat uit met een vochtige doek.
9. Laat de zetmodule en het inwendige van het apparaat drogen.
10. Plaats de zetmodule (23) tot aan de aanslag terug. Schuif de rode grendel (23a) helemaal naar achteren en sluit het luikje (18).

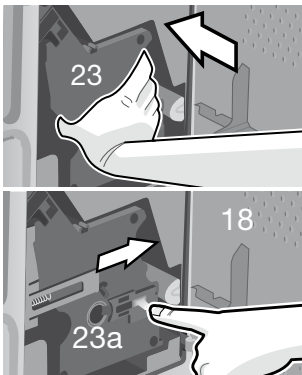

Onderhoudsprogramma's

Periodiek verschijnt – afhankelijk van de gebruiksintensiteit van het apparaat – één van de volgende meldingen op het scherm in plaats van de koffiekeuze:



Filter vervangen
i-knop 3 s indrukken



Reinigen a.u.b.
i-knop 3 s indrukken



Ontkalken
i-knop 3 s indrukken



Calc'n'Clean
i-knop 3 s indrukken

Verwissel de waterfilter nu zo snel mogelijk resp. reinig of ontkalk het apparaat met behulp van het getoonde programma (zie ook de beschrijvingen op de volgende bladzijden). Het apparaat kan anders beschadigd raken.



De onderhoudsprogramma's kunnen vanuit het instellingenmenu ook handmatig worden gestart (zie "Instellingen op het scherm").

Drink geen vloeistoffen. Gebruik voor het ontkalken nooit azijn, middelen op basis van azijn, citroenzuur of middelen op basis van citroenzuur. Gebruik voor het ontkalken en schoonmaken uitsluitend de bijgesloten tabletten. Deze werden speciaal voor deze volautomatische espressomachine ontwikkeld en kunnen in de handel en via de klantenservice worden bijgekocht (zie "Accessoires"). Doe in geen geval ontkalktabletten of andere ontkalkmiddelen in de lade voor poederkoffie of in de lade voor de schoonmaakttabletten. **Belangrijk:** Als er een filter in de watertank (12) is geplaatst moet u deze beslist uitnemen, alvorens het onderhoudsprogramma te starten.

Onderbreek in geen enkel geval het onderhoudsprogramma. Zou het onderhoudsprogramma worden onderbroken, bijvoorbeeld door spanninguitval, ga dan als volgt te werk:

1. Spoel de watertank (12) en vul hem met vers water tot aan het merkteken "max".
2. Druk op de toets  **start stop** (8); het ontkalkprogramma draait nu ongeveer 1 minuut en daarna draait het schoonmaakprogramma ongeveer 7 minuten om het apparaat te spoelen:

Ontkalkingsprogr. loopt
Reinigingsprogr. loopt
Lekschaal legen

Leeg de lekschaal (20).

Lekschaal plaatsen

Lekschaal weer terugplaatsen.
Het apparaat is weer klaar voor gebruik.

Ontkalken

Druk als de melding **Ontkalken** verschijnt of na de keuze van **Ontkalken** uit het instellingenmenu  i (7) minstens gedurende drie seconden in. Nu verschijnt de melding:

Ontkalken > Start

Druk op de toets **start stop** (8); het scherm leidt u door het programma:

Lekschaal legen

Leeg de lekschaal (20).

Lekschaal plaatsen

Lekschaal weer terugplaatsen.

Reservoir onder melkschuimer plaatsen > Start

Plaats een kan met een inhoud van 0,5 liter onder de tap van de melkschuimer (10). Druk op de toets  **start stop** (8).



Als de waterfilter actief is, verschijnt de melding:

Waterfilter wegnemen > Start

Verwijder de waterfilter en druk op de toets **start stop** (8).

0,5 l water + ontkalker toevoegen > Start

Vul de lege watertank (12) tot aan het 0,5 liter-merkteken met lauwwarm water en los daarin twee ontkalktabletten op. Druk op de toets  **start stop** (8), het ontkalkprogramma zal ongeveer 20 minuten draaien:

Ontkalkprogr. loopt

Als er te weinig ontkalkoplossing in het water zit, dan verschijnt de melding:

Te weinig ontkalker**Ontkalker bijvullen**

Vul de lege watertank (12) met lauwwarm water tot aan het 0,5 liter-merkteken bij en los daarin twee ontkalktabletten op. Druk op de toets  **start stop** (8). Het ontkalkprogramma draait door.

Waterreservoir spoelen en vullen > Start

Spoel de watertank (12) en vul hem tot aan het merkteken "max" met vers water.

Druk op de toets  **start stop** (8); het ontkalkprogramma draait ongeveer 1 minuut en spoelt:

Ontkalkingsprogr. loopt**Lekschaal legen**

Lekschaal legen

Lekschaal plaatsen

Lekschaal weer terugplaatsen.

Het apparaat is weer klaar voor gebruik.

Reinigen

Houd als de melding **Reinigen a.u.b.** verschijnt of na de keuze van **Reinigen a.u.b.** uit het instellingenmenu  i (7) minstens gedurende drie seconden ingedrukt. Nu verschijnt de melding:

Reinigen > Start

Druk op de toets  **start stop** (8); het scherm leidt u door het programma:

Lekschaal legen

Leeg de lekschaal (20).

Lekschaal plaatsen

Lekschaal weer terugplaatsen.

Poederlade openen

Trek het apparaat naar voren en open de poederkoffielade (17).

Reinigingstablet inleggen! Lade sluiten!

Leg een reinigingstablet in de poederkoffielade en sluit de lade weer.

Op start drukken

Druk op de toets  **start stop** (8); het schoonmaakprogramma draait ongeveer 7 minuten:

Reinigingsprogr. loopt

Lekschaal legen

Lekschaal legen

Lekschaal plaatsen

Lekschaal weer terugplaatsen.

Het apparaat is weer klaar voor gebruik.

Calc'n'Clean

Calc'n'Clean is een combinatie van de afzonderlijke functies Ontkalken en Reinigen. Als de noodzaak tot het draaien van beide programma's in tijd dicht bij elkaar ligt, dan stelt de volautomatische espressomachine zelf automatisch voor dit onderhoudsprogramma te draaien.

Houd als de melding **Calc'n'Clean** verschijnt of na de keuze van **Calc'n'Clean** uit het instellingenmenu  **i** (7) minstens gedurende drie seconden ingedrukt. Nu verschijnt de melding:

Calc'n'Clean > Start

Druk op de toets  **start stop** (8); het scherm leidt u door het programma:

Lekschaal legen

Leeg de lekschaal (19).

Lekschaal plaatsen

Lekschaal weer terugplaatsen.

Reservoir onder melkschuimer plaatsen

> Start

Plaats een kan met een inhoud van minstens één liter onder de tap van de melkschuimer (10).

Druk op de toets  **start stop** (8); het apparaat spoelt nu tweemaal:

Reinigingsprogr. loopt

Poederlade openen

Trek het apparaat naar voren en open de poederkoffielade (17).

Reinigingstablet inleggen! Lade sluiten!

Leg een schoonmaaktabelt in de poederkoffielade en sluit de lade weer.



Als de waterfilter actief is, verschijnt de melding:

Waterfilter wegnemen > Start

Verwijder de waterfilter en druk op de toets  **start stop** (8).

0,5 l water + ontkalker toevoegen > Start

Vul de lege watertank (12) tot aan het 0,5 liter-merkteken met lauwwarm water en los daarin twee ontkalktabletten op. Druk op de toets  **start stop** (8), het ontkalkprogramma zal ongeveer 20 minuten draaien:

Ontkalkprogr. loopt



Als er te weinig ontkalkoplossing in het water zit, dan verschijnt de melding:

Te weinig ontkalker

Ontkalker bijvullen

Vul de lege watertank (12) met lauwwarm water bij tot aan het 0,5 liter-merkteken en los daarin twee ontkalktabletten op. Druk op de toets  **start stop** (8). Het ontkalkprogramma draait door.

Waterreservoir spoelen en vullen > Start

Spoel de watertank (12) en vul hem tot aan het merkteken "max" met vers water.

Druk op de toets  **start stop** (8); het ontkalkprogramma draait nu ongeveer 1 minuut:

Ontkalkprogr. loopt

Aansluitend draait het schoonmaakprogramma ongeveer 7 minuten en spoelt het apparaat:

Reinigingsprogr. loopt**Lekschaal legen**

Lekschaal legen

Lekschaal plaatsen

Lekschaal weer terugplaatsen.

Het apparaat is weer klaar voor gebruik.

Accessoires, opslag, verwijdering, garantie

Accessoires

Onderstaande accessoires zijn in de handel en via de klantenservice verkrijgbaar:

Accessoires	Bestelnummer	
	Handel	Klanten-service
Schoonmaak-tabletten	TZ60001	310575
Ontkalk-tabletten	TZ60002	310967
Waterfilter	TZ70003	467873

Opslag

Om vorstschade bij transport en opslag te voorkomen, moet het apparaat vooraf volledig worden geleegd.



Het apparaat moet daartoe gereed zijn voor gebruik en de watertank (12) gevuld.

1. Plaats een grote, smalle kan onder de melkschuimer (10).
2. Kies op het scherm de instelling **Melkschuim**, druk op de toets **start stop** (8) en laat het apparaat ongeveer 15 seconden stomen.



3. Schakel het apparaat uit met behulp van de netspanningschakelaar **D/I** (1).
4. Leeg de watertank (12) en de lekschaal (20).

Afval

Dit apparaat is gemarkeerd volgens de Europese richtlijn betreffende afgedankte elektrische en elektronische apparatuur (AEEA) 2002/96/EG. Deze richtlijn bepaalt het kader voor de terugname en verwerking van afgedankte apparatuur, dat over heel Europa wordt toegepast.

Raadpleeg uw gespecialiseerde handelaar voor de geldende voorschriften inzake afvalverwijdering.

Garantie

Voor dit apparaat gelden de garanti voorwaarden die worden uitgegeven door de vertegenwoordiging van ons bedrijf in het land van aankoop. De leverancier, bij wie u het apparaat heeft gekocht, geeft u hierover graag meer informatie. Om aanspraak te maken op de garantie heeft u altijd uw aankoopbewijs nodig.

Wijzigingen voorbehouden.

Zelf eenvoudige problemen verhelpen

Probleem	Oorzaak	Remedie
Schermmelding Bonenreservoir vullen . Ondanks gevuld bonenreservoir maalt het apparaat geen koffiebonen.	De bonen vallen niet in het maalwerk (te vette bonen).	Wissel zo nodig van koffiesoort. Veeg het lege bonenreservoir met een droge doek schoon.
Tappen van warm water niet mogelijk.	De melkschuimer of de opvang van het melkschuim is verstopt.	Melkschuimer of opvang schoonmaken.
Te weinig melkschuim of melkschuim te vloeibaar. De melkschuimer zuigt geen melk aan.	De melkschuimer of de opvang van het melkschuim is verstopt.	Melkschuimer of opvang schoonmaken.
	Ongeschikte melk.	Gebruik melk met een vetgehalte van 1,5 %.
Koffie loopt druppelgewijs.	De maalfijnheid is te fijn. De poederkoffie is te fijn.	Stel de maalfijnheid grover in. Gebruik een poederkoffie met grovere korrel.
	Het apparaat is sterk verkalkt.	Apparaat ontkalken.
Koffie heeft geen schuimlaag.	Ongeschikte soort koffie.	Wissel van soort koffie.
	De bonen zijn niet meer brandvers.	Gebruik vers gebrande bonen.
	De maalfijnheid is niet afgestemd op de koffiebonen.	Stel de maalfijnheid op fijn in.
Luid lawaai van het maalwerk.	Een vreemd voorwerp in het maalwerk (bijvoorbeeld steentjes, die ook bij gelezen soorten koffie voorkomen).	Neem contact op met de Hotline; bereid geen koffie meer van bonen. U kunt wel poederkoffie blijven zetten.
De koffie is te "zuur".	De maalfijnheid is te grof ingesteld of de poederkoffie is te grofkorrelig.	Stel de maalfijnheid fijner in of gebruik fijncorreliger poederkoffie.
De koffie is te "bitter".	De maalfijnheid is te fijn ingesteld of de poederkoffie is te fijncorrelig.	Stel de maalfijnheid grover in of gebruik grover korrelig poederkoffie.
	Ongeschikte soort koffie.	Wissel van soort koffie.
Schermmelding Storing Bel. de hotline a.u.b	Er treedt een fout in het apparaat op.	Bel met de Hotline (zie de achterste omslagbladzijde).

Als storingen niet kunnen worden verholpen, probleem dan niet zelf de fout te vinden, het apparaat te demonteren of zelf te repareren. Bel met de Hotline (zie de achterste omslagbladzijde).

Искренне поздравляем...

... с покупкой данного изделия. Данная выдвижная автоматическая кофемашина эспрессо является высококачественным современным кухонным бытовым прибором; она отличается использованием новаторских технологий, имеет множество функций и удобна в обслуживании.

В ней можно очень легко и быстро приготовить различные вкусные горячие напитки: от традиционного кофе или полезного кофе с молоком до латте маккиато, кремообразного капучино или крепкого эспрессо. Кроме того, имеется множество возможностей использования данного прибора в соответствии с собственным вкусом.

Для обеспечения надежной и безопасной эксплуатации автоматической кофемашины эспрессо с использованием всех ее возможностей и функций ознакомьтесь с ее составными частями, функциями, индикацией и элементами управления. В этом Вам поможет настоящая инструкция по эксплуатации. Перед началом использования прибора обязательно прочитайте данную инструкцию.

Об использовании данной инструкции по эксплуатации

Переднюю часть обложки данной инструкции можно разложить. Там приводятся рисунки деталей кофемашины с указанием номеров, на которые приводится ссылка в тексте инструкции. Пример: «Контейнер для воды (12)».





Совет. Оставив эту страницу развернутой, Вы в любой момент можете воспользоваться ею, независимо от того, в каком месте инструкции находитесь.

Индикация на дисплее и подписи к кнопкам отображаются в данной инструкции другим шрифтом, отличным от шрифта остальной ее части. Поэтому можно легко определить, что речь идет о тексте, который отображается на дисплее или напечатан на устройстве:

Пример: **Эспрессо**

Часто используемые элементы управления отображаются с помощью следующих символов:

-  Поворотный регулятор
-  Кнопка

К прибору прилагается краткая инструкция, в которой можно быстро справиться с наиболее важными функциями. Она находится в отсеке, расположенном справа на устройстве.

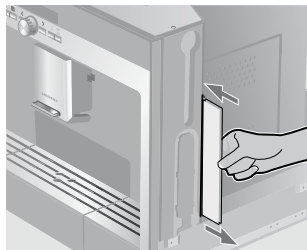

Содержание

111 Указания по технике безопасности

112 Конструкция и составные части

112 Элементы управления и индикация

- 112 Сетевой выключатель О/И
 - 112 Меню и дисплей
 - 113 Сообщения на дисплее
 - 114 Система извлечения
 - 115 Принадлежности
-

115 Ввод в эксплуатацию

- 115 Общие сведения
 - 115 Начало работы с прибором
-

116 Приготовление напитков

- 116 Выбор напитка
- 117 Пример
- 117 Приготовление напитка из молотого кофе
- 118 Приготовление кофе с молоком
- 119 Две чашки сразу
- 119 Му coffee
- 120 Приготовление молочной пены и горячего молока
- 121 Приготовление горячей воды

121 Информация и настройки

- 121 Информация на дисплее
 - 121 Настройки с помощью дисплея
 - 123 Установка степени помола
 - 124 Определение и настройка жесткости воды
 - 124 Советы по экономии энергии
-

124 Ежедневный уход и чистка

- 125 Ежедневный уход
 - 125 Чистка системы подачи молока
 - 126 Очистка заварочного блока
-

127 Сервисные программы

- 128 Удаление накипи
 - 129 Очистка
 - 129 Calc'n'Clean
-

131 Принадлежности, хранение, утилизация, гарантия

- 131 Принадлежности
 - 131 Хранение
 - 131 Утилизация
 - 131 Условия гарантийного обслуживания
-

132 Самостоятельное устранение небольших проблем

Указания по технике безопасности

Перед использованием прибора внимательно прочитайте инструкцию по эксплуатации, сохраните ее и в дальнейшем следуйте содержащимся в ней указаниям. Учитывайте также указания, содержащиеся в краткой инструкции; она расположена в специальном отсеке для хранения справа на корпусе прибора (21).

Данная автоматическая кофемашина эспрессо предназначена для бытового использования и рассчитана на соответствующую производительность; она не предназначена для промышленного применения. Для нее можно использовать только свежую воду, а также средства, описанные в данной инструкции по эксплуатации (кофе, чистящие средства/средства для удаления накипи). Пользоваться прибором можно только внутри помещений при комнатной температуре. Не допускайте к работе с прибором лиц (в т.ч. детей) с ограниченными физическими или умственными способностями, а также лиц, не имеющих необходимого для его эксплуатации опыта и знаний, за исключением тех случаев, когда они пользуются устройством под присмотром третьих лиц или после обучения работе с ним, проведенного лицом, отвечающим за их безопасность. Не допускайте детей к прибору. Следите за тем, чтобы дети не использовали прибор в качестве игрушки.



Опасность поражения электрическим током!

При подключении прибора и его эксплуатации соблюдайте данные, приведенные на типовой табличке. **Запрещается использовать прибор в случае его повреждения или повреждения сетевого кабеля. В случае неполадки с помощью сетевого выключателя немедленно отключите прибор от сети. После этого выньте из розетки вилку кабеля питания. Запрещается вскрывать или разбирать прибор. Не допускайте попадания сетевого кабеля в воду. Во избежание опасности ремонт прибора (например, замену поврежденного сетевого кабеля) должны выполнять только специалисты нашей сервисной службы.**



Опасность травмирования!

Не прикасайтесь к внутренним частям кофемолки.



Опасность получения ожога!

Насадка для приготовления молочной пены/горячей воды сильно нагревается. После использования сначала дождитесь охлаждения насадки, прежде чем брать за нее.





Опасность травмирования!

Извлечение прибора из кухонного гарнитура и установку на место необходимо выполнять осторожно, чтобы не прищемить пальцы.

Конструкция и составные части

(См. рисунки на раскладывающейся передней части обложки в начале данной инструкции)

- 1 Сетевой выключатель **O/I**
- 2 Кнопка **on off** «экономичный режим»
- 3 Кнопки выбора **< >**
- 4 Поворотный регулятор  для выполнения настроек с помощью дисплея
- 5 Дисплей
- 6  Кнопка извлечения
- 7 Кнопка **i** (информация/настройки)
- 8 Кнопка **start stop**
- 9 Устройство разлива кофе (регулируется по высоте)
- 10 Съёмная насадка для приготовления молочной пены (молоко/горячая вода)
- 11 Крышка устройства разлива кофе/насадки для приготовления молочной пены
- 12 Съёмный контейнер для воды
- 13 Шланг для молока
- 14 Мерная ложка для молотого кофе
- 15 Емкость для кофейных зерен с сохраняющей аромат крышкой
- 16 Поворотный регулятор степени помола
- 17 Выдвижной отсек для молотого кофе (молотый кофе/таблетка для очистки)
- 18 Дверца заварочного блока
- 19 Открыватель дверцы
- 20 Отсек поддона для капель
- 21 Отсек для хранения краткой инструкции
- 22 Держатель насадки для приготовления молочной пены
- 23 Заварочный блок
 - а) Фиксатор заварочного блока
 - б) Кнопка заварочного блока
- 24 Капельная решетка
- 25 Поддон для капель
- 26 Емкость для кофейной гущи
- 27 Емкость для молока

Элементы управления и индикация

Сетевой выключатель **O/I**

Сетевой выключатель **O/I** (1) служит для включения устройства в «экономичном режиме» или полного его выключения (отключение подачи электропитания). При работе в «экономичном режиме» кнопка **on off** (2) горит белым светом.

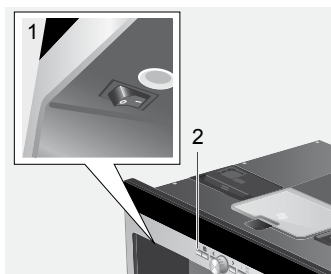

Важно.

Запрещается нажимать сетевой выключатель во время работы кофемашины. Отключать прибор следует только в «экономичном режиме», чтобы производилась его автоматическая промывка.

Меню и дисплей

Чтобы максимально упростить эксплуатацию прибора и одновременно обеспечить возможность использования множества функций, кофемашина оснащена понятной системой управления в режиме меню. Кратко ознакомившись с ней, с помощью нескольких шагов Вы сможете воспользоваться всем разнообразием доступных функций. На дисплее указывается теку-

щая программа, а также отображается информация о необходимости выполнения ее шагов, например, если потребуется залить воду, засыпать кофе или выполнить сервисную программу.

Ниже дается описание основных принципов обслуживания с помощью меню.

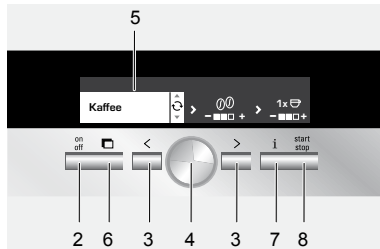

- 1 **on off** (2): Эта кнопка служит для включения прибора или переключения его в «экономичный режим». После этого выполняется промывка прибора, за исключением тех случаев, когда
 - ▶ в момент включения прибор еще горячий
 - ▶ перед переключением в «экономичный режим» кофе не наливали.
 Прибор готов к работе, если на дисплее отображается меню выбора напитка (5).
- 2 **< >** (3): Кнопка перемещения влево и вправо при просмотре пунктов меню на дисплее (5). Активный пункт меню отображается на белом фоне.
- 3 **Поворотный регулятор** (4): Вращая его, можно выполнять настройки с помощью дисплея и вносить в них изменения (например, регулировать крепость или количество кофе).
- 4 **Дисплей** (5): С помощью символов и текста на дисплее отображаются настройки, а также текущие процессы и сообщения.
- 5 С помощью **on off** (6) производится извлечение прибора из кухонного гарнитура (см. «Система извлечения»).

- 6 **i**: При нажатии **i** (7) на дисплее отображается различная информация (см. «Информация на дисплее»). Если удерживать **i** нажатой более 3 секунд, откроется меню настройки (см. «Настройки с помощью дисплея»).
- 7 При нажатии **start stop** (8) запускается процесс приготовления напитка или какая-либо сервисная программа. При повторном нажатии **start stop** (8) во время приготовления напитка можно преждевременно прервать процесс и отказаться от наливания напитка.

Сообщения на дисплее

Помимо указания текущего состояния на дисплее отображаются различные сообщения, предоставляющие информацию о состоянии или сообщающие о необходимости выполнения каких-либо действий. После выполнения необходимых действий сообщение исчезает и снова отображается меню выбора напитка.

Информация:



Сообщение на дисплее	Значение
Контейнер для воды почти пуст	Скоро потребуется залить воду в контейнер
Отсек для зёрен почти пуст	Скоро потребуется засыпать зерна в емкость для кофейных зеренк
Пожалуйста ждите	Прибор еще работает; подождите некоторое время

Указания к действию:

Сообщение на дисплее	Ваши действия
Заполнить контейнер для воды	Залейте воду в контейнер
Устан. конт-р для воды	Установите контейнер для воды
Пров. кон-р для воды	Снимите и правильно установите контейнер для воды
Установить поддон для капель	Установите поддон для капель
Опустошить поддон для капель	Опорожните и почистите поддон для капель
Заполнить отсек для кофейных зерен	Засыпьте кофейные зерна в емкость для кофейных зерен
Установить устройство	Установите насадку для приготовления молочной пены
Устан. заварочный блок Закройте дверцу	Установите заварочный блок и закройте дверцу
Проверить заварочный блок	Снимите и правильно установите заварочный блок
Заменить фильтр	Замените фильтр для воды
Провести декальцинацию	Выполните сервисную программу «Декальцинация»
Необходима чистка	Выполните сервисную программу «Чистка»
Запустить Calc'n'Clean	Выполните сервисную программу «Calc'n'Clean»

Система извлечения



Прибор может автоматически извлекаться из кухонного гарнитура. Для этого

- ▶ нажмите   (6) (при этом прибор должен быть включен) или
- ▶ снимите рабочую поверхность и потяните за ручку, расположенную под ней:



Прибор автоматически переместится в положение извлечения 1. В этом положении можно заливать воду, засыпать кофейные зерна, молотый кофе и класть таблетки для чистки/удаления накипи, а также вынимать принадлежности с правой стороны прибора.

Чтобы полностью выдвинуть прибор,

- ▶ еще раз нажмите   (6) и вручную выдвиньте прибор в положение 2 или
- ▶ или полностью вытащите его за ручку.

В положении извлечения 2 можно вынуть заварочный блок и отрегулировать степень помола.

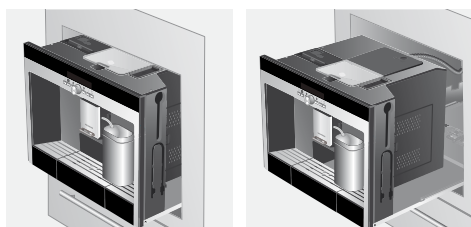

Положение извлечения 1

Положение извлечения 2

После этого снова задвиньте прибор в кухонный гарнитура до упора.



Во время процесса заваривания функция автоматического извлечения блокирована

Принадлежности

Автоматическая кофемашина эспрессо имеет специальные отсеки для хранения принадлежностей и краткой инструкции (21). Они расположены с правой стороны (13, 14) и доступны при выдвигании прибора в положение извлечения 1.

Ввод в эксплуатацию

Общие сведения

В соответствующие емкости следует заливать только чистую, негазированную воду; рекомендуется засыпать специальные смеси кофейных зерен, предназначенные для автоматических кофеварок и кофемашин эспрессо. Не следует использовать кофейные зерна, покрытые глазурью, карамелью или обработанные другими сахаросодержащими добавками – они засоряют блок заваривания.

При первом использовании прибора или после длительного перерыва в работе аромат кофе в первой чашке еще не раскрывается в полной мере.

На заводе-изготовителе запрограммированы стандартные настройки, обеспечивающие оптимальный режим работы автоматической кофемашины эспрессо. Через час работы прибор автоматически переключается в «экономичный режим». Эту настройку, как и многие другие, можно изменить (см. раздел «Автооткл. через» в главе «Настройки с помощью дисплея»).

Запрещается нажимать сетевой выключатель во время работы кофемашины. Отключать прибор следует только в «экономичном режиме», чтобы производилась его автоматическая промывка.

Начало работы с прибором

1. Нажмите сетевой выключатель (1).

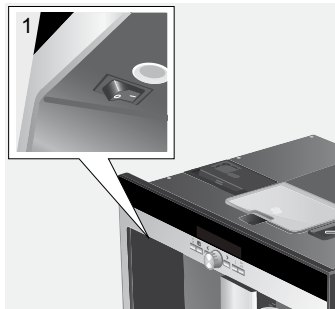

2. На дисплее откроется окно выбора языка:



3. С помощью поворотного регулятора (4) выберите нужный язык, который в дальнейшем будет использоваться при отображении текстов на дисплее. Можно выбрать один из следующих языков:

Deutsch
English
РУССКИЙ
Nederlands
Français
Italiano
Svenska
Español
Polski

- Нажмите кнопку  **start stop** (8); выбранный язык будет сохранен, прибор находится в «экономичном режиме». Впоследствии можно в любое время изменить язык (см. «Настройки с помощью дисплея»).
- Выдвиньте прибор (см. «Система извлечения»).
- Выньте контейнер для воды (12) в направлении вверх, промойте и залейте в него свежую, холодную воду. Учитывайте отметку уровня заполнения «max» (макс.).

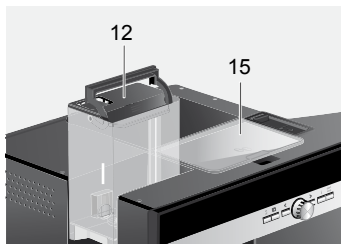

- Ровно установите контейнер для воды на место, надавив на него для фиксации.



Необходимо ежедневно наливать в контейнер свежую воду. В контейнере постоянно должно быть некоторое количество воды, достаточное для работы прибора.

Насыпьте зерна в емкость для кофейных зерен (15) (приготовление напитка из молотого кофе: см. стр. 117).

- Задвиньте прибор в кухонный гарнитур.
- Нажмите  **on off** (2), на дисплее появится логотип компании. Прибор выполнит нагрев воды и промывку системы, из устройства разлива кофе вытечет небольшое количество воды.



На дисплее появится меню выбора напитка:



- Установите жесткость воды.

Приготовление напитков

Выбор напитка

В меню выбора напитка, открывающемся на дисплее после включения прибора и нажатия  **on off** (2), с помощью поворотного регулятора  (4) в области дисплея с белым фоном можно выбрать один из напитков:



Эспрессо

Кофе

Кофе с молоком

Латте Маккиато

Капучино





My coffee

Молочная пена

Горячее молоко

Горячая вода

Быстр. пром. мол. сис.

Для каждого вида напитка с помощью  < и  > (3) можно выбрать и другие опции, например, крепость или количество кофе. Соответствующие доступные опции всегда отображаются справа от вида напитка. Для опций, выбранных с помощью кнопки  < и  > (3) (на белом фоне), с помощью поворотного регулятора

ра (4) можно произвести соответствующие настройки. При приготовлении кофе можно произвести следующую регулировку:

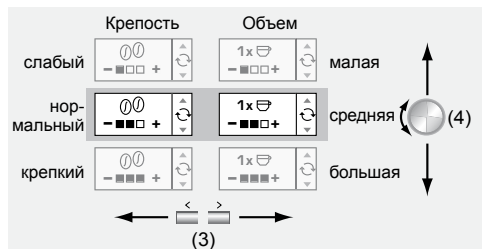

Пример

Предположим, Вы хотите приготовить большую чашку слабого кофе из зерен.

1. Поставьте чашку под устройство раз-
лива кофе (9):

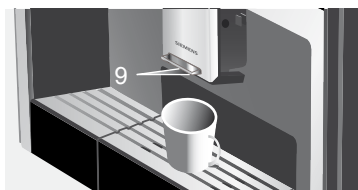

2. Вращайте поворотный регулятор (4)
до тех пор, пока слева на дисплее не
появится надпись **Кофе**:



3. Нажмите один раз > (3), чтобы
перейти в поле настройки крепости.
Поле настройки крепости отображает-
ся на белом фоне:

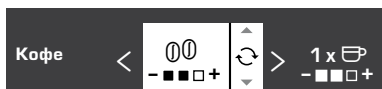

4. Поверните поворотный регулятор (4)
влево, чтобы лишь левое окошко
окрасилось черным цветом (настройка
«слабый»):



5. Повторно нажмите > (3), чтобы
перейти в поле настройки количества.
Поле настройки количества отобража-
ется на белом фоне:



6. Поверните поворотный регулятор
(4) вправо, чтобы все три окошка
окрасились черным цветом (настройка
количества «большая»):



7. Нажмите кнопку **start stop** (8).
Начнется приготовление кофе в
соответствии с выбранными Вами на-
стройками. Таким же образом можно
приготовить другое количество кофе
другой крепости.

Приготовление напитка из молотого кофе

С помощью этой автоматической кофема-
шины эспрессо можно также приготовить
напиток из молотого кофе. Для дозиро-
ванной засыпки молотого кофе прилагает-
ся мерная ложка (при поставке помещает-
ся с правой стороны прибора, [14]).

1. Выдвиньте прибор и выньте мерную
ложку.

- Откройте выдвижной отсек для молотого кофе (17).

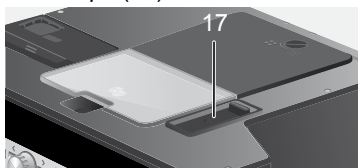

- Засыпьте **не более двух** ложек молотого кофе с верхом.



Не рекомендуется засыпать ни кофе в зернах, ни растворимый кофе.

- Закройте выдвижной отсек для молотого кофе.
- Задвиньте прибор в кухонный гарнитур.
- С помощью поворотного регулятора (4) выберите напиток и его количество:



- Поставьте чашку под устройство разлива кофе (9).

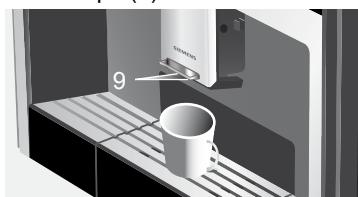

- Нажмите кнопку **start stop** (8). Прибор сварит кофе и затем нальет его в чашку (чашки).

Для приготовления следующей чашки кофе снова засыпьте молотый кофе и повторите настройку. Если в течение 90 секунд кофе не будет налит, заварочная камера будет автоматически опорожнена во избежание переполнения. Будет произведена промывка прибора.

Приготовление кофе с молоком



Для достижения оптимального качества молочной пены рекомендуется использовать холодное молоко жирностью 1,5%.

- Откиньте вниз крышку насадки для приготовления молочной пены (11); теперь доступ к насадке (10) свободен:



- Выдвиньте прибор (см. «Система извлечения»).
- Выньте прилагающийся шланг для молока (при поставке размещен с правой стороны прибора [13]) и соединительным концом подсоедините к насадке для приготовления молочной пены (10); установите крышку на место.

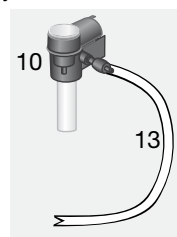
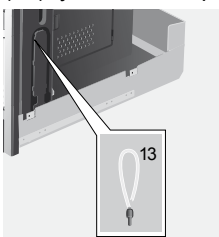

- Поставьте емкость с молоком рядом насадкой. Вставьте шланг для молока в емкость. Конец трубки с насечкой должен быть погружен в молоко:



- Поставьте чашку или стакан под устройство разлива кофе.
- Вращением поворотного регулятора  выберите нужный вид кофе: Латте Маккиато, Капучино, Кофе с молоком или My coffee (индивидуальное соотношение кофе и молока). На дисплее отображается выбранный напиток, а также установки крепости и количества кофе для данного напитка.



- Выполните настройку крепости и количества.
- Нажмите кнопку  **start stop** (8). Сначала молоко подается в прибор, готовится и затем наливается в чашку или стакан. Сразу после этого заваривается кофе, который затем также наливается в чашку или стакан.







Засохшие остатки молока трудно удалить, поэтому после каждого использования необходимо производить чистку системы подачи молока (см. «Чистка системы подачи молока»).



Две чашки сразу

- Поставьте две чашки под оба устройства разлива кофе слева и справа:



- С помощью поворотного регулятора  (4) выберите вид напитка **Эспрессо** или **Кофе**. С помощью  > (3) и поворотного регулятора  установите необходимую крепость.
- С помощью  > (3) перейдите в окно выбора количества. В окне выбора количества вращайте поворотный регулятор  (4) вправо до тех пор, пока на дисплее перед изображением чашки не появится обозначение «2 x»:



- С помощью поворотного регулятора  (4) отрегулируйте нужное количество для обеих чашек (малая, средняя, большая).
- Нажмите кнопку  **start stop** (8). Обе чашки будут заполнены.



Прибор выполняет две варки подряд, поэтому дождитесь полного завершения процесса.

My coffee

С помощью настройки **My coffee** можно задать индивидуальное соотношение кофе и вспененного молока в смеси.

- Подсоедините шланг для молока к насадке для приготовления молочной пены (см. «Приготовление кофе с молоком»).
- Установите емкость с молоком на рабочую поверхность. Вставьте шланг

для молока в емкость. Конец трубки с насечкой должен быть погружен в молоко:



- Поставьте чашку под устройство разлива кофе.
- С помощью поворотного регулятора (4) выберите значение **My coffee**:



- С помощью (3) перейдите в окно выбора крепости. С помощью поворотного регулятора (4) установите нужную крепость:

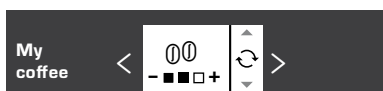

- С помощью (3) перейдите в окно выбора количества. С помощью поворотного регулятора (4) установите нужное количество:

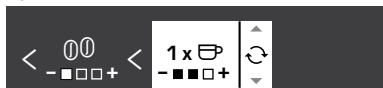

- С помощью (3) перейдите в окно выбора соотношения компонентов смеси. С помощью поворотного регулятора (4) с шагом 20% установите нужное соотношение компонентов смеси:



- Нажмите кнопку **start stop** (8); напиток будет приготовлен с учетом указанного соотношения компонентов смеси.



Внесенные изменения сохраняются автоматически. Дополнительное подтверждение при этом не требуется.

Приготовление молочной пены и горячего молока



Опасность получения ожога! Насадка для приготовления молочной пены (10) сильно нагревается. После использования сначала дождитесь охлаждения насадки, прежде чем брать за нее.



Для достижения оптимального качества молочной пены рекомендуется использовать холодное молоко с жирностью 1,5%.

- Выньте шланг для молока и подсоедините его к насадке для приготовления молочной пены (см. «Приготовление кофе с молоком»).
- Установите чашку или стакан под выходное отверстие насадки (10).
- Вращением поворотного регулятора (4) выберите нужную настройку **Молочная пена** или **Горячее молоко**:



- Нажмите кнопку **start stop** (8), в течение примерно 60 секунд из выходного отверстия насадки для приготовления молочной пены будет выходить молочная пена или горячее молоко.

Повторным нажатием  **start stop** (8) можно преждевременно прервать данный процесс.



Засохшие остатки молока трудно удалить, поэтому после каждого использования необходимо производить чистку насадки для приготовления молочной пены (см. «Чистка насадки для приготовления молочной пены»).

Приготовление горячей воды



Опасность получения ожога!

Насадка для приготовления молочной пены (10), из

которой вытекает горячая вода, сильно нагревается. После использования сначала дождитесь охлаждения насадки, прежде чем брать за нее.

В кофемашине можно также готовить горячую воду, например, для чая.

1. Поставьте чашку или стакан под устройство разлива кофе.
2. С помощью поворотного регулятора (4) выберите значение **Горячая вода**:



3. С помощью  (3) перейдите в окно регулировки температуры. С помощью поворотного регулятора (4) установите нужную температуру:



4. Нажмите кнопку  **start stop** (8); в течение примерно 40 секунд горячая вода будет выходить из выходного

отверстия насадки для приготовления молочной пены.

Повторным нажатием  **start stop** (8) можно преждевременно прервать данный процесс.

Информация и настройки

С помощью  i (7) можно вызывать различную информацию (нажать) и выполнять настройки (удерживать нажатой в течение примерно 3 секунд).

Информация на дисплее

В меню информации (открывается нажатием кнопки  i [7]) можно вызывать следующую информацию:

- ▶ количество порций напитков, приготовленных с момента первого включения прибора
- ▶ Время проведения следующего техобслуживания

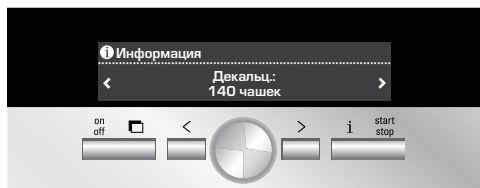

Настройки с помощью дисплея

Удерживайте нажатой кнопку  i (7) в течение по меньшей мере 3 секунд; откроется следующее окно вариантов для настройки:

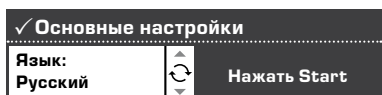

С помощью кнопки < и > (3) можно просматривать различные варианты настройки; текущий вариант будет отображаться на дисплее на белом фоне. Настройку текущего варианта можно изменить с помощью поворотного регулятора (4).



Внесенные изменения сохраняются автоматически. Дополнительное подтверждение при этом не требуется.

В устройстве имеются следующие варианты выполнения настройки:

> **Язык**: Вращением поворотного регулятора можно выбрать необходимый язык.

> **Жесткость воды**: Вращением поворотного регулятора можно выбрать нужную жесткость воды (1, 2, 3 и 4) (см. также «Определение и настройка жесткости воды»).

> **Температура кофе**: Вращением поворотного регулятора можно отрегулировать температуру кофе.

> **Автооткл. через**: Вращением поворотного регулятора можно задать промежуток времени, по истечении которого прибор после последнего приготовления напитка будет автоматически переключаться в экономичный режим. Можно установить значение времени от 5 минут до 8 часов. Предварительно установленное время составляет один час, в целях экономии электроэнергии его можно уменьшить.

> **Контраст**: С помощью поворотного регулятора (4) можно установить контрастность дисплея в диапазоне от -20 до

+20; предварительная настройка составляет 0.

> **Освещение**: Возможны следующие настройки освещения: **Вкл.**, **Выкл.** или **Выкл. через 10 мин.** (стандартная настройка).

> **Фильтр воды**: Каждый раз при установке в контейнер для воды (12) нового фильтра для воды его необходимо промывать.

1. Для этого установите фильтр для воды в контейнер (12) и заполните контейнер водой до отметки «max» (макс.).
2. Вращением поворотного регулятора **START** выберите функцию «Быстр. пром. мол. сист.» и нажмите кнопку **start stop** (8).
3. Установите емкость объемом 0,5 л под насадкой для приготовления молочной пены (10).
4. Нажмите кнопку **start stop** (8). Сначала вода проходит через фильтр для его промывки, а затем попадает в прибор.

Опорожните емкость; прибор снова готов к работе.

При промывке фильтра одновременно активируется настройка сообщения **Заменить фильтр**.

При появлении сообщения **Заменить фильтр** или самое позднее через 2 месяца ресурс фильтра выработан. По соображениям гигиены и с целью предотвращения образования известковых отложений (возможно повреждение прибора) фильтр необходимо заменить. Запасные фильтры можно приобрести в торговой сети или через нашу сервисную службу (см. «Принадлежности»).

После каждой замены фильтра сначала необходимо произвести его промывку. Для этого следуйте указаниям, приведенным в начале этой главы.

Если новый фильтр не устанавливается, для настройки «Фильтр воды» необходимо выбрать вариант **Выкл.**



Если прибором длительное время не пользуются (например, в отпуске), перед его использованием следует промыть уже установленный фильтр, для этого просто приготовьте чашку горячей воды.

Другие позиции меню «Настройки»:

[] > Провести декальцинацию: Если потребуется произвести декальцинацию прибора, нажмите кнопку **[] start stop** (8) и запустите программу декальцинации (см. «Сервисные программы - Удаление накипи»).

[] > Необходима чистка: Если потребуется произвести очистку прибора, нажмите кнопку **[] start stop** (8) и запустите программу очистки (см. «Сервисные программы – Очистка»).

[] > Запустить Calc'n'Clean: Если потребуется одновременно произвести декальцинацию и очистку прибора, нажмите кнопку **[] start stop** (8) и запустите программу «Calc'n'Clean» (см. «Сервисные программы – Calc'n'Clean»).

[] > Заводская настройка: Собственные настройки можно удалить и снова активировать заводские настройки (сброс). Для активации заводских настроек нажмите кнопку **[] start stop** (8).



Восстановление заводских настроек прибора может производиться также следующим образом:

1. Полностью выключите прибор с помощью сетевого выключателя **О/И** (1).
2. Одновременно нажмите кнопки **[] <** и **[] >** (3), и, удерживая их нажатыми, снова включите прибор с помощью сетевого выключателя **О/И** (1). Заводские настройки снова активированы.

Установка степени помола

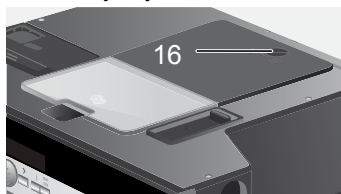

С помощью поворотного регулятора степени помола (16), расположенного на верхней стороне устройства, можно установить нужную степень помола кофе.



Внимание.

Степень помола можно регулировать только при работающей кофемолке. В противном случае возможно повреждение прибора.

1. Полностью выдвиньте прибор (см. «Система извлечения»).
2. Выберите в меню выбора напитка вариант **Эспрессо**.
3. Нажмите кнопку **[] start stop** (8).

4. При работающей кофемолке с помощью поворотного регулятора степени помола (16) переключите с тонкого помола  на более грубый  или наоборот.



Действие новой настройки будет заметно лишь начиная со второй чашки кофе.

Совет. Для зерен темной обжарки необходимо установить более тонкий помол, а зерен более светлой обжарки – более грубый.

Определение и настройка жесткости воды

В данном приборе можно устанавливать жесткость воды. Правильная настройка жесткости воды важна для обеспечения своевременного напоминания о необходимости удаления накипи. На заводе ступень жесткости воды 4.

Жесткость воды можно определить с помощью прилагаемой индикаторной полоски или узнать ее на местной станции водоснабжения.

Ненадолго опустите индикаторную полоску в воду, потом слегка стряхните, и уже через минуту можно будет видеть результаты тестирования.

Градусы жесткости воды и ступени настройки:

Ступень	Градус жесткости воды	
	Немецкая шкала (°dH)	Французская шкала (°fH)
1	1-7	1-13
2	8-14	14-25
3	15-21	26-38
4	22-30	39-54

Советы по экономии энергии

- ▶ Через час работы (заводская настройка) автоматическая кофемашинка эспрессо переключается в «экономичный режим». В «экономичном режиме» прибор расходует очень мало электроэнергии. Предварительно установленное время (один час) можно изменить (см. раздел «Автооткл. через» в главе «Настройки с помощью дисплея»). Прибор будет расходовать еще меньше электроэнергии.
- ▶ Если прибор не используется: выключите его с помощью сетевого выключателя.
- ▶ По возможности не прерывайте процесс приготовления кофе или молочной пены. Преждевременное прерывание процесса приготовления кофе или молочной пены приводит к увеличению расхода энергии и ускоренному скоплению остатков воды в поддоне для капель.
- ▶ Декальцинацию устройства следует производить лишь при отображении индикации **Провести декальцинацию** (см. «Удаление накипи»), чтобы избежать образования известкового осадка. Известковые отложения приводят к увеличению расхода энергии.

Ежедневный уход и чистка



Опасность поражения электрическим током!

Перед чисткой прибора выключите его с помощью сетевого выключателя. Запрещается использовать парочиститель.

Ежедневный уход

1. Корпус прибора следует протирать влажной тканью. Запрещается использовать абразивные чистящие средства.
2. Для чистки блестящих поверхностей запрещается использовать алкогольные и спиртосодержащие чистящие средства.
3. Контейнер для воды (12) необходимо промывать только водой.
4. Снимите капельную решетку (24). Выньте поддон для капель (25). Снимите диафрагму поддона для капель. Удалите воду и кофейную гущу (26). Почистите поддон или поместите в посудомоечную машину. Капельную решетку (24) и диафрагму поддона для капель не рекомендуется мыть в посудомоечной машине.

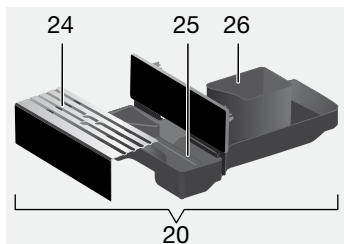

5. Внутреннее пространство прибора (ниши для поддонов) необходимо протереть.
6. Почистите насадку для приготовления молочной пены (описывается ниже).
7. Установите все детали на место.



Если прибор в холодном состоянии включается с помощью кнопки **on off** (2) или после приготовления кофе переключается в «экономичный режим», его промывка выполняется автоматически. При этом

выполняется и чистка системы трубопроводов внутри прибора.

Чистка системы подачи молока



Опасность получения ожога!
Насадка для приготовления молочной пены (10) сильно нагревается. После использования сначала дождитесь охлаждения насадки, прежде чем брать ее. Чистку системы подачи молока необходимо производить после каждого использования.



Все детали можно также мыть в посудомоечной машине.

Быстрое промывание системы подачи молока:

1. В меню выбора вида напитка выберите вариант **Быстр. пром. мол. сис.** и нажмите кнопку **start stop** (8).
2. Поставьте чашку под насадку для приготовления молочной пены (10) и опустите конец шланга для молока в чашку.
3. Нажмите **start stop** (8). Прибор автоматически наполнит чашку теплой водой и снова закачает ее через шланг для промывки. Процесс завершится примерно через 1 минуту.
4. Опорожните чашку и прочистите шланг для молока.

Чистка системы подачи молока:

1. Разберите насадку для приготовления молочной пены для выполнения ее очистки: Для этого опустите вниз крышку (11), возьмите насадку (10) в горизонтальном положении и выньте в

направлении вперед:

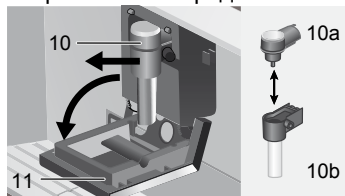

2. Почистите держатель насадки влажной тканью.
3. Разберите насадку для приготовления молочной пены (10a и 10b).
4. Промойте детали вручную или поместите их в посудомоечную машину (короб для столовых приборов).
5. Соберите все детали и установите насадку для приготовления молочной пены в прибор. Вставьте до упора, надавив в направлении от себя.

Очистка заварочного блока

Заварочный блок не только промывается в рамках программы автоматической очистки, его можно также снимать для очистки.



Внимание. Запрещается использовать моющие средства для чистки заварочного блока и мыть его в посудомоечной машине.

1. Полностью выдвиньте прибор (см. «Система извлечения»).
2. С помощью кнопки  on off (2) переключите прибор в «экономичный режим».
3. С помощью сетевого выключателя O/I (1) полностью выключите прибор; ни одна из кнопок больше не должна гореть.

4. Переместите открыватель дверцы (19) в направлении назад и откройте дверцу (18) заварочного блока (23), откинув ее назад:

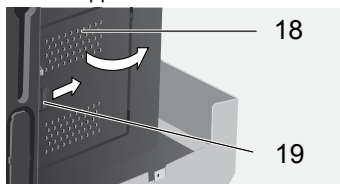

5. Сдвиньте красный фиксатор (23 a) на заварочном блоке полностью вперед:

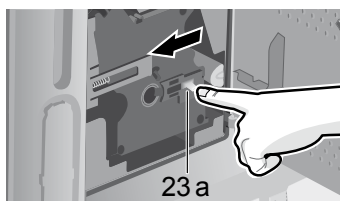

6. Нажмите красную кнопку (23 b), затем возьмите заварочный блок (23) за углубления для захвата и осторожно выньте:

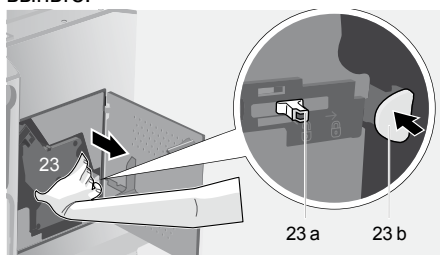

7. Промойте заварочный блок (23) в проточной воде.
8. Протрите внутреннее пространство прибора влажной тканью.
9. Подождите, пока заварочный блок и внутреннее пространство высохнут.
10. Установите заварочный блок (23) на место до упора. Сдвиньте красный фиксатор (23 a) полностью назад и закройте дверцу (18).

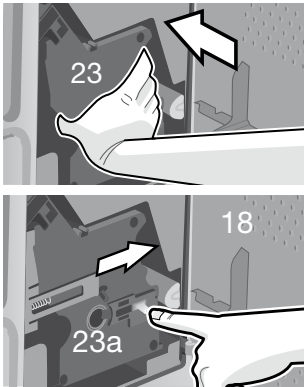

Сервисные программы

В зависимости от частоты пользования прибором через определенные промежутки времени на дисплее вместо окна выбора кофе будет отображаться одно из следующих сообщений:



Заменить фильтр
Кнопка **i** 3 сек.



Необходима чистка
Кнопка **i** 3 сек.



Провести декальцинацию
Кнопка **i** 3 сек.



Запустить Calc'n'Clean
Кнопка **i** 3 сек.

В этом случае необходимо будет незамедлительно заменить фильтр для воды и/или, используя соответствующую программу, произвести очистку или декальцинацию прибора (описывается на следующих страницах). В противном случае возможно повреждение прибора.



Сервисные программы можно также запустить вручную в меню настройки (см. «Настройки с помощью дисплея»).

Запрещается пить используемые жидкости. Для удаления накипи категорически запрещается использовать уксус, средства на основе уксуса, лимонную кислоту или средства на основе лимонной кислоты. Для удаления извести и очистки прибора следует использовать исключительно прилагаемые таблетки. Они разработаны специально для этой автоматической кофемашины эспрессо, и их можно приобрести в торговой сети или через нашу сервисную службу (см. «Принадлежности»).

Запрещается помещать таблетки для удаления накипи или иные средства для удаления накипи в выдвижной отсек для молотого кофе/таблеток для очистки.

Важно. Если в контейнере для воды (12) установлен фильтр, перед запуском сервисной программы его необходимо обязательно вынуть.

Категорически запрещается прерывать выполнение сервисной программы. Если выполнение одной из сервисных программ прервано из-за сбоев питания, необходимо выполнить следующие действия:

1. Промойте контейнер для воды (12) и заполните его свежей водой до отметки «max» (макс.).
2. Нажмите кнопку  **start stop** (8); выполнение программы удаления накипи длится примерно 1 минуту, затем будет выполнена программа очистки (прим. 7 минут), после чего будет произведена промывка прибора.

Работает программа
Идет декальцинация
Программа очистки Идет

Опустошить поддон для капель

Опорожните поддон для капель (20).

Установить поддон для капель

Установите поддон для капель на место.

Прибор снова готов к работе.

Удаление накипи

При отображении индикации **Провести декальцинацию** или после выбора опции **Провести декальцинацию** в меню настройки удерживайте нажатой кнопку  i (7) по меньшей мере в течение трех секунд. Появится индикация:

Декальцинация > Start

Нажмите кнопку  start stop (8); отображаемые на дисплее сообщения помогут выполнить программу:

Опустошить поддон для капель

Опорожните поддон для капель (20).

Установить поддон для капель

Установите поддон для капель на место.

Установить ёмкость под вспениватель молока > Start

Установите емкость объемом 0,5 л под насадкой для приготовления молочной пены (10). Нажмите кнопку  start stop (8).



Если фильтр для воды активирован, появится следующее сообщение:

Снять фильтр для воды > Start

Снимите фильтр для воды и нажмите кнопку  start stop (8).

Добавить 0,5л воды + средство для декальцинации > Start

Заполните пустой контейнер для воды (12) теплой водой до отметки 0,5 л и растворите в ней две таблетки для удаления накипи. Нажмите кнопку

 start stop (8); выполнение программы удаления накипи продлится примерно 20 минут:

Работает программа**Идет декальцинация**

Если в контейнере для воды слишком мало раствора для удаления накипи, появится сообщение:

Слишком мало средства для декальцинации

Заполните пустой контейнер для воды (12) теплой водой до отметки 0,5 л и растворите в ней две таблетки для удаления накипи. Нажмите кнопку  start stop (8). Выполнение программы удаления накипи продолжится.

Промыть и заполнить контейнер для воды > Start

Промойте контейнер для воды и заполните его свежей водой до отметки «max» (макс.).

Нажмите кнопку  start stop (8); выполнение программы удаления накипи продлится примерно 1 минуту, после чего будет произведена промывка:

Работает программа**Идет декальцинация****Опустошить поддон для капель**

Опорожните поддон для капель.

Установить поддон для капель

Установите поддон для капель на место.

Прибор снова готов к работе.

Очистка

При отображении индикации **Необходима чистка** или после выбора опции **Необходима чистка** в меню настройки удерживайте нажатой кнопку  i (7) по меньшей мере в течение трех секунд. Появится индикация:

Очистка > Start

Нажмите кнопку  start stop (8); отображаемые на дисплее сообщения помогут выполнить программу:

Опустошить поддон для капель

Опорожните поддон для капель (20).

Установить поддон для капель

Установите поддон для капель на место.

Открыть лоток с порошком

Выдвиньте прибор и откройте выдвижной отсек для молотого кофе (17).

Добавить чистящие таблетки!

Закрыть лоток!

Положите в выдвижной отсек для молотого кофе таблетку для очистки и снова закройте отсек.

Нажать Start

Нажмите кнопку  start stop (8); выполнение программы очистки продлится примерно 7 минут:

Программа очистка Идет

Опустошить поддон для капель

Опорожните поддон для капель.

Установить поддон для капель

Установите поддон для капель на место.

Прибор снова готов к работе.

Calc'n'Clean

В программе Calc'n'Clean объединены функции удаления накипи и очистки. Если сроки выполнения обеих этих программ по времени очень близки друг к другу, автоматическая кофемашина эспрессо автоматически предлагает эту сервисную программу.

При отображении индикации **Запустить Calc'n'Clean** или после выбора опции **Запустить Calc'n'Clean** в меню настройки удерживайте нажатой кнопку  i (7) по меньшей мере в течение трех секунд. Появится индикация:

Calc'n'Clean > Start

Нажмите кнопку  start stop (8); отображаемые на дисплее сообщения помогут выполнить программу:

Опустошить поддон для капель

Опорожните поддон для капель (19).

Установить поддон для капель

Установите поддон для капель на место.

Установить ёмкость под вспениватель молока > Start

Установите емкость объемом по меньшей мере 1 л под насадкой для приготовления молочной пены (10).

Нажмите кнопку  start stop (8); будет дважды произведена промывка прибора:

Программа очистка Идет

Открыть лоток с порошком

Выдвиньте прибор и откройте выдвижной отсек для молотого кофе (17).

Добавить чистящие таблетки!

Закрыть лоток!

Положите в выдвижной отсек для молотого кофе таблетку для очистки и снова закройте отсек.



Если фильтр для воды активирован, появится следующее сообщение:

Снять фильтр для воды > Start

Снимите фильтр для воды и нажмите кнопку  **start stop** (8).

Программа очистка Идет Опустошить поддон для капель

Опорожните поддон для капель.

Установить поддон для капель

Установите поддон для капель на место.

Прибор снова готов к работе.

Добавить 0,5л воды + средство для декальцинации > Start

Заполните пустой контейнер для воды (12) теплой водой до отметки 0,5 л и растворите в ней две таблетки для удаления накипи. Нажмите кнопку  **start stop** (8); выполнение программы удаления накипи продлится примерно 20 минут:

Работает программа Идет декальцинация



Если в контейнере для воды слишком мало раствора для удаления накипи, появится сообщение:

Слишком мало средства для декальцинации

Заполните пустой контейнер для воды (12) тепловатой водой до отметки 0,5 л и растворите в ней две таблетки для удаления накипи. Нажмите кнопку  **start stop** (8). Выполнение программы удаления накипи продолжится.

Промыть и заполнить контейнер для воды > Start

Промойте контейнер для воды и заполните его свежей водой до отметки «max» (макс.).

Нажмите кнопку  **start stop** (8); выполнение программы удаления накипи продлится примерно 1 минуту:

Работает программа декальцинации

Затем будет выполнена программа очистки (прим. 7 минут), после чего будет произведена промывка прибора:

Принадлежности, хранение, утилизация, гарантия

Принадлежности

Следующие принадлежности можно приобрести в торговой сети или через нашу сервисную службу:

Принадлежности	Номер для заказа	
	Торговля	Сервисная служба
Таблетки для очистки	TZ60001	310575
Таблетки для удаления накипи	TZ60002	310967
Фильтр для воды	TZ70003	467873

Хранение

Чтобы избежать повреждений в результате воздействия холода во время транспортировки или хранения, прибор необходимо предварительно полностью опорожнить.



Для этого прибор должен быть готов к работе, а контейнер для воды (12) заполнен.

1. Установите под насадкой для приготовления молочной пены (10) большую, узкую емкость.
2. Выберите настройку **Молочная пена** на дисплее, нажмите кнопку  **start stop** (8) и дайте покипеть в течение примерно 15 секунд.



3. Выключите прибор с помощью сетевого выключателя **0/I** (1).
4. Опорожните контейнер для воды (12) и поддон для капель (20).

Утилизация

Данный прибор имеет маркировку согласно европейской директиве 2002/96/EC по утилизации старых электрических и электронных приборов (waste electrical and electronic equipment—WEEE). Этой директивой определены действующие на всей территории ЕС правила приема и утилизации старых приборов. Информацию об актуальных возможностях утилизации Вы можете получить в магазине, в котором Вы приобрели прибор.

Условия гарантийного обслуживания

Получить исчерпывающую информацию об условиях гарантийного обслуживания Вы можете в Вашем ближайшем авторизованном сервисном центре или в сервисном центре от производителя ООО «БСХ Бытовая Техника», а также найти в фирменном гарантийном талоне, выдаваемом при продаже.

Мы оставляем за собой право на внесение изменений.

Самостоятельное устранение небольших проблем

Проблема	Причина	Устранение
Индикация на дисплее Заполнить отсек для кофейных зерен. Несмотря на то, что емкость для кофейных зерен заполнена, устройство не производит помола зерен.	Зерна не проваливаются в кофемолку (слишком маслянистые зерна).	Попробуйте использовать другой сорт кофе. Протрите пустую емкость для кофейных зерен сухой тканью.
Невозможно наливание горячей воды.	Насадка для приготовления молочной пены или его держатель засорены.	Почистите насадку или держатель.
Слишком мало молочной пены или она слишком жидкая. Насадка для приготовления молочной пены не всасывает молоко.	Насадка для приготовления молочной пены или его держатель засорены. Неподходящее молоко	Почистите насадку или держатель. Используйте молоко с жирностью 1,5 %.
Кофе вытекает лишь каплями.	Слишком мелкий помол. Молотый кофе слишком мелкий.	Установите более грубый помол. Используйте кофе более крупного помола.
	Сильные известковые отложения в устройстве.	Удалите накипь из устройства.
Кофе без типичной пенки («крема»).	Неподходящий сорт кофе	Используйте другой сорт кофе.
	Используются не свежееобжаренные зерна.	Используйте свежие кофейные зерна.
	Степень помола не соответствует сорту кофейных зерен.	Установите более тонкий помол.
Сильный шум при работе кофемолки.	Чужеродный предмет в кофемолке (например, камешки, встречающиеся даже в кофе элитных сортов).	Позвоните на «горячую» линию; следует на время отказаться от приготовления кофе из зерен. Молотый кофе по-прежнему можно использовать для приготовления напитков.

Проблема	Причина	Устранение
Кофе слишком «кислый».	Установлен слишком грубый помол или молотый кофе слишком крупного помола.	Установите более тонкий помол или используйте кофе более тонкого помола.
Кофе слишком «горький».	Установлен слишком тонкий помол или кофе слишком тонкого помола.	Установите более крупный помол или используйте кофе более крупного помола.
	Неподходящий сорт кофе.	Используйте другой сорт кофе.
Индикация на дисплее Неисправность Позвоните в службу	Сбой в работе прибора.	Позвоните на «горячую» линию (см. задние страницы обложки).

Если не удастся устранить неисправности, не пытайтесь самостоятельно найти ошибку, разобрать устройство или самостоятельно его отремонтировать. Позвоните на «горячую» линию (см. задние страницы обложки).

