

# ARESA®



## AR-1118

RUS БЛЕНДЕР

ENG BLENDER

UA БЛЕНДЕР

DE MIXER

PL BLENDER

RO BLENDER

## РУКОВОДСТВО ПО ЭКСПЛУАТАЦИИ

ENG INSTRUCTION MANUAL

UA ІНСТРУКЦІЯ З ЕКСПЛУАТАЦІЇ

DE BEDIENUNGSANLEITUNG

PL INSTRUKCJA OBSŁUGI

RO MANUAL DE UTILIZARE



Спасибо за приобретение нашей продукции.

Убедитесь, что в гарантийном талоне поставлены штамп магазина, подпись и дата продажи.

Thank you for purchasing our products.

Make sure that the stamp of the store, the signature and the date of sale are supplied in the warranty card.

Дякуємо за придбання нашої продукції.

Переконайтеся, що в гарантійному талоні поставлено штамп магазину, підпис та дату продажу.

Dziękujemy za zakup naszych produktów.

Upewnij się, że instrukcja jest opieczętowana stemplem, podpisem i datą sprzedaży

Vielen Dank für Kaufen unserer Produktion.

Überzeugen Sie sich, dass im Garantieschein Stempel vom Geschäft, Unterschrift und Verkaufsdatum gestellt sind.

Vă mulțumim pentru achiziționarea produselor noastre.

Asigurați-vă că în cardul de garanție sunt aplicate ștampila magazinului, semnătura și data vânzării.

- RUS**
1. Кнопка включения
  2. Моторный блок
  3. Крышка чаши
  4. Нож для измельчения с двойными лезвиями
  5. Чаша
  6. Ось чаши

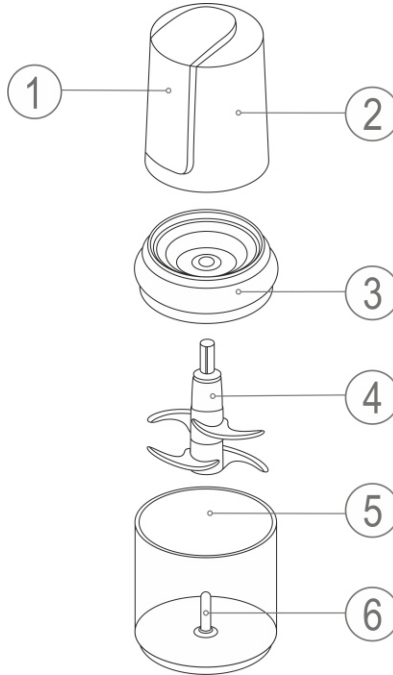

- DE**
1. Netzschalter
  2. Motoreinheit
  3. Schüsseldeckel
  4. Messer zum Schleifen mit Doppelklingen
  5. Schüssel
  6. Schüsselachse

- ENG**
1. Power button
  2. Motor unit
  3. Lid of the bowl
  4. Double blade chopping knife
  5. Bowl
  6. Bowl axis

- PL**
1. Przycisk zasilania
  2. Jednostka silnikowa
  3. Pokrywa miski
  4. Nóż do szlifowania z podwójnymi ostrzami
  5. Miska
  6. Oś miski

- UA**
1. Кнопка включення
  2. Моторний блок
  3. Кришка чаші
  4. Ніж для подрібнення з подвійними лезами
  5. Чаша
  6. Вісь чаші

- RO**
1. Butonul de alimentare
  2. Unitatea motorului
  3. Capacul vasului
  4. Cuțit pentru șlefuire cu lame duble
  5. Vas pentru mărunțire
  6. Axa bolului

## КОМПЛЕКТНОСТЬ / SET / КОМПЛЕКТНІСТЬ / KOMPLETNOŚĆ/KOMPLETTIERUNG / ANSAMBLU

- RUS**
- Моторный блок - 1
  - Крышка чаши - 1
  - Нож - 1
  - Чаша - 1
  - Гарантийный талон - 1
  - Руководство по эксплуатации - 1
  - Упаковочная коробка - 1

- ENG**
- Motor unit - 1
  - Lid of the bowl - 1
  - Chopping knife - 1
  - Bowl - 1
  - Warranty card - 1
  - Instruction manual - 1
  - Gift box - 1

- UA**
- Моторний блок - 1
  - Кришка чаші - 1
  - Ніж для подрібнення - 1
  - Чаша - 1
  - Гарантийний талон - 1
  - Інструкція з експлуатації - 1
  - Індивідуальне упакування - 1

- DE**
- Motoreinheit - 1
  - Schüsseldeckel - 1
  - Messer - 1
  - Schüssel - 1
  - Garantieschein - 1
  - Bedienungsanleitung - 1
  - Verpackungskarton - 1

- PL**
- Jednostka silnikowa - 1
  - Pokrywa miski - 1
  - Nóż do szlifowania - 1
  - Miska - 1
  - Karta gwarancyjna - 1
  - Instrukcja obsługi - 1
  - Opakowanie - 1

- RO**
- Unitatea motorului - 1
  - Capacul vasului - 1
  - Cuțit pentru șlefuire - 1
  - Vas pentru mărunțire - 1
  - Card de garanție - 1
  - Manual de utilizare - 1
  - Cutie de ambalare - 1



**Пожалуйста, внимательно прочтите руководство перед тем, как приступить к эксплуатации прибора.**

**Сохраняйте инструкцию, она может понадобиться Вам в будущем.**

Прибор предназначен для измельчения мяса, сыра, лука, зелени, орехов, овощей и фруктов. Для использования в домашнем хозяйстве, не подходит для промышленного использования.

**Важно!** Прибор, приобретенный в холодное время года, во избежание выхода из строя, до включения в электросеть необходимо выдержать не менее четырех часов при комнатной температуре.

## ТЕХНИЧЕСКИЕ ХАРАКТЕРИСТИКИ

Номинальное напряжение: 220-240 В

Номинальная частота тока: 50 Гц

Номинальная потребляемая мощность: 450 Вт

Гарантийный срок в странах ЕАЭС

(Беларусь, Россия, Армения, Казахстан, Кыргызстан) и Украине, Грузии, Азербайджане - двенадцать месяцев

## МЕРЫ ПРЕДОСТОРОЖНОСТИ ПРИ ЭКСПЛУАТАЦИИ

- Внимательно прочитайте данную инструкцию перед эксплуатацией прибора во избежание поломок при использовании. Неправильное обращение может привести к поломке изделия, нанести материальный ущерб или причинить вред здоровью пользователя.
  - Перед первоначальным включением проверьте, соответствуют ли технические характеристики изделия параметрам электросети.
  - Прибор не предназначен для использования лицами (включая детей) с пониженными физическими, чувственными или умственными способностями, или при отсутствии у них опыта или знаний, если они не находятся под контролем или не проинструктированы об использовании прибора лицом, ответственным за их безопасность.
  - Не позволяйте детям использовать блендер без присмотра.
  - Необходимо всегда отключать блендер от питания, если он оставлен без присмотра, и перед сборкой, разборкой или чисткой.
  - Не используйте прибор, если поврежден шнур или штепсельная вилка, а также, если поврежден или неисправен сам прибор. Отнесите его в сервисный центр. Ремонт прибора должен осуществляться только в авторизованном сервисном центре. Не ремонтируйте прибор самостоятельно.
  - Не тяните за сетевой шнур, не матайте его на корпус устройства и не перекручивайте его.
  - При повреждении шнура питания его замену, во избежание опасности, должны производить изготовитель, сервисная служба или подобный квалифицированный персонал.
  - Во избежание удара электрическим током не погружайте корпус прибора в воду или другие жидкости. Если прибор упал в воду, не касайтесь воды! Немедленно отсоедините прибор от сети и только после этого достаньте его. Обратитесь в сервисный центр для осмотра или ремонта изделия.
  - Не допускайте свисания электрического шнура с края стола или над горячими поверхностями.
  - Не беритесь за сетевой шнур мокрыми руками.
  - Не погружайте моторный блок, сетевой шнур и вилку сетевого шнура в воду или в любые другие жидкости.
  - Не используйте прибор в целях, не предусмотренных инструкцией.
  - Не помещайте прибор в посудомоечную машину.
  - Не допускайте детей к использованию блендера.
  - Будьте предельно внимательны, если рядом с работающим прибором находятся дети.
  - Не используйте прибор вблизи горячих поверхностей.
  - **ВНИМАНИЕ!** Режущие кромки лезвия ножа очень острые и могут представлять опасность.
  - Обращайтесь с ножом крайне осторожно!
    - В случае затруднения вращения ножа отключите устройство от электрической сети и аккуратно удалите продукты, мешающие вращению ножа.
    - Извлекать продукты и сливать жидкости из чаши можно только после полной остановки вращения ножа.
  - Всегда извлекайте нож перед выливанием содержимого из чаши.
  - Прибор предназначен только для домашнего использования. Не используйте его в коммерческих или иных целях, выходящих за рамки бытового использования.
  - Блендер предназначен исключительно для обработки продуктов питания. Не смешивайте краску и растворители с помощью блендера.
  - Не используйте прибор вне помещений.
  - Убедитесь, что штепсельная вилка прибора подходит к вашей розетке. В ином случае, обратитесь в сервисный центр за помощью. Не используйте прибор, если сетевой шнур или вилка повреждены.
  - Сохраните данную инструкцию.
- ВНИМАНИЕ!** Никогда не работайте с прибором более 1-й минуты непрерывно. После односторонней непрерывной работы прибор необходимо выключить минимум на 2 минуты. Не начинайте работу с прибором до тех пор, пока он не остынет.
- Не превышайте максимально допустимое количество продукта в чаше.
  - Температура продукта не должна превышать 50С°.
  - Не используйте прибор и его аксессуары в микроволновой печи.
  - Не используйте прибор для жестких ингредиентов (например: замороженных продуктов и т.п.) и несъедобных частей продуктов (например: косточек от фруктов, мясных хрящиков, костей и т.п.).

## ЭКСПЛУАТАЦИЯ

**ВНИМАНИЕ!** Перед сборкой блендера удостоверьтесь, что он не включен в сеть.

Достаньте прибор и аксессуары из упаковки. Не оставляйте упаковочные материалы (пакеты, полистирол и т.д.) в доступных для детей местах во избежание опасных ситуаций. Протрите прибор влажной мягкой тканью. Обязательно вымойте все аксессуары в соответствии с рекомендациями, описанными в разделе «Транспортирование, чистка и хранение».

Перед измельчением продуктов: нарежьте мясо, сыр, лук, овощи или фрукты кусочками не более 2x2 см; удалите у трав стебли, очистите орехи от скорлупы; удалите кости, жилы и хрящи из мяса.

Внимание: лезвия ножа очень острые! Всегда держите нож за верхний пластмассовый хвостовик.

1. Поставьте чашу на чистую, сухую, ровную поверхность.
2. Удерживая нож за верхний хвостовик, установите его в чашу на ось.
3. Добавьте ингредиенты для измельчения в чашу.

**Примечание:** Не включайте устройство без продуктов в чаше. Не загружайте продукты и не наливайте жидкости выше отметки 500 ml.

При переработке твердых продуктов (например, моркови) используйте импульсный режим работы (включите прибор на несколько секунд, отпустите кнопку включения, сделайте паузу и включите прибор снова). Если работа по измельчению продукта затруднена или уровень продукта находится ниже режущей кромки ножей, добавьте небольшое количество воды.

4. Установите крышку на чашу, совместив выступы на крышке с соответствующими пазами на чаше, и поверните крышку по часовой стрелке до фиксации. Внимание! Запрещается использовать прибор без установленной крышки.

5. Установите моторный блок на крышку, затем включите прибор в сеть.

6. Нажмите на кнопку включения и удерживайте ее. До тех пор, пока нажата кнопка включения, прибор будет измельчать продукты.

При легком нажатии кнопки включения прибор будет измельчать продукты на 1й скорости, при более сильном - на второй.

7. По окончании работы отключите прибор от сети. Дождитесь полной остановки ножа.

## ТРАНСПОРТИРОВАНИЕ, ЧИСТКА И ХРАНЕНИЕ

**ТРАНСПОРТИРОВАНИЕ.** Транспортировать прибор необходимо любым видом крытого транспорта с применением правил закрепления грузов, обеспечивающих сохранение товарного вида изделия и/или упаковки и его дальнейшей безопасной эксплуатации. **ЗАПРЕЩАЕТСЯ** подвергать прибор ударным нагрузкам при погрузочно-разгрузочных работах.

**ЧИСТКА. ВНИМАНИЕ!** Никогда не мойте части прибора в посудомоечной машине. Не используйте химикаты и абразивные вещества. Всегда отсоединяйте прибор от сети перед чисткой. Чистите моторную часть мягкой, слегка влажной тканью. Не мойте его под струей воды и не погружайте в воду или другие жидкости. Для мойки используйте теплую воду (не более 50С°) и обычное моющее средство, будьте осторожны с лезвиями, так как они очень острые. Части прибора, имеющие непосредственный контакт с пищей, необходимо чистить каждый раз после использования прибора. При переработке продуктов с сильными красящими свойствами (например, моркови или свеклы) пластиковые детали могут окраситься, протрите их тканью, смоченной растительным маслом, после чего промойте детали с нейтральным моющим средством и просушите. **ХРАНЕНИЕ.** Прибор необходимо хранить в закрытом помещении, в условиях, предполагающих сохранение товарного вида изделия и его дальнейшей безопасной эксплуатации. Убедитесь, что прибор и все его аксессуары полностью высушены, перед тем, как складывать его на хранение.

## ПРАВИЛА УТИЛИЗАЦИИ ПРИБОРА

Электроприбор и упаковочные материалы должны быть утилизированы с наименьшим вредом для окружающей среды и в соответствии с правилами по утилизации отходов в Вашем регионе.

## УСЛОВИЯ ГАРАНТИЙНОГО ОБСЛУЖИВАНИЯ

При покупке изделия требуйте его проверки в Вашем присутствии и заполнения гарантийного талона (штамп торгующей организации, дата продажи и подпись продавца).

Без предоставления гарантийного талона или при его не правильном заполнении претензии по качеству не принимаются, и гарантийный ремонт не производится.

Гарантийный талон следует предъявлять при любом обращении в сервисный центр в течение всего срока гарантии. Изделие принимается на сервисное обслуживание только полностью комплектным. Гарантийный срок исчисляется с момента продажи покупателю. Просим Вас также сохранять документы, подтверждающие дату покупки изделия (товарный или кассовый чек).

Условием бесплатного гарантийного обслуживания Вашего изделия является его правильная эксплуатация, не выходящая за рамки личных бытовых нужд, в соответствии с требованиями инструкции по эксплуатации изделия, отсутствие механических повреждений и последствий небрежного обращения с изделием.

Изделие принимается на гарантийное обслуживание в чистом виде (протерто и продуту, где это возможно).

Гарантия распространяется на все производственные и конструктивные дефекты (кроме перечисленных в разделе «Гарантия не распространяется»), выявленные в течение гарантийного срока. В этот период дефектные детали, кроме расходных материалов, подлежат бесплатной замене в гарантийном сервисном центре.

## ГАРАНТИЯ НЕ РАСПРОСТРАНЯЕТСЯ

1. Дефекты, вызванные форс-мажорными обстоятельствами.
2. Повреждение изделия, вызванные использованием изделия в целях, выходящих за рамки личных бытовых нужд (т.е. промышленных или коммерческих целях).
3. Расходные материалы и аксессуары (секции и т.п.).
4. Дефекты, вызванные перегрузкой, неправильной эксплуатацией, проникновением жидкостей, пыли насекомых, попаданием посторонних предметов внутрь изделия.
5. Изделия, подвергавшиеся ремонту вне уполномоченных сервисных центров или гарантийных мастерских.
6. Повреждения, явившиеся следствием внесения изменений в конструкцию изделия самим пользователем или некавалифицированной заменой его комплектующих.
7. Нарушение требований инструкции по эксплуатации.
8. Неправильная установка напряжения питающей сети (если это требуется).
9. Внесение технических изменений.
10. Механические повреждения, в том числе вследствие небрежного обращения, неправильной транспортировки и хранения, падения изделия.
11. Повреждения по вине животных (в том числе грызунов и насекомых).

### Информация о производителе

**Изготовитель:** Ситес Электрик Кампани Лимитед (18, Гуаншан Лу, Гуанчжоу, провинция Гуангдонг, КНР)

**Импортер в Республику Беларусь:** ООО «Ареса-техно», г. Могилев, ул. Тимирязевская, 38

**Импортер в Российскую Федерацию:** ООО «Санрайт М», 214004, г. Смоленск, ул. Октябрьской революции, д. 38, офис 2

**Информацию о дате изготовления смотрите на индивидуальной упаковке.**

**Товар соответствует требованиям ТР ТС 004/2011 «О безопасности низковольтного оборудования», ТР ТС 020/2011**

**«Электромагнитная совместимость технических средств» и ТР ЕАЭС 037/2016 «Об ограничении применения опасных веществ в изделиях электротехники и радиоэлектроники».**

**Срок службы – тридцать шесть месяцев.**

По вопросам гарантийного обслуживания обращайтесь в ближайший сервисный центр или в Головной сервисный центр «сервис-центр ООО «Ареса-техно», 212030, г. Могилев, ул. Тимирязевская, 38, тел.: +375-222-76-69-89.



# ENGLISH



**Please read this instruction manual carefully before using the appliance.  
Save the instruction manual as you may require it in future.**

The device is intended for grinding meat, cheese, onions, herbs, nuts, vegetables and fruits.  
For household use, not suitable for industrial use.

The device is intended for use only for domestic purposes in accordance with this Instruction Manual.  
After unit transportation or storage at low temperature it is necessary to keep it for at least 4 hours at room temperature before switching on.

## TECHNICAL SPECIFICATIONS

Supply voltage: 220-240 V ~ 50 Hz  
Power consumption: 450 W

Warranty period in the European Union - twenty four months

## IMPORTANT SAFEGUARDS

- Read this manual carefully before operating the unit to avoid damage during use. Improper handling may cause damage to the product, cause material damage or harm the user's health.
  - Before initial switching on, check if the product specifications correspond the power supply.
  - The device is not intended for use by persons (including children) with reduced physical, sensual or mental abilities, or if they have no experience or knowledge, if they are not under control or instructed to use the device by a person, responsible for their safety.
  - Do not use the device if the cord or plug is damaged, or if the device itself is damaged or faulty. Take it to a service centre. Repair of the device should be carried out only by an authorized service center. Do not repair the device yourself.
  - Do not pull on the power cord, do not wind it over the device body or twist it.
  - If the power cord is damaged, it must be replaced by the manufacturer or an authorized service center or similar qualified staff to avoid danger.
  - To avoid electrical shock, do not immerse the device in water or other liquids. If the device falls into water, do not touch the water! Immediately disconnect the device from the network and only then remove it. Contact the service center for inspection or repair of the product.
  - Do not allow the electrical cord to hang over the edge of the table or over hot surfaces.
  - Do not handle the power cord with wet hands.
  - Do not immerse the motor unit, power cord and plug of the power cord in water or any other liquid.
  - Unplug the appliance if you are not using it, or if you want to remove or add accessories before cleaning.
  - Do not use the device for purposes not covered by the instructions.
  - Do not put the appliance in a dishwasher.
  - Do not allow children to use the device.
  - Be extremely careful if there are children near the working device.
  - Do not use the device near hot surfaces.
  - The cutting edges of the knife blades are very sharp and can be dangerous.
  - Handle the knife with extreme care!
  - In case of difficulty with turning of the blade, unplug the device from the mains and gently remove products that prevent rotation.
  - Remove the food and drain the liquid from the bowl only after the knife has completely stopped rotating.
  - Always remove the knife before pouring the contents from the bowl.
  - The appliance is intended for home use only. Do not use it for commercial or other purposes beyond the scope of domestic use.
  - The device is designed exclusively for food processing. Do not mix paint and solvents with it.
  - Do not use the device outdoors.
  - Make sure the appliance plug fits into your outlet. Otherwise, contact the service center for assistance. Do not use device if the power cord and / or plug is damaged.
  - Save this instruction manual.
- ATTENTION!** Never use the device for more than 1 minute continuously. After one minute of continuous operation, the device must be turned off for at least 2 minutes. Do not start working with the device until it cools down.
- Do not exceed the maximum amount of product in the bowl.
  - The product temperature should not exceed 50 ° C.
  - Do not use the appliance and its accessories in the microwave oven.
  - Do not use the device for hard ingredients (for example: frozen food, etc.) and inedible parts of the product (for example: seeds from fruits, meat cartilage, bones, etc.).

## OPERATION

**ATTENTION!** Before assembling the device make sure that it is not plugged in.

Remove the device and accessories from the packaging. Do not leave packaging materials (bags, polystyrene, etc.) available for children.

Wire the unit with a damp, soft cloth. Be sure to wash all accessories in accordance with the recommendations described in the "Transportation, Cleaning and Storage" section.

Before grinding food: cut meat, cheese, onion, vegetables or fruit into pieces; remove stalks from herbs, peel nuts from the shell; remove bones, liver and cartilage from meat.

Attention: the blade knives are very sharp! Always hold the blade by an upper part of the shaft.

1. Place the bowl on a clean, dry, flat surface.

2. Holding the knife by the upper part of the shaft, install it in the bowl on the axle.

3. Add the ingredients to the bowl.

Note: Do not turn on the device without food in the bowl. Do not load products or pour liquids above the 500 ml marking. When processing solid products (for example, carrots), use a pulse mode (turn on the device for a few seconds, release the power button, pause and turn on the device again). If the operation is difficult or level of the product is below the cutting edge of the knives, add a small amount of water.

4. Place the lid on the bowl, aligning the tabs on the lid with the corresponding grooves on the bowl, and turn the lid along clockwise until the fixation. Attention! Do not use the device without the lid installed.

5. Install the motor unit on the lid, then turn on the device in the network.

6. Press the power button and hold it. As long as the power button is pressed, the device will grind food. When you lightly press the power button, the device will grind products at the 1st speed, if you press stronger - at the 2d speed.

7. At the end of the work disconnect the device from the network. Wait for the knife to stop completely.

## CLEANING, MAINTENANCE AND STORAGE

**TRANSPORTATION.** Transportation of the device is necessary by any kind of covered transport with the application of rules fastening of cargoes ensuring preservation of the presentation of the product and / or packaging and its further safe operation.

Do NOT expose the device to shock loads during handling operations.

**CLEANING, ATTENTION!** Never wash parts of the appliance in the dishwasher. Do not use chemicals or abrasives. Always unplug the appliance before cleaning. Clean the motor part with a soft, slightly damp cloth. Do not wash it under running water or immerse it in water or other liquids.

For washing, use warm water (not more than 50 ° C) and a usual detergent, be careful with the blades, as they are very sharp. Parts of the appliance having direct contact with food must be cleaned every time after use. **ATTENTION!** Do not use grills or knives with a damaged working edge, covered with corrosion or contaminated.

**STORAGE.** The device must be stored indoors, in conditions that presume the preservation of a presentation product and its further safe operation. Make sure that the appliance and all its accessories are completely dried, before storing it.

# ENGLISH

## RECYCLING

The appliance and packing materials must be disposed with the least harm to the environment and in accordance with the rules for waste disposal in your area.

## WARRANTY TERMS

When purchasing the product, ask for it to be checked in your presence. Without the having a warranty card or when it is not properly filled in, the quality claims are not accepted, and no warranty repair is performed. The warranty card should be presented at any address to the service center during the whole warranty period. The product is accepted for service in a complete set only. The warranty period is calculated from the moment of sale to the buyer. Keep the documents confirming the date of purchase of the product (cash receipt). The condition of free warranty service of your product is its correct operation, which does not go beyond personal domestic needs, in accordance with the requirements of the operating instructions for the product, the absence of mechanical damages and the consequences of careless handling of the product.

The product is accepted for warranty service in its pure form. The warranty covers all manufacturing and construction defects (except those listed in the "Warranty does not apply" section), identified during the warranty period. During this period defective parts, except consumables, are subject to free replacement in the warranty service center.

## THE GUARANTEE DOES NOT COVER:

1. Defects caused by force majeure.
2. Damage to the product caused by the use of the product for purposes that go beyond personal domestic needs (ie industrial or commercial purposes).
3. Consumables and accessories (sections, etc.).
4. Defects caused by overloading, improper operation, penetration of liquids, dust of insects, ingress of foreign objects into the product.
5. Products that have been repaired outside authorized service centers or warranty workshops.
6. Damage resulting from changes in the design of the product by the user or unqualified replacement of his components.
7. Mechanical damages, including due to negligent handling, improper transportation and storage, falling of the product.
8. Violation of the operating instructions.
9. Incorrect installation of mains voltage (if required).
10. Making technical changes.
11. Damage through the fault of animals (including rodents and insects).

**Production month:** refer to the date on the gift box  
For warranty service, please contact your nearest service center.



# УКРАЇНСЬКА



**Будь ласка, уважно прочитайте інструкцію перед тим, як почати експлуатацію приладу.  
Зберігайте інструкцію, вона може знадобитися Вам у майбутньому.**

Прилад призначений для подрібнення м'яса, сиру, цибулі, зелені, горіхів, овочів і фруктів. Для використання у домашньому господарстві, не передбачений для промислового використання.

**Важливо!** Прилад, придбаны в холодну пору року, щоб уникнути виходу її з ладу, до увімкнення в електромережу необхідно витримати не менше чотирьох годин за кімнатної температури

## ТЕХНІЧНІ ХАРАКТЕРИСТИКИ

Номинальна напруга: 220-240 В  
Номинальна частота струму: 50 Гц  
Номинальна споживана потужність: 450 Вт

Гарантійний термін – дванадцять місяців

## ЗАПОБІЖНІ ЗАХОДИ ПРИ ЕКСПЛУАТАЦІЇ

- Уважно прочитайте цю інструкцію перед експлуатацією приладу, щоб уникнути поломки при використанні. Якщо неправильно поводитися може привести до поломки виробу, завдати матеріальної шкоди або заподіяти шкоду здоров'ю користувача.
- Перед першим вмиканням перевірте, чи відповідають технічні характеристики виробу параметрам електромережі.
- Прилад не призначений для використання особами (включаючи дітей) зі зниженими фізичними, чуттєвими або розумовими здібностями, або при відсутності у них досвіду або знань, якщо вони не знаходяться під контролем або НЕ проінструктовані про використання приладу особою, відповідальним за їх безпеку.
- Не використовуйте прилад, якщо пошкоджений шнур або штепсельна вилка, а також, якщо пошкоджений або несправний сам прилад. Віднесите його в сервісний центр. Ремонт приладу повинен здійснюватися тільки в авторизованому сервісному центрі. Чи не ремонтуйте прилад самостійно.
- Не тягніть за шнур живлення, що не намотуйте його на корпус пристрою і не перекручуйте його.
- При пошкодженні кабелю живлення його заміні, повинен виробляти виробник або уповноважений ним сервісний центр, або аналогічний кваліфікований персонал.
- Щоб уникнути ураження електричним струмом не занурюйте корпус приладу в воду чи іншу рідину. Якщо прилад впав в воду, не торкайтеся його! негайно від'єднайте прилад від мережі і тільки після цього дістаньте його. Зверніться в сервісний центр для огляду або ремонту виробу.
- Не допускайте провисання електричного шнура з краю столу або над гарячими поверхнями.
- Не беріться за шнур живлення мокрыми руками.

# УКРАЇНСЬКА

- Не занурюйте моторний блок, мережевий шнур і вилку в воду або в будь-які інші рідини.
- Вимикайте прилад від мережі, якщо Ви ним не користуєтесь, а також, якщо хочете зняти або додати аксесуари і перед чищенням. Не залишайте прилад включеним.
- Не використовуйте прилад в цілях, не передбачених інструкцією.
- Ніколи не кладіть прилад в посудомийну машину.
- Не допускайте дітей до використання блендера.
- Будьте гранично уважні, якщо поруч з працюючим приладом знаходяться діти.
- Не використовуйте прилад поблизу гарячих поверхонь.
- Ріжучі кромки лез ножа дуже гострі і можуть становити небезпеку.
- Поводьтеся з ножем вкрай обережно!
- Що стосується труднощі обертання ножа відключіть пристрій від електричної мережі і акуратно видаліть продукти, що заважають обертанню ножа.
- Витягувати продукти і зливати рідини з чаші можна тільки після повної зупинки обертання ножа.
- Завжди виймайте ніж перед виливанням вмісту з чаші.
- Прилад призначений тільки для домашнього використання. Не використовуйте його в комерційних або інших цілях, що виходять за рамки побутового використання.
- Блендер призначений виключно для обробки продуктів харчування. Не змішуйте фарбу і розчинники за допомогою блендера.
- Не використовуйте прилад поза приміщеннями.
- Переконайтеся, що штепсельна вилка приладу підходить до вашої розетки. В іншому випадку, зверніться в сервісний центр за допомогою.
- Не використовуйте прилад, якщо мережевий шнур і / або вилка пошкоджені.
- Збережіть дану інструкцію.
- **УВАГА!** В жодному разі не приладом більше 1-ї хвилини безперервно. Після однохвилинне безперервної роботи прилад необхідно вимкнути мінімум на 2 хвилини. Не починайте роботу з приладом до тих пір, поки він не охолоне.
- Не перевищуйте максимально допустимі кількості продукту в чаші.
- Температура продукту не повинна перевищувати 50 ° C.
- Не використовуйте прилад і його аксесуари в мікрохвильовій печі.
- Не використовуйте прилад для жорстких інгредієнтів (наприклад: заморожених продуктів тощо) і неістівних частин продуктів (наприклад: кісточок від фруктів, м'ясних хрящиків, кісток і т.п.).

## ЕКСПЛУАТАЦІЯ

**УВАГА!** Перед складанням блендера упевніться, що він не включений в мережу. Дістаньте прилад і аксесуари з упакування. Не залишайте пакувальні матеріали (пакети, полістирол і т.д.) в доступних для дітей місцях щоб уникнути небезпечних ситуацій. Чистіть пристрій вологою м'якою тканиною. Обов'язково вимийте всі аксесуари відповідно рекомендаціям, описаними в розділі «Транспортування, чистка та зберігання».

Перед подрібненням продуктів: наріжте м'ясо, сир, цибуля, овочі або фрукти шматочками не більше 2x2 см; видаліть у трав стебла, очистіть горіхи від шкаралупи; видаліть кістки, жили і хрящі з м'яса.

Увага: леза ножа дуже гострі! Завжди тримайте ніж за верхній пластмасовий хвостик.

1. Поставте чашу на чисту, суху, рівну поверхню.
2. Утримуючи ніж за верхній хвостик, встановіть його в чашу на вільно.
3. Додайте інгредієнти для подрібнення в чашу.

Примітка: Не вмикайте пристрій без продуктів в чаші. Не завантажуйте продукти і не наливайте рідини вище позначки 500 ml. При переробі твердих продуктів (наприклад, моркви) використовуйте імпульсний режим роботи (включіть прилад на кілька секунд, відпустіть кнопку включення, зробіть паузу і включіть прилад знову). Якщо робота з подрібнення продукту утруднена або рівень продукту знаходиться нижче ріжучої кромки ножів, додайте невелику кількість води.

4. Встановіть кришку на чашу, поєднавши виступи на кришці з відповідними пазами на чаші, і поверніть кришку по годинниковою стрілкою до фіксації. Увага! Забороняється використовувати прилад без встановленої кришки.

5. Встановіть моторний блок на кришку, потім включіть прилад в мережу.

6. Натисніть на кнопку включення і утримуйте її. До тих пір, поки натиснута кнопка включення, прилад буде подрібнювати продукти. При легкому натисканні кнопки включення прилад буде подрібнювати продукти на 1й швидкості, при більш сильному - на другій.

7. Після закінчення роботи відключіть прилад від мережі. Дочекайтеся повної зупинки ножа.

## ТРАНСПОРТУВАННЯ, ЧИЩЕННЯ ТА ЗБЕРІГАННЯ

**ТРАНСПОРТУВАННЯ.** Транспортувати прилад необхідно будь-яким видом критого транспорту із застосуванням правил закріплення вантажів, що забезпечують збереження товарного виду виробу та/або упакування і його подальшу безпечну експлуатацію.

**ЗАБОРОНЯЄТЬСЯ** наражати прилад на удари навантаження під час вантажно-розвантажувальних робіт.

**ЧИЩЕННЯ.**

**УВАГА!** Ніколи не мийте частини приладу в посудомийній машині. Не використовуйте хімікати й абразивні речовини.

Завжди від'єднуйте прилад від мережі перед чищенням.

Чистьте моторну частину м'якою ледь вологою тканиною. Не мийте його під струменем води і не занурюйте у воду чи інші рідини.

Для миття використовуйте теплу воду (не більше 50°C) і звичайний мийний засіб, будьте обережні з лезами, бо вони дуже гострі.

Частини приладу, що мають безпосередній контакт з їжею, необхідно чистити щоразу після використання приладу.

**ЗБЕРІГАННЯ.** Прилад необхідно зберігати в закритому приміщенні, в умовах, що передбачають збереження товарного вигляду виробу та його подальшу безпечну експлуатацію. Переконайтеся, що прилад і всі його аксесуари повністю висушені, перш ніж складати його на зберігання. Щоб не пошкодити шнур, не намотуйте його на корпус, а також не підвішуйте за мережний шнур.

## ПРАВИЛА УТИЛІЗАЦІЇ ПРИЛАДУ

Електроприлад та пакувальні матеріали мають бути утилізовані з найменшою шкодою для довкілля і відповідно до правилам з утилізації відходів у Вашому регіоні.

## УМОВИ ГАРАНТИЙНОГО ОБСЛУГОВУВАННЯ

При купівлі виробу вимагайте його перевірки у Вашій присутності та заповнення гарантійного талона (штамп торговельної організації, дата продажу та підпис продавця). Без надання гарантійного талона або при його неправильному заповненні претензії щодо якості не приймаються і гарантійний ремонт не здійснюється. Гарантійний талон слід пред'являти при будь-якому звертанні до сервісного центру протягом усього терміну гарантії. Виріб приймається на сервісне обслуговування тільки повністю комплекти. Гарантійний термін обчислюється з моменту продажу покупцю.

Просимо Вас також зберігати документи, що підтверджують дату купівлі виробу (товарний або касовий чек). Умовою безоплатного гарантійного обслуговування Вашого виробу є його правильна експлуатація, що не виходить за межі особистих побутових потреб, відповідно до вимог інструкції з експлуатації виробу, відсутність механічних пошкоджень та наслідків недбалого поводження з виробом. Виріб приймається на гарантійне обслуговування у чистому вигляді (протерто і продуто, де це є можливою). Гарантія поширюється на всі виробничі та конструктивні дефекти (крім перелічених у розділі «Гарантія не поширюється»), виявлені протягом гарантійного терміну. У цей період дефектні деталі, крім витратних матеріалів, підлягають безоплатній заміні у гарантійному сервісному центрі.

## ГАРАНТІЯ НЕ ПОШИРЮЄТЬСЯ

1. Дефекти, спричинені форс-мажорними обставинами.
2. Пошкодження виробу, спричинені використанням виробу з метою, що виходить за межі особистих побутових потреб (тобто з промисловою або комерційною метою).
3. Витратні матеріали й аксесуари (ножі, сітки тощо.).
4. Дефекти, спричинені перевантаженнями, неправильною експлуатацією, проникненням рідин, пилу, комах, потраплянням сторонніх предметів всередину виробу.
5. Виробу, що піддавалися ремонту поза уповноваженими сервісними центрами або гарантійними майстернями.
6. Пошкодження, що є наслідком внесення змін до конструкції виробу самим користувачем або некваліфікованою заміною його комплектуючих.
7. Порушення вимог інструкції з експлуатації.
8. Неправильне встановлення напруги мережі живлення (якщо це потрібно).
9. Внесення технічних змін.
10. Механічні пошкодження, в тому числі внаслідок недбалого поводження, неправильного транспортування та зберігання, падіння виробу.
11. Пошкодження з вини тварин (в тому числі гризунів та комах).

**Виробник:** Ситес Електрик Кампані Лімітед, КНР  
Інформацію про дату виготовлення дивіться на індивідуальному упакованні.  
З питань гарантійного обслуговування звертайтеся до найближчого сервісного центру.  
Термін служби - тридцять шість місяців



# DEUTSCH



**Bitte lesen Sie das Bedienungsanleitung sorgfältig, wie man das Gerät benutzt. Bewahren Sie das Handbuch auf, Sie benötigen es möglicherweise in der Zukunft.**

Das Gerät ist zum Mahlen von Fleisch, Käse, Zwiebeln, Kräutern, Nüssen, Gemüse und Früchten bestimmt.  
Für Verwendung in der Haushaltswirtschaft, passt für betriebliche Verwendung nicht.

Wichtig! Das Gerät, die in die kalte Jahreszeit gekauft ist, muss man zur Vermeidung des Betriebsausfalls bis zum Netzanschluss wenigstens vier Stunden bei der Raumtemperatur halten.

## TECHNISCHE EIGENSCHAFTEN

Normenspannung: 220-240 V  
Bemessungsfrequenz: 50 Hz  
Nennleistungsaufnahme: 450 Watt

Garantiedauer in der Europäischen Union – vierundzwanzig Monaten

## SICHERHEITSMASSNAHMEN BEI DER VERWENDUNG

- Man muss diese Anleitung von der Verwendung des Gerätes für Vermeidung der Störungen bei der Verwendung aufmerksam lesen. Die fehlerhafte Behandlung kann zur Brechung des Gerätes führen, materielle Schäden zufügen oder die Gesundheit des Benutzers schädigen.
- Von der anfänglichen Einschaltung muss man prüfen, ob technische Eigenschaften des Gerätes den Parametern des Spannungsnetzes entsprechen.
- Das Gerät ist für die Verwendung von Personen (einschließlich Kinder) mit gesunkenen physischen, sinnlichen oder intellektuellen Fähigkeiten, oder beim Fehlen bei dieser der Erfahrung oder Kenntnissen, oder wenn diese sich unter der Kontrolle nicht befinden oder über die Verwendung des Gerätes von der Person, die für ihre Sicherheit verantwortlich sind, nicht eingewiesen sind, nicht bestimmt.
- Man darf das Gerät nicht verwenden, wenn Netzschnur oder Doppelpolstiftstecker verletzt sind, sowie auch wenn der Mixer selbst verletzt oder fehlerhaft ist. Man muss ihn in das Servicezentrum bringen. Die Reparatur des Gerätes soll nur im autorisierten Servicezentrum durchgeführt werden. Man darf das Gerät selbständig nicht reparieren.
- Bei der Verletzung der Netzschnur soll ihr Austausch, zur Vermeidung der Gefährlichkeit, der Hersteller oder von ihm bevollmächtigtes Servicezentrum oder analogisches qualifiziertes Personal durchführen.
- Man darf die Netzschnur hinter sich her nicht ziehen, diese auf die Gehäuse des Gerätes nicht aufrollen und überdrehen.
- Zur Vermeidung vom elektrischen Schlag darf man die Gehäuse mit dem Motor in das Wasser oder andere Flüssigkeiten eintauchen. Wenn das Gerät in das Wasser gefallen war, darf man das Wasser nicht berühren! Man muss augenblicklich von der Netzspannung freischalten und nur dann es hehmen. Man soll sich an das Servicezentrum für Prüfung oder Reparatur des Gerätes wenden.
- Man darf den Überhang der Leitungsschnur vom Rand des Tisches oder heißen Oberflächen nicht zulassen.
- Man darf das Gerät mit den feuchten Händen nicht berühren.
- Man muss das Gerät von der Netzleitung abschalten, wenn Sie diese nicht verwenden, sowie auch wenn Sie Zubehör abnehmen oder montieren möchten, sowie von der Reinigung. Man darf das Gerät nicht eingeschaltet bleiben.
- Man darf das Gerät sowie seine Zubehörteile in die Geschirrabwaschmaschine nicht einsetzen.
- Man darf das Gerät in Zielen, die von dieser Betriebsanleitung nicht vorgesehen sind, nicht verwenden.
- Man darf die Kinder zu der Verwendung vom Mixer oder seiner Zubehörteilen nicht zulassen.
- Man muss sich sehr aufmerksam werden, wenn sich neben dem funktionierenden Gerät die Kinder befinden.
- Man darf das Gerät in der Nähe mit den heißen Oberflächen nicht verwenden.
- Man darf die Berührung von beweglichen Teilen des Gerätes nicht zulassen.
- Von der Verwendung des Gerätes muss man sich in der Richtigkeit der Einstellung vom Ansatzstück Stabmixer überzeugen.
- Vom Abbau muss man sich überzeugen, dass Motor völlig gestoppt ist.
- Man darf die Zubehörteile, die zu dem Komplettierungsverzeichnis nicht gehört, nicht verwenden.
- Metallische Messern sehr scharf sind, darum muss man bei der Arbeit mit ihnen sehr aufmerksam werden.
- Das Gerät ist nur für die haushaltliche Verwendung bestimmt. Man darf es in kommerziellen Zielen oder anderen Zielen, die sich hinter Rahmen der gewöhnlichen Verwendung ausgeht, nicht verwenden.
- Der Mixer ist ausschließlich für Bearbeitung von Lebensmitteln bestimmt. Man darf Farben und Lösungsmitteln mit Hilfe vom Mixer nicht mischen.
- Man darf das Gerät im Freien nicht verwenden.
- Man muss sich überzeugen, dass der Doppelpolstiftstecker zu ihrer Anschlussdose passt. In einem anderen Fall muss man sich an das Servicezentrum für die Hilfe wenden. Man darf das Gerät nicht verwenden, wenn Netzschnur und/oder Doppelpolstiftstecker verletzt sind.



# DEUTSCH

•Man soll diese Bedienungsanleitung bewahren.

**ACHTUNG!** Man kann mit dem Gerät fortlaufend im Laufe von einer Minute nicht arbeiten. Nach der fortlaufenden Arbeit im Laufe von einer Minute muss man das Gerät wenigstens auf eine Minute außer Betrieb setzen. Man soll die Arbeit mit dem Gerät, bis es nicht kalt wird, nicht beginnen.

•Man darf die maximal zugelassene Menge des Produktes im Messbecher nicht überschreiten.

•Die Temperatur des Gerätes soll nicht mehr als 50°C werden.

•Man darf das Gerät und seine Zubehörteile im Mikrowellenherd nicht verwenden.

•Man darf das Gerät für feste Produkte (zum Beispiel: gefrorene Produkte und so weiter) und unverzehliche Teile von Produkten (zum Beispiel: Fruchtkern, Fleischkriese, Knochen und so weiter) nicht verwenden.

## VERWENDUNG

**BEACHTUNG!** Bevor Sie das Gerät zusammenbauen, stellen Sie sicher, dass es nicht angeschlossen ist.

Nehmen Sie das Gerät und das Zubehör aus der Verpackung. Lassen Sie kein Verpackungsmaterial (Taschen, Styropor usw.) für Kinder verfügbar.

Wischen Sie das Gerät mit einem feuchten, weichen Tuch ab. Stellen Sie sicher, dass Sie alle Zubehörteile gemäß den Empfehlungen in der Bedienungsanleitung waschen Abschnitt „Transport, Reinigung und Lagerung“.

Vor dem Mahlen von Lebensmitteln: Schneiden Sie Fleisch, Käse, Zwiebeln, Gemüse oder Obst in Stücke; Kräuterstiele entfernen, Nüsse von der Schale abziehen;

Löschen Knochen, Leber und Knorpel aus Fleisch.

**Achtung:** Die Klingemesser sind sehr scharf! Halten Sie die Klinge immer an einem oberen Teil der Welle.

1. Stellen Sie die Schüssel auf eine saubere, trockene und ebene Oberfläche.

2. Halten Sie das Messer am oberen Teil der Welle und installieren Sie es in der Schüssel auf der Achse.

3. Fügen Sie die Zutaten in die Schüssel.

Hinweis: Schalten Sie das Gerät nicht ohne Essen in der Schüssel ein. Laden Sie keine Produkte oder gießen Sie keine Flüssigkeiten über die 500 ml-Markierung. Bei der Verarbeitung Bei festen Produkten (z. B. Möhren) verwenden Sie einen Impulsmodus (schalten Sie das Gerät ein paar Sekunden lang ein, lassen Sie den Netzschalter los, lassen Sie es anhalten und drehen Sie es.) wieder auf dem Gerät). Wenn der Vorgang schwierig ist oder der Füllstand des Produkts unter der Schneidkante der Messer liegt, fügen Sie eine kleine Menge Wasser hinzu.

4. Setzen Sie den Deckel auf die Schüssel, richten Sie die Laschen des Deckels an den entsprechenden Rillen in der Schüssel aus und drehen Sie den Deckel im Uhrzeigersinn bis zum Anschlag die Fixierung Beachtung! Verwenden Sie das Gerät nicht ohne den Deckel.

5. Bringen Sie die Motoreinheit am Deckel an und schalten Sie das Gerät im Netzwerk ein.

6. Drücken Sie den Ein- / Ausschalter und halten Sie ihn gedrückt. Solange der Ein- / Ausschalter gedrückt ist, wird das Gerät Lebensmittel zermahlen. Wenn Sie leicht auf die Ein- / Aus-Taste drücken, schließt das Gerät Produkte mit einer Geschwindigkeit und mit einer stärkeren Geschwindigkeit - in der zweiten.

7. Trennen Sie das Gerät nach Beendigung der Arbeit vom Netzwerk. Warten Sie, bis das Messer vollständig angehalten hat.

## TRANSPORT, REINIGUNG AND BEWAHRUNG

Transport. Der Transport des Geräts ist bei jeder Art von Transport mit der Anwendung von Regeln erforderlich

Befestigung von Ladungen, die die Erhaltung der Präsentation des Produktes und / oder der Verpackung und deren weiteren sicheren Betrieb gewährleisten. Setzen Sie das Gerät während der Handhabung KEINE Schockbelastungen aus.

Reinigung. **ACHTUNG!** Man kann die Teile des Gerätes nie in der Geschirrabwaschmaschine waschen. Man darf auch keine Chemikalien und abrasive Stoffe verwenden. Man muss immer das Gerät von der Reinigung von der Netzspannung freischalten.

Den Motorteil muss man mit dem weichen, etwas feuchten Tuch reinigen. Man darf ihn unter dem Wasserstrahl nicht waschen, sowie in das Wasser oder andere Flüssigkeiten durchdringen. Für Waschen muss man warmes Wasser (nicht größer als 50°C) und gewöhnliches Reinigungsmittel verwenden, man muss mit den Messern sehr aufmerksam werden, da sie sehr scharf sind.

Teile der Gerätes, die den unmittelbaren Kontakt mit dem Essen haben, muss man jeden Mal nach der Verwendung des Gerätes reinigen.

Lagerung. Das Gerät muss in Räumen gelagert werden, in denen die Erhaltung einer Präsentation vorausgesetzt wird

Produkt und seine weitere sichere Bedienung. Stellen Sie sicher, dass das Gerät und alle Zubehörteile vollständig getrocknet sind.

bevor Sie es speichern.

## REGEL DER ENTSORGUNG DES GERÄTES

Das Gerät und die Verpackungsmaterialien sollen mit dem niedrigsten Schaden für Umwelt in Übereinstimmung mit den Regeln der Abfallverwertung in Ihrem Region entsorgt werden.

## BEDEINGUNGEN DER GARANTIELEISTUNGEN

Beim Kaufen des Gerätes muss man seine Prüfung in Ihrer Gegenwart und Ausfüllung der Garantiebroschüre (Stempel der Handelsorganisation, Datum des Verkaufs und Unterschrift des Verkäufers) anfordern.

Ohne Vorlage der Garantiebroschüre oder im Fall ihrer falschen Auffüllung werden keine Qualitätsbeanstandungen angenommen werden und Garantieraparatur nicht durchgeführt.

Die Garantiebroschüre muss man bei jedem Anruf an das Servicezentrum im Laufe der ganzen Garantiefrist vorlegen. Das Gerät nimmt man auf den Nachverkaufservice nur im vollen Lieferumfang an. Die Garantiefrist beginnt vom Zeitpunkt des Verkaufs vom Gerät dem Käufer. Wir bitten Sie alle Dokumente, die das Datum vom Kaufen des Gerätes (Kassenzettel oder Warezzettel) bewahren. Die Bedingung der kostenlosen Garantieleistung Ihres Gerätes ist seine ordnungsgemäße Verwendung, die hinter Rahmen der persönlichen Haushaltsbedarfe nicht kommt, in Übereinstimmung mit den Anforderungen der Bedienungsanleitung, das Fehlen von mechanischen Verletzungen und Folgen der nachlässigen Behandlung mit dem Gerät.

Die Garantie verbreitet sich auf alle Fertigungs- und Konstruktionsfehler, außer Fehler, die im Abschnitt „Garantie verbreitet sich nicht auf“ angegeben sind, die im Laufe der Garantiefrist festgestellt werden. In diese Periode liegen alle Fehlerteile, außer Fehler, die im Abschnitt „Garantie verbreitet sich nicht auf“ angegeben sind, dem kostenlosen Austauschen im Servicezentrum unter.

## GARANTIE VERBREITET SICH NICHT AUF

1.Fehler, die von Umständen höherer Gewalt hervorgerufen sind.

2.Verletzungen des Gerätes, die vor der Verwendung des Gerätes in Zielen, die sich hinter Rahmen der persönlichen Haushaltsbedarfe kommen (das heißt, betriebliche oder kommerzielle Verwendung) kommen, hervorgerufen sind.

3.Verbrauchsmateriale und Zubehörteile. 4.Fehler, die von der Überlastung, nicht ordnungsgemäßen Verwendung, Eindringen von Flüssigkeiten, Staub, Insekten, fremden Gegenständen innerhalb des Gerätes hervorgerufen sind.

5.Die Geräte, die nicht in bevollmächtigten Servicezentren oder Garantiewerkstätten repariert waren.

6.Fehler, die Folge der Vornahme in die Konstruktion des Gerätes der Änderungen vom Benutzer selbst oder unsachgemäßen Austausch der Zubehörteilen hervorgerufen sind.

7.Verletzung der Anforderungen der Betriebsanleitung. 8.Falsche Einstellung der Versorgungsnetzspannung (wenn das notwendig ist).

# DEUTSCH

9. Vornahme von technischen Veränderungen.

10. Mechanische Verletzungen, darunter in Folge der nachlässigen Behandlung, falschen Beförderung und Bewahrung, Fallen des Gerätes.

11. Verletzungen durch Verschulden von Tieren (darunter von Nagetieren und Insekten).

Hersteller: Sites Electric Company Limited, China.

Information über Herstellungsdatum ist auf der Einzelverpackung angegeben.

In Fragen der Garantieleistungen sowie bei der Feststellung von Fehlern wenden Sie sich an das nächste Servicezentrum.



# POLSKI



## Przeczytaj uważnie instrukcję przed uruchomieniem blendera. Zachowaj instrukcję, możesz potrzebować ją w przyszłości.

Urządzenie przeznaczone jest do mielenia mięsa, serów, cebuli, ziół, orzechów, warzyw i owoców.

Do użytku w gospodarstwie domowym, nie nadaje się do zastosowań przemysłowych.

Ważne! Blender zakupiony w zimnych porach roku w celu uniknięcia awarii przed włączeniem do sieci należy utrzymać przez co najmniej cztery godziny w temperaturze pokojowej.

### SPECYFIKACJE TECHNICZNE

Nominalne napięcie: 220-240 W

Nominalna częstotaść prądu: 50 Hz

Nominalna skonsumowana potęga: 450 Wt

Termin gwarancyjny w Unii Europejskiej - dwadzieścia cztery miesiące

### ŚRODKI OSTROŻNOŚCI PRZY EKSPLOATACJI

- Uważnie przeczytaj niniejszą instrukcję przed użyciem urządzenia, aby uniknąć awarii podczas użytkowania. Niewłaściwe postępowanie może doprowadzić do uszkodzenia produktu, spowodować szkody materialne lub wyrządzić szkodę zdrowiu użytkownika.
- Przed pierwszym włączeniem należy sprawdzić, czy spełniają dane techniczne produktu parametry zasilania.
- Urządzenie nie jest przeznaczone do użytku przez osoby (w tym dzieci) o ograniczonych możliwościach fizycznych, zmysłowych lub umysłowych, lub, w przypadku braku doświadczenia lub wiedzy, jeśli nie znajdują się pod nadzorem lub nie są poinstruowane na temat korzystania z urządzenia przez osobę odpowiedzialną za ich bezpieczeństwo.
- Nie używaj urządzenia, jeśli jest uszkodzony przewód lub wtyczka, a także, jeśli jest uszkodzone lub nie działa samo urządzenie. Zanieś go do punktu serwisowego. Naprawy urządzenia powinny być wykonywane wyłącznie w autoryzowanym punkcie serwisowym. Nie naprawiaj urządzenie samodzielnie.
- W przypadku uszkodzenia przewodu zasilającego jego wymianę w celu uniknięcia niebezpieczeństwa powinien dokonać producent lub upoważniony przez niego punkt serwisowy lub podobny wykwalifikowany personel.
- Nie wolno ciągnąć za przewód, owijać go na obudowę urządzenia i przekręcać.
- Aby uniknąć porażenia prądem elektrycznym, nie wolno zanurzać obudowę urządzenia w wodzie lub innej cieczy. Jeśli urządzenie wpadnie do wody, nie wolno dotykać wody! Należy natychmiast odłączyć urządzenie od sieci i dopiero wtedy wyjąć go. Skontaktuj się z centrum serwisowym w celu kontroli lub naprawy produktu.
- Nie wolno dopuścić do zwisania przewodu elektrycznego z krawędzi stołu lub nad gorącymi powierzchniami.
- Nie wolno dotykać przewodu zasilającego mokrymi rękami.
- Należy odłączyć urządzenie od sieci, jeśli z niego nie korzystasz, a także, jeśli chcesz usunąć lub dodać akcesoria i przed czyszczeniem. Nie należy pozostawiać włączonego urządzenia.
- Nie należy umieszczać urządzenia, a także jego części w zmywarce.
- Nie należy używać urządzenia do celów nie przewidzianych instrukcją.
- Nie należy dopuszczać dzieci do użycia blendera lub jego części.
- Należy być bardzo ostrożnym, jeśli w pobliżu pracującego urządzenia znajdują się dzieci.
- Nie należy używać urządzenia w pobliżu gorących powierzchni.
- Nie wolno dopuszczać do kontaktu z ruchomymi częściami urządzenia.
- Przed użyciem urządzenia należy się upewnić, że ustawienia nasadki zatapialnej są prawidłowe.
- Przed rozbiorem należy upewnić się, że silnik całkowicie się zatrzymał.
- Nie należy używać akcesoriów, które nie znajdują się w zestawie.
- Metalowe noże są bardzo ostre, należy zachować szczególną ostrożność w obchodzeniu się z nimi.
- Urządzenie jest przeznaczone wyłącznie do użytku domowego. Nie należy używać go do celów komercyjnych lub innych, które przekraczają użycie domowy.
- Blender jest przeznaczony wyłącznie do przetwarzania żywności. Nie mieszać farby i rozpuszczalniki za pomocą blendera.
- Nie wolno używać urządzenia na zewnątrz w pomieszczeniach.
- Upewnij się, że wtyczka urządzenia odpowiada twojemu gniazdku. W przeciwnym razie skontaktuj się z centrum serwisowym za pomocą. Nie używaj urządzenia, jeśli przewód zasilający i/lub wtyczka są uszkodzone.
- Nie należy eksploatować urządzenia mokrymi rękoma.

# POLSKI

•Zachowaj niniejszą instrukcję.

UWAGA! Nigdy nie pracuj z urządzeniem ponad 1 minutę bez przerwy. Po jednej minucie ciągłej pracy urządzenie powinno pozostać wyłączone przez co najmniej 2 minuty. Nie wolno pracować z urządzeniem, dopóki nie ostygnie.

•Nie należy przekraczać maksymalnej dozwolonej ilości produktu w szklance.

•Temperatura produktu nie powinna przekraczać 50 °C.

•Nie należy używać urządzenia i jego akcesoriów w kuchence mikrofalowej.

•Nie wolno używać urządzenia do twardych składników (np.: mrożonek itp.) i niejadalnych części produktów (np.: pestek z owoców, chrząstek mięsnych, kości itp.).

## EKSPLOATACJA

UWAGA! Przed montażem blendera upewnij się, że nie jest podłączony.

Wyjmij instrument i akcesoria z opakowania. Nie pozostawiaj materiałów opakowaniowych (toreb, styropianu itp.) Dostępnych dla dzieci.

miejsca, aby uniknąć niebezpiecznych sytuacji. Wytrzyj urządzenie wilgotną, miękką ściereczką. Pamiętaj, aby umyć wszystkie akcesoria zgodnie z zaleceniami opisanymi w rozdziale „Transport, czyszczenie i przechowywanie”.

Przed mieleniem zwnności: pokroć mięso, ser, cebule, warzywa lub owoce na kawałki nie większe niż 2x2 cm; usun lodzgy z ziol,

obrac orzechy z muszli; usun kosci, sciegna i chrzastke z miesa.

Ostrzezenie: ostrza nozy sa bardzo ostre! Zawsze trzymaj noz za gorny plastikowy trzon.

1. Umiesc miske na czystej, suchej, plaskiej powierzchni.

2. Trzymajac noz za gorny trzon, zainstaluj go w misce na osi.

3. Dodaj rozdrobnione skladniki do miski.

Uwaga: Nie wlaczaj urzadzenia bez jedzenia w misce. Nie laduj produktow ani nie wlewaj plynow powyzej znaku 500 ml.

Podczas przetwarzania produktow stalych (na przyklad marchwi) uzyj trybu pulsacyjnego (wlacz urzadzenie na kilka sekund, zwolnij przycisak zasilania, wstrzymaj i ponownie wlacz urzadzenie). Jesli praca szlifowania produktu jest trudna lub poziom produktu znajduje sie ponizej krawedzi tnacej nozy, dodaj niewielka ilosc wody.

4. Umiesc pokrywke na misce, wywnujac wypustki na pokrywce z odpowiednimi rowkami w misce i obroc pokrywke wzdluz zgodnie z ruchem wskazowek zegara przed utwaleniem. Uwaga! Nie uzywaj urzadzenia bez zainstalowanej pokrywy.

5. Zainstaluj zespol silnika na pokrywie, a nastepnie wlacz urzadzenie w sieci.

6. Nacisnij przycisak zasilania i przytrzymaj go. Dopoki przycisak zasilania jest wciwnity, urzadzenie bEdzie szlifowac jedzenie. Po lekkim naciwnieciu przycisaku zasilania urzadzenie bEdzie szlifowac produkty z 1 prdkoscią, z mocniejszym - w drugim.

7. Po zakonczeniu pracy odlacz urzadzenie od sieci. Poczekaj, az noz calkowicie sie zatrzyma.

## TRANSPORTOWANIE, CZYSTKA I PRZECHOWYWANIE

**TRANSPORTOWANIE.** Transportowac przyrzad nalezy z pomocy dowolnego zadasonego transportu z zastosowaniem regul umocowania adunkow, co zabezpiecza jego calosc i/labo calosc opakowywania a takze jego pozniejsza bezpiecna eksploatacja. NIE wystawiac urzadzenia na wstrzasy podczas zaladunku i rozladunku.

**CZYSTKA.** UWAGA! Nigdy nie myj czesci urzadzenia w zmywarce. Nie uzywaj srodkow chemicznych i materialow sciemnych. Zawsze odlaczaj urzadzenie od sieci przed czyszczeniem. Czyszcic czesc silnikowa nalezy mielka, lekko wilgotna szmatka. Nie myj go pod biezaca woda i nie zanurzaj w wodzie lub innych plynach. Do mycia uzywaj letniej wody (nie wiecej 50C°) i zwyklego detergentu, uwazaj z ostrzami, poniewaz sa one bardzo ostre. Czesci urzadzenia majace bezposredni kontakt z zywnoscia powinny byc czyszczone po kazdym uzyciu urzadzenia.

**PRZECHOWYWANIE.** Urzadzenie musi byc przechowywane w pomieszczeniach zamknietych, w warunkach, ktore zakladaja zachowanie prezentacji produktu i jego dalszej bezpiecnej eksploatacji. Przed przechowywaniem upewnij sie, ze urzadzenie i wszystkie jego akcesoria sa calkowicie wysuszone.

## ZASADY UTYLIZACJI URZADZENIA

Urzadzenie i materialy opakowaniowe nalezy utylizowac przy jak najmniejszym uszkodzeniu srodowiska i zgodnie z przepisami dotyczacymi utylizacji odpadow na danym obszarze.

## WARUNKI GWARANCJI

Kupujac produkt, popros o sprawdzenie go w Twojej obecności i wypelnienie karty gwarancyjnej (pieczec organizacji handlu, data sprzedazy i podpis sprzedawcy). Bez podania karty gwarancyjnej lub gdy nie zostanie ona prawidlowo wypelniona, roszczenia dotyczace jakosci nie zostana zaakceptowane i nie zostanie wykonana zadna naprawa gwarancyjna. Kartę gwarancyjną nalezy okazac do centrum serwisowego w calym okresie gwarancyjnym. Produkt jest calkowicie dopuszczony do serwisu. Okres gwarancji liczony jest od momentu sprzedazy. Prosimy rowniez o zachowanie dokumentow potwierdzajacych date zakupu produktu (towar lub rachunek kasowy). Warunkiem bezplatnej obslugi gwarancyjnej produktu jest jego prawidlowe dzialanie, nie przekraczajace zakresu osobistych potrzeb domowych, zgodnie z wymaganiami instrukcji obslugi produktu, brakiem uszkodzen mechanicznych i konsekwencjami nieostroznego obchodzenia sie z produktem. Produkt jest dopuszczony do serwisu gwarancyjnego w czystej postaci (w miare mozliwosci czyszczonej i wycieranej). Gwarancja obejmuje wszystkie wady produkcyjne i konstrukcyjne (z wyjatkiem tych wymienionych w rozdziale "Gwarancja nie dotyczy"), zidentyfikowanych w okresie gwarancyjnym. W tym okresie wadliwe czesci, z wyjatkiem materialow eksploatacyjnych, podlegaja bezplatnej wymianie w centrum serwisowym gwarancyjnym.

## GWARANCJA NIE OBOWIĄZUJE

1. Defekty wezwane przez dzialanie sil zewnetrznych.

2. Uszkodzenia produktu spowodowane uzywaniem produktu do celow wykraczajacych poza domowe potrzeby (np. w celach przemyslowych i lub komercyjnych).

3. Materialy eksploatacyjne i akcesoria (noze, siatki itp.).

4. Wady powstale w wyniku przeciezajenia, niewlasciwiej pracy, przenikania cieczy, kurzu owadow, wnikania ciol obcych do produktu.

5. Produkty, ktore zostaly naprawione poza autoryzowanymi punktami serwisowymi lub warsztatami gwarancyjnymi.

6. Uszkodzenia wynikajace z wprowadzenia zmian w projekcie produktu przez samego uzytkownika lub bez zastrzezenia zamiany jego skladnikow.

7. Uszkodzenia mechaniczne, w tym z powodu zaniedbania obslugi, niewlasciwego transportowania i przechowywania, upadku produktu.

8. Naruszenie instrukcji obslugi. 9. Niewlasciwa instalacja napiecia sieciowego (jesli jest wymagana). 10. Dokonywanie zmian technicznych.

11. Uszkodzenia z winy zwierzat (w tym gryzoni i owadow).

**Producent:** Sites Electric Company Limited, Chiny.

Informacje na temat daty produkcji patrz na opakowaniu indywidualnym.

W zakresie serwisu gwarancyjnego, a takze w razie wykrycia problemow, nalezy skontaktowac sie z najblizszym punktem serwisowy.





## **Citiți cu atenție manualul înainte de utilizare. Păstrați manualul de utilizare, este posibil să aveți nevoie de acesta în viitor.**

Dispozitivul este destinat să mănânce carne, brânză, ceapă, ierburii, nuci, legume și fructe.

Pentru uz casnic, nepotrivit pentru uz industrial.

**Important!** Aparatul, achiziționat în sezonul rece, cu scopul de a evita defecțiunile, înainte de conectare în rețeaua electrică trebuie să fie ținut cel puțin patru ore la temperatura camerei.

### CARACTERISTICI TEHNICE

Tensiune nominală: 220-240 V  
Frecvența nominală a curentului: 50 Hz  
Consum nominal de putere: 450 W

Perioada de garanție în Uniunii Europene și în Moldova – douăzeci și patru luni

### MĂSURI DE PRECAUȚIE ÎN TIMPUL UTILIZĂRII

- Citiți cu atenție acest manual înainte de a utiliza aparatul pentru a evita deteriorarea acestuia în timpul utilizării. Manipularea incorectă poate duce la deteriorarea aparatului, provoca daune materiale sau afecta sănătatea utilizatorului.
  - Înainte prima pornire, verificați dacă specificațiile produsului corespund parametrilor sursei de alimentare.
  - Acest aparat nu este destinat utilizării de către persoane (inclusiv copii) cu capacități fizice, senzoriale sau mentale reduse sau de către persoane fără experiență și cunoștințe, cu excepția cazului în care sunt supravegheate sau instruite să folosească aparatul de către persoana responsabilă pentru siguranța acestora.
  - Nu utilizați dacă cablul sau ștecherul sunt deteriorate sau dacă aparatul este deteriorat sau defect. Adresați-vă la un centru de service. Aparatul trebuie reparat numai la un centru de service autorizat. Nu reparați aparatul independent.
  - Pentru a evita o situație periculoasă, în cazul în care cablul de alimentare este deteriorat, acesta trebuie înlocuit la un centru de service autorizat.
  - Dacă cablul de alimentare este deteriorat, acesta trebuie înlocuit de către producător sau de către centrul său autorizat de service sau de un personal calificat similar pentru a evita pericolul.
  - Nu îndoiți, răsuciți sau înfășurați cablul de alimentare în jurul aparatului.
  - Nu scufundați niciodată carcasa motorului în apă sau în alt lichid. Utilizați numai o cârpă umedă pentru a curăța carcasa motorului.
  - Pentru a preveni electrocutarea, nu scufundați aparatul în apă sau în alte lichide. Dacă aparatul a căzut în apă, nu atingeți apa! Deconectați imediat aparatul și apoi scoateți-l. Contactați centrul de service pentru verificarea sau repararea aparatului.
  - Nu lăsați cablul să atârne peste marginea mesei sau peste suprafețele fierbinți.
  - Nu apucați cablul de alimentare cu mâinile ude.
  - Deconectați aparatul de la rețea dacă nu este utilizat și dacă doriți să îndepărtați sau să adăugați accesorii și înainte de curățare. Nu lăsați aparatul pornit.
  - Nu utilizați aparatul în alte scopuri decât cele specificate în manualul de utilizare.
  - Nu puneți aparatul, nici componentele acestuia în mașina de spălat vase.
  - Nu permiteți copiilor să utilizeze blenderul sau piesele acestuia.
  - Fiți foarte atenți atunci când copiii se află în apropierea aparatului.
  - Nu utilizați aparatul în apropierea suprafețelor fierbinți.
  - Evitați contactul cu piesele mobile.
  - Înainte de a utiliza aparatul, asigurați-vă că componentele blenderului sunt instalate corect.
  - Înainte de dezasamblare, asigurați-vă că motorul este oprit complet.
  - Nu utilizați accesorii care nu sunt incluse în ansamblul blenderului.
  - Cuțitele metalice sunt foarte ascuțite, fiți foarte atenți când le folosiți. Apucați piesele, care se află departe de marginile tăietoare când le folosiți.
  - Scoateți întotdeauna cuțitul înainte de a turna conținutul din bol.
  - Acest aparat este destinat exclusiv pentru uz casnic. Nu-l utilizați în scopuri comerciale sau de altă natură.
  - Blenderul este destinat exclusiv prelucrării produselor alimentare. Nu amestecați vopsea și solvenți cu un blender.
  - Nu folosiți aparatul în aer liber.
  - Asigurați-vă că ștecherul aparatului corespunde prizei. În caz contrar, contactați centrul de service pentru asistență. Nu utilizați aparatul dacă cablul de alimentare și / sau ștecherul sunt deteriorate.
  - Păstrați aceste instrucțiuni.
  - Nu utilizați aparatul cu mâinile ude.
- ATENȚIE!** Nu folosiți aparatul mai mult de 1 minut în mod continuu. După o funcționare continuă de un minut, aparatul trebuie oprit cel puțin 2 minute. Nu folosiți aparatul până când acesta nu se răcește.
- Nu depășiți cantitatea maximă permisă de produs în bol.
- Temperatura produsului nu trebuie să depășească 50 °C.
  - Nu utilizați aparatul și accesoriile acestuia într-un cuptor cu microunde.
  - Nu folosiți aparatul pentru ingrediente dure (de exemplu: alimente congelate etc.) și părți necomestibile ale produselor (de exemplu: sămburi din fructe, cartilaj de carne, oase etc.).

### UTILIZAREA

- ATENȚIE! Înainte de asamblarea blenderului, asigurați-vă că aparatul nu este conectat la rețea.
- Înainte de a măcinat mâncarea: tăiați carne, brânză, ceapă, legume sau frige în bucăți; scoateți tulpini de pe plante, nuci de pe coajă; elimina oase, trăite și cartilajii din carne. Atenție: cuțitele cu lame sunt foarte ascuțite! Țineți întotdeauna arborele.
1. Așezați vasul pe o suprafață curată și uscată.
  2. Ținând cuțitul de partea superioară a arborelui, montați-l în bolul de pe axă.
  3. Adăugați ingredientele în vas.
- Notă: Nu porniți dispozitivul fără alimente în vas. Nu încărcăți produse sau nu turnați lichide peste marcajul de 500 ml. La procesarea produse solide (de exemplu, morcovi), utilizați un mod de impuls (porniți dispozitivul pentru câteva secunde, eliberați butonul de alimentare, întrerupeți și întoarceți de pe dispozitiv). Dacă operația este dificilă sau nivelul produsului este sub marginea de tăiere a cuțitelor, adăugați o cantitate mică de apă.
4. Așezați capacul pe castron, aliniați urechile de pe capac cu canelurile corespunzătoare de pe castron și rotiți capacul de-a lungul acelor de castron până când fixarea. Atenție! Nu utilizați dispozitivul fără a fi instalat capacul.
  5. Instalați unitatea motorului pe capac, apoi porniți dispozitivul în rețea.
  6. Apăsăți butonul de alimentare și țineți-l apăsat. Atâta timp cât butonul de alimentare este apăsat, dispozitivul va tăia hrana. Când apăsați ușor puterea, dispozitivul va sgarpe produsele la viteza 1, dacă apăsați mai puternic - la viteza 2d.
  7. La sfârșitul lucrării, deconectați dispozitivul de la rețea. Așteptați ca cuțitul să se oprească complet.

### TRANSPORT, CURĂȚARE ȘI DEPOZITARE

**TRANSPORT.** Aparatul poate fi transportat cu orice tip de transport acoperit, cu respectarea regulilor de fixare a mărfii care asigură păstrarea produsului și / sau a ambalajului și funcționarea sigură a acestuia în continuare. NU expuneți dispozitivul la sarcini de șoc în timpul operațiilor de manipulare.

# ROMÂNĂ

## CURĂȚARE.

ATENȚIE! Nu spălați niciodată componentele aparatului în mașina de spălat vase. Nu utilizați substanțe chimice sau substanțe abrazive.

Deconectați întotdeauna aparatul de la rețea înainte de curățare.

Curățați partea motorului cu o cârpă moale, ușor umedă. Nu o spălați sub apă curgătoare și nu o scufundați în apă sau în alte lichide.

Pentru spălare, utilizați apă caldă (nu mai mult de 50 °C) și un detergent obișnuit, fiți atent cu lamele, deoarece acestea sunt foarte ascuțite.

Părțile aparatului care contactează direct cu alimentele trebuie curățate de fiecare dată după utilizare.

Asigurați-vă că aparatul și toate accesoriile acestuia sunt uscate complet, înainte de a le depozita.

**DEPOZITARE.** Aparatul trebuie să fie stocat în încăpere închisă, în condiții care presupun păstrarea produsului și funcționarea sigură a acestuia în continuare. Asigurați-vă că aparatul și toate accesoriile acestuia sunt uscate complet, înainte de a le depozita.

## ELIMINAREA APARATULUI

Aparatul și materialele de ambalare trebuie eliminate cu cel mai mic pericol pentru mediu și în conformitate cu reglementările privind eliminarea deșeurilor din zona dumneavoastră.

## CONDIȚII DE GARANȚIE

Când cumpărați aparatul, cereți în prezența dumneavoastră să fie verificat și să fie completat cardul de garanție (ștampila organizației comerciale, data vânzării și semnătura vânzătorului).

Fără furnizarea cardului de garanție sau atunci când nu este completat corect, reclamațiile de calitate nu sunt acceptate și nu se efectuează nici o reparație în garanție. Cardul de garanție trebuie prezentat la orice adresare la centrul de service pe întreaga perioadă de garanție. Produsul este acceptat pentru service numai complet. Perioada de garanție se calculează din momentul vânzării către cumpărător. De asemenea, vă cerem să păstrați documentele care confirmă data achiziționării produsului (bonul de casă).

Condiția de service gratuit în garanție a produsului este funcționarea sa corectă, în limitele uzului casnic, în conformitate cu cerințele din instrucțiunile de utilizare a produsului, lipsa deteriorării mecanice și efectele manipulării neglijente.

Produsul este acceptat pentru serviciul în garanție curat (șters și curățat, acolo unde este posibil).

Garantia acoperă toate defectele de fabricație și de proiectare (altele decât cele enumerate în „Garantia nu acoperă”), identificate în timpul perioadei de garanție. În această perioadă, piesele defecte, cu excepția consumabilelor, urmează să fie înlocuite gratuit în centrul de service în garanție.

## GARANȚIA NU ACOPERĂ

1. Defectele cauzate de forța majoră.
2. Deteriorarea produsului cauzată de utilizarea produsului în scopuri care depășesc uzul casnic (de exemplu, în scopuri industriale sau comerciale).
3. Consumabile și accesorii.
4. Defectele cauzate de supraîncărcare, funcționare necorespunzătoare, penetrarea lichidelor, prafului de insecte, pătrunderea de obiecte străine în produs.
5. Deteriorările care au fost reparate în afara centrelor de service autorizate sau atelierelor de garanție.
6. Deteriorările cauzate prin modificarea designului produsului de către utilizator sau înlocuirea necalificată a componentelor sale.
7. Încălcarea instrucțiunilor de utilizare.
8. Instalarea incorectă a tensiunii de rețea (dacă este necesar).
9. Introducerea modificărilor tehnice.
10. Daune mecanice, inclusiv în rezultatul manipulării neglijente, transportului și depozitării necorespunzătoare, căderii produsului.
11. Daune cauzate de animale (inclusiv de rozătoare și insecte).

Producător: Sites Electric Company Limited, RPC



**Pentru informații privind data fabricării, consultați ambalajul.**

Pentru întrebări legate de întreținerea în garanție, precum și în cazul unei defecțiuni, contactați cel mai apropiat centru de service.