

CEN TEK®

СТ-8443

ТЕЛЕВИЗОР
ТЕЛЕДИДАРЫ
ՀԵՌՈՒՍԱՑՈՒՅՑ
TV
СЫНАЛГЫ
ТЕЛЕВІЗОР

РУКОВОДСТВО ПОЛЬЗОВАТЕЛЯ
ҚОЛДАНУШЫ НҰСҚАУЛЫҒЫ
ՕԳՏԱԳՈՐԾՈՂԻ ՁԵՌՆԱՐԿԸ
КОЛДОНУУЧУН ЖЕТЕКЧИЛИГИ
INSTRUCTION MANUAL
КЕРІВНИЦТВО КОРИСТУВАЧА



РУССКИЙ

Уважаемый потребитель!

Благодарим Вас за выбор продукции TM CENTEK.

Мы гарантируем безупречное функционирование данного изделия при соблюдении правил его эксплуатации.

Изготовитель не несет ответственности в случае использования прибора не по прямому назначению и при несоблюдении правил и условий, указанных в настоящей инструкции, а также в случае попыток неквалифицированного ремонта прибора. Если Вы желаете передать прибор для использования другому лицу, пожалуйста, передавайте его вместе с настоящей инструкцией. Телевизор является бытовым прибором и не предназначен для использования в промышленных и коммерческих целях!

Телевизор – это электронное устройство для приема и отображения изображения и звука, передаваемых по беспроводным каналам или по кабелю (в том числе телевизионных программ или сигналов от устройств воспроизведения видеосигнала – например, DVD/Blu-ray-проигрывателей, игровых приставок и т. д.).

ВАЖНЫЕ ИНСТРУКЦИИ ПО БЕЗОПАСНОСТИ. ПРОЧИТЕ ВНИМАТЕЛЬНО И СОХРАНИТЕ ДЛЯ ДАЛЬНЕЙШЕГО ИСПОЛЬЗОВАНИЯ.

1. МЕРЫ БЕЗОПАСНОСТИ

ПРЕДУПРЕЖДЕНИЕ: ВО ИЗБЕЖАНИЕ ПОРАЖЕНИЯ ЭЛЕКТРИЧЕСКИМ ТОКОМ НЕ ПЫТАЙТЕСЬ РАЗОБРАТЬ ТЕЛЕВИЗОР И УСТРАНИТЬ НЕИСПРАВНОСТЬ САМОСТОЯТЕЛЬНО! ОБРАТИТЕСЬ ЗА ПОМОЩЬЮ К СЕРТИФИЦИРОВАННЫМ СПЕЦИАЛИСТАМ!

⚠ Мопния внутри равносностороннего треугольника предупреждает пользователя о наличии неизолированного «опасного напряжения».

⚠ Восклицательный знак внутри треугольника указывает на важные инструкции по эксплуатации и техническому обслуживанию, на которые стоит обратить внимание.

ВНИМАНИЕ! Не пытайтесь модифицировать данный продукт в любой форме без письменного разрешения от поставщика.

Рисунки и иллюстрации в данном руководстве пользователя представлены только для справки и могут отличаться от фактического внешнего вида товара. Конструкция и характеристики изделия могут быть изменены без предварительного уведомления.

ВАЖНЫЕ ПРЕДУПРЕЖДЕНИЯ И ПРЕДОСТЕРЕЖЕНИЯ!

Неадекватное обращение с электроприбором может привести к травмам и повреждению имущества. Этот продукт был спроектирован и изготовлен с самым высоким приоритетом по безопасности. **НО НЕПРАВИЛЬНОЕ ИСПОЛЬЗОВАНИЕ МОЖЕТ ПРИВЕСТИ К ПОРАЖЕНИЮ ЭЛЕКТРИЧЕСКИМ ТОКОМ ИЛИ ВОЗНИКНОВЕНИЮ ПОЖАРА.**

Чтобы предотвратить потенциальную опасность, пожалуйста, соблюдайте следующие инструкции по установке, эксплуатации и чистке изделия:

– Используйте только аксессуары, указанные производителем. Использование аксессуаров, не рекомендованных производителем, может привести к травмам. – Чтобы уменьшить риск возникновения пожара или поражения электрическим током, не подвергайте данный прибор воздействию дождя или влаги. Не устанавливайте на прибор емкости с жидкостью. Не подвергайте прибор воздействию капель или брызг.

– Не используйте и не храните легковоспламеняющиеся или горючие материалы вблизи устройства, так как это может привести к пожару или взрыву. Не кладите никакие источники открытого пламени (зажженные свечи, сигареты или ароматические палочки) на верхнюю часть телевизора.

Предупреждение: для предотвращения распространения огня всегда держите свечи и другие источники открытого пламени вдали от устройства.

– При установке телевизора нужно выдерживать расстояние не менее 4 см между телевизором и другими объектами (стена, шкаф, боковины мебели и т. д.) для обеспечения надлежащей вентиляции. Отсутствие вентиляции может привести к пожару или проблемам с устройством из-за его чрезмерного нагрева. – Этот продукт предназначен для эксплуатации ТОЛЬКО (!) с типом электропитания, указанным на этикетке. Если вы не уверены в типе электропитания в вашем доме, обратитесь в местную энергетическую компанию.

– Не перегружайте сетевые розетки, удлинители или адаптеры, так как это может привести к возгоранию или поражению электрическим током.

– Перед установкой телевизора убедитесь, что напряжение в вашей сети соответствует напряжению, указанному на табличке прибора.

– В целях безопасности большинство приборов рекомендуют подключать отдельно в розетку без использования различных тройников и разветвителей.

– Вилка аппарата служит для подключения/отключения устройства к/от электросети, она должна быть легкодоступной.

– При монтаже устройства на стену устанавливайте его в соответствии с инструкцией, предоставленной производителями крепежной/телевизора.

– Не размещайте изделие на неустойчивой подставке, треноге или столе. Установка изделия на неустойчивую поверхность может привести к его падению, серьезным травмам, а также к повреждению изделия. Всегда ставьте телевизор на мебель, которая может безопасно удерживать его. Убедитесь, что края телевизора не выступают за пределы мебели, на которой он стоит.

– Никогда не засовывайте предметы в телевизор через отверстия или проемы. В аппарате высокое напряжение, и вставка предмета может привести к поражению электрическим током и/или короткому замыканию внутренних частей. По этой же причине не допускайте попадания воды или другой жидкости на изделие.

– Данное устройство должно обслуживаться только авторизованным и правильно обученным специалистом. Открытие крышки или другие попытки пользователя отремонтировать устройство может привести к серьезным травмам или смерти от поражения электрическим током, а также к возникновению пожара.

– Если прибор нуждается в ремонте, убедитесь, что обслуживающий специалист использует запасные части, указанные изготовителем или имеющие те же характеристики и производительность, что и у оригинальных запчастей.

Использование посторонних деталей может привести к пожару, поражению электрическим током и/или другим опасностям.

– После завершения обслуживания или ремонта попросите специалиста выполнить проверку безопасности, чтобы убедиться, что телевизор находится в надлежащем рабочем состоянии.

– Не позволяйте детям играть с полиэтиленовым пакетом, в который был упакован телевизор. Невыполнение этого требования может привести к удушью. – Батареи (батарейный блок или установленные батареи) не должны подвергаться воздействию избыточного тепла (солнечного света, огня и т.п.). Не выбрасывайте батареи вместе с бытовыми отходами. Верните их в пункт сбора старых батарей.

– Установите антенну вдали от высоковольтных линий электропередач и коммуникационных кабелей и убедитесь, что она установлена надежно. Если антенна коснется линии электропередач, прикосновение к антенне может привести к пожару, поражению электрическим током или серьезной травме.

1. Условия эксплуатации:

– температура воздуха от 15 до 35 °C

– относительная влажность воздуха от 45 до 75 %

– атмосферное давление от 86 до 106 кПа (от 650 до 800 мм рт. ст.)

2. Обозначения переменного и постоянного тока:

– знак переменного тока

== знак постоянного тока

Инструкция по технике безопасности

1. Прочтите и сохраните данную инструкцию. Соблюдайте инструкции и следуйте всем предупреждениям.

2. Не используйте прибор вблизи воды.

3. Не закрывайте вентиляцию. Не следует закрывать вентиляционные отверстия такими предметами, как газеты, скатерти, шторы и т.п.

4. Не устанавливайте вблизи источников тепла, таких как радиаторы, обогреватели, печи или другие приборы (включая усилители), выделяющие тепло.

5. Не используйте розетку питания, которая повреждена или не подходит по типу. Убедитесь, что штепсель и розетка правильно соединены. Защищайте штепсель и розетку от пыли и контакта с металлическими предметами.

6. Расскажите детям, что опасно забираться на мебель, чтобы достать пульт управления телевизором.

7. Если вы пользуетесь мобильной подставкой для телевизора, то соблюдайте осторожность во время ее перемещения, чтобы избежать травмы от опрокидывания. Неожиданные остановки, чрезмерные усилия и неровная поверхность пола могут привести к падению изделия с подставки.

8. Для дополнительной защиты прибора во время грозы или когда он остается без присмотра и не используется в течение длительного времени, отключите его от розетки и отключите кабельную систему.

9. Для технического обслуживания обращайтесь к квалифицированному обслуживающему персоналу. При повреждении шнурка питания его замену во избежание опасности должны производить изготовитель, сервисная служба или подобный квалифицированный персонал.

Прибор не предназначен для использования лицами (включая детей) с пониженными физическими, сенсорными или умственными способностями или при отсутствии у них жизненного опыта или знаний, если они не находятся под присмотром или не проинструктированы об использовании прибора лицом, ответственным за их безопасность.

Дети должны находиться под присмотром для недопущения игр с прибором.

ПРИМЕЧАНИЕ:

- Не подключайте телевизор в розетку с питанием выше указанного диапазона.
- Перед подключением к внешнему устройству, пожалуйста, сначала убедитесь, что телевизор и внешнее устройство были отключены. Перед включением проверьте соответствие названия и цвета штекеров и разъемов.
- Пожалуйста, при отсоединении шнура питания держитесь за изолированную часть вилки, не касайтесь металлической части.

ПРИМЕЧАНИЕ:

- Утилизация этого продукта должна выполняться в соответствии с местными правилами. Не выбрасывайте этот продукт с общей утилизацией бытовых отходов.

- Иногда несколько неактивных пикселей могут отображаться на экране в виде фиксированной синей, зеленой или красной точки. Обратите внимание, что это не влияет на производительность вашего продукта.

- Не касайтесь экрана, не удерживайте пальцы на нем в течение длительного периода. Это может произвести временный эффект искажения на экране.

- Не рекомендуется долго держать неподвижное (статичное) изображение на экране, а также не нужно делать изображение слишком ярким: уменьшите яркость и контраст, когда изображение неподвижно (статично).

2. КОМПЛЕКТНОСТЬ

- Телевизор — 1 шт.
- Пульт дистанционного управления (ПДУ) — 1 шт.
- Батарея для ПДУ — 2 шт.
- Съемная ножка — 2 шт.
- Шуруп — 4 шт.
- Руководство пользователя — 1 шт.

3. МОНТАЖ

Монтаж ножек

1. Откройте коробку и извлеките телевизор с комплектующими.
2. Чтобы избежать порчи телевизора, накройте стол мягкой тканью, положите телевизор на стол экраном вниз.
3. Прикрутите ножки в соответствующие пазы на корпусе телевизора.
4. Установка ножек завершена.

Монтаж телевизора на стене

1. Аккуратно положите телевизор на стол, застеленный мягкой тканью, во избежание появления царапин.
2. Открутите винты на нижней стойке подставки отверткой. Снимите подставку. Данные операции производите аккуратно.

3. Настройте кронштейн так, чтобы он мог быть закреплен на стене в соответствии с рисунками 3 и 4.

4. Просверлите на стене 4 отверстия (масштаб дан для справки) и закрутите туда 4 болта.

5. Отверткой закрепите болты на задней стенке телевизора, как показано на рисунке 4. Разместите телевизор на стене.

ПРИМЕЧАНИЕ:

1. Крепление для монтажа на телевизоре соответствует стандарту VESA 200x200.
2. Использовать кронштейн на стене не обязательно.
3. При проведении операций по сборке вблизи стены и перед стеной не должно быть никаких других предметов.
4. Монтаж должен осуществляться квалифицированным специалистом.
5. При монтаже соблюдайте требования инструкции по сборке кронштейна.
6. Рисунки приведены для справки.

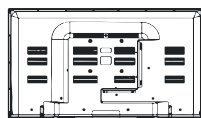

1

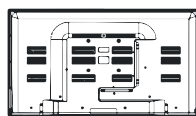

2

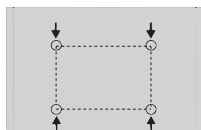

3

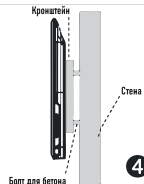

4

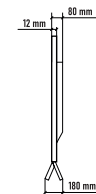
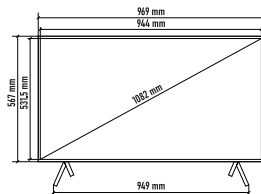

4. НАЧАЛО РАБОТЫ

Передняя панель телевизора

Перед установкой и использованием, пожалуйста, внимательно прочитайте соответствующие разделы «Важные предупреждения и предостережения» и «Инструкции по технике безопасности».

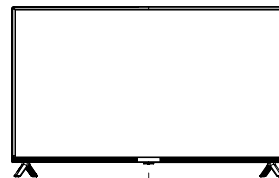

Датчик ДУ
Индикатор питания

⏻ Кнопка POWER/STANDBY

Нажмите, чтобы включить ТВ. Нажмите снова, чтобы открыть меню источников. Удерживайте, чтобы выключить ТВ.

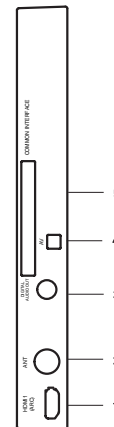
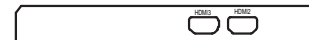
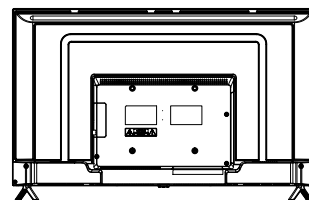

1. HDMI: разъемы HDMI (разъем HDMI1 поддерживает функцию ARC).
2. ANT: разъем для антенны.
3. DIGITAL AUDIO OUT: цифровой аудиовыход.
4. AV: аудио-видео (mini).
5. I: общий интерфейс.

ПРИМЕЧАНИЕ: опции входных/выходных соединений могут изменяться в зависимости от конкретной модели изделия.

НАЧАЛО РАБОТЫ

Использование пульта управления

- Направляйте пульт дистанционного управления на фотоприемник, расположенный на телевизоре. Пульт может не работать, если между пультом и датчиком находится какой-либо объект.

- При использовании телевизора в ярко освещенном помещении инфракрасный датчик дистанционного управления может не работать надлежащим образом.

- Рекомендуемое максимальное эффективное расстояние для использования пульта дистанционного управления составляет около 7 метров.

Замена батарей

Своевременно производите замену батарей. Чтобы пульт дистанционного управления работал, установите батареи согласно инструкции.

ВНИМАНИЕ! При неправильной установке батарей возможен взрыв. Батареи заменяйте батареями только того же или аналогичного типа.

Установка батарей в пульт управления

1. Откройте крышку на задней стороне пульта дистанционного управления.
2. Установите две батареи типа AAA. Убедитесь, что «+» и «-» на концах батарей совпадают с указателями внутри отсека.
3. Закройте крышку.

Примечания по использованию батарей:

Использование батарей неправильного типа могут вызвать утечки и/или взрыв.

Включение и выключение телевизора

- Включение телевизора

Подключите телевизор к розетке. Если телевизор имеет выключатель питания, включите его в первую очередь. В режиме ожидания нажмите кнопку питания на пульт, чтобы включить телевизор.

- Выключение телевизора

Нажмите кнопку питания на пульт, чтобы включить режим ожидания.

Не оставляйте надолго телевизор в режиме ожидания. Рекомендуем отсоединить шнур питания.

ПРИМЕЧАНИЕ:

При случайном выключении питания телевизор автоматически вернется в режим ожидания после восстановления электропитания. Чтобы обеспечить нормальное использование телевизора, частое выключение и включение питания запрещено, поэтому при случайном выключении питания рекомендуется отсоединить шнур питания от розетки.

Стартовая настройка

При первом запуске телевизора на экране появляется стартовое меню установки, пункты этого меню также можно найти в основном меню, поэтому вы

можете изменить значения и после того, как вы их установили.

Совет: убедитесь, что антенна подключена.

• Установка нужного языка

Нажмите кнопки ▲/▼ для выбора языка меню и сообщений.

• Выбор страны

Нажмите кнопки ▲/▼ для выбора страны проживания, затем нажмите кнопку ►.

• Установка часового пояса

Нажмите кнопки ▲/▼ для выбора часового пояса, затем нажмите кнопку ►.

• Установка режима

Нажмите кнопки ▲/▼ для выбора режима «Дом» или «Магазин», затем нажмите кнопку ►.

Для экономии электроэнергии рекомендуется установить режим «Дом». Если вы хотите установить режим «Магазин», появится сообщение с просьбой подтвердить ваш выбор.

• Выбор типа антенны (воздух, кабель)

Нажмите кнопки ▲/▼ для выбора типа антенны и затем нажмите кнопку ►. Для получения более подробной информации смотрите «Автонастройка» в меню «Каналы».

• Автопоиск

Нажмите кнопку ► для начала автопоиска.

Сначала идет настройка DTV (цифровые телеканалы), нажмите [MENU] и ◀ для пропуска настройки DTV. Затем следует настройка ATV (аналоговые телеканалы), нажмите MENU и ◀ для пропуска настройки ATV.

ПРИМЕЧАНИЕ:

- Если телевизор не нашел каналы, проверьте подключения антенны и страну, которую вы выбрали, а затем попробуйте снова поймать каналы автопоиском или ручным поиском.

- Если телевизор принимает только несколько каналов, это означает, что входной ТВ сигнал достаточно слаб. Рекомендуется доработка антенны.

ОСНОВНЫЕ ОПЕРАЦИИ

Выбор канала

Использование CH ▲/▼ на пульте управления

Нажмите CH ▲ для переключения каналов вперед.

Нажмите CH ▼ для переключения каналов назад.

• Использование цифровых каналов 0-9

Вы можете выбрать канал, нажимая цифры от 0 до 9. Телевизор переключится на соответствующий канал, номер которого вы нажали. Например, если вам нужно выбрать канал 5 – нажмите 5, если вам нужно выбрать канал 20 – нажмите подряд 2 и 0.

Настройка звука

- Нажмите VOL+/- на пульт управления для настройки звука.

- Если хотите убрать звук совсем, нажмите MUTE.

- Для возобновления звука нажмите MUTE или просто прибавьте звук.

Выбор источника сигнала

Для выбора источника сигнала нажмите кнопку SOURCE на пульте управления. Нажимайте кнопки ▲/▼ для переключения источника входного сигнала и нажмите кнопку ENTER для подтверждения вашего выбора.

Навигация в меню

Перед использованием телевизора выполните следующие действия, чтобы научиться перемещаться по меню для выбора и настройки различных функций. Последовательность может отличаться в зависимости от выбранного меню.

1. Нажмите кнопку MENU для отображения основного меню.

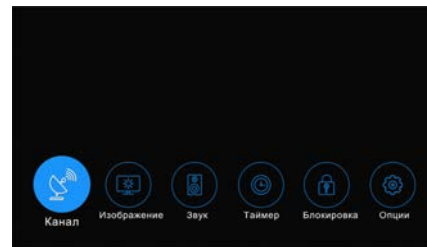

2. Нажимайте кнопки ◀/▶ для перемещения в главном меню. Вы можете выбрать «Канал», «Изображение», «Звук», «Таймер», «Блокировка», «Опции».
3. Нажмите кнопку ENTER для входа в подменю.
4. Нажимайте кнопки ▲/▼ для выбора нужного параметра.
5. Нажимайте кнопки ◀/▶ для регулировки значения.
6. Нажмите кнопку MENU для возврата в предыдущее меню.
7. Нажимайте кнопку EXIT для выхода из меню.

ПРИМЕЧАНИЕ:

- Когда пункт в меню отображается серым цветом, это означает, что данный пункт не доступен или не подлежит настройке.

- Некоторые пункты меню могут быть скрыты в зависимости от режимов и используемых источников сигнала.

- Кнопки на телевизоре выполняют такие же функции, как соответствующие кнопки на пульте дистанционного управления. Если ваш пульт дистанционного управления утерян или не работает, вы можете использовать кнопки на экране телевизора, чтобы выбрать меню. Эта инструкция показывает навигацию с пультом дистанционного управления.

- Изображение на экране телевизора может незначительно отличаться от картинок, изображенных в данном руководстве.

Меню КАНАЛ

• Тип антенны: нажимайте кнопки ▲/▼ для выбора типа антенны.

Если у вас эфирный ТВ сигнал (АТВ или DVB-T2).

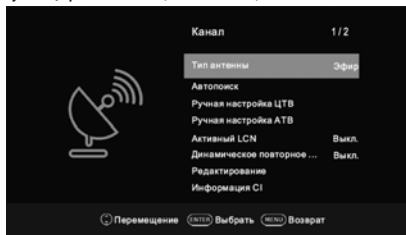

• **Автопоиск:** нажмите кнопку **ENTER** для запуска автоматического поиска телеканалов.

1. Выберите страну и настройте тип каналов.

2. Телевизор начнет сканировать и запоминать все доступные каналы.

Как только индикатор прогресса заполнится, найденные каналы введутся в память и устройство продолжит поиск ТВ, DTV и Радио.

Если вы нажмете кнопку **MENU** во время поиска аналоговых каналов, поиск каналов переключится на поиск DTV цифровых телеканалов.

• **Ручная настройка ЦТВ:** нажмите кнопку **ENTER**.

Кнопками **◀▶** выберите несущую частоту канала, где транслируется цифровой мультимплекс, затем нажмите кнопку **ENTER** для поиска. Когда мультимплекс найден, процесс поиска остановится, каналы сохранятся под их текущим номером, передаваемым в сигнале. Если несущая частота канала вас не устраивает, нажмите кнопки **◀▶** для продолжения поиска. Нажмите кнопку **EXIT** для выхода.

Если у вас кабельный ТВ сигнал (DVB-C).

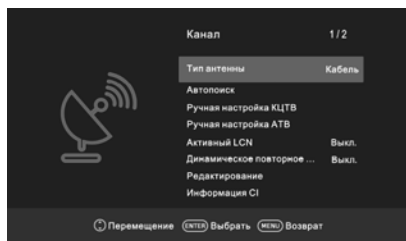

• **Автопоиск:** нажмите кнопку **ENTER** для запуска автоматического поиска телеканалов.

1. Выберите страну и настройте тип каналов.

2. Настройте параметры в меню поиска каналов.

- **Тип сканирования:** сканирование всех активных каналов и сохранение их в телевизор. При выборе «Поиск по Сети» можно настроить частоту, ID сети

и Символьную скорость вручную с помощью кнопок на пульте управления. «Быстрый поиск» ищет только DVB-C цифровые программы и не ищет ATV аналоговые кабельные программы. При выборе «Полный поиск» автопоиск ищет на всех указанных частотах доступные каналы.

- **Частота:** введите несущую частоту (различается в каждой стране).

- **ID сети:** выберите режим настройки ID сети: авто или вручную. Когда Сеть в режиме «Вручную», вы можете настроить ID сети, используя цифровые кнопки. Когда все настройки сделаны, нажмите кнопку **ENTER**.

- **Символ:** выберите режим настройки Символ: авто или вручную. Когда Символ в режиме «Вручную», вы можете настроить символьную скорость, используя цифровые кнопки.

3. Телевизор начнет сканировать и запоминать все доступные каналы.

• **Ручная настройка САDTV**

Частота, символьная скорость и тип QAM модуляции нужны для правильного добавления программ в DVB режиме. Пожалуйста, уточните у провайдера правильные параметры.

• **Ручная настройка АТВ:** сканирование и сохранение аналоговых телеканалов вручную. Запомнить в 1: сохранить найденный канал под номером 1 (вы можете выбрать номер канала с помощью кнопок **◀▶/1**).

Система звука: выберите систему звука аналогового ТВ, принятую в вашей стране (в России наиболее распространена DК).

Система цвета: выберите систему цвета аналогового ТВ, принятую в вашей стране (в России наиболее распространена SECAM).

Поиск: нажмите кнопку **◀** для поиска частоты канала по убывающей или кнопку **▶** для поиска частоты канала по нарастающей.

Сигнет CH 1: выбор текущего канала.

Подстройка: точная подстройка частоты телеканала.

Нажмите красную кнопку для сохранения найденного АТВ канала.

• **LCN (логический номер цифровых телеканалов)**

Нажмите кнопку **ENTER** для выбора LCN Вкл. или Выкл. При выборе «Вкл» цифровые телеканалы будут располагаться в порядке, заданном вещателем цифрового сигнала. При выборе «Выкл» каналы будут расположены в порядке их частот.

• **Динамический повторный поиск (в режиме ЦТВ).**

Переключение функции Dynamic Rescan (повторный поиск): Вкл или Выкл.

• **Редактирование**

Нажмите кнопки **▲/▼** для выбора «Редактирование», затем нажмите кнопку **ENTER** для входа в подменю.

Сначала стрелками **▲/▼** выделите канал, который вы хотите удалить, пропустить или сдвинуть.

Удалить: нажмите красную кнопку для удаления канала.

Сдвинуть: нажмите желтую кнопку для выбора канала, который нужно переместить и затем нажимайте кнопки **▲/▼** для перемещения его в нужную позицию.

Пропустить: нажмите синюю кнопку, чтобы пропустить канал (ваш телевизор будет перескакивать пропущенные каналы автоматически при нажатии **CH ▲/▼**).

• **Любимые каналы (Favorite):** нажмите кнопку **♥** для выделения любимых каналов (можно выбрать одну или несколько групп).

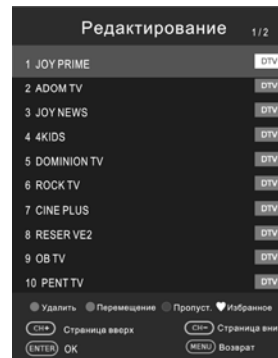

• **CI-информация (в режиме DTV)**

С помощью CI-карты вы сможете смотреть зашифрованные (платные) телеканалы. Пожалуйста вставьте CI-карту в PCMCIA слот, руководствуясь стрелкой на карте CI.

ПРИМЕЧАНИЕ:

- Эта функция доступна только при наличии слота CI.

- Вы можете изменить меню CI (Common Interface) и возможности, проконсультировавшись с вашим оператором телевизионных каналов.

- Пожалуйста, не вставляйте и не вынимайте CI-карту при включенном телевизоре.

- Не вставляйте и не вынимайте часто CI-карту, чтобы не повредить телевизор или CI-карту.

- Во время инициализации карты CI не переключайте телевизор.

• **Информация о сигнале (в режиме DTV)**

Нажмите кнопки **▲/▼** для выбора «Информация о сигнале», затем нажмите кнопку **ENTER** для детальной информации.

Меню ИЗОБРАЖЕНИЕ

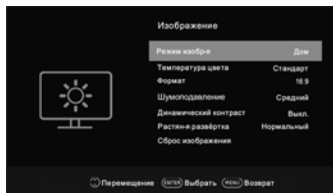

- **Режим изображения:** вы можете выбирать тип изображения, который лучше всего соответствует вашим требованиям для просмотра. Опции «Контрастность», «Яркость», «Цвет», «Резкость», «Оттенки» (NTSC) можно регулировать, когда режим изображения установлен в положение «Пользователь».
 - Контрастность: регулировка уровня белого цвета в изображении.
 - Яркость: регулировка темных или черных участков изображения.
 - Цвет: регулировка насыщенности цвета.
 - Четкость: регулировка резкости изображения.
 - Оттенок: регулировка оттенков изображения (доступна только для сигнала NTSC).
- **Температура цвета:** выбор цветовой палитры изображения.
- **Формат:** выбор соотношения сторон изображения.
- **Шумоподавление:** уменьшает помехи на экране без ущерба для качества видео.
- **Динамический контраст:** регулирует контрастность на оптимальном уровне в соответствии с яркостью изображения.
- **Растянутая разверстка:** регулировка размера изображения (выхода за экран).
- **Режим ПК (HDMI монитор):** переключает режим ПК HDMI в позицию On (включен) или Off (выключен).
- **Игровой режим (HDMI):** переключает режим «Игра» в позицию On (включен) или Off (выключен).
- **Сброс изображения:** сброс всех настроек изображения к заводским настройкам.

Меню ЗВУК

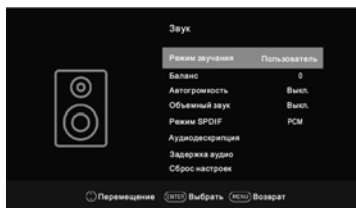

- **Режим звучания:** вы можете выбрать режим звука в соответствии с вашими личными предпочтениями. В режиме «Пользователь» регулируйте нужный вам уровень высоких и низких частот.
 - Treble (ВЧ): регулировка уровня высоких частот.
 - Bass (НЧ): регулировка уровня низких частот.
- **Баланс:** регулировка уровня звука от левого и правого динамиков.
- **Автогромкость (AVL):** звук автоматически остается на заданном уровне при смене программы. Поскольку каждый телеканал имеет свои собственные параметры сигнала, регулировка громкости может быть необходима всякий раз при переключении каналов. Использование этой функции позволяет пользователям наслаждаться стабильным уровнем громкости, так как звук будет автоматически корректироваться.
- **Объемный звук (Surround):** включение или отключение объемного звука.
- **Режим SPDIF:** выбор нужного режима цифрового аудиовыхода SPDIF.
- **Аудиодескрипция (в режиме ЦТВ):** *доступно не во всех странах. Это вспомогательная аудиофункция для людей, испытывающих проблемы со зрением. Данная функция поддерживается только при одновременной трансляции специального аудиопотока параллельно с основным.
- **Задержка звука:** коррекция проблем аудио-видео синхронизации во время просмотра телепрограмм или прослушивания аудио на внешнем устройстве, например, на аудиоприемнике (0–250 мс).
- **Сброс настроек:** сброс всех настроек звука к заводским настройкам.

Меню ВРЕМЯ

- **Автосинхронизация:** в позиции ON (включено) телевизор автоматически синхронизирует время в соответствии с сигналом цифрового телевидения.

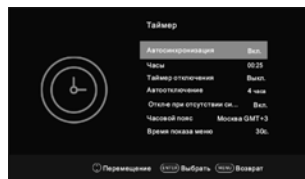

- **Часы:** отображение времени DTV цифрового сигнала или времени, настроенного вручную.
- **Таймер отключения:** переключение телевизора в режим ожидания после определенного периода времени. Для отмены таймера отключения установите его в позицию «Выкл».
- **Автотключение:** выбор желаемого времени сна. Телевизор в установленное время будет автоматически уходить в режим ожидания при отсутствии нажатия на какие-либо кнопки.
- **Отключение при отсутствии сигнала:** позиция On (включена) или Off (выключена).
- **Часовой пояс:** выбор своего часового пояса (когда автосинхронизация установлена в позицию «Вкл», можно выбрать часовой пояс).

- **Время показа меню:** время отображения меню на экране, выберите желаемое в секундах (15 с, 30 с, 60 с, off (выключено)).

Меню Блокировка

- **Блокировка системы:** функция позволяет установить четырехзначный пароль, чтобы предотвратить несанкционированную эксплуатацию телевизора. Пароль по умолчанию - 0000.

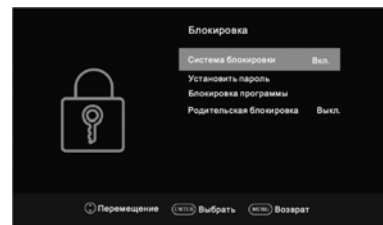

ПРИМЕЧАНИЕ:

Если вы забыли пароль, воспользуйтесь мастер-паролем 1225.

- **Установить пароль:** нажмите кнопку ENTER для вызова подменю. Вы можете ввести свой пароль. Нажмите кнопки с цифрами на пульте дистанционного управления, чтобы установить новый пароль. Новый пароль нужно ввести дважды для успешного завершения установки.
- **Блокировка программы (в ATV/DTV режиме):** нажмите желтую кнопку для блокировки нужного канала. Нажмите желтую кнопку повторно для разблокировки. Для просмотра заблокированного канала введите ваш 4-значный пароль, когда появится поле для его введения.
- **Родительский контроль (в DTV режиме):** эта функция позволяет ввести запрет на просмотр программ для взрослых детям в соответствии с установленными возрастными ограничениями. Эта функция работает в соответствии с информацией, полученной от канала вещания. Если на канале вещания информация неверная, то функция не работает.

Меню Опции

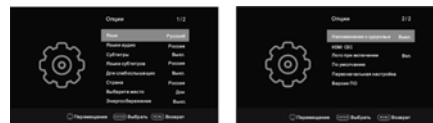

- **Язык:** выберите желаемый язык отображения меню.
- **Язык аудио:** выберите желаемый звук аудио (доступно для цифрового вещания, если транслируются несколько языков).
- **Субтитры:** включение/выключение субтитров (при условии их наличия).
- **Язык субтитров:** выбор языка субтитров (доступно для цифрового вещания, если транслируются несколько языков субтитров).

- **Для слабослышащих:** при включении функции на телевизоре будет информация для слабослышащих. Если функция выключена, информация будет скрыта.
 - **Страна:** отображение текущей страны.
 - **Выберите место:** выбор режима использования «Дом» или «Магазин».
 - **Энергосбережение:** включение/выключение функции энергосбережения (в режиме «Дом»).
 - **Напоминание о здоровье:** включение/выключение режима напоминания о здоровье глаз.
 - **HDMI CEC:** нажимайте кнопки ▲/▼ для выбора HDMI CEC, нажмите кнопку ENTER для вывода подменю.
 - **HDMI CEC:** нажмите кнопку ENTER для включения HDMI CEC в позицию On (включена) или Off (выключена).
 - **ARC:** для получения обратного HDMI звука через ресивер используйте HDMI (ARC). Нажмите кнопку ENTER для переключения функции HDMI ARC в позицию On (включена) или Off (выключена).
 - **Автовключение:** при выключении телевизора все активные CEC устройства на HDMI порте уходят в режим ожидания. Нажмите кнопку ENTER для переключения функции авто в позицию On (включена) или Off (выключена).
 - **Автовключение:** переключение функции автоматического включения в позицию On (включена) или Off (выключена).
 - **Список устройств:** отображение всех устройств, подключенных к телевизору.
 - **Логотип при включении:** включение/выключение логотипа при загрузке телевизора.
 - **По умолчанию:** сброс системных настроек до заводских. После сброса телевизор перейдет в режим ожидания.
 - **Первоначальная настройка:** руководство по установке, которое поможет вам настроить телевизор.
 - **Версия ПО:** отображение текущей информации о версии программного обеспечения.
- Сервисный режим**
 Нажмите кнопку SOURCE для отображения источников сигнала, затем нажмите → 2 → 0 → 1 → 2 для входа в сервисный режим для настройки.
- Сервисный режим**
 Стрелками ▲/▼ выберите «Сервисный режим», затем нажмите кнопку ◀/▶ для выбора Вкл. или Выкл.
- ПРИМЕЧАНИЕ:** следующие функции доступны только когда сервисный режим в позиции Вкл.
- **Источник вкл.**
 Установите источник сигнала при включении ТВ нажатием кнопка ◀/▶. Источник сигнала по умолчанию будет отображаться при включении телевизора.
 - **Канал вкл.**
 Установите канал при включении ТВ нажатиями кнопка ◀/▶. Канал по умолчанию будет отображаться при включении телевизора.
 - **Звук вкл.**
 Установите уровень звука при включении ТВ нажатиями кнопка ◀/▶.

Заданный уровень звука по умолчанию будет при включении телевизора. Помните, что уровень громкости по умолчанию должен быть меньше, чем максимальный уровень.

- Макс. звук

Установите максимальный уровень звука нажатием кнопка ◀/▶. Когда максимальный уровень звука ниже, чем звук по умолчанию, то максимальный уровень будет в приоритете.

Телегид (в режиме DTV)

Нажмите кнопку EPG (рис.1) для выхода в меню «Телегид». Эта функция даст вам подробную информацию о канале, с указанием времени выхода программы в эфир. С помощью телегида можно узнать выход программ на ближайшие восемь дней (если эта информация доступна от телеоператора).

- Нажимайте кнопки ▲/▼ для выбора канала из списка, затем нажмите кнопку ENTER для включения канала.
- **Инфо:** нажмите зеленую кнопку для просмотра информации о текущем канале.
- **Расписание:** нажмите желтую кнопку для вывода списка расписаний записи.
- **Напоминание:** если вы нашли программу, которую хотите посмотреть, нажмите голубую кнопку для установки напоминания.
- **Время/канал:** нажмите кнопку Index для выбора последних записей, затем кнопки ▲/▼ для вывода списка, отсортированного по времени или имени канала.
- Нажмите кнопку EPG или кнопку EXIT для выхода.



Рис. 1



Рис. 2

Список каналов

- Нажмите кнопку LIST для вывода списка каналов (рис. 2).
- Нажмите кнопки ▲/▼ для выбора канала, затем кнопку ENTER для его просмотра.
- Нажмите кнопки CH ▲/▼ для перехода вниз или вверх по списку каналов.
- Нажмите кнопку EXIT для выхода из списка каналов.

Любимые каналы

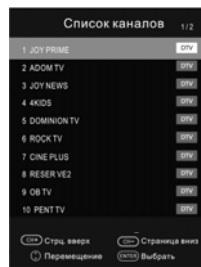
Нажмите кнопку ♥ для вывода списка любимых каналов. Нажимайте красную, зеленую, желтую, голубую кнопки для выбора группы любимых каналов.

- Нажмите кнопки ▲/▼ для выбора канала и кнопку ENTER для его просмотра.
- Нажмите кнопки CH ▲/▼ для перемещения вверх или вниз по списку любимых каналов.
- Нажмите кнопку EXIT для выхода из списка любимых каналов.

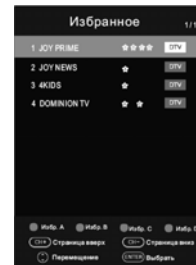

Телетекст

• Отображение телетекста

1. Выберите канал с телетекстом. Не все телеканалы транслируют телетекст.
2. Нажмите кнопку [TEXT] для входа в режим телетекста.
3. Нажмите кнопку [MIX] повторно для входа в смешанный режим (MIX): эта функция позволяет показывать телетекст поверх ТВ программы.
4. Нажмите кнопку [MIX] в третий раз для возврата или выхода в нормальный ТВ/DTV режим.

• Выбор страницы

1. Введите номер страницы (три цифры), используя цифровые кнопки. Если во время ввода вы нажмете неверные цифры, вы должны сначала закончить ввод трех цифр, а затем ввести правильный номер страницы заново.
2. Нажимайте кнопки ▲/▼ для выбора предыдущей или следующей страницы.

• Удержание

Вы можете нажать кнопку [HOLD] для удержания страницы, повторное нажатие освобождает страницу от удержания.

• Каталог

Нажмите кнопку [INDEX] для вывода главного каталога (индексной страницы).

• Увеличение текста

При отображении страницы вы можете удвоить размер текста, чтобы сделать его более удобным для чтения.

1. Нажмите кнопку [ZOOM], чтобы увеличить верхнюю половину страницы.
2. Нажмите кнопку [ZOOM], чтобы увеличить нижнюю половину страницы.
3. Нажмите кнопку [ZOOM] для возврата в обычный режим отображения.

• Скрытая информация

Вы можете отобразить скрытую информацию телетекста (например, ответы на загадки и пр.) нажатием кнопки [REVEAL]. Нажмите повторно кнопку [REVEAL] для скрытия этой информации с экрана.

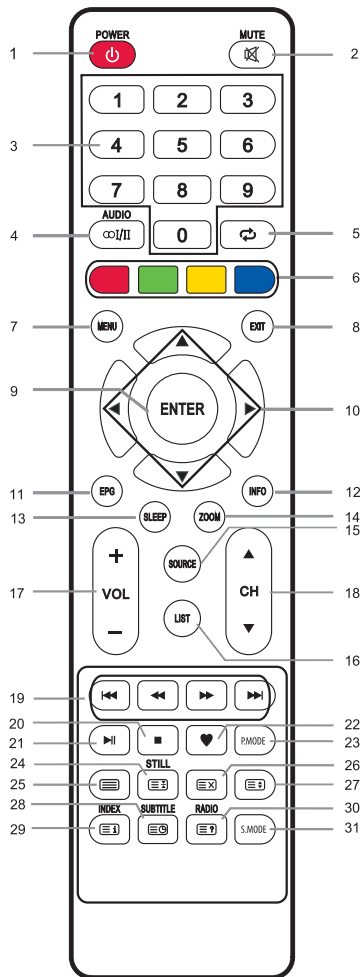

• Подстраницы

Некоторые страницы телетекста могут содержать несколько подстраниц, которые автоматически перемещаются в цикле.

1. Вы можете войти в подстраницу нажатием кнопки (SUB.PAGE) и выбрать номер страницы цифровыми кнопками. Введите номер подстраницы (например, 0003, для вывода третьей подстраницы).

2. Нажмите повторно кнопку для выхода из режима подстраниц.

- Цветные кнопки (красная, зеленая, желтая и голубая)

Нажмите эти кнопки, чтобы перейти непосредственно к соответствующим страницам телетекста, ссылки на которые отображаются в нижней части экрана.

Пульт управления

Значения кнопок на пульте управления:

- Питание (POWER): нажмите для входа или выхода из режима ожидания.
- MUTE: включение и выключение звука.
- ЦИФРОВЫЕ КНОПКИ:** выбор каналов или ввод пароля.
- AUDIO (CO/II):** нажмите для выбора режима NICAM в режиме аналогового ТВ. Нажмите для выбора языка субтитров в режиме цифрового телевидения.
- RECALL: возврат к предыдущей просмотренной программе.
- ЦВЕТНЫЕ КНОПКИ:** красная/зеленая/желтая/синяя кнопки навигации.
- MENU:** нажмите для отображения/скрытия меню на экране или выхода из некоторых операций.
- EXIT:** выход из текущего интерфейса.
- ENTER:** выбор или подтверждение пункта меню.
- навигационные стрелки выбора параметров меню или настройки.
- EPG:** телегид по программам, используется в режиме цифрового телевидения DTV.
- INFO:** отображение информации о текущей программе на экране.
- SLEEP:** нажмите кнопку несколько раз для выбора нужного времени таймера сна. Выберите OFF (Выкл.), чтобы отключить функцию.
- ZOOM:** регулировка формата экрана.
- SOURCE:** выбор источника сигнала.
- LIST:** нажмите для вызова списка каналов. Нажмите повторно для выхода.
- VOL+ / VOL-:** нажмите для регулировки уровня громкости выше или ниже.
- CH ▲ / CH ▼:** нажмите для переключения каналов в порядке возрастания или убывания.
- быстрая перемотка назад.
- быстрая перемотка вперед.
- предыдущий файл.
- следующий файл.
- стоп.
- воспроизведение / пауза.
- FAV: отображение ваших любимых каналов (необходимо настроить ваши любимые каналы в меню редактирования программ).
- P.MODE:** настройки картинки.
- STILL:** стоп-кадр изображения. HOLD - удержание страницы телетекста на экране, нажмите снова, чтобы прервать.

25. Вход в телетекст, повторное нажатие — смешивание (MIX) телетекста и ТВ картинки, третье нажатие — выход из телетекста.

26. Нажмите, чтобы отобразить телетекст, нажмите еще раз, чтобы скрыть режим телетекста.

27. ZOOM: изменение размера экрана телетекста в режиме просмотра.

28. **SUBTITLE:** нажмите для выбора языка субтитров во время просмотра DTV программ. SUBPAGE: нажмите, чтобы включить или выключить подстраницы.

29. INDEX: переход на главную страницу. INDEX: в меню телегида EPG - сортировка по таймеру или каналам. Вход в список записей (в режиме DTV).

30. **RADIO:** Нажмите для переключения радио- и телепрограмм (в режиме DTV). REVEAL - открыть скрытую информацию некоторых страниц телетекста.

31. **S.MODE:** настройка звука.

ПРИМЕЧАНИЕ:

- Кнопки, описание к которым отсутствует, не используются для управления ТВ.

- Все рисунки в данном руководстве приведены только для примера, реальный вид изделия может отличаться от изображений.

5. РУКОВОДСТВО ПО УСТРАНЕНИЮ НЕПОЛАДОВ

Устранение неполадок

При возникновении неисправностей в работе телевизора попробуйте выключить его и включить снова. Для устранения неисправностей можно также воспользоваться приведенной ниже таблицей. Если неисправность не исчезает, обратитесь за помощью к техническим специалистам.

Проблема	Возможные причины	Решение
Нет изображения, нет звука, не горит световой индикатор	1. Шнур питания не включен в розетку 2. Питание выключено	1. Вставьте шнур в розетку 2. Включите питание
Изображение и звук искажены	1. Контраст, резкость и цвет настроены неправильно 2. Система цветопередачи настроена неправильно 3. Звуковая система настроена неправильно	1. Отрегулируйте значение контрастности, резкости и цвета 2. Установите систему цветопередачи по стандартам вещания в стране 3. Установите звуковую систему по стандартам вещания в стране
Картинка пятнистая или со снегом	Источник сигнала слабый или кабель низкого качества	Используйте кабель хорошего качества

Нет изображения, нет звука и индикатор горит зеленым/голубым	Громкость в минимальном значении или телевизор находится в режиме отключения звука	Отрегулируйте уровень громкости
	Кабель, по которому передается сигнал, подключен неправильно	Подсоедините правильно сигнальный кабель
Синий экран, надпись AV	Нет входящего сигнала или видеокабель не подключен или подключен неправильно	Правильно подключите видеокабель
Изображение нечеткое или вздрагивает или с черными горизонтальными полосами (в режиме ПК)	Изображение ПК неправильно отрегулировано	Войдите в меню «Экран», выберите пункт автоподстройка для выполнения автоматической калибровки и отрегулируйте фазу
Изображение ПК не отцентрировано		
Нет звука	Нет входящего аудиосигнала или аудиокабель неправильно подключен	Правильно подключите аудиокабель
Картинка ПК с неправильным цветом	Цветовая гамма неправильно отрегулирована пользователем	Скорректировать настройки цвета или сбросить настройки цвета до заводских установок
Источник HDMI показывает со снегом и пикселями	Источник сигнала нестандартный	Подключите HDMI кабель заново
Пульт дистанционного управления не работает	Аккумуляторы неправильно установлены или истек срок службы	1. Убедитесь, что положительный и отрицательный полюса правильно ориентированы. 2. Проверьте, есть ли контакт между батарей и пружинной 3. Замените батареи

6. УХОД ЗА ПРИБОРОМ

- Тщательная и регулярная чистка сможет продлить жизнь вашего нового ТВ и избавит вас от возможных неисправностей. Обязательно выключите питание и отсоедините шнур питания перед началом любой чистки. Очищайте прибор только сухой тканью.

7. ТЕХНИЧЕСКИЕ ХАРАКТЕРИСТИКИ

- Размер экрана: 43" (109 см), FULL HD
- Разрешение: 1920×1080
- Соотношение сторон: 16:9
- Контрастность: 5000:1
- Частота обновления: 60 Гц
- Напряжение: 220-240 В -50/60 Гц
- Потребляемая мощность:
 - в рабочем режиме: 65 Вт
 - в режиме ожидания: 0,5 Вт
 - в выключенном режиме: 0 Вт
- Мощность динамиков 8 Вт + 8 Вт
- Угол зрения (L/R): 170°/170°
- Цветовые системы ATV: PAL/SECAM
- ТВ-сигнал: DVB-T/T2/C
- Входы и выходы: 3xHDMI, 1xRF, CI, 1xAV, 1xCoaxial
- ТВ (PC): несимметричный 75 Ом
- Дополнительные опции: спящий режим, лист программ, телетекст



8. УТИЛИЗАЦИЯ ПРИБОРА

Прибор по окончании срока службы может быть утилизирован отдельно от обычного бытового мусора. Его можно сдать в специальный пункт приема электронных приборов и электроприборов на переработку.

9. ИНФОРМАЦИЯ О СЕРТИФИКАЦИИ, ГАРАНТИЙНЫЕ ОБЯЗАТЕЛЬСТВА

Товар сертифицирован в соответствии с законом «О защите прав потребителей». Этот прибор соответствует всем официальным национальным стандартам безопасности, применимым к электроприборам в Российской Федерации. Установленный производителем в порядке п. 2 ст. 5 Федерального закона РФ «О защите прав потребителей» срок службы для данного изделия составляет 10 лет с даты реализации конечному потребителю при условии, что изделие используется в строгом соответствии с настоящей инструкцией по эксплуатации и применимыми техническими стандартами. По окончании срока службы обратитесь в ближайший авторизованный сервисный центр для получения рекомендаций по дальнейшей эксплуатации прибора. Дата производства изделия указана в серийном номере (2 и 3 знаки – год, 4 и 5 знаки – месяц производства). При возникновении вопросов по обслуживанию прибора или в случае его неисправности обратитесь в авторизованный сервисный центр ТМ CENTEK. Адрес центра можно найти на сайте <https://centek.ru/servis>. Способы связи с сервисной поддержкой: тел: +7 (988) 24-00-178, Инстаграм: @centek_official, vk: vk.com/centek_krd. Генеральный сервисный центр ООО «Ларина-Сервис», г. Краснодар. Тел.: +7 (861) 991-05-42. Название организации, принимающей

презенти в Казахстане: ТОО «Moneytor», г. Нур-Султан, ул. Жанибека Тархана, д. 9, крыльцо 5. Тел.: +7 (707) 858-65-29, +7 (701) 340-09-57.

Продукция имеет сертификат соответствия:
№ ЕАЭС RU С-СН.АБ53.В.03002/21 от 27.12.2021 г.



10. ИНФОРМАЦИЯ О ПРОИЗВОДИТЕЛЕ, ИМПОРТЕРЕ

Импортер: ООО «Ларина-Электроникс». Адрес: Россия, 350080, г. Краснодар, ул. Демуса, 14. Тел.: +7 (861) 2-600-900.

УВАЖАЕМЫЙ ПОТРЕБИТЕЛЬ!

Срок гарантии на все приборы 36 месяцев с даты реализации конечному потребителю. Данным гарантийным талоном производитель подтверждает исправность данного прибора и берет на себя обязательство по бесплатному устранению всех неисправностей, возникших по вине производителя.

УСЛОВИЯ ГАРАНТИЙНОГО ОБСЛУЖИВАНИЯ

1. Гарантия действует при соблюдении следующих условий оформления:
 - правильно и четкое заполнение оригинального гарантийного талона изготовителя с указанием наименования модели, ее серийного номера, даты продажи, при наличии печати фирмы-продавца и подписи представителя фирмы-продавца в гарантийном талоне, печатей на каждом отрывном купоне, подписи покупателя. Производитель оставляет за собой право на отказ в гарантийном обслуживании в случае непредоставления вышеуказанных документов, или если информация в них будет неполной, неразборчивой, противоречивой.
2. Гарантия действует при соблюдении следующих условий эксплуатации:

- использование прибора в строгом соответствии с инструкцией по эксплуатации;
 - соблюдение правил и требований безопасности.
3. Гарантия не включает в себя периодические обслуживание, чистку, установку, настройку прибора на дому у владельца.
 4. Случаи, на которые гарантия не распространяется:
 - механические повреждения;
 - естественный износ прибора;
 - несоблюдение условий эксплуатации или ошибочные действия владельца;
 - неправильная установка, транспортировка;
 - стихийные бедствия (молния, пожар, наводнение и др.), а также другие причины, независимые от продавца и изготовителя;
 - попадание внутрь прибора посторонних предметов, жидкостей, насекомых;
 - ремонт или внесение конструктивных изменений неуполномоченными лицами;
 - использование прибора в профессиональных целях (нагрузка превышает уровень бытового применения), подключение прибора к питающим телекоммуникационным и кабельным сетям, не соответствующим Государственным техническим стандартам;
 - выход из строя перечисленных ниже принадлежностей изделия, если их замена предусмотрена конструкцией и не связана с разборкой изделия.

а) пульты дистанционного управления, аккумуляторные батареи, элементы питания (батарейки), внешние блоки питания и зарядные устройства;

б) расходные материалы и аксессуары (упаковка, чехлы, ремни, сумки, сетки, ножи, колбы, тарелки, подставки, решетки, вертелы, шланги, трубки, щетки, насадки, пылесборники, фильтры, поглотители запаха);

— для приборов, работающих от аккумулятора, – работа с неподходящими или истощенными батарейками;

— для приборов, работающих от аккумуляторов, – любые повреждения, вызванные нарушениями правил зарядки и подзарядки аккумулятора.

5. Настоящая гарантия предоставляется изготовителем в дополнение к правам потребителя, установленным действующим законодательством, и ни в коей мере не ограничивает их.

6. Производитель не несет ответственности за возможный вред, прямо или косвенно нанесенный продукцией ТМ CENTEK людям, домашним животным, имуществу потребителя и/или иных третьих лиц в случае, если это произошло в результате несоблюдения правил и условий эксплуатации, установок изделия; умышленных и/или неосторожных действий (бездействий) потребителя и/или иных третьих лиц действия обстоятельств непреодолимой силы.

7. При обращении в сервисный центр прием изделия предоставляется только в чистом виде (на приборе не должно быть остатков продуктов питания, пыли и других загрязнений).

Производитель оставляет за собой право изменять дизайн и характеристики прибора без предварительного уведомления.

ҚАЗАҚ

ҚҰРМЕТТІ ТҰТЫНУШЫ!

Пайдаланбас бұрын осы нұсқаулықтың барлығын толығымен оқып шығыңыз, содан кейін оны болашақта пайдалану үшін сақтап қойыңыз. Қауіпті жағдайларды болдырмау үшін және теледидардың ең жоғарғы өнімділігін қамтамасыз ету үшін әрдайым келесі сақтық шараларын сақтаңыз. Теледидар тұрмыстық құрал болып табылады және өнеркәсіптік, коммерциялық мақсаттарда пайдалануға арналмаған!

1. Қауіпсіздік шаралары
ЕСКЕРТУ: ЭЛЕКТР ТОҒЫНЫҢ СОҒЫН БОЛДЫРМАУ ҮШІН ТЕЛЕДИДАРДЫ ӨЗБЕТІЗІЗ-БЕН БӨЛШЕКТЕУГЕ ЖӘНЕ АҚАУЛЫҚТЫ ЖОЮҒА ТЫРЫСПАҢЫЗ! КӨМЕК АЛУ ҮШІН СЕРТИФИКАТТАЛҒАН МАМАНДАРҒА ЖҮГІНІЗІЗ!

⚠ Тең жақты үшбұрыштың ішіндегі найзағай белгісі пайдаланушыны оқшауланбаған «қауіпті кернеудің» бар екенін ескертеді.

⚠ Үшбұрыштың ішіндегі леп белгісі сізге назар аудару керек маңызды пайдалану және техникалық қызмет көрсету нұсқауларын көрсетеді.

ЕСКЕРТУ: электр тогының соғуын болдырмау үшін теледидарды өзбетіңізбен шектелтуге және ақаулықты жоюға тырыспаңыз! Көмек алу үшін сертифицикатталған мамандарға жүгініңіз!

Тең жақты үшбұрыштың ішіндегі найзағай белгісі пайдаланушыны оқшауланбаған «қауіпті кернеудің» бар екенін ескертеді. Үшбұрыштың ішіндегі леп белгісі сізге назар аудару керек маңызды пайдалану және техникалық қызмет көрсету нұсқауларын көрсетеді.

НАЗАР АУДАРЫҢЫЗ:

Өнім берушінің жазбаша рұқсатынсыз бұл өнімді кез-келген түрде модификациялауға тырыспаңыз.

Пайдаланушының осы нұсқаулығындағы суреттер мен иллюстрациялар тек анықтама үшін ұсынылған және тауардың нақты сыртқы түрінен ерекшеленуі мүмкін. Бұйымның конструкциясы мен сипаттамалары алдын ала ескертусіз өзгертілуі мүмкін.

МАҢЫЗДЫ ЕСКЕРТУЛЕР МЕН САҚТАНДЫРУЛАР!

Құрылғыны дұрыс пайдаланбау жарақат пен мүліктің бүлінуіне әкелуі мүмкін. Бұл өнім қауіпсіздік бойынша ең жоғарғы басымдықпен жобаланған және шығарылған. **БІРАҚ ДҰРЫС ПАЙДАЛАНБАУ ЭЛЕКТР ТОҒЫНЫҢ СОҒУЫНА НЕМЕСЕ ӨРТКЕ ӘКЕЛУІ МҮМКІН.**

— ықтимал қауіптің алдын алу үшін бұйымды орнату, пайдалану және тазалау бойынша келесі нұсқауларды орындаңыз.

— Тек өндіруші көрсеткен аксессуарларды қолданыңыз. Өндіруші ұсынбаған аксессуарларды пайдалану жарақатқа әкелуі мүмкін.

— Өрт немесе электр тогының соғу қаупін азайту үшін бұл құрылғыны жаңбырдың немесе ылғалдың әсеріне ұшыратпаңыз. Құрылғыға сұйықтық бар контейнерлерді орнатпаңыз. Құрылғыны ташылардың немесе судың шашырау әсеріне ұшыратпаңыз.

— Тез тұтанатын немесе жанғыш материалдарды құрылғының жанында пайдаланбаңыз немесе сақтамаңыз, себебі бұл өртке немесе жарылысқа әкелуі мүмкін. Теледидардың жоғарғы жағына ашық жалын көздерін (жаныл тұрған шамдар, темекі немесе хош иісті таяқшалар) қоймаңыз.

Ескерту: оттың таралуын болдырмау үшін әрдайым шамдар мен басқа да ашық жалын көздерін құрылғыдан алыс ұстаңыз.

— Теледидарды орнатқан кезде тиісті желдетуді қамтамасыз ету үшін теледидар мен басқа заттар (қабырға, шкаф, жиһаздың бүйірлері және т.б.) арасында кем дегенде 4 см қашықтықты сақтау керек. Желдетудің болмауы өртке немесе құрылғының шамадан тыс қызуына байланысты проблемаларға әкелуі мүмкін.

— Бұл өнім ТЕК ҚАНА (!) заттанбада көрсетілген электр қуат түрімен пайдалануға арналған. Егер сіз үйіңіздегі қуат түріне сенімді болмасаңыз, жергілікті энергетикалық компанияға хабарласыңыз.

— Электр розеткаларын, ұзартықтарды немесе адаптерлерді шамадан тыс жүктемеңіз, бұл өртке немесе электр тогының соғуына әкелуі мүмкін.

— Теледидарды орнатпас бұрын, желідегі кернеу құрылғы тақтасындағы кернеуге сәйкес келетініне көз жеткізіңіз.

— Қауіпсіздік мақсатында көптеген құрылғыларды әртүрлі ұштармақтар мен тармақтағыштарды пайдаланбай розеткаға бөлек қосу ұсынылады.

— Аппараттың ашасы құрылғыны электр желісіне қосу/өшіру үшін қолданылады, ол оңай қол жетімді болуы керек.

— Құрылғыны қабырғаға орнатқан кезде оны қронштейн/теледидар өндірушілері ұсынған нұсқауларға сәйкес орнатыңыз.

— Бұйымды шайқалғыш тұғырға, ұштағына немесе үстелге қоймаңыз. Бұйымды шайқалғыш беткі жаққа орнату оның құлауына, ауыр жарақаттарға, сондай-ақ бұйымның зақымдалуына әкелуі мүмкін.

Теледидарды арқашан оны қауіпсіз ұстай алатын жиһазға қойыңыз. Теледидардың шеттері ол тұрған жиһаздың ауқымынан тыс шықпайтынына көз жеткізіңіз. Ешқашан заттарды теледидарға тесіктері немесе саңылаулары арқылы тығып жібермеңіз. Құрылғыда жоғары кернеу бар және затты салу электр тогының соғуына және/немесе ішкі бөліктердің қысқа тұйықталуына әкелуі мүмкін. Дәл сол себеппен бұйымға судың немесе басқа сұйықтықтың түсуіне жол бермеңіз.

— Бұл құрылғыға тек авторландырылған және дұрыс оқытылған маман ғана қызмет көрсетуі керек. Пайдаланушының қақпақты ашуы немесе құрылғыны жөндеуге деген басқа әрекеттері ауыр жарақатқа немесе электр тогының соғуынан болған өлімге, сондай-ақ өрттің пайда болуына әкелуі мүмкін.

— Егер құрылғы жөндеуді қажет етсе, қызмет көрсететін маман өндіруші көрсеткен немесе тунпұсқа қосалқы бөлшектер сияқты сипаттамалары мен өнімділігі бар қосалқы бөлшектерді қолданатындығына көз жеткізіңіз. Бетпен бөлшектерді пайдалану өртке, электр тогының соғуына және / немесе басқа қауіптерге әкелуі мүмкін.

— Техникалық қызмет көрсету немесе жөндеу аяқталғаннан кейін, теледидардың дұрыс жұмыс істеп тұрғанына көз жеткізу үшін маманнан қауіпсіздігін тексеруін сұраңыз.

— Балаларға теледидар салынған пакетпен ойнауға рұқсат бермеңіз. Бұл талапты орындамау тұңғышға әкелуі мүмкін.

— Батарейлар (батарей блогы немесе орнатылған батареялар) шамадан тыс жылу әсеріне (күн сәулесі, от және т.б.) ұшырамауы керек. Батарейларды тұрмыстық қалдықтармен бірге тастамаңыз. Оларды ескі батареяларды жинау орнына қайтарыңыз.

— Антеннаны жоғары вольтты электртерісі желілері мен байланыс кабельдерінен алыс орнатыңыз және оның сенімді орнатылғанына көз жеткізіңіз. Егер антенна электртерісі желісіне тиіп кетсе, өртке, электр тогына немесе ауыр жарақатқа әкелуі мүмкін.

1. Пайдалану шарттары:
 - ауа температурасының 15°C-ден 35°C-ге дейін болуы
 - ауаның салыстырмалы ылғандылығы 45%-дан 75%-ға дейін
 - атмосфералық қысым 86-дан 106 кПа-ға дейін (сын.бағ.650-ден 800 мм)
2. — Айнымалы тоқты білдіреді.
 - === Тұрақты тоқты білдіреді.

Қауіпсіздік техникасы жөніндегі нұсқаулық

1. Осы нұсқаулықты оқып, сақтаңыз. Нұсқауларды орындаңыз және барлық ескертулерді орындаңыз.

2. Құрылғыны судың жанында пайдаланбаңыз.
3. Желдетуді жалпаңыз. Желдету тесіктерін газет, дастархан, перделер және т.б. сияқты заттармен жаппаңыз.
4. Жылу шығаратын радиаторлар, жылытқыштар, пештер немесе басқа құрылғылар (күшейткіштегі қоса) сияқты жылу көздеріне жақын орнатпаңыз.
5. Зақымдалған немесе түріне сәйкес келмейтін қуат розеткасын пайдаланбаңыз. Штепсель мен розетканың дұрыс қосылғанына көз жеткізіңіз. Штепсель мен розетканы шаңнан және металл заттармен жанасудан қорғаңыз.
6. Балаларға теледидардың басқару пультін алу үшін жиһазға шығуың қауіпті екенін айтыңыз.
7. Егер сіз теледидарға арналған мобильді тұғырды қолдансаңыз, оны жылжитқан кезде жарақат алмау үшін абай болыңыз. Құрт тоқтау, шамадан тыс күш салу және беті тегіс емес еден өніміңіз тұғырдан құлауына әкелуі мүмкін.
8. Құрылғыны қосымша қорғау үшін найзағай кезінде немесе қараусыз қалған және ұзақ уақыт пайдаланылмаған кезде оны розеткадан ажыратып, кабель жүіесін өшіріңіз.
9. Техникалық қызмет көрсету үшін білікті қызмет көрсету персоналына хабарласыңыз. Қуат сымы зақымданған жағдайда қауіпті болдырмау үшін оны ауыстыруды дайындаушы, сервистік қызмет немесе осыған ұқсас білікті персонал жүргізуі тиіс.

Құрылғы физикалық, сенсорлық немесе ақыл-ой қабілеттері төмен адамдардың (балаларды қоса алғанда) немесе оларда өмірлік тәжірибесі немесе білімі болмаған кезде, егер олар қарауда болмаса немесе олардың қауіпсіздігіне жауапты адамның құрылғыны пайдалануы туралы нұсқау берілмеген болса, пайдалануға арналмаған.

Құрылғымен ойнауға жол бермеу үшін балалар бақылауда болуы керек.

ЕСКЕРТПЕ:

- Теледидарды көрсетілген диапазоннан жоғары қуат көзіне қоспаңыз.
- Сыртқы құрылғыға қосылмас бұрын алдымен теледидар мен сыртқы құрылғының ажыратылғанына көз жеткізіңіз. Қоспас бұрын штекерлер мен ағытпалардың атауы мен түсінің сәйкестігін тексеріңіз.
- Қуат сымын ажыратқан кезде ашаның оқшауланған бөлігін ұстаңыз, металл бөлігіне қолыңызды тигізбеңіз.

ЕСКЕРТПЕ:

- Бұл өнімді кедәге жарату жергілікті ережелерге сәйкес жүргізілуі керек. Бұл өнімді жалпы тұрыстық қалдықтармен бірге кедәге жаратуға тастамаңыз.
- Кейде экранда бірнеше белсенді емес пикселдер бекітілген көк, жасыл немесе қызыл нүкте ретінде пайда болуы мүмкін. Бұл сіздің өніміңіздің жұмысына әсер етпейтінін ескеріңіз.
- Экранға қол тигізбеңіз, саусақтарыңызбен ұзақ уақыт ұстамаңыз. Бұл экранда уақытша бұрмалану әсерін тудыруы мүмкін.
- Экранда ұзақ уақыт бойы қозғалмайтын (статикалық) бейнені ұстап тұруға кеңес берілмейді, сондай-ақ, бейнені тым ашық етудің қажеті жоқ; бейне тұрақты (статикалық) болған кезде жарықтылық пен контрасты азайтыңыз.

2. ЖИЙНҰТЫҚТЫЛЫҒЫ

- Теледидар - 1 дана
- Қашықтан басқару пульті (қашықтан басқару құралы) - 1 дана
- ҚБП батареясы - 2 дана
- Алынатын аяқшасы - 2 дана
- Бұранда - 4 дана
- Пайдаланушы нұсқаулығы - 1 дана

3. МОНТАЖДАУ

Аяқтарын орнату

1. Қоралпты ашып, жабдықтарымен бірге теледидарды шығарыңыз.
2. Теледидардың бүлінуіне жол бермеу үшін үстелді жұмсақ шүберекпен жауып, экранды төмен қаратып үстелге қойыңыз.
3. Аяқтарды теледидар корпусындағы тиісті ойықтарға бұрал кіргізіңіз.
4. Аяқтарды орнату аяқталды.

Теледидарды қабырғаға монтаждау

1. Теледидарды сызылып қалмас үшін жұмсақ шүберек жабылған үстелге абайлап қойыңыз.
2. Тұғырдың төменгі бағанасындағы бұрандаларды бұрағышыпен ағытып алыңыз. Тұғырын шешіп алыңыз. Бұл операцияларды абайлап орындаңыз.
3. Кронштейнді қабырғаға 3 және 4-суреттерге қарап орнатыңыз.
4. Қабырғадан 4 тесік бұрғылап тесіп (анықтама үшін масштаб берілген), оларға 4 болтты бұрал кіргізіңіз.
5. Болттарды 4-суретте көрсетілгендей теледидардың артқы жағына бекітіңіз. Теледидарды қабырғаға орнатыңыз.

ЕСКЕРТПЕ:

1. Теледидарды монтаждауға арналған бекіткіш VESA 200x200 стандартына сәйкес келеді.
2. Қабырғаға кронштейнді пайдалану қажет емес.
3. Қабырғада және қабырғаға жақын жерде жинау жұмыстарын жүргізу кезінде айналада басқа заттар болмауы керек.
4. Орнатуды білікті маман жүзеге асыруы тиіс.
5. Монтаждау кезінде кронштейн пайдалану жөніндегі нұсқаулық талаптары орындалуы тиіс.
6. Суреттер тек анықтама үшін келтірілген.

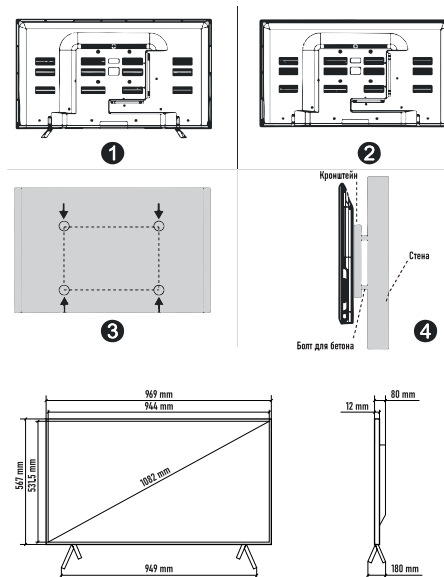

4. ЖҰМЫСТЫ БАСТАУ

Теледидардың алдында панелі

Орнату және пайдалану алдында тиісті «Алдын ала ескерту» және «Қауіпсіздік техникасы жөніндегі нұсқаулық» бөлімдерін мұқият оқып шығыңыз

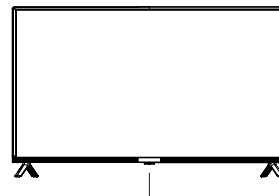

ҚБ датчигі / Қуат индикаторы

⏻/≡ POWER/STANDBY батырмасы

Теледидарды қосу үшін басыңыз. Баптау мәзірін ашу үшін қайтадан көздірі. Теледидарды өшіру үшін батырманы басып ұстап тұрыңыз.

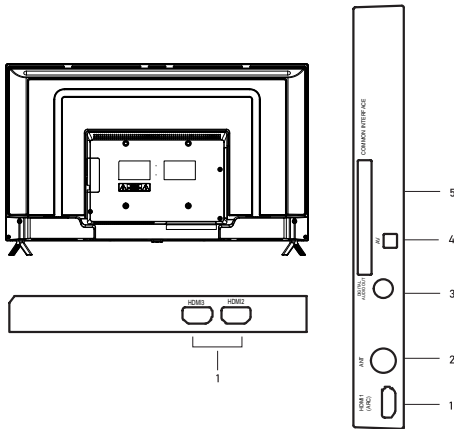

1. HDMI: ағытпалары HDMI (HDMI) ағытпасы ARC функциясын қолдайды.
2. ANT: антенналарға арналған ағытпа.
3. DIGITALAUDIOOUT: цифрлық аудиосығғыс.
4. AV: аудио-видео (mini).
5. CI: жалпы интерфейсі.

ЕСКЕРТПЕ: кіріс/шығыс қосылымдарының опциялары өнімнің нақты моделіне байланысты өзгеруі мүмкін.

ЖҰМЫСТЫ БАСТАУ НАЗАР АУДАРЫҢЫЗ!

Егер батареялар дұрыс орнатылмаса, жарылыс болуы мүмкін. Батареяларды тек бірдей немесе ұқсас типтегі батареялармен ауыстырыңыз.

Батареяларды басқару пультіне орнату

1. Қашықтан басқару құралының артқы жағындағы қақпақты ашыңыз.
2. Екі AAA батареясын орнатыңыз. Батареялардың төменгі жақтарындағы «>>» және «<<» біліктердің ішіндегі көрсеткіштерге сәйкес келетініне көз жеткізіңіз.
3. Қақпақты жабыңыз.

Батареяларды пайдалану туралы ескертулер: Дұрыс емес типтегі батареяларды пайдалану ағып кетуіне /немесе жарылысқа әкелуі мүмкін.

ЕСКЕРТПЕ:

Қуат көзінен көздейсоқ өшірілген кезде, қуат көзі қалпына келтірілгеннен кейін теледидар автоматты түрде күту режиміне оралады. Теледидарды қалыпты пайдалануды қамтамасыз ету үшін жиі қуат көзінен өшіруге және қосуға тыйым салынады, сондықтан, егер қуат көзінен көздейсоқ өшірілсе, қуат сымын розеткадан ажырату ұсынылады.

• Теледидарды өшіру

Күту режимін қосу үшін қашықтан басқару пультіндегі батырманы басыңыз. Теледидарды күту режимінде ұзақ қалдырмаңыз. Біз қоректендіру бауын ажыратуды ұсынамыз.

Бастапқы баптамалар

Теледидарды бірінші рет іске қосқан кезде экранда бастапқы мәзір пайда болады, осы мәзірдің элементтерін негізгі мәзірден табуға болады, сондықтан сіз оларды орнатқаннан кейін де мәндерді өзгерте аласыз.

Кеңес: антеннаның қосылғанына көз жеткізіңіз.

• Қажетті тілді орнату

Мәзір мен хабарлама тілін таңдау үшін ▲/▼ батырмаларын басыңыз.

• Елді таңдау.

Тұрғылықты елді таңдау үшін ▲/▼ батырмасын, содан кейін ► батырмасын басыңыз.

• Тиісті уақыт белдеуін таңдаңыз.

Сағаттық белдеуді таңдау үшін ▲/▼ батырмасын, содан кейін ► батырмасын басыңыз.

• Пайдалану режимін таңдаңыз.

«Үй» немесе «Дүкен» режимін таңдау үшін ▲/▼ батырмаларын, содан кейін ► батырмасын басыңыз.

Электр энергиясын үнемдеу үшін «Үй» режимін орнату ұсынылады. Егер сіз «Дүкен» режимін орнатқыңыз келсе, таңдауыңызды растауды сұрайтын хабарлама пайда болады.

• Антенна түрін таңдаңыз (ауа, кабель).

Антенна түрін таңдау үшін ◀/▶ батырмаларын басып, ► батырмасын басыңыз. Толығырақ ақпарат алу үшін «Арналар» мәзірінен «Автобаптау» бөлімін қараңыз.

• Автоіздеу

Автоіздеуді бастау үшін ► батырмасын басыңыз.

Алдымен DTV (цифрлық телеарналар) баптау жүреді, DTV баптаудан өтіп кету үшін [MENU] және ◀ батырмасын басыңыз. Содан кейін ATV (аналогтық телеарналар) баптау жүреді, ATV баптаудан өтіп кету үшін MENU және ◀ батырмасын басыңыз.

ЕСКЕРТПЕ:

• Егер теледидар арналарды таппаса, антеннаның жалғанғанын және таңдалған елді тексеріп, автоматты түрде немесе қолмен іздеу арқылы ар-

наларды қайтадан ұстауға тырысыңыз.

• Егер теледидар бірнеше арнаны ғана қабылдаса, бұл кіріс ТВ сигналының әпсіз екенін білдіреді. Антеннаны қайта реттеу ұсынылады.

Арнаны таңдау

• Басқару тақтасында CN ▲ / ▼ батырмасын пайдалану.

Арналарды алға ауыстыру үшін CN ▲ батырмасын басыңыз.

Арналарды артқа ауыстыру үшін CN ▼ батырмасын басыңыз.

• 0-9 цифрлық батырмаларын пайдалану.

0-ден 9-ға дейінгі сандарды басу арқылы арнаны таңдауға болады.

Теледидар сіз басқан нөмірге сәйкес келетін арнаға ауысады.

Мысалы, егер сізге 5-ші арнаны таңдау керек болса, 5 санын басыңыз, 20-шы арна қажет болса, 2 және 0 сандарын бірінен соң бірін басыңыз.

Дыбысты баптау

Дыбысты реттеу үшін басқару пультіндегі VOL+/- батырмасын басыңыз.

Егер сіз дыбысты мүлдем басып тастағыңыз келсе, (MUTE) басыңыз.

Дыбысты қайта қосу үшін (MUTE) батырмасын басыңыз немесе дыбысты ұлғайтыңыз.

Сигнал көзін таңдау

Сигнал көзін таңдау үшін басқару пультіндегі SOURCE батырмасын басыңыз. Кіріс сигнал көзін ауыстыру үшін ▲/▼ батырмасын басып, таңдауды растау үшін ENTER батырмасын басыңыз.

Мәзірдегі навигация

Теледидарды пайдаланбас бұрын, әртүрлі функцияларды таңдау және баптау үшін мәзірді шарлауды үйрену үшін келесі әрекеттерді орындаңыз. Таңдалған мәзірге байланысты реті әртүрлі болуы мүмкін.

1. Негізгі мәзірді көрсету үшін MENU батырмасын басыңыз.
2. Негізгі мәзірді жылжыту үшін ◀/▶ батырмаларын басыңыз. Сіз «Арна», «Кескін», «Дыбыс», «Таймер», «Бұғаттау», «Опциялар» батырмаларын таңдай аласыз.
3. Қосалқы мәзірге кіру үшін ENTER батырмасын басыңыз.
4. Қажетті параметрді таңдау үшін ▲/▼ батырмаларын басыңыз.
5. Мәнді реттеу үшін ◀/▶ батырмаларын басыңыз.
6. Алдыңғы мәзірге оралу үшін MENU батырмасын басыңыз.
7. Мәзірден шығу үшін EXIT батырмасын басыңыз.

ЕСКЕРТПЕ:

- Мәзірдегі элемент сұр түспен көрсетілген кезде, бұл элемент қолжетімді емес немесе бапталмайды дегенді білдіреді.

- Көйбір мәзір элементтері режимдерге және қолданылатын сигнал көздеріне байланысты жасырылуы мүмкін.

- Теледидардағы батырмалар қашықтан басқару пультіндегі тиісті батырмалар сияқты функцияларды орындайды. Егер қашықтан басқару пульті жоғалса немесе жұмыс істемесе, мәзірді таңдау үшін теледидар экранындағы батырмаларды пайдалануға болады. Бұл нұсқаулық қашықтан басқару пультімен жүргізілетін навигацияны көрсетеді.

- Теледидар экранындағы кескін осы нұсқаулықта көрсетілген суреттерден сап өзгеше болуы мүмкін.

АРНА мәзірі

• **Антенна түрі:** антенна түрін таңдау үшін ▲/▼ батырмаларын басыңыз.

Егер сіздің эфирлік ТВ сигналыңыз (АТВ немесе DVB-T2) болса.

• **Автоіздеу:** телеарналарды автоматты түрде іздеуді бастау үшін ENTER батырмасын басыңыз.

1. Елді таңдап, арналардың түрін реттеңіз.

2. Теледидар барлық табылған арналарды сканерлеп, есте сақтай бастайды. Прогресс индикаторы толғаннан кейін табылған арналар жадыға енгізіледі және құрылғы ТВ, DTV және радионы іздеуді жалғастырады.

Егер сіз аналогтық арналарды іздеу кезінде MENU батырмасын бассаңыз, арналарды іздеу DTV цифрлық телеарналарды іздеуге ауысады.

• **ЦТВ қолмен орнату** ENTER батырмасын басыңыз.

◀▶ батырмалары арқылы цифрлық мультиплекс таратылатын арнаның тасымалдау жиілігін таңдаңыз, содан кейін іздеу үшін ENTER батырмасын басыңыз. Мультиплекс табылған жағдайда іздеу процесі тоқтайды, арналар сигналда берілген ағымдағы нөмірмен сақталып қалады. Егер арнаның тасымалдау жиілігі сізге сәйкес келмесе, іздеуді жалғастыру үшін ▶◀ батырмаларын басыңыз. Шығу үшін «EXIT» батырмасын басыңыз.

Егер сізде кабельдік ТВ сигналы (DVB-C) болса.

• **Автоіздеу:** телеарналарды автоматты түрде іздеуді бастау үшін ENTER батырмасын басыңыз.

1. Елді таңдап, арналардың түрін реттеңіз.

2. Арналарды іздеу мәзіріндегі параметрлерді реттеңіз.

• **Сканерлеу түрі:** барлық белсенді арналарды қарап шығыңыз және оларды теледидарда сақтаңыз. «Желі бойынша іздеу» тармағын таңдағанда, басқару пультіңдегі батырмалардың көмегімен жиілікті, желі ID және Символдық жылдамдықты қолмен реттеуге болады. «Жылдам іздеу» тек DVB-C цифрлық бағдарламаларды іздейді және ATV аналогтық кабель бағдарламаларын іздейміз. «Толық іздеу» таңдалған кезде автоіздеу барлық көрсетілген жиіліктердегі қолжетімді арналарды іздейді.

• **Жиілік:** тасымалдау жиілігін енгізіңіз (әр елде әртүрлі болады).

• **Желі ID:** желі ID баптау режимін таңдаңыз: автоматты түрде немесе қолмен. Желі «Қолмен» режимінде болған кезде, цифрлық батырмаларды пайдаланып, желі ID теңшеуі аласыз. Барлық баптаулар жасалғаннан кейін ENTER батырмасын басыңыз.

• **Символ:** Символды баптау режимін таңдаңыз: автоматты түрде немесе қолмен. Символ «қолмен» режимінде болған кезде цифрлық батырмаларды пайдалану арқылы символдық жылдамдықты реттеуге болады.

3. Теледидар барлық табылған арналарды сканерлеп, есте сақтай бастайды.

• **АТВ қолмен баптау**

DVB режиміне бағдарламаларды дұрыс қосу үшін жиілік, символ жылдамдығы және QAM модуляция түрі қажет. Провайдерден дұрыс параметрлерді нақтылауыңызға сұраймыз.

• **АТВ қолмен баптау:** аналогтық телеарналарды қолмен сканерлеу және сақтау. 1-де есте сақтау: табылған арна 1 нөмірімен сақтаңыз (◀▶ батырмаларын пайдаланып арна нөмірін таңдай аласыз).

• **Дыбыс жүйесі:** сіздің елде қабылданған аналогтық ТВ дыбыс жүйесін таңдаңыз (Ресейде ең көп таралғаны - DК).

• **Түс жүйесі:** сіздің елде қабылданған аналогтық ТВ түс жүйесін таңдаңыз (Ресейде ең көп таралғаны - SECAM).

Ағымдағы КН 1: ағымдағы арнаны таңдау.

Іздеу: арнаның жиілігін азайту арқылы іздеу үшін ◀ батырмасын немесе ұлғайту үшін ▶ батырмасын басыңыз.

Сигнетт CH 1: ағымдағы арнаны таңдау.

Реттегіш: арнаның жиілігін дәл реттегіш.

Табылған АТВ арнасын сақтау үшін қызыл батырманы басыңыз.

• **LCN (Цифрлық телеарналардың логикалық нөмірі)**

LCN таңдау үшін Қосу немесе өшіру, ENTER пернесін басыңыз. «Қосу» батырмасын таңдау кезінде цифрлық телеарналар цифрлық сигнал таратуы белгілеген тәртіппен орналасатын болады. «Өшіруді» таңдағанда, арналар олардың жиілігі бойынша орналасады.

• **Динамикалық қайта іздеу (ЦТВ режимінде).**

Dynatic Rescan функциясын ауыстыру (қайта іздеу): Қосу немесе Өшіру.

• **Редакциялау**

«Редакциялауды» таңдау үшін ▲/▼ батырмалары, содан кейін қосалқы мәзірге кіру үшін ENTER батырмасын басыңыз.

Алдымен ▲/▼ көрсеткілерімен жойғыңыз, өткізіп жібергіңіз немесе орнынан жылжытқыңыз келетін арнаны таңдаңыз.

Жою: арнаны жою үшін қызыл батырманы басыңыз.

Жылжыту: арнаны жылжытуды таңдау үшін сары батырманы басыңыз, содан кейін оны қалаған орынға жылжыту үшін ▲/▼ батырмаларын басыңыз.

Өткізіп жіберу: арнаны өткізіп жіберу үшін көк батырманы басыңыз (CN ▲/▼ басқан кезде теледидарыңыз өткізіп жіберілген арналарға автоматты түрде тоқтамай өтеді).

Сүйікті арналар (Favorite): сүйікті арналарды таңдау үшін осы батырманы басыңыз (бір немесе бірнеше топты таңдауға болады).

• **Сi-ақпарат (DTV режимінде)**

Сi-ақпаратты көмегімен сіз шифрланған (ақылы) телеарналарды көре аласыз. Сi картасын Сi картасындағы көрсеткіні басшылыққа ала отырып, РСМСiA слотына салыңыз.

ЕСКЕРТПЕ:

- Бұл функция Сi слоты болған жағдайда ғана қолжетімді.

- Cіs Cі (Common Interface) мәзірін және мүмкіндігінше телевизиялық арналар операторымен кеңесе отырып, өзгерте аласыз.

-Теледидар қосулы тұрған кезде Сi картасын салмаңыз және суырмаңыз.

-Теледидарды немесе Сi картасын бүлдірмес үшін Сi картасын жиі салмаңыз немесе суырмаңыз.

- Сi картасын инициализациялау кезінде теледидарды басқа арнаға ауыстырмаңыз.

• **Сигнал туралы ақпарат (DTV режимінде)**

«Сигнал туралы ақпаратты» таңдау үшін ▲/▼ батырмаларын, содан кейін тәптіштелген ақпарат алу үшін ENTER батырмасын басыңыз.

КЕСКІН мәзірі

• **Кескін режимі:** сіз өзіңіздің қарау қажеттіліктеріңізге сәйкес келетін кескін түрін таңдай аласыз. «Контрастылық», «Жарықтық», «Түс», «Айқындық»,

«Реңк» (NTSC) опцияларын кескін режимі «Пайдаланушы» күйіне орнатылған кезде реттеуге болады.

- **Контрастылық:** кескіндегі ақ түстің деңгейін реттеу.

- **Жарықтық:** кескінің қара немесе қаралтым бөліктерін реттеу.

- **Түс:** түс анықтылығын реттеу.

- **Айқындық:** кескінің айқындылығын реттеу.

- **Реңк:** кескін реңктерін реттеу (тек NTSC сигналы үшін қолжетімді).

• **Түс температурасы:** кескінің түстер палитрасын таңдау.

• **Формат:** кескін бөліктерінің арақатынасын таңдау.

• **Шуды басу:** бейнежазба сапасына нұсқан келтірместен аздағайы кедрерлерді азайтады.

• **Динамикалық контраст:** кескінің жарықтығына сәйкес контрастылықты оңтайлы деңгейде реттейді.

• **Созылған түрде өрістеу:** кескін өпшемін реттеу (экраннан шығу).

• **ДК режимі (HDMI мониторы):** ДК HDMI режимін Оп (қосулы) немесе Off (өшірулі) күйіне ауыстырады.

• **Ойын режимі (HDMI):** «Ойын» режимін Оп (Қосулы) немесе Off (Өшірулі) күйіне ауыстырады.

• **Кескінді қалпына келтіру:** барлық кескін параметрлері зауыттық күйге келтіріледі.

ДЫБЫС мәзірі

• **Дыбысталу режимі:** сіз өзіңіздің жеке қалауыңызға сәйкес дыбыс режимін таңдай аласыз. «Пайдаланушы» режимінде сізге қажет жоғары және төмен жиілікті реттеңіз.

- Treble (ЖЖ): жоғары жиілікті реттеу.

- Bass (ТЖ): төмен жиілікті реттеу.

• **Баланс:** дыбыс деңгейін сол және оң жақ динамикер арқылы реттеу.

• **Автоарайту (AVL):** бағдарлама өзгерген кезде дыбыс автоматты түрде белгіленген деңгейде қалады. Әр арнаның өзіндік сигнал параметрлері болғандықтан, арналарды ауыстырған кезде дыбысты зорайту деңгейін реттеу қажет болуы мүмкін. Бұл функцияны пайдалану пайдаланушыларға дыбыс деңгейінің тұрақты деңгейіне ие болуға мүмкіндік береді, өйткені дыбыс автоматты түрде реттеледі.

• **Көлемді дыбыс (Surround):** көлемді дыбысты қосу немесе өшіру.

• **SPDIF режимі:** SPDIF цифрлық аудиосығысының қажетті режимін таңдау.

• **Аудиодекрипция (ЦТВ режимінде):** * барлық елдерде бірдей қолжетімді емес.

Бұл көру қабілеті бұзылған адамдар үшін көмекші аудиофункция болып табылады. Бұл функция арнайы аудиоағын негізгі ағынға параллель берілген кезде ғана қолданылады.

• **Дыбысты қідірту:** телебағдарламаларды қарау кезінде немесе сыртқы құрылғыда, мысалы, аудио қабылдағышта (0 мс-250 мс) дыбысты тыңдау кезінде аудио-бейнежазба синхрондау мәселелерін түзету.

• **Баптауды қалпына келтіру:** барлық дыбыс баптауларын зауыттық баптама-ларға дейін қалпына келтіру.

УАҚЫТ МӘЗІРІ

- **Автосинхрондау:** егер ол ON(қосулы) күйіне орнатылса, теледидар цифрлық телевизиялық сигналына сәйкес уақытты автоматты түрде синхрондайды.
- **Сағат:** DTV цифрлық сигналының уақытын немесе қолмен бапталған уақытты көрсету.
- **Өшіру таймері:** белгілі бір уақыттан кейін теледидарды күту режиміне ауыстырыңыз. Өшіру таймерін болдырмау үшін оны «Өшіру» күйіне орнатыңыз.
- **Автоматты өшіру:** қалаған ұйқы уақытын таңдаңыз. Белгіленген уақытта теледидар кез-келген батырманы баспаған кезде автоматты түрде күту режиміне өтеді.
- **Сигнал болмаған кезде өшіру:** Ол (қосылған) немесе Off (өшірілген) позициясы.
- **Уақыт белдеуі:** уақыт белдеуін таңдау (автосинхрондау «Қосулы» күйіне орнатылса, уақыт белдеуін таңдауға болады).
- **Мәзірді көрсету уақыты:** экранда мәзірді көрсету уақыты, қажетті секундты таңдаңыз (15 с, 30 с, 60 с, off (өшірілу)).

Бұғаттау мәзірі

• **Жүйені бұғаттау:** бұл функция теледидардың рұқсатсыз жұмыс істеуіне жол бермеу үшін төрт таңбалы құпия сөзді орнатуға мүмкіндік береді. Әдепкілік құпиясөз-0000.

ЕСКЕРТЕПЕ:

- Егер сіз құпиясөзді ұмытып қалсаңыз, 1225 мастер-құпиясөзін қолданыңыз.
- **Құпиясөзді орнату:** Ішкі мәзірді шақыру үшін ENTER батырмасын басыңыз. Сізге өз құпиясөзіңізді енгізуге болады. Жаңа құпиясөзді орнату үшін қашықтан басқару пультіндегі сандармен батырмалерді басыңыз. Жаңа құпиясөз екі рет енгізілгенде, орнату сәтті аяқталды.
 - **Бағдарламаны бұғаттау (BATV/DTV режимінде):** қажетті арнаны бұғаттау үшін сары батырманы басыңыз. Құлпын ашу үшін сары батырманы қайта басыңыз. Бұғатталған арнаны көру үшін оны енгізу өрісі пайда болған кезде 4 таңбалы құпия сөзді енгізіңіз.
 - **Ата-ана бақылауы (DTV режимінде):** бұл мүмкіндік ересектерге арналған бағдарламаларды белгіленген жас шектеулеріне сәйкес қарауға тыйым салуға мүмкіндік береді. Бұл функция хабар тарату арнасынан алынған ақпаратқа сәйкес жұмыс істейді. Егер хабар тарату арнасында ақпарат дұрыс болмаса, онда функция жұмыс істемейді.

Опциялар мәзірі

- **Тіл:** қалаған мәзірді көрсету тілін таңдаңыз.
- **Аудио тілдері:** қажетті аудио дыбысты таңдаңыз (Егер бірнеше тілде таратылса, цифрлық хабарлар тарату үшін қолжетімді).
- **Субтитрлер:** субтитрлерді қосу/өшіру (болған жағдайда).
- **Субтитр тілдері:** субтитр тілін таңдау (егер бірнеше субтитр тілі таратылатын болса, цифрлық тарату үшін қолжетімді болып табылады).
- **Есту қабілеті нашар адамдар үшін:** функция қосылған кезде теледидар экранында есту қабілеті нашар адамдар үшін ақпарат көрсетіледі. Егер

функция өшіріліп болса, ақпарат жасырылады.

- **Ел:** ағымдағы елді көрсету.
 - **Орныды таңдаңыз:** «Үй» немесе «Дүкен» пайдалану режимін таңдаңыз.
 - **Энергияны үнемдеу:** энергияны үнемдеу функциясын қосу /өшіру («Үй» режимінде).
 - **Денсаулық туралы ескерту:** көздің саулығын еске түсіру режимін қосу / өшіру.
 - **HDMI CEC:** HDMI CEC таңдау үшін ▲/▼ батырмаларын, қосалқы мәзірді шығару үшін ENTER батырмасын басыңыз.
 - **HDMI CEC:** HDMI CEC On (Қосулы) немесе Off (Өшірілу) күйіне қосу үшін ENTER батырмасын басыңыз.
 - **ARC:** ресивер арқылы кері HDMI дыбысын алу үшін HDMI (ARC) пайдаланыңыз. HDMI ARC функциясын On (қосу) немесе Off(өшіру) күйіне ауыстыру үшін ENTER батырмасын басыңыз.
 - **Автоматты өшіру:** теледидарды өшірген кезде HDMI портындағы барлық белсенді CEC құрылғылары күту режиміне өтеді. Авто функциясын On (қосылған) немесе Off (өшірілген) күйіне ауыстыру үшін ENTER батырмасын басыңыз.
 - **Автоматты құсу:** автоматты қосу функциясын On (қосылған) немесе Off (өшірілген) күйіне ауыстыру.
 - **Құрылғылар тізімі:** теледидарға қосылған барлық құрылғыларды көрсетеді.
 - **Қосылған нәзігі логотип:** теледидар жүктелген кезде логотипі қосу /өшіру.
 - **Әдепкі:** жүйелік баптамаларды зауыттық қалпына келтіріңіз. Қалпына келтірілгеннен кейін теледидар күту режиміне ауысады.
 - **Бастапқы баптау:** бұл орнату жөніндегі нұсқаулық сізге теледидарды теңшеуге көмектеседі.
 - **Бағдарламалық жасақтама нұсқасы:** бағдарламалық жасақтама нұсқасы туралы ағымдағы ақпаратты көрсетеді.
 - **Сервистік режим**
Сигнал көздерін көрсету үшін SOURCE батырмасын басыңыз, содан кейін баптау мақсатында сервистік режимге кіру үшін 2012 басыңыз.
- ЕСКЕРТЕПЕ:**
Келесі функциялар сервистік режим Қосу позициясында болған кезде ғана қол жетімді.
- **Қосу кезі.**
◀/▶ Түймесін басу арқылы теледидар қосылған кезде сигнал көзін анықтаңыз. Теледидар қосылған кезде әдепкілік сигнал көзі пайда болады.
 - **Арна қосулы.**
Теледидар қосылғанда ◀/▶ батырмаларын басу арқылы арнаны анықтаңыз. Теледидар қосылған кезде әдепкілік арна пайда болады.
 - **Дыбыс қосулы.**
Теледидар қосылғанда ◀/▶ батырмаларын басу арқылы дыбыс деңгейін орнатыңыз. Теледидар қосылған кезде әдепкілік дыбыс деңгейі болады. Есіңізде болсын, әдепкілік дыбыс деңгейі ең жоғарғы деңгейден аз болуы керек.
 - **Макс. дыбыс**
◀/▶ батырмаларын басу арқылы дыбыстың ең жоғарғы деңгейін орнатыңыз. Егер дыбыстың ең жоғарғы деңгейі әдепкі дыбыстан төмен болса, онда ең жоғарғы деңгей басымдыққа ие болады.

• Ақаулықтарды жою жөніндегі нұсқаулық

Ақаулықтарды жою

Егер теледидардың жұмысында ақаулар пайда болса, оны өшіріп, қайта қосып көріңіз. Ақаулықтарды жою үшін төмендегі кестені де қолдануға болады. Егер ақаулық жойылмаса, техникалық мамандардың көмегіне жүгініңіз.

Телегид (DTV режимінде)

«Телегид» мәзіріне шығу үшін EPG батырмасын басыңыз. Бұл функция сізге бағдарламаның эфирге шығатын уақытын көрсете отырып, арна туралы толық ақпарат береді. Телегидтің көмегімен сіз алдағы жеті күнде шығатын бағдарламаларды біле аласыз (егер бұл ақпаратты оператор ұсынатын болса).

- Тізімнен арнаны таңдау үшін ▲/▼ батырмасын басыңыз, содан кейін арнаны қосу үшін ENTER батырмасын басыңыз.
- **Ақпарат:** ағымдағы арна туралы ақпаратты қарау үшін жасыл батырманы басыңыз.
- **Кесте:** жазу кестелерінің тізімін шығару үшін сары батырманы басыңыз.
- **Еске салу:** егер сіз қарағыңыз келетін бағдарламаны тапсаңыз, еске салғышты орнату үшін көгілдір батырманы басыңыз.
- **Уақыт/арна:** соңғы жазбаларды таңдау үшін Index батырмасын, содан кейін уақыт бойынша сұрыпталған тізімді немесе арна атауын көрсету үшін ▲/▼ батырмасын басыңыз.
- **Шығу үшін EPG немесе EXIT батырмасын басыңыз.**

Арналар тізімі

Арналар тізімін көрсету үшін LIST батырмасын басыңыз.

Арнаны таңдау үшін ▲/▼ батырмаларын, содан кейін оны қарау үшін ENTER батырмасын басыңыз.

Арналар тізімінен төмен немесе жоғары өту үшін CH ▲/▼ батырмаларын басыңыз.

Арналар тізімінен шығу үшін EXIT батырмасын басыңыз.

Сүйікті арналар

Сүйікті арналардың тізімін шығару үшін ♥ батырмасын басыңыз.Нажимайте красную, зеленую, желтую, голубую кнопки для выбора группы любимых каналов.

Сүйікті арналар тобын таңдау үшін қызыл, жасыл, сары, көгілдір батырмаларды басыңыз.

Арнаны таңдау үшін ▲/▼ батырмаларын, содан кейін оны қарау үшін ENTER батырмасын басыңыз.

Реттелетін арналар тізімін жоғары немесе төмен жылжыту үшін CH ▲/▼ батырмаларын басыңыз.

Сүйікті арналар тізімінен шығу үшін EXIT батырмасын басыңыз.

Телемәтін

Телемәтінді көрсету

1. Телемәтін бар арнаны таңдаңыз. Барлық телеарналар телемәтін тарата бермейді.

2. Телемәтін режиміне кіру үшін [TEXT] батырмасын басыңыз.

3. Аралас режимге (MIX) кіру үшін [MIX] батырманы қайта басыңыз: бұл функция телемәтінді теледидар бағдарламасының үстінен көрсетуге мүмкіндік береді.

4. Қалыпты ТВ/DTV режиміне оралу немесе шығу үшін * батырмасын үшінші рет басыңыз.

• **Бетті таңдау**

1. Цифрлық батырмаларды пайдаланып бет нөмірін (үш сан) енгізіңіз. Егер сіз теру кезінде сандарды қате бассаңыз, алдымен үш санды енгізуді аяқтап, содан кейін дұрыс бет нөмірін қайта енгізуіңіз керек.

2. Алдыңғы немесе келесі беттерді таңдау үшін батырмаларын басыңыз.

• **Ұстап тұру**

Бетті ұстап тұру үшін (HOLD) батырмасын басуға болады, қайта басу бетті босатады.

• **Каталог**

Негізгі каталогты (индекс бетін) шығару үшін (INDEX) батырмасын басыңыз.

• **Мәтінді үлкейту**

Бетті көрсету кезінде оны оқуға ыңғайлы ету үшін мәтін өлшемін екі есе ұлғайтуға болады.

1. Беттің жоғарғы жарты бөлігін үлкейту үшін (ZOOM), батырмасын басыңыз.

2. Беттің жоғарғы жарты бөлігін үлкейту үшін батырмасын басыңыз.

3. Қалыпты көрсету режиміне оралу үшін батырмасын басыңыз.

• **Жасырын ақпарат**

(REVEAL) батырмасын басу арқылы жасырын телемәтін ақпараттарын (мысалы, жұмбақтардың жауаптар және т.б.) көрсетуге болады. Бұл ақпаратты экраннан жасыру үшін батырманы қайта басыңыз.

• **Қосалқы беттер**

Кейбір телемәтін беттерінде бірнеше қосалқы бет болуы мүмкін, олар цикл ішінде автоматты түрде қозғалады

1. Қосалқы параққа (SUB.PAGE) батырмасын басу арқылы кіріп, беттің нөмірін цифрлық батырмалармен таңдауға болады. Қосалқы беттің нөмірін енгізіңіз (мысалы, үшінші қосалқы бетті шығару үшін 0003).

2. Қосалқы бет режимінен шығу үшін батырмасын қайта басыңыз.

• **Түсті батырмалар:** (қызыл, жасыл, сары және көгілдір)

Сілтемелері экранның төменгі жағында көрсетілетін тиісті телемәтін беттеріне тікелей ету үшін осы батырмаларды басыңыз

Басқару пульті

Қашықтан басқарудың түпнұсқа пультінің батырмалары:

Басқару пультіндегі батырмалардың мәндері:

1. **Көрсеткірді (POWER):** күту режиміне кіру немесе шығу үшін осыны басыңыз.

2. **MUTE:** дыбысты қосу және өшіру.

3. **ЦИФРЛЫҚ БАТЫРМАЛАР:** таңдау немесе құпиясөзді енгізу.

4. **АУДИО(☞L):** аналогтық ТВ режимінде NICAM режимін таңдау үшін басыңыз.

Цифрлық телевизия режимінде субтитр тілін таңдау үшін басыңыз.

5. **RECALL:** алдыңғы қаралған бағдарламаға оралу.

6. **ТҮСТІ БАТЫРМАЛАР:** қызыл/жасыл/сары/көк навигация батырмалары.

7. **MENU:** экранда мәзірді көрсету/жасыру немесе кейбір операциялардан шығу үшін басыңыз.

8. **EXIT:** ағымдағы интерфейстен шығу.

9. **ENTER:** мәзір тармағын таңдау немесе растау.

10. / Мәзір параметрлерін немесе баптамаларын таңдаудың навигациялық көрсеткілері.

11. **EPG:** бағдарламалар бойынша теледiг, DTV цифрлық телевизия режимінде қолданылады.

12. **INFO:** экранда ағымдағы бағдарлама туралы ақпаратты көрсету.

13. **SLEEP:** ұйқы таймерінің дұрыс уақытын таңдау үшін батырманы бірнеше рет басыңыз. Функцияны өшіру үшін OFF (Өшіру) батырмасын таңдаңыз.

14. **ZOOM:** экран форматын реттеу.

15. **SOURCE:** сигнал көзін таңдау.

16. **LIST:** арналар тізімін шақыру үшін басыңыз. Шығу үшін қайта басыңыз.

17. **VOL+/VOL-:** дыбыстың деңгейін ұлғайту немесе азайтуды реттеу үшін басыңыз

18. **CH ▲ / CH ▼ :** арналарды өсу немесе кему ретімен ауыстыру үшін басыңыз.

19. жылдам артқа айналыды.

жылдам алға айналыды.

алдыңғы файл.

келесі файл.

20. Тоқтату.

21. ► **Ойнату / Кідірту.**

22. **FAV:** сүйікті арналарыңызды көрсету (сіз өзіндік сүйікті арналарыңызды бағдарламаларды редакциялау мәзіріне енгізуіңіз керек).

23. **P.MODE** суретті баптау

24. **STILL:** кескінің тоқтатылған кадры. **HOLD:** - экранда телемәтін бетін ұстап, тоқтату үшін қайтанды басыңыз.

25. Телемәтінге кіру, қайта басқанда — телемәтінді және ТВ суреттерін араластыру (MIX), үшінші рет басқанда — телемәтіннен шығу.

26. Телемәтінді көрсету үшін осыны басыңыз, телемәтін режимін жасыру үшін тағы бір рет басыңыз.

27. **SIZE:** қарау режимінде телемәтін экранының өлшемін өзгерту.

28. **SUBTITLE:** DTV бағдарламаларды қарау кезінде субтитр тілін таңдау үшін басыңыз SUBPAGE: қосалқы парақтарды қосу немесе өшіру үшін басыңыз.

29. **INDEX:** басты бетке өту. **INDEX: EPG** теледiг мәзірінде –таймер немесе арналар бойынша сұрыптауды жүргізу. Жазбалар тізіміне кіру (DTV режимінде).

30. **RADIO:** Радио - және телебағдарламаларды ауыстыру үшін басыңыз (DTV режимінде). **REVEAL** - кейбір телемәтін беттеріндегі жасырын ақпаратты ашу.

31. **S.MODE:** дыбысты баптау

ЕСКЕРТПЕ:

- Сипаттамасы жоқ батырмалар ТВ басқару үшін пайдаланылмайды.

- Осы нұсқаулықтағы барлық суреттер тек мысал үшін келтірілген, бұйымның нақты түрі кескіндерден өзгеше болуы мүмкін.

5. АҚАУЛЫҚТАРДЫ ЖОЮ БОЙЫНША НҰСҚАУЛЫҚ

Ақаулықтарды жою

Егер теледидардың жұмысында ақаулар пайда болса, оны өшіріп, қайта қосып көріңіз. Ақаулықтарды жою үшін төмендегі кестені де қолдануға болады. Егер ақаулық жойылмаса, техникалық мамандардың көмегіне жүгініңіз.

Проблема	Ықтимал себептер	Шешу
Сурет жоқ, дыбыс жоқ, жарық индикаторы жанбайды	1. Қуат сымы розеткаға қосылмаған 2. Қуат өшірулі	1. Қуат сымын розеткаға қосыңыз 2. Қуатты қосыңыз
Кескін мен дыбыс бұрмаланған	1. Контраст, айқындық және тус дұрыс бапталмаған 2. Тус беру жүйесі дұрыс бапталмаған 3. Дыбыстың деңгейі дұрыс бапталмаған	1. Контраст, айқындық және тус мәнін реттеңіз 2. Тус беру жүйесін елдегі хабар тарату стандарттары бойынша орнатыңыз 3. Дыбыстың жүйені елдегі хабар тарату стандарттары бойынша орнатыңыз
Сурет дақты немесе «қармен»	Сигнал көзі әлсіз немесе кабель сапасы төмен	Сапасы жақсы кабельді пайдаланыңыз
Сурет жоқ, дыбыс жоқ, индикатор жасыл/көк түспен жанады	Дыбыс ең төменгі мәнде немесе теледидар дыбысты өшіру режимінде Сигнал берілетін кабель дұрыс қосылмаған	Дыбыс деңгейін реттеңіз Сигнал кабелін дұрыс жалғаңыз
Көк экран, AV жазуы	Кіріс сигналы жоқ немесе бейне кабелі қосылмаған немесе дұрыс қосылмаған	Бейне кабелін дұрыс қосыңыз
Изображение нечеткое или вздрагивает или с черными горизонтальными полосами (в режиме ПК)	ДҚ суреті дұрыс реттелмеген	«Экран» мәзіріне кіріп, элементті таңдаңыз автоматты түрде калибрлеу және фазаны реттеу үшін автоматты реттеу тармағын таңдаңыз
Изображение ПК не отцентрировано		

Дыбыс жоқ	Кіріс аудио сигналы жоқ немесе аудио кабель дұрыс қосылмаған	Аудио кабельді дұрыс қосыңыз
ДК суретінің түсі дұрыс емес	Түс гаммасын пайдаланушы дұрыс реттемеген	Түс баптауларын реттеңіз немесе түс баптауларын зауыттық орнатуларға қалпына келтіріңіз
HDMI көзі «қар» мен пикселдерді көрсетеді	Сигнал көзі стандартты емес	HDMI кабелін қайта қосыңыз
Қашықтан басқару пульті жұмыс істемейді	Аккумуляторлар дұрыс орнатылмаған немесе қызмет мерзімі аяқталған	1. Оң және теріс полюстердің дұрыс бағалтпағанына көз жеткізіңіз. 2. Батарея мен серіппе арасында байланыс бар-жоғын тексеріңіз 3. Батареяларды ауыстырыңыз

6. ҚҰТІМ

– Мұқият және үнемі тазалау сіздің жаңа теледидарыңыздың өмірін ұзартып, мүмкін болатын ақаулардан құтқарады. Кезкелген тазалауды бастамас бұрын қуат көзінен өшіруді ұмытпаңыз және қуат сымын ажыратыңыз. Құрылғыны тек құрғақ матамен сүртіңіз.

7. ТЕХНИКАЛЫҚ СИПАТТАМАЛАРЫ

- Экран өлшемі: 43" (109 см), Full HD
- Шешімі: 1920x1080
- Арақатынасы: 16:9
- Контраст: 5000:1
- Жаңарту жиілігі: 60 Гц
- Кернеу: 220-240 В -50/60 Гц
- Тұтынылатын қуат: 65 Вт
- Динамиктердің қуаты: 8 Вт + 8 Вт
- Көру бұрышы (L/R): 170°/170°
- ATV түс жүйелері: PAL/SECAM
- Теледидар сигналы: DVB-T/T2/C
- Кіріс және шығыс: 3xHDMI, 1xRF, CI, 1xAV, 1xCoaxial
- Теледидар (RF): асимметриялық 75 Ом
- Қосымша опциялар: ұйқы, бағдарлама парағы, телемәтін



8. ҚҰРАЛДЫ КӨДЕГЕ ЖАРАТУ

Аспап қызмет ету мерзімі аяқталғаннан кейін әдеттегі тұрмыстық қоқыстардан бөлек көдеге жаратылуы мүмкін. Оны Электрондық аспаптар мен электр құралдарын қайта өңдеуге арнайы қабылдау пунктіне тапсыруға болады.

9. СЕРТИФИКАТТАУ ТУРАЛЫ АҚПАРАТ, КЕПІЛДІК МІНДЕТТЕМЕЛЕР

Осы бұйым үшін қызмет ету мерзімі бұйым осы пайдалану жөніндегі нұсқаулыққа және қолданылатын техникалық стандарттарға қатаң сәйкестікте пайдаланылған жағдайда, соңғы тұтынушыға сату күнінен бастап 10 жылды құрайды. Қызмет мерзімі аяқталғаннан кейін аспапты одан әрі пайдалану бойынша ұсыныстар алу үшін жақын маңдағы авторландырылған сервис орталығына хабарласыңыз. Бұйымның шығарылған күні сериялық нөмірде көрсетілген (2 және 3 белгілер - жылы, 4 және 5 белгілер - Өндіріс айы). Аспапқа қызмет көрсету бойынша мәселелер туындағанда немесе аспап бұзылса, CENTEK сауда маркасының авторландырылған сервис орталығымен хабарласыңыз. Орталықтың мекенжайы <https://centek.ru/service> сайтынан табуға болады. Сервистік қолдау көрсету орталығымен байланыс жасау жолдары: тел: +7 (908) 24-00-178, Инстаграм: @centek_official, VK: vk.com/centek_krd. «Ларина-Сервис» ЖШҚ бас сервис орталығы, Қраснодар қ. Тел: +7 (861) 991-05-42. Қазақстандағы талаптар қабылдау ұйымының аталымы: «Moneyto» ЖШС, Нұр-Сұлтан қаласы, Жәнібек Тархан к., 9-үй, 5-қанат. Тел: +7 (707) 858-65-29, +7 (701) 340-09-57.

Өнімінің сәйкестік сертификаты бар:

№ ЕАЭС RU С-СН.АБ53.В.03002/21 - 27.12.2021 ж. бастап.



10. ӨНДІРУШІ ЖӘНЕ ИМПОРТТАУШЫ

Импорттаушы: ООО «Ларина-Электроникс». Мекенжайы: Ресей, 350080, г. Краснодар, ул. Демусов, 14. Тел: +7 (861) 2-600-900.

ҚҰРМЕТТІ ТҰТЫНУШЫ

Барлық аспаптарға кепілдік мерзімі соңғы тұтынушыға сату күнінен бастап 36 ай. Осы кепілдік таломымен өндіруші осы құралдың жарамдылығын растайды және өндірушінің кінасінен туындаған барлық ақауларды тегін жою бойынша міндеттемені өзіне алады.

КЕПІЛДІК ҚЫЗМЕТ КӨРСЕТУ ШАРТТАРЫ:

1. Кепілдік келесі рәсімдеу шарттары сақталған жағдайда жарамды: – үлгінің атауы, оның сериялық нөмірі, сату күні көрсетілген дайындаушының түпнұсқалық кепілдік қорының дұрыс және нақты толтыру, сатушы фирма-ның мері және кепілдік талондағы сатушы фирмасының өкілінің қолы, әрбір жыртылмалы пундондағы мөрлер, сатып алушының қолы болған жағдайда. Жоғарыда көрсетілген құжаттар ұсынылмаған жағдайда немесе олардағы ақпарат Толық емес, анық емес, қарама-қайшы болса, өндіруші кепілдік қызмет көрсетуден бас тарту құқығын өзіне қалдырады.

2. Кепілдік келесі пайдалану шарттары сақталған кезде жарамды: – пайдалану нұсқаулығына қатаң сәйкес құралды пайдалану; – қауіпсіздік ережелері мен талаптарын сақтау.
3. Кепілдік иесінің үйінде мерзімді қызмет көрсетуді, тазалауды, орнатуды, құралды баптауды қамтымайды.
4. Кепілдік қолданылмайтын жағдайлар:
 - механикалық зақым;
 - құрылғының табиғи тозуы;
 - пайдалану шарттарын сақтамау немесе иесінің қате әрекеттері;
 - дұрыс орнату, тасымалдау;
 - табиғи апаттар (найзағағай, өрт, су тасқыны және т. б.), сондай-ақ сатушы мен дайындаушыға тәуелсіз басқа да себептер;
 - аспапты ішіне өгде заттардың, сұйықтықтардың, жәндіктердің түсуі;
 - өкілетті емес тұлғалардың конструктивтік ауыстыруларын жөндеуі немесе енгізуі;
 - аспапты кәсіби мақсатта пайдалану (жүктеме тұрмыстық қолдану деңгейінен асып түседі), аспапты мемлекеттік техникалық стандарттарға сәйкес келмейтін қоректендіруші телекоммуникациялық және кабельдік желілерге қою;
 - бұйымның төменде санамаланған көрек-жарақтарының істен шығуы, егер оларды ауыстыру конструкциямен көзделсе және бұйымды бөлшектеумен байланысты болмаса:
 - а) қашықтан басқару пультері, аккумуляторлық батареялар, қуат беру элементтері (батареялар), сыртық қуат беру блоктары және зарядтау құрылғылары;
 - б) шығыс материалдары мен аксессуарлары (буып-түю, қаптар, белдіктер, сөмкелер, торлар, пышақтар, қолбалар, тәрелкелер, тұғырлар, торлар, вертелалар, шлангілер, түтіктер, щеткалар, саптамалар, шаң жинағыштар, сүзгілер, иіс сіңіргіштер);
 - батареялардан жұмыс істейтін аспаптар үшін-жарамсыз немесе сарқылған батареялармен жұмыс істеу;
 - аккумуляторлардан жұмыс істейтін аспаптар үшін-аккумуляторларды зарядтау және зарядтау ережелерін бузудан туындаған кез келген зақымданулар.
5. Осы кепілдікті өндіруші қолданыстағы заңнамада белгіленген тұтынушының құқықтарына қосымша береді және оларды ешбір дәрежеде шектемейді.
6. Өндіруші ТМ CENTEK, егер бұл бұйымды пайдалану, орнату ережелері мен шарттарын сақтамау нәтижесінде болған жағдайда, адамдарға, Үй жануарларына, тұтынушының және/немесе өзге үшінші тұлғалардың мүлкіне тікелей немесе жанама келтірілген зиян үшін, тұтынушының және/немесе өзге үшінші тұлғалардың еңсерілмейтін қиы жағдайларының қасақана және/немесе абайсызда әрекеттері (әрекетсіздігі) үшін жауапты болмайды.
7. Сервистік орталыққа жүгінген кезде бұйымды қабылдау тек таза күйінде ұсынылады (аспапта азық-түлік, шаң және басқа да ластанулар болмауы тиіс).

Өндіруші алдын ала ескертусіз аспаптың дизайны мен сипаттамаларын өзгертуге құқылы.

ՀԱՅԵՐԵՆ

ՀԱՐՁԵԼԻ ՍՈՒՈՐՈՂ

Ինդրում ենք շահագործումից առաջ ամբողջությամբ կարդալ այս ծեռնարկը, այնուհետև պահպանել այն հետագա հրումների համար: Վառնագավոր իրավիճակներից խուսափելու և ձեր հեռուստացույցի լավագույն աշխատանքն ապահովելու համար միշտ հետևեք հետևյալ նախագծողչալյան միջոցների:

Հեռուստացույցը կրկնադային տեխնիկա և և նախատեսված չէ արդյունաբերական և կոմերցիոն նպատակների համար:

Հեռուստացույցը դա ակտիվ կամ մարտիային այլքների միջոցով փոխանցվող պատկերների և ձայնի ընդունման և ցուցադրման էլեկտրոնային սարք է (ներառյալ հեռուստաձրագրերը կամ տեսա-ազդանշանների նվազարկիչ սարքերից արձակվող ազդանշանները, ինչպիսիք են DVD / Blu-ray նվազարկիչները, խաղային կոնսոլները և այլն):

1. ԱՆՎՏԱՆՈՒԹՅԱՆ ԱՊՆՆՈՎՄԱՆ ՄԻՋՈՏՆԵՐ

ՆԱՏԱԶՈՐՈՒԹՅՈՒՆ. ՆՈՒՏԱՔԱՆԱՐԿԵԼԻՑԻ ԽՈՒՍԱԲԵԼՈՒՆ ՀԱՄԱՐ ՄԻ՝ ՓՈՐՁԵՔ ՔՆԱՂԵԼ ՀԵՌՈՒՄՏԱՏՈՒՅՑԸ ԵՎ ԻՆՔՆՈՒՐՈՒՅՆ ՇՏԿԵԼ ԱՍՏԱՐՈՒԹՅՈՒՆՆԵՐԸ: ԴԻՄԵ ՈՐԱԿԱՌՈՂԱԾ ՄԱՍՆԱԳԵՏՆԵՐԻ ՕԳՆՈՒԹՅԱՆԸ:

- ⚠ չավասարանկյուն եռանկյունու: Ներսում գտնվող կայծակի նշանը նպատակ ունի օգտագործողին նախազգուշացնել չեկոնստացված «վառնագավոր լարման» առկայության մասին:
- ⚠ Եռանկյուն ներսի բացառաշնչական նշանը ցույց է տալիս շահագործման և տեխնիկական սպասարկման կարևոր ցուցանիշ, որոնց պետք է ուշադրություն դարձնել:

ՈՐՇԱՐՈՒՐՈՒԹՅՈՒՆ

Մի փորձեք մտիֆիկացնել (ծանափոխել, փոխել) այս ապրանքը ունե կերպ՝ առանց մատակարարի գրավոր ցույցովուղյակն: Այս ծեռնարկի նկարներն ու պատկերագրողումները միայն հղման համար են և կարող են տարբերվել արտադրանքի փաստացի տեսքից: Ապրանքի դիզայնը և տեխնիկական բնութագրերը կարող են փոփոխվել առանց նախնական ծանուցման:

ԿԱՐՔԿՈՐ ՆԱԽԱԶՂՈՒԵԱՏՈՒՄՆԵՐ ԵՎ ԿԱՆԽԱԶՂՈՒՉԱՏՈՒՄՆԵՐ

Էլեկտրական սարքի ոչ պատշաճ շահագործումը կարող է հանգեցնել գույքի վնասվածքների և փչացման: Այս ապրանքը նախազգույն և արտադրվել է անվտանգության նախաբանոր առաջնահերթությամբ: ՔԱՅՏ ԱՄԱՔԻ ՍԽԱԼ ՕԳՏԱԳՈՐԾՈՒԻԸ ԿԱՐՈՂ Ե ՀԱՆԳԵՑՆԵԼ ԷԼԵԿՏՐԱԶՆԱՐԱՄԱՆ ԿԱՏ ՀՈՐԵԶԻ ԱՌԱՋԱՏԱՆԸ:

~ Պոտենցիալ վտանգներից խուսափելու համար խնդրում ենք հետևել արտադրանքի տեղադրման, շահագործման և մաքրման հետևյալ իրահանգեներին:

- Օգտագործեք միայն արտադրողի կողմից նշված արժեստարներ (պարագաներ): Արտադրողի կողմից չնախատեսված արժեստարների օգտագործումը կարող է վնասվածք հասցնել:
- Որպեսզի նվազեցնել հրդեհի առաջացման կամ էլեկտրահարման ռիսկերը, տվյալ սարքը մի ենթարկեք անձրի կամ խոնավության ներգործությանը: Սարքի վրա մի տեղադրեք ջրի տարաներ: Մի կաթեցրեք կամ ցոլեք սարքը որևէ հեղուկով:
- Սարքին մոտիկ մի օգտագործեք և մի պահեք դուրբարորդ կամ այրվող նյութեր, քանի որ դրանք կարող են հրդեհի կամ պայթյունի պատճառ դառնալ: Հեռուստացույցի վերին հատվածին մի տեղադրեք բաց կրակի ոչ մի աղբյուր (վառված մոմեր, ծխախոտներ կամ խնկարկիչներ):
- Կանխազգուշացում. կրակի տարածումը կանխարգելելու համար մոմերը և բաց կրակի այլ աղբյուրները մշտապես սարքից հեռու պահեք:
- Հեռուստացույցը տեղադրելիս պատշաճ օդափոխություն ապահովելու համար անհրաժեշտ է հեռուստացույցի և այլ ապրանքների միջև (պատ, պահարան, կողային կահույքներ և այլն) պահպանել առնվազն 4 սմ հեռավորություն: Օդափոխության բացառաշնչությունը կարող է հանգեցնել հրդեհի կամ սարքի հետ կապված խնդիրների վերջինիս չպահից դուրս տաքացման հետևանքով:
- Այս ապրանքը նախատեսված է ՄԻԱՅՆ պիտակի վրա նշված սնուցման աղբյուրի տեսակով շահագործելու համար (!): Եթե Դուք վատա չեք ձեր տան Էլեկտրամատակարարման տեսակի, դիմեք ձեր տեղական Էլեկտրոհի ընկերությանը:
- Մի ծանրաբեռնեք հոսանքի վարակիչները, երկարացման լարերը կամ աղբյուրները, քանի որ դա կարող է հանգեցնել հրդեհի կամ էլեկտրահարման:
- Նախքան հեռուստացույցը տեղադրելը, համոզվեք, որ ձեր ցանցի լարումը համապատասխանում է սարքի ցուցանակի վրա նշված լարման:
- Անվտանգության նկատառումներից ելնելով՝ սարքերի մեծ մասը խորհուրդ է տրվում առանձին միացնել վարակիչի առանց տարբեր եռաբաշխիչների և պարանսիլիչների օգտագործման:
- Սարքի խորքը օգտագործվում է սարքը ցանցին միացնելու / ցանցից անջատելու համար, այն պետք է հեշտ հասանելի լինի:
- Սարքը պատին ամրացնելիս տեղադրեք այն նեցուկի / հեռուստացույցի արտադրողի կողմից տրված իրահանգեներին համաձայն:
- Ապրանքը մի դրեք անկայուն տակդիրի, եռոտառու կամ սեղանի վրա: Ապրանքը անկայուն մակերևույթի վրա դնելիս այն կարող է վայր ընկնել և առաջացնել լուրջ վնասվածք կամ ապրանքի փչացում:
- Միշտ տեղադրեք հեռուստացույցը կահույքի վրա, որը կարող է ապահով կերպով պահել այն: Համոզվեք, որ հեռուստացույցի եզրերը դուրս չեն գալիս կահույքի սահմաններից, որի վրա այն կանգնած է:

- Երբեք մի մտցրեք առարկաներ հեռուստացույցի բացվածքների կամ բնիկների մեջ: Սարքում կա բարձր լարում, և առարկայի տեղադրումը կարող է հանգեցնել էլեկտրահարման և (կամ) ներքին դեռանքների կարճ միացման: Նույն պարունակով, լայն մի տվեք, որ ջուր կամ այլ հեղուկ հայտնվի արտադրանքի վրա:
- Այս սարքը պետք է սպասարկվի միայն լիազորված և պատշաճ պատրաստված մասնագետի կողմից: Կափարիչը բացելու կամ օգտագործողի կողմից սարքը վերանորոգելու այլ փորձերը կարող են հանգեցնել լուրջ վնասվածքի կամ մահվան հոսանքաշարունակից ինչպես նաև հրդեհի առաջացման:
- Եթե սարքը վերանորոգման կարից ունի, համոզվեք, որ սպասարկողն օգտագործում է արտադրողի կողմից նշված փոխարինող մասեր կամ ունեն նույն բնութագրերն ու արտադրողականությունը, ինչ բնօրինակ մասերը: Օտար դեռանքների օգտագործումը կարող է հանգեցնել հրդեհի, էլեկտրահարման և / կամ այլ վտանգների:
- Ծառայությունը կամ վերանորոգումը ավարտելուց հետո խնդրեք մասնագետին կատարել անվտանգության ստուգում համոզվելու համար, որ հեռուստացույցը գտնվում է պատշաճ աշխատանքային վիճակում:
- Թույլ մի տվեք երեխաներին խաղալ, պղիճթիլային տուպայի վրա, որոնք հեռուստացույցը փաթեթավորված է եղել: Անվտանգության այս կանոնի չափազանց կարող է հանգեցնել շփահեծնության:
- Մարտկոցները (մարտկոցային բլոկը կամ տեղադրված մարտկոցները) չպետք է ենթարկվեն ավելորդ ջերմության (արևի լույս, կրակ և այլն): Մի թափեք մարտկոցները կենցաղային աղբի հետ: Երադարձեք դրանք հիև մարտկոցների հավաքման կետ:
- Տեղադրեք այնեռակայն բարձր լարման էլեկտրահաղորդման գծերից և հաղորդակցության մարտկոցներից հեռու և համոզվեք, որ այն ապահով է տեղադրված: Եթե այնեռակայն դիպչում է էլեկտրահաղորդման գծին, այնեռակայն դիպչելը կարող է հանգեցնել հրդեհի, էլեկտրահարման կամ լուրջ վնասվածքների:

- 1. Ծահագործման պայմանները:
 - օդի ջերմաստիճան՝ 15 -ից 35 °C
 - հարաբերական խոնավություն՝ 45-75%
 - մթնոլորտային ճնշում՝ 86 -ից 106 կՊա (650 -ից 800 մմ սս)

- 2. ~ Նշանակում է փոփոխական հոսանք:
 - == Նշանակում է մշտական հոսանք:

Անվտանգության ցուցումներ

1. Կարդացեք և պահեք այս ցուցումները: Հետևեք իրահանգեներին և հետևեք բոլոր նախազգուշացումներին:
2. Մի օգտագործեք այս սարքը ջրի հոսքով:

- Մի արգելափակեք օդափոխությունը: Մի ծածկեք օդափոխման անցքերը այնպիսի իրերով, ինչպիսիք են թերթերը, սփռոցները, վարագույրները և այլն:
- Մի տեղադրեք ջերմության աղբյուրների մոտ, ինչպիսիք են ռադիատորները, տաքացուցիչները, վառարանները կամ ջերմություն արտադրող այլ սարքերը (Ներառյալ ուժեղացուցիչները):
- Մի օգտագործեք վնասված կամ սխալ տիպի վարդակ: Համոզվեք, որ խորցն ու վարդակը պատշաճ կերպով միացված են: Պաշտպանեք խորցն ու վարդակը փոշուց և մետաղական առարկաների հետ շփումից:
- Երեխաներին բացատրեք, որ վնասգավոր է կահույքի վրա բարձրանալը հեռուստացույցի հեռակառավարման վահանակին հասնելու համար:
- Եթե օգտագործում եք մոբիլային տակիրի հեռուստացույցի համար, այն տեղափոխելիս զգույշ եղեք, որպեսզի խուսափեք վայր զցելուց: Անսպասելի կանգառները, ավելորդ ուժը և հատակի անհավասար մակերևույթը կարող են արտադրանքի և տակիրի վայր ընկնելու և վնասվելու պատճառ դառնալ:
- Կայծաղի ժամանակ կամ եթե սարքը երկար ժամանակ մնում է առանց հսկողության և չի օգտագործվում, լրացուցիչ չափաչափության համար անջատեք այն հոսանքի վարդակից և անջատեք մալուխային համակարգը:
- Տեխնիկական սպասարկման համար դիմեք որակավորված սպասարկող ծառայությանը: Եթե հոսանքի լարը վնասված է, վտանգից խուսափելու համար այն պետք է փոխարինվի արտադրողի, հաճախորդների սպասարկման կամ նմանապես որակավորված անձնակազմի կողմից:

Սարքը նախատեսված չէ ֆիզիկական, զգայական կամ մտավոր թույլ կարողություններ ունեցող անձանց (այդ թվում՝ երեխաների) կամ կյանքի փորձի ու գիտելիքի պակաս ունեցող անձանց կողմից օգտագործման համար, եթե նրանք չեն վերահսկվում կամ սարքի օգտագործման ցուցումներ չեն ստացել այն անձից, ով պատասխանատու է իրենց անվտանգության համար: Երեխաները պետք է գտնվեն վերահսկողության տակ սարքի հետ խաղալը կանխարգելելու համար:

ՆՇՈՒՄ.

- Մի միացրեք հեռուստացույցը վարդակին, որի հոսանքը գերազանցում է նշված տիրույթը: Նախքան արտաքին սարքին միանալը, խնդրում ենք, նախ համոզվեք, որ հեռուստացույցն ու արտաքին սարքն անջատված են: Միանելուց առաջ ստուգեք, որ վարդակների (ընկնելի) և միացիչների անվանումն ու գույնը համընկնում են:
- Հոսանքի լարը ցանցից անջատելիս խնդրում ենք բռնել խորցի մեկուսացված հատվածից, մի դիպչեք մետաղական հատվածին:

ՆՇՈՒՄ.

- Սյա ապրանքի վերամշակումը (ուսիլիզացումը) կատարվի՝ համապատասխան տեղի կանոններին: Մի նետեք այս ապրանքը ընդհանուր վերամշակման կենցաղային թափոնների հետ:
- Երբեմն, որոշ ոչ ակտիվ պիքսելներ կարող են Եկրանին հայտնվել ֆիքսված կազույտ, կանաչ կամ կարմիր կետերի տեսքով: Խնդրում ենք նկատի ունենալ, որ դա չի ազդում ձեր ապրանքի արտադրողականության վրա:
- Մի դիպչեք Եկրանին կամ մատներով երկար ժամանակ մի սեղմեք դրանք վրա: Սա կարող է ժամանակավոր խեղաթյուրում է ֆեյկո առաջացնել Եկրանին:
- Խորհուրդ չի տրվում երկար ժամանակ անշարժ (ստատիկ) պատկեր պահել Եկրանին, ինչպես նաև պետք չէ պատկերը չափազանց պայծառ դարձնել, նվազեցրեք պայծառությունն ու ցայտերանգությունը (կոնտրաստը), երբ պատկերն անշարժ է (ստատիկ):

2. ԿՈՒՐԼԵԿԱՅԱՆՈՒԹՅՈՒՆ

- Հեռուստացույց - 1 հատ
- Հեռակառավարման վահանակ - 1 հատ
- Մարտկոցներ հեռակառավարման վահանակի համար - 2 հատ
- Շարժական ուղեքեր - 2 հատ
- Պոտուսակներ - 4 հատ
- Օգտագործողի ձեռնարկ - 1 հատ

3. ՏԵՂԱԿԱՅՈՒՄ

Ուղեքերի տեղադրում

- Բացեք տուփը և հանեք հեռուստացույցն իր պարզաներով:
- Հեռուստացույցը վնասելուց խուսափելու համար սեղանը ծածկեք փափուկ կտորով, տեղադրեք հեռուստացույց սեղանի վրա՝ Եկրանը դեպի ներքև:
- Պոտուսակեք ուղեքերը հեռուստացույցի պայտային համապատասխան անցքերի մեջ:
- Ուղեքերի տեղադրումն ավարտված է:

Հեռուստացույցի տեղակայումը պատին

- Հեռուստացույցը զգուշորեն տեղադրեք փափուկ կտորով ծածկված սեղանի վրա խազումներից խուսափելու համար:
- Պոտուսակահանով թույլացրեք տակիրի ներքին կանգնակի պոտուսակները: Հեռացրեք տակիրը: Կատարեք այս գործողությունները ուշադիր:
- Կարգավորեք բարձակն այնպես (կրոնշտեյնը), որ այն ամրացվի պատին համաձայն 3-րդ և 4-րդ նկարների:
- Պատի վրա 4 անցք բացեք (մասշտաբը տրված է որպես հղում) և դրանց մեջ պոտուսակեք 4 հեղույս (բոլոս):
- Պոտուսակահանով ամրացրեք հեռուստացույցի հետևի պատի հեղույսները, ինչպես ցույց է տրված 4-րդ նկարում: Տեղադրեք հեռուստացույցը պատին:

ՆՇՈՒՄ.

- Տեղակայման հեռուստացույցի հեռարանը համապատասխանում է VESA 200x200 տիպի ստանդարտին:
- Պատին ամրացնելիս բարձակ օգտագործելը պարտադիր չէ:
- Մոտոստանան աշխատանքների ժամանակ պատի մերձակայքում և պատի դիմաց չպետք է լինեն այլ առարկաներ:
- Տեղակայումը պետք է իրականացվի որակավորված մասնագետի կողմից:
- Տեղակայման ժամանակ հետևեք բարձակի հավաքման իրահանգներին:
- Նկարները տրված են հղման համար:

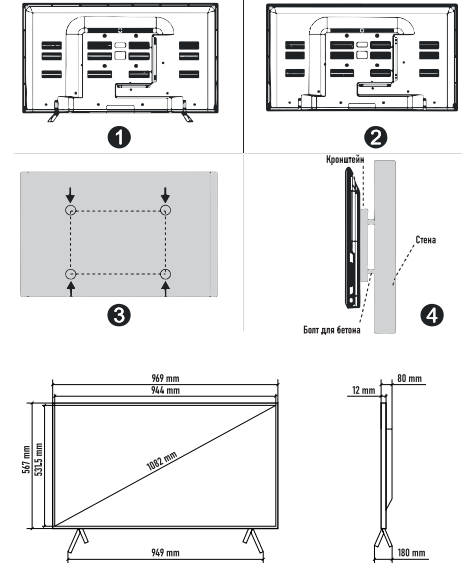

4. ԱՇԽԱՏԱՆՔԻ ՍՎԻՉԲԸ

Հեռուստացույցի առջևի վահանակը
Տեղադրելու և օգտագործելուց առաջ խնդրում ենք ուշադիր կարդալ համապատասխան «Նախագրվածացում» և «Անվտանգության ցուցումներ» բաժինները:

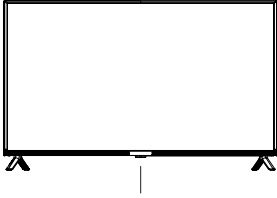

Սևուցման հեռակա ինդիկատորի տվիչ

⏻/⏻ կոճակ POWER/STANDBY

Սեղմեք, որպեսզի միացնեք հեռուստացույցը: Կրկին սեղմեք, որպեսզի միացնեք կարգավորումների ընտրացանկը: Սեղմեք և պահեք, որպեսզի անջատեք հեռուստացույցը:

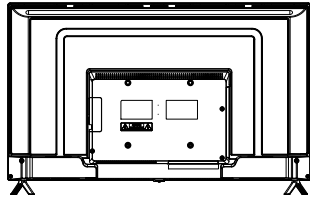

1. HDMI: վարդակներ HDMI (HDMI1 վարդակն ապահովում է ARC գործառնությունը):
2. ANT: ավեհավաքի բևեռ:
3. DIGITAL AUDIO OUT: թվային աուդիոհոլտեք:
4. AV: աուդիո-վիդեո (mini):
5. CI: ընդհանուր ինտերֆեյս:

ՆՇՈՒՄ. մուտքի / ելքի միացման ընտրանքները կարող են տարբեր լինել կախված կոնկրետ ապրանքի մոդելից:

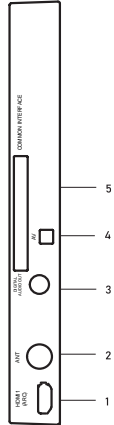

ԱՇԽԱՏԱՆՔԻ ՍԿԻՉԸ

Կառավարման վահանակի օգտագործումը

- Ուղղորդել հեռակառավարման և լուսանկարչական ստացողի, որը գտնվում է հեռուստատեսությանը. Հեռավոր չի կարող աշխատել, եթե միջեւ հեռավոր եւ սենտրային որեւէ օբյեկտ.
- Երբ օգտագործելով հեռուստացույց վառ լուսավորված սենյակում ինֆրակարմիր հեռակառավարման սենսոր չի կարող պատշաճ կերպով աշխատել:
- Առաջարկվող առավելագույն արդյունավետ հեռավորությունը հեռակառավարման օգտագործման համար կազմում է մոտ 7 մետր:

Մարտկոցների փոխարինում
ժամանակին փոխարինեք մարտկոցները: Որպեսզի հեռակառավարման վահանակն աշխատի, մարտկոցները տեղադրեք՝ հրահանվածերին համապատասխան:

ՈՒՆԱՆՈՐՈՒԹՅՈՒՆ!

Մարտկոցների փոխարինման դեպքում հնարավոր է առաջանալ պայթյուն: Մարտկոցները փոխարինել միայն երբ սենսորը կամ նմանատիպ մարտկոցները:

- Հեռակառավարման վահանակի մարտկոցների տեղադրումը
1. Բացեք կափարիչը հեռակառավարման վահանակի հետևի մասում:
 2. Տեղադրեք երկու AAA տեսակի մարտկոց: Համոզվեք, որ մարտկոցների ծայրերում նշված «+» և «-» նշանները համընկնում են խցիկի ներսում նշված նշանների հետ:
 3. Փակեք կափարիչը:

ՆՇՈՒՄ.

Եթե հոսանքը պատահաբար անջատվել է, հեռուստացույցը ինքնաբերաբար կվերադառնա սպասման ռեժիմ հոսանքի վերականգնումից հետո: Հեռուստացույցի Նորմալ օգտագործումն ապահովելու համար արգելվում է հաճախակի անջատել և միացնել էլեկտրաէներգիան, այնպես որ, եթե պատահաբար անջատեք հոսանքը, խորհուրդ է տրվում անջատել հոսանքի լարը վարդակից:

• Հեռուստացույցի անջատում

Սպասման ռեժիմի անցնելու համար սեղմեք հեռակառավարման վահանակի միացման կոճակը: Հեռուստացույցը սպասման ռեժիմում երկար ժամանակ մի թողեք: Խորհուրդ ենք տալիս անջատել հոսանքի լարը:

Սեկնարկային կարգավորում

Առաջին անգամ հեռուստացույցը գործի դնելիս Էկրանին հայտնվում է կարգաբերման սեկնարկի ընտրացանկը, այս ընտրացանկի կետերը կարող եք գտնել նաև հիմնական ընտրացանկում, այնպես որ կարող եք փոխել արժեքները այն բանից հետո, երբ դրանք սահմանել եք:

Հուշում. համոզվեք, որ ավեհավաքը միացված է:

- Ցանկայի լեզվի սահմանում:

Սեղմեք ▲/▼ կոճակները ընտրացանկերի և հարդորագրությունների լեզուն ընտրելու համար:

- Երկրի ընտրություն:
- Սեղմեք ▲/▼ կոճակները՝ ձեր բնակության երկիրը ընտրելու համար, այնուհետև սեղմեք ► կոճակը:
- Ընտրեք ձեր ժամային գոտին:
- Սեղմեք ▲/▼ կոճակները ժամային գոտին ընտրելու համար, այնուհետև սեղմեք ► կոճակը:
- Ընտրեք օգտագործման ռեժիմը:
- Սեղմեք ▲/▼ կոճակները «Ժոմ» կամ «Մաგазин» ռեժիմն ընտրելու համար, այնուհետև սեղմեք ► կոճակը:
- Էներգիա ինսայելու համար խորհուրդ է տրվում սահմանել «Ժոմ» ռեժիմը: Եթե ցանկանում եք սահմանել «Մաგазин» ռեժիմը, կհայտնվի հարդորագրություն, որը կխնդրի ձեզ հաստատել ձեր ընտրությունը:
- Ընտրեք ավեհավաքի տեսակը (օդ, մալուխ):
- Սեղմեք ▲/▼ կոճակները ավեհավաքի տեսակը ընտրելու համար, այնուհետև սեղմեք ► կոճակը: Ավելի մանրամասն տեղեկությունների համար տե՛ս «Автонастройка» «Каналы» ընտրացանկում:
- Ավտոմատ որոնում:
- Սեղմեք ► կոճակը ավտոմատ որոնումը սկսելու համար: Նախ կատարվում է DTV (թվային հեռուստալիքների) կարգավորումը, սեղմեք (MENU) և ◀ DTV կարգավորումը բաց թողնելու համար: Դրան հաջորդում է ATV կարգավորումը (անալոգային հեռուստալիքներ), սեղմեք (MENU) և ▶ ATV կարգավորումը բաց թողնելու համար:

ՆՇՈՒՄ.

- Եթե հեռուստացույցը չի գտել ալիքները, ստուգեք ավեհավաքի միացումները և ձեր ընտրած երկիրը, այնուհետև փորձեք երկրից գտնել ալիքները ավտոմատ որոնման կամ ձեռնով որոնման միջոցով:
- Եթե հեռուստացույցն ընդունում է ընդհանրեք մի քանի ալիք, նշանակում է հեռուստատեսության մուտքային ազդանշանը բավականին թույլ է: Խորհուրդ է տրվում ավեհավաքի վերանշակում:

Ալիքի ընտրություն

- Հեռակառավարման վահանակի վրա CH ▲/▼-ի օգտագործումը:
- Սեղմեք CH ▲ ալիքները առաջ անցնելու համար:
- CH ▼ ալիքները հետ փոխելու համար:
- **0-9 թվային կոճակների օգտագործումը:**
- Դուք կարող եք ալիք ընտրել սեղմելով 0 -ից 9 համարները: Հեռուստացույցը կանցնի ձեր սեղմած համարին համապատասխան ալիքին:
- Օրինակ, եթե ձեզ անհրաժեշտ է ընտրել 5-րդ ալիքը, սեղմեք 5, եթե անհրաժեշտ է ընտրել 20-րդ ալիքը, սեղմեք 2 և 0 հերթականությամբ:

Ձայնի կարգավորում

- Ձայնի կարգավորելու համար սեղմեք հեռակառավարման վահանակի VOL +/- կոճակներին:
- Եթե ցանկանում եք ընդհանրապես անջատել ձայնը, սեղմեք **MUTE** (MUTE):

• Ձայնը վերականգնելու համար սեղմեք **MUTE** (MUTE) կամ պարզապես բարձրացրեք ձայնը:

Ազդանշանի աղբյուրի ընտրություն

Ազդանշանի աղբյուրը ընտրելու համար վրա սեղմեք հեռակառավարման վահանակի SOURCE կոճակը: Սեղմեք **▲/▼** կոճակները մուտքային աղբյուրը փոխելու համար և սեղմեք **ENTER** կոճակը՝ ձեր ընտրությունը հաստատելու համար:

Նավարկություն (նավիգացիա) ընտրացանկում

Նախքան հեռուստացույցն օգտագործելը, հետևեք ստորև բերված քայլերին՝ սովորելու, թե ինչպես կողմորոշվել ընտրացանկներում՝ տարբեր գործառույթներ ընտրելու և կարգավորելու համար: Շեղթեսկանությունը կարող է տարբեր լինել՝ կախված ընտրված ընտրացանկից:

1. Սեղմեք **MENU** կոճակը՝ հիմնական ընտրացանկը ցուցադրելու համար:

2. Սեղմեք **←/→** կոճակները՝ հիմնական ընտրացանկում նավարկելու համար: Կարող եք ընտրել «Канал», «Изображение», «Звук», «Таймер», «Блокировка», «Опции» («Ալիք», «Պատկեր», «Ձայն», «Ժամանակաչափ», «Արգելափակում», «ընտրանքներ»):

3. Սեղմեք **ENTER** կոճակը՝ նեթամենյու մուտք գործելու համար:

4. Սեղմեք **▲/▼** կոճակները՝ ցանկային պարամետրն ընտրելու համար:

5. Սեղմեք **←/→** կոճակները՝ արժեքը կարգավորելու համար:

6. Սեղմեք **MENU** կոճակը՝ նախորդ ընտրացանկ վերադառնալու համար:

7. Սեղմեք **EXIT** կոճակը՝ ընտրացանկից դուրս գալու համար:

ԼԵՌՈՒ.

- Երբ ընտրացանկի տարրը մոխրագույն է դառնում, նշանակում է, որ այն հասանելի չէ կամ ենթակա է կարգավորման:

- Մեկուկ որոշ տարրեր կարող են թաքցված լինել՝ կախված օգտագործողի ռեժիմներից և ազդանշանի աղբյուրներից:

- Շեռուստացույցի կոճակները նույն գործառույթն են կատարում, ինչ հեռակառավարման վահանակի համապատասխան կոճակները: Եթե ձեր հեռակառավարման վահանակը կորել է կամ չի աշխատում, ընտրացանկն ընտրելու համար կարող եք օգտագործել հեռուստացույցի Էկրանի կոճակները: Այս հրահանգը ցույց է տալիս նավարկությունը հեռակառավարմամբ:

- Շեռուստացույցի Էկրանին նկարը կարող է փոքր-ինչ տարբերվել տվյալ ձեռնարկում ցուցադրված նկարներից:

ԱԼԻՔՏԵՐԻ ընտրացանկ (մենյու)

- Ալեհավաքի տեսակը. սեղմեք **▲/▼** կոճակները ալեհավաքի տեսակը ընտրելու համար:
- Եթե Ձեր հեռուստատեսային ազդանշանը եթերային է (ATB կամ DVB-T2):

• Ավտոմատ որոնում. սեղմեք **ENTER** հեռուստաալիքների ավտոմատ որոնումը սկսելու համար:

1. Շարտեք ձեր երկիրը և սահմանեք ալիքի տեսակը:
2. շեռուստատեսությունը կսկսի սկանավորել և մտապահել առկա բոլոր ալիքները:

Չենց որ առաջնբացի ցուցիչը լրանա, գտնված ալիքները կվտնեն հիշողության մեջ, և սարքը կշարունակի փնտրել հեռուստատեսություն, DTV և ճաշիկ:

Եթե անալոգային ալիքներ որոնելիս սեղմեք **MENU** կոճակը, ալիքների որոնումը կանցնի DTV թվային հեռուստաալիքներին:

• Ձեռքով DTV կարգավորում. Սեղմեք **ENTER** կոճակը:

←/→ կոճակներով ընտրեք այն ալիքի կրիչի հաճախակաությունը, որտեղ հեռարձակում է թվային մուլտիպլեքսը, այնուհետև սեղմեք **ENTER** կոճակը՝ որոնելու համար: Երբ հայտնաբերվում է մուլտիպլեքսը, որոնման գործընթացը կդադարի, ալիքները կպահպանվեն ազդանշանում փոխանցված իրենց ընթացիկ համարի ներքո:

Եթե ալիքի կրիչի հաճախակաությունը ձեզ չի համապատասխանում, որոնումը շարունակելու համար սեղմեք **←/→** կոճակները: Դուրս գալու համար սեղմեք **EXIT** կոճակը:

Եթե ունեք մալուխային հեռուստատեսության ազդանշան (DVB-C):

Ավտոմատ որոնում. սեղմեք **ENTER** կոճակը՝ հեռուստաալիքների ավտոմատ որոնումը սկսելու համար:

1. Շարտեք ձեր երկիրը և սահմանեք ալիքի տեսակը:
2. Կարգավորեք պարամետրերը ալիքների որոնման ընտրացանկում:

- **Սկանավորման տեսակ**, սկանավորեք բոլոր ակտիվ ալիքները և պահեք դրանք հեռուստացույցում: Եթե ընտրեք «Поиск по Сети» («Որոնում ըստ Ցանցի»), կարող եք ձեռքով սահմանել հաճախակաությունը, ցանցի ID- և Սիմվոլային արագությունը՝ օգտագործելով հեռակառավարման վահանակի կոճակները: «Быстрый поиск» («Արագ որոնում») միայն DVB-C թվային ծրագրեր և չի որոնում ATV անալոգային մալուխային ծրագրեր: Եթե ընտրեք «Поиск по ID» («Իրիձ որոնում»), ավտոմատ որոնումը կորոնի նշված բոլոր հաճախակաությունները առկա ալիքների համար:

- Հաճախակաություն. մուտքագրեք կրիչի հաճախակաությունը (տարբեր է յուրաքանչյուր երկրում):

- Ցանցի ID. Շարտեք ցանցի ID- ի կարգավորման ռեժիմը ավտոմատ կամ ձեռքով: Երբ Ցանցը ձեռքի ռեժիմում է, «Быстрый» կարող եք կարգավորել ցանցի ID- Ն՝ օգտագործելով կրիչի կոճակները: Երբ բոլոր կարգավորումները կատարվեն, սեղմեք **ENTER** կոճակը:

- Խորհրդանիշ (Սիմվոլ). ընտրեք կարգավորման Խորհրդանիշ ռեժիմը՝ ավտոմատ կամ ձեռքով: Երբ Սիմվոլը ձեռքի ռեժիմում է, կարող եք կարգավորել նրա արագությունը՝ օգտագործելով թվային կոճակները:

3. Շեռուստացույցը կսկսի սկանավորել և մտապահել առկա բոլոր ալիքները:

- Ձեռքով ATV կարգավորում

Հաճախակաությունը, խորհրդանիշային արագությունը և QAM մուդուլացիայի տեսակն անորոշված են DVB ռեժիմում ծրագրի ճիշտ լրացման համար: Խնդրում ենք ընել մտաակարարի (պրովայդերի) հետ ստուգել ճիշտ պարամետրերը:

Ձեռքով ATV կարգավորում. սկանավորեք և պահեք անալոգային հեռուստաալիքները ձեռքով: Պահել 1 -ում, որոնված ալիքը պահեք 1 -ին համարի տակ (կարող եք ընտրել ալիքի համարը՝ օգտագործելով **←/→** կոճակները):

Ձայնային համակարգ. ընտրեք ձեր երկրում ընդունված հեռուստատեսային անալոգային ձայնային համակարգը (Ռուսաստանում ամենատարածվածը DK- և Ն):

Գուսային համակարգ. ընտրեք ձեր երկրում ընդունված հեռուստատեսության անալոգային գուսային համակարգը (Ռուսաստանում ամենատարածվածը SECAM- և Ն):

Որոնում. սեղմեք **←** կոճակը՝ ալիքի հաճախակաությունը նվազման կարգով որոնելու համար, կամ սեղմեք **→** կոճակը՝ ալիքի հաճախակաությունը անճան կարգով որոնելու համար:

Ընթացիկ CH 1. ընթացիկ ալիքի ընտրություն: Ընթացիկալիքներում. հեռուստատեսային հաճախակաությունն ստույգ ենթակարգավորում:

Սեղմեք կարմիր կոճակը՝ ընտրելու ATB ալիքը՝ պահպանելու համար:

- **LCN (Շեռուստաալիքների տրամաբանական թվային համարը)**

Սեղմեք **ENTER** կոճակը LCN -ի անջ. կամ միացն. ընտրելու համար: ԸՆտրոլել «Вкл» թվային հեռուստաալիքները կհամակարգվեն թվային հեռարձակողի կողմից սահմանված կարգով: Եթե ընտրեք «Выкл», ալիքները կկազմակերպվեն իրենց հաճախակաությունը հերթականությամբ:

- **Դիմանկի կրկնակի որոնում (LCTB ռեժիմում):**

Վերագործարկեք Dynamic Rescan գործառույթները (Լորից որոնում): Միացն. կամ անջ. :

- **Խմբագրում**

Սեղմեք **▲/▼** կոճակները «Редактирование» («Խմբագրում») ընտրելու համար, այնուհետև սեղմեք **ENTER** կոճակը՝ ենթամենյու մուտք գործելու համար:

Նախ, օգտագործեք **▲/▼** սլայքները՝ նշելու այն ալիքը, որը ցանկանում եք ընջել, բաց թողնել կամ տեղափոխել:

Ձևշել. սեղմեք կարմիր կոճակը՝ ալիքը ընջելու համար:

Տեղափոխել. սեղմեք դեղին կոճակը՝ ընտրելու այն ալիքը, որը ցանկանում եք տեղափոխել, այնուհետև սեղմեք **▲/▼** կոճակները՝ այն ցանկային դիրքի տեղափոխելու համար:

Բաց թողնել. ալիքը բաց թողնելու համար սեղմեք կապույտ կոճակը (ձեր հեռուստացույցն ինքնաբերաբար կանցնի բաց թողնված ալիքները, երբ սեղմում եք CH **▲/▼**):

Սիրելի ալիքներ (Favorite). սեղմեք կոճակը՝ ձեր նախընտրած ալիքները ընդգծելու համար (կարող եք ընտրել մեկ կամ մի քանի խումբ):

- **CI տեղեկատվություն (DTV ռեժիմում)**

CI քարտի օգնությամբ կարող եք դիտել կորավորված (վճարովի)

հեռուստաալիքներ: Խնդրում ենք CI քարտը տեղադրել PCMCIA բնիկի մեջ դեկավարելով CI քարտի վրայի սպառը: ԼՇՌՈՒՄ:

- Այս գործառնությունը հասանելի է միայն CI բնիկի առկայության դեպքում:
- Կարող եք փոխել CI (Common Interface) ընտրացանկը և հնարավորությունները խորհրդակցելով ձեր հեռուստաալիքի օպերատորի հետ:

- Խնդրում ենք չտեղադրել կամ հեռացնել CI քարտը, երբ հեռուստացույցը միացված է:
- Հաճախակի մի տեղադրեք կամ հանեք CI քարտը, որպեսզի չվնասվեն հեռուստացույցը կամ CI քարտը:
- CI քարտի ինքնախիճագիտի ընթացքում մի փոխեք հեռուստացույցի ալիքը:

• Տեղեկատվություն ազդանշանի մասին (DTV ռեժիմում)
Սեղմեք ▲/▼ կոճակները «Информация о сигнале» («Տեղեկատվություն ազդանշանի մասին») ընտրելու համար, այնուհետև մանրամասն տեղեկատվության համար սեղմեք ENTER կոճակը:

ՊԱՏԿԵՐԻ մենյու (ընտրացանկ)

• **Պատկերի ռեժիմ**, դուք կարող եք ընտրել պատկերի այն տեսակը, որն առավելագույնս համապատասխանում է ձեր դիտման պահանջներին: «Контрастность» («Կոնտրաստ»), «Яркость» («Պայծառություն»), «Цвета» («Գույն»), «Резкость» («Հստակություն»), «Оттенок» («Երանգ») (NTSC) ընտրանքները կարելի է կարգավորել, երբ պատկերի ռեժիմը սահմանված է «Пользователь» («Օգտատեր») դիրքում:
• Տեսազանգնություն (կոնտրաստ), Պատկերի սպիտակ գույնի մակարդակի կարգավորում:
- Պայծառություն: պատկերի մուգ կամ սև հատվածների կարգավորում:

- Գույն: Գույնի հագեցվածության կարգավորում:
- Հստակություն: պատկերի հստակության կարգավորում:
- Երանգ: պատկերի երանգների կարգավորում (հասանելի է միայն NTSC ազդանշանի համար):
• **Գույնի ջերմաստիճան**, պատկերի գույնի ներկայանակի ընտրություն:

• **Ձևաչափ (ֆորմատ)**, պատկերի կողմերի հարաբերակցության ընտրություն:
• **Արմուրի ճնշում**, նվազեցում է Եկրանի թերությունները՝ առանց վնասելու տեսանյութի որակը:
• **Դիսանիկ կոնտրաստ**, կարգավորում է ցայտերանգությունը օպտիմալ մակարդակի վրա՝ ըստ պատկերի պայծառության:

• **Զգված բացում**, կարգավորում է պատկերի չափը (Եկրանից դուրս գալը):
• **PC ռեժիմ (HDMI մոնիտոր)**, HDMI համակարգի ռեժիմը փոխել է On (միացված է) կամ Off (անջատված է):
• **Խաղային ռեժիմ (HDMI)**, միացնում կամ անջատում է «Игра» («Խաղ») ռեժիմը:
• **Պատկերի վերակալում**, պատկերի բոլոր կարգավորումների վերակալում մինչև գործարանային պարամետրերը:

ՁԱՅՆԻ մենյու

• **Զայլի (հնչյան) ռեժիմ**, դուք կարող եք ընտրել ձայնի ռեժիմը՝ ըստ ձեր անձնական նախապրիորիտետի: «Пользователь» («Օգտատեր») ռեժիմում կարգավորեք բարձր և ցածր հաճախակալության ձեր համար ցանկյալի մակարդակները:
- Treble (B4), բարձր հաճախակալության մակարդակի կարգավորում:
- Bass (H4), ցածր հաճախակալության մակարդակի կարգավորում:

• **Հավասարակշռություն (բալանս)**, կարգավորում է ձայնի մակարդակը ձայն և աջ բարձրախոսներին:
• **Ավտոմատ ձայն (AVL)**, ձայնը ավտոմատ կերպով մնում է սահմանված մակարդակին, երբ փոխվում է ծրագիրը: Ձայնի որ յուրաքանչյուր հեռուստաալիք ունի իր սեփական ազդանշանի պարամետրերը, ձայնի կարգավորումը կարող է անհրաժեշտ լինել ամեն անգամ, երբ փոխում ես ալիքները:
Այս գործառնության օգտագործումը թույլ է տալիս օգտվողներին վայելել ձայնի կայուն մակարդակ, քանի որ ձայնը ինքնաբերաբար կարգավորվում է:

• **Ծավալուն ձայն**, (Surround) ծավալուն ձայնի ակտիվացում կամ անջատում:
• **SPDIF ռեժիմ**, ցանկյալի SPDIF թվային աուդիո ելքի ռեժիմի ընտրություն:
• **Աուդիո նկարագրություն (DTV ռեժիմ)**, * Հասանելի է ոչ բոլոր երկրներում:

Սա աուդիոմատակն գործառնություն է տեսողության խնդիրներ ունեցող մարդկանց համար: Այս գործառնություն սպառնում է միայն այն դեպքում, երբ հիմնական ձայնին զուգահեռ միաժամանակ հեռարձակվում է հատուկ ձայնային հոսք:
• **Զայլի հետաձայն**, ուղղում է հիմնականացման (սինխրոնիզացիայի) խնդիրները հեռուստացույց դիտելիս կամ արտաքին սարքով աուդիո լսելիս, օրինակ՝ աուդիո ընդունիչ (ՕՎԷ - 250ՄՎ):

• **Պատկերի վերակալում**, ձայնի բոլոր պարամետրերը վերակալեք մինչև գործարանային կարգավորումները:

ՃԱՄԱՆԱԿԻ ընտրացանկ (մենյու)

• **Ավտոմատ համաժամացում**, ON դիրքի (միացված) դեպքում հեռուստացույցն ինքնաբերաբար կսինխրոնիզացիկ ժամանակը՝ ըստ DTV ազդանշանի:
• **Ժամանակ, ցուցարար է DTV թվային ազդանշանի ժամանակը կամ ձեռքով կարգավորվող ժամանակը**:
• **Ժամանակացույցի անջատում**: միացրեք հեռուստացույց սպասման ռեժիմում որոշակի ժամանակից հետո: Անջատման ժամանակաչափը չեղարկելու համար դրեք այն «Вкл» («Անջատել») դիրքի:

• **Ավտոմատ անջատում**, ընտրեք ընդ ցանկյալի ժամանակը: Հեռուստացույցը սահմանված ժամին ինքնաբերաբար կանցնի սպասման ռեժիմ՝ առանց որևէ կոճակ սեղմելու:
• **Անջատում ազդանշանի բացակայության դեպքում**, On դիրքում միացված է կամ Off դիրքում անջատված է:
• **Ժամային գոտի**, ընտրեք ձեր ժամային գոտին (երբ

ավտոմատ համաժամացումը սահմանված է «Вкл» («Միացված է») դիրքում, կարող եք ընտրել ձեր ժամային գոտին):
• **Մեկուկ ցուցարարի ժամանակը**, այն ժամանակն է, երբ ընտրացանկը ցուցարարվում է Եկրանին, ընտրեք ցանկյալի ժամանակը վայրկյաններով: (15 վ, 30 վ, 60 վ, off (անջատված)):

Ընտրացանկի արգելափակում

• Հասանելիորդ արգելափակում: Այս գործառնությունը թույլ է տալիս սահմանել քառանյութ գաղտնաբառ հեռուստացույցի չարտոնված օգտագործող կանխելու համար: Կանխարժված գաղտնաբառը 0000 է:
ԼՇՌՈՒՄ:

Եթե Դուք մոռացել եք ձեր գաղտնաբառը, օգտագործեք հիմնական 1225 գաղտնաբառը:

• **Գաղտնաբառի տեղադրում**, սեղմեք ENTER կոճակը ենթաընտրացանկը առաջ բերելու համար: Դուք կարող եք մուտքագրել Ձեր գաղտնաբառը: Սեղմեք հեռախոսակարման վահանակի թվանշաններով կոճակներին՝ որդ գաղտնաբառ սահմանելու համար: Երբ նոր գաղտնաբառը մուտքագրվում է երկու անգամ, ապա գաղտնաբառի սահմանումի հաջողությամբ ավարտված է:

• **Ծրագրի արգելափակում (ATV/DTV ռեժիմում)**, սեղմեք դեղին կոճակին անհրաժեշտ ալիքն արգելափակելու համար: Կրկին սեղմեք դեղին կոճակին ալիքն արգելաբացելու համար: Արգելափակված ալիքը դիտելու համար մուտքագրեք Ձեր քառանյութ գաղտնաբառը, երբ կիսայտվի մուտքագրման դաշտը Եկրանին:

Ընտրանքների մենյու

• **Լեզու**, ընտրեք ցանկյալի լեզուն ընտրացանկի ցուցարման համար:
• **Աուդիո լեզուներ**, ընտրեք ցանկյալի աուդիո ձայնը (հասանելի է թվային հեռարձակման համար, եթե հեռարձակում են բազմաթիվ լեզուներ):
• **Ենթագրեր**, ենթագրերի միացում /անջատում (առկայության պայմաններում):
• **Ենթագրերի լեզուներ**, ընտրեք ենթավերնագրի լեզու (հասանելի է թվային հեռարձակման համար, եթե հեռարձակվում են ենթավերնագրի բազմաթիվ լեզուներ):

• **Թույլ լսողություն ունեցող մարդկանց համար**, երբ այն միացված է, հեռուստաԵկրանը կցուցարարի տեղեկատվություն լսողության խնդիրներ ունեցողների համար: Եթե գործառնություն անջատված է, տեղեկատվությունը կփակվի:
• **Երկիկ**, ցուցարար է և ընթացիկ երկիրը:
• **Ընտրել վայրը**, ընտրեք «Дом» կամ «Матрица» օգտագործման ռեժիմը:

• **Ընեղրգանայություն**, միացրեք / անջատեք Ընեղրգանայություն գործառնությունը («Дом» ռեժիմում):
• **Ատոլոլություն մասին հիշեցում**, միացրեք / անջատեք աչքերի առողջության հիշեցումն ռեժիմը:
▲ ՄԻ HDMI CEC, Սեղմեք ▲/▼ կոճակները HDMI CEC ընտրելու համար, սեղմեք ENTER կոճակը՝ ենթամենյուկի ցուցարման համար:

- HDMI CEC. Սեղմեք **ENTER** ` HDMI CEC- ը ՕՆ դիրքի (միացնելու) կամ Off (անջատելու) համար:

- ARC. Օգտագործեք HDMI (ARC) ` ստացողի միջոցով HDMI վերադարձի ձայնը ստանալու համար: Սեղմեք **ENTER** ` HDMI ARC- ը միացնելու կամ անջատելու համար:

- Ավտոմատ անջատում. եթե հեռուստացույցն անջատված է, HDMI պորտի բոլոր ակտիվ CEC սարքերը անցնում են պալանման ռեժիմի: Սեղմեք **ENTER** ` ավտոմատ գործառնայթը ՕՆ դիրքի (միացնելու) կամ Off դիրքի (անջատելու) ռեժիմի համար:

- Ավտոմատ միացում. միացնում կամ անջատում է ավտոմատ միացման գործառնայթը:

- Սարքերի ցուցակ. ցուցադրում է հեռուստացույցին միացված բոլոր սարքերը:

• **Լոգոտիպ գործարկման ժամանակ.** հեռուստացույցը գործարկելիս միացրեք / անջատեք պատկերահաշվարկը:

• **Կակիստիկական.** վերակալեք համակարգային պարամետրերը մինչև գործարկման ստանդարտները: Վերակալելուց հետո հեռուստացույցը անցնում է պալանման ռեժիմի:

• **Նախնական կարգավորում.** տեղադրման աս և որոշեցույցը կօգնի ձեզ կարգավորել հեռուստացույցը:

• **ԱՆ տարբերակ.** ցուցադրում է ծրագրային ապահովման ընթացիկ տվյալները:

Ճառայության ռեժիմ

Սեղմեք SOURCE կոճակը ազդանշանի աղբյուրները ցուցադրելու համար, այնուհետև սեղմեք

-> 2 -> 0 -> 1 -> 2 ծառայության ռեժիմ մուտք գործելու համար:

ԼԵՈՒՎ:

Մյուս գործառնայթերը հասանելի են միայն այն ժամանակ, երբ ծառայության ռեժիմը ԵՐ. դիրքում է:

- Աղբյուրը միացված է:

Սահմանեք ազդանշանի աղբյուրը, երբ միացնում եք հեռուստացույցը՝ սեղմելով </> կոճակները: Հակահարձակն ազդանշանի աղբյուրը կցուցադրվի, երբ հեռուստացույցը միացված է:

- Ալիքը միացված է:

Հեռուստացույցը միացնելիս սահմանեք այլքը՝ սեղմելով </> կոճակները: Հակահարձակն այլքը կցուցադրվի, երբ միացնեք հեռուստացույցը:

- Չայլը միացված է:

Կարգավորեք ձայնի մակարդակը հեռուստացույցը միացնելիս՝ սեղմելով </> կոճակները: Նախատեսված ձայնի մակարդակը կլինի կանխարդված, երբ հեռուստացույցը միացված է: Հիշեք, որ կանխարդված ձայնի մակարդակը պետք է լինի առավելագույնից ցածր:

- Առավելագույն ձայն:

Սահմանեք ձայնի առավելագույն մակարդակը՝ սեղմելով </> կոճակները: Երբ ձայնի առավելագույն մակարդակը ցածր է կանխարդված ձայնից, ապա ձայնի առավելագույն մակարդակը առաջաներթություն է ունենալու:

Հեռուստատեսային ուղեցույց (DTV ռեժիմում)

Սեղմեք EPG կոճակը հեռուստատեսային ուղեցույցի ընտրացանկից դուրս գալու համար: Այս գործառնայթը ձեզ կարողանալի մանրամասն տեղեկություններ այլքի մասին: Նշելով հարդորման հեռաձայնման ժամանակը:

Հեռուստատեսային ուղեցույցի օգնությամբ դուք կարող եք պարզել առաջիկա ութ օրվա համար ծրագրերի թողարկումը (եթե այդ տեղեկատվությունը հասանելի է հեռուստատեսային օպերատորից):

• **Սեղմեք </>** կոճակները ցանկից այլք ընտրելու համար, այնուհետև սեղմեք **ENTER** կոճակը՝ այլքը միացնելու համար:

• **Տեղեկություն.** սեղմեք կանաչ կոճակը ընթացիկ այլքի մասին տեղեկությունները դիտելու համար:

• **Ժամանակացույց.** սեղմեք դեղին կոճակը ձայնագրման ժամանակացույցերի ցանկը ցուցադրելու համար:

• **Հիշեցում.** եթե դուք գտել եք ծրագիրը, որը ցանկանում եք դիտել, սեղմեք կապույտ կոճակը հիշեցումը սահմանելու համար:

• **Ժամանակ / այլք.** սեղմեք Index կոճակը վերջին ձայնագրությունները ընտրելու համար, այնուհետև </> կոճակները՝ ըստ ժամանակի կամ այլքի անունների տեսակավորված ցուցակը ցուցադրելու համար:

• **Սեղմեք EPG կոճակը կամ EXIT կոճակը դուրս գալու համար:**

Ալիքների ցուցակ

Սեղմեք LIST կոճակը ալիքների ցանկը ցուցադրելու համար: Սեղմեք </> կոճակները ալիքն ընտրելու համար, այնուհետև սեղմեք **ENTER** կոճակը՝ այն դիտելու համար:

Սեղմեք CH </> կոճակները՝ ալիքների ցանկում ներքև կամ վեր անցնելու համար:

Սեղմեք **EXIT** կոճակը՝ ալիքների ցանկից դուրս գալու համար:

Սիրված ալիքներ

Սեղմեք </> կոճակը՝ ձեր նախընտրած ալիքների ցանկը ցուցադրելու համար:

Սեղմեք կարմիր, կանաչ, դեղին, կապույտ կոճակները՝ ձեր նախընտրած ալիքների խումբն ընտրելու համար:

Սեղմեք </> կոճակները ալիքն ընտրելու և **ENTER** կոճակը՝ այն դիտելու համար:

Սեղմեք CH </> կոճակները՝ սիրված ալիքների ցանկը վեր կամ վար տեղադրելու համար:

Սեղմեք **EXIT** կոճակը՝ սիրված ալիքների ցանկից դուրս գալու համար:

Հեռուստատեսքստ

Հեռուստատեսքստի ցուցադրում

1. Շարժեք հեռուստատեսքստ ունեցող այլք: Ոչ բոլոր հեռուստատեսքստերն են հեռուստատեսքստ հեռարձակում:

2. Սեղմեք </> (TEXT) կոճակը հեռուստատեսքստի ռեժիմ մուտք գործելու համար:

3. Կրկին սեղմեք </> կոճակը խառը ռեժիմ մտնելու համար (MIX). Այս գործառնայթը թույլ է տալիս հեռուստատեսքստի ցուցադրել հեռուստատեսքստը:

4. Երրորդ անգամ սեղմեք </> կոճակը վերադառնալու կամ դուրս գալու համար սովորական TV / DTV ռեժիմին:

• Էջի ընտրություն

1. Մուտքագրեք էջի համարը (երեք նիշ)՝ օգտագործելով թվային կոճակները: Եթե մուտքագրման ժամանակ սխալ թվեր եք հավաքում, Նախ պետք է ավարտեք երեք թվերի մուտքագրումը, ապա նորից մուտքագրեք էջի ճիշտ համարը:

2. Սեղմեք </> կոճակները նախորդ կամ հաջորդ էջը ընտրելու համար:

• Պահպանում

Դուք կարող եք սեղմել </> (HOLD) կոճակը էջը պահելու համար, կրկնակի սեղմումը էջն ազատում պահումից:

• Կատարող

Սեղմեք </> (INDEX) կոճակը հիմնական զրացուցակը (ինդեքսային էջ) ցուցադրելու համար:

• **Տեքստի ընդլայնում**
Երբ էջը ցուցադրվում է, կարող եք կրկնապատկել տեքստի չափը, որպեսզի այն ավելի հեշտ ընթերցվի:

1. Սեղմեք </> (ZOOM), կոճակը՝ էջի վերին կեսը մեծացնելու համար:

2. Սեղմեք </> կոճակը էջի ստորին կեսը մեծացնելու համար:

3. Սեղմեք </> կոճակը նորմալ Էլկրան վերադառնալու համար:

• Թաքնված տեղեկություն

Դուք կարող եք ցուցադրել թաքնված հեռուստատեսքստի տեղեկատվությունը (օրինակ՝ հանելուկների պատասխանները և այլն)՝ սեղմելով </> (REVEAL). կոճակը: Կրկին սեղմեք կոճակը՝ այս տեղեկատվությունը Էլկրանից թաքցնելու համար:

• Ենթաէջեր

Հեռուստատեսքստերի որոշ էջեր կարող են պարունակել մի քանի ենթաէջեր, որոնք ինքնաբերաբար ցուցվում չարվում են:

1. Դուք կարող եք մուտք գործել ենթաէջ՝ սեղմելով </> (SUB. PAGE) ստեղծել և թվային ստեղծելով ընտրել էջի համարը: Մուտքագրեք ենթաէջի համարը (օրինակ՝ 0003՝ երրորդ ենթաէջը ցուցադրելու համար):

2. Կրկին սեղմեք </> ենթաէջի ռեժիմից դուրս գալու համար:

• **Գունավոր կոճակներ (կարմիր, կանաչ, դեղին և կապույտ)**
Սեղմեք այս կոճակները՝ անմիջապես դեպի համապատասխան էջերի հեռուստատեսքստի անցման համար, որոնց հղումները ցուցադրվում են Էլկրանի ներքևում:

Կատավարման վահանակ

Օրիգինալ հեռավարման վահանակի կոճակներ:
Կատավարման վահանակի կոճակների նշանակությունը:

1. **⏻ Սնուցում (POWER)**՝ սեղմեք, որպեսզի մուտք գործեք կամ դուրս գաք պալանման ռեժիմում:

2. **🔇 MUTE**՝ ձայնի միացում և անջատում:

3. **📺 Քվային կոճակներ**՝ ալիքների ընտրություն կամ զգալուսաբաշի մուտքագրում:

4. **AUDIO(🔊/🔇)**՝ սեղմեք անալոգային հեռուստատեսքստի ռեժիմում NICAM ռեժիմը ընտրելու համար. Սեղմեք

թվային հեռուստատեսության ռեժիմում ենթագրերի լեզուն ընտրելու համար

5. **RECALL** վերադարձ նախորդ դիտված ծրագրին:

6. **ԳՈՒՆԱՎՈՐ ԿՈՏԱՎԵՐ՝** կարմիր/կանաչ/դեղին / կապույտ նավիգացիոն կոճակները:

7. **MENU** սեղմեք Էկրանին մենյուն ցուցադրելու / թաքցնելու համար կամ որոշ գործողություններից դուրս գալու համար:

8. **EXIT** ելք ընթացիկ ինտերֆեյսից (միջերեսից):

9. **ENTER** մենյուի (ընտրացանկի) ընտրություն կամ հաստատում:

10. **▲/▼/◀/▶** Մենյուի կամ կարգավորումների պարամետրերի ընտրության նավիգացիոն սլաքներ:

11. **EPG** ծրագրերի հեռուստատեսային ուղեցույց, օգտագործվում է DTV թվային հեռուստատեսության ռեժիմում:

12. **INFO** ընթացիկ ծրագրերի մասին տեղեկատվության ցուցադրում Էկրանին:

13. **SLEEP** սեղմեք կոճակը մի քանի անգամ՝ քնի անհրաժեշտ ժամանակաշափը ընտրելու համար: Հետոք OFF (Անջատում), որպեսզի անջատեք ֆունկցիան:

14. **ZOOM** Էկրանի ֆորմատի ճշգրտում:

15. **SOURCE** ազդանշանի աղբյուրի ընտրություն:

16. **LIST** սեղմեք այլքների ցանկը բացելու համար: Սեղմեք կրկնակի՝ դուրս գալու համար:

17. **VOL+ / VOL-** ձայնի բարձր կամ ցածր մակարդակի կարգավորման համար:

18. **CH▲/CH▼** սեղմեք այլքների անցում կատարելու համար՝ անման կամ նվազման կարգով:

19. **«Արագ հետընթաց»**
 ►► Արագ առաջընթաց:
 ◄◄ Նախորդ ֆայլը:
 ► շաջորդ ֆայլը:
 20. **■ ԱՆՈՒՑ:**
 21. **►|| Նվազարկում/Ղադար:**
 22. **♥ FAV** ձեր սիրելի այլքների ցուցադրում (դուք պետք է կարգավորեք ձեր սիրելի այլքները ծրագրերի խմբագրման ընտրացանկում):
 23. **P.MODE**՝ նկարներ կառավարում
 24. **STILL**՝ կանգ-կարդ պատկեր: **HOLD**՝ անցկացնել teletext էջը Էկրանին, սեղմեք կրկին ընդհատել:
 25. **☰** Մուտք հեռուստատեսատ, կրկնակի սեղմում — հեռուստատեստի և հեռուստատեսային պատկերների խառնում (MIX), եռակի սեղմում — ելք հեռուստատեստից:
 26. **☒** Սեղմեք հեռուստատեստը ցուցադրելու համար, սեղմեք մե անգամ, որպեսզի փակեք հեռուստատեստ ռեժիմը:
 27. **☒ SIZE** Էկրանի չափերի փոփոխություն հեռուստատեստ դիտման ռեժիմում:
 28. **SUBTITLE** սեղմեք DTV-ի դիտման ժամանակ ենթագրերի լեզուն ընտրելու համար:
☒ SUBPAGE սեղմեք, որպեսզի միացնեք կամ անջատեք ենթաէջերը:

29. **☒ INDEX**՝ Սեղմեք ռադիո եւ հեռուստատեսային ծրագրեր միանալու համար (DTV ռեժիմում):
 30. **RADIO**՝ Սեղմեք ռադիո եւ հեռուստատեսային ծրագրեր միանալու համար (DTV ռեժիմում): **☒ REVEAL** բացեք հեռուստատեստի որոշ էջերի զարտիկ տեղեկություններ:
 31. **S.MODE**՝ Ձայնային Կարգավորում

ՆՇՈՒՄ:

- Կոճակները, որոնք նկարագրությունը բացակայում է, չեն օգտագործվում հեռուստատեսության կառավարման համար:
 - Այս ուղեցույցում բոլոր նկարները բերված են միայն օրինակի համար, ապրանքի իրական տեսքը կարող է տարբերվել պատկերներից:

5.ԱՆՍԱՐՔՈՒԹՅՈՒՆՆԵՐԻ ՀՏԿԱՍԱՆ ՈՒՂԵՑՈՒՅՑ Անսարքությունների շտկում

Եթե հեռուստացույցի աշխատանքի ժամանակ անսարքություն է առաջանում, փորձեք անջատել և նորից միացնել այն: Անսարքությունների շտկման համար կարող եք նաև օգտագործել ստորև բերված աղյուսակը: Եթե խնդիր չլուծվի, դիմեք մասնագետների օգնությանը:

խնդիրը	Հնարավոր պատճառները	Լուծումը
Բացակայում են պատկերները, ձայնը, լուսային ցուցիչը չի վառվում:	1. Սուղման լարը միացված չէ վարդակին 2. Չուսանք անջատված է	1. Միացրեք լարը վարդակին 2. Միացրեք հոսանքը
Պատկերներն ու ձայնը ինդեպությունված են	1. Կոնտրաստը, հստակությունը և գույնը ճիշտ չեն կարգավորված 2. Գույնի մատուցումը ճիշտ տեղադրված չէ 3. Ձայնային համակարգը ճիշտ կարգավորված չէ	1. Կարգավորեք կոնտրաստի, հստակության և գույնի ցուցակիչները 2. Գույնի մատուցումը սահմանեք երկրի հեռաձայնային չափակիչների համապատասխան 3. Ձայնային համակարգը կարգավորեք երկրի հեռաձայնային չափակիչների համապատասխան
Ան պատկերներ և ձայն	Օգտագործողի կողմից սխալ է կարգավորված գունային գամման	Օգտագործողի կողմից սխալ է կարգավորված գունային գամման
Օգտագործողի կողմից սխալ է կարգավորված գունային գամման	Օգտագործողի կողմից սխալ է կարգավորված գունային գամման	Օգտագործողի կողմից սխալ է կարգավորված գունային գամման
HDMI աղբյուրը ցույց է տալիս ձյունով և գլխիկներով	Ազդանշանի աղբյուրը ստանդարտ չէ	HDMI մալուխը կրկին միացրեք

Պատկերը պատկար է կամ «ձյունով»	Ազդանշանի աղբյուրը թույլ է կամ լարը վատորակ է:	Օգտագործեք լավ որակի մալուխ
Պատկերը և ձայնը բացակայում են, իսկ ցուցիչը վառվում է երկնագույն կամ կանաչ գույնով	Ձայնը նվազագույն ցուցակիչի վրա է կամ հեռուստացույցը գտնվում է անջատված ձայնի ռեժիմում	Կարգավորեք ձայնի մակարդակը
	Լարը, որի միջոցով հաղորդվում է ազդանշանը, սխալ է միացված	Ճիշտ միացրեք ազդանշանային մալուխը
Կապույտ Էկրան, AV գույն	Չկա մուտքային ազդանշան կամ վիդեոմալուխը միացված չէ կամ սխալ է միացված	Ճիշտ միացրեք վիդեոմալուխը
Պատկերը մշուշոտ է կամ թրթռում է, կամ սև հորիզոնական գծերով է (ԱՀ ռեժիմում)	Չկա մուտքային ԱՀ պատկերը սխալ է կարգավորված	Մուտք գործեք ընտրացանկ «Экран» ընտրեք Auto-Loop ավտոմատ կարգավորում, կատարեք ավտոմատ չափաբերում և կարգավորեք փուլը
ԱՀ պատկերը կենտրոնացված չէ		
Ձայնը բացակայում է	Օգտագործողի կողմից սխալ է կարգավորված գունային գամման	Ճիշտ միացրեք անտիոմալուխը
Ան պատկերներ սխալ գույներով է	Օգտագործողի կողմից սխալ է կարգավորված գունային գամման	Ուղղեք գույնի կարգավորումները կամ վերագործարկեք գույնի կարգավորումները մինչև գործարանային ստանդարտներ
HDMI աղբյուրը ցույց է տալիս ձյունով և գլխիկներով	Ազդանշանի աղբյուրը ստանդարտ չէ	HDMI մալուխը կրկին միացրեք

Եռակառավարման վահանակը չի աշխատում	Մարտկոցները սխալ են տեղադրված կամ ծառայության ծախսերը լրացել է	1. Համոզվեք, որ դրական և բացասական բևեռները ճիշտ են կողմնորոշված: 2. Մուտքեք, կա սարքը չփոխ մարտկոցի և գազանակի միջև 3. Փոխեք մարտկոցները
------------------------------------	--	---

6. ԽՆԱՍՔ

Մանրակրկիտ և կանոնավոր մաքրումը կարող է երկարացնել, ձեր նոր հեռուստացույցի կյանքը և ձեզ ազատել հնարավոր խնդիրներից: Ցանկացած մաքրում սկսելուց առաջ անպայման անջատեք հոսանքը և հանեք հոսանքի խրոցը վարդակից: Մաքրը մաքրեք միայն չոր շորով:

7. ՏԵԽՆԻԿԱԿԱՆ ԲՆՈՒԹԱՎՈՐ

- Էլքրանի չափս՝ 43" (109 սմ), FULL HD
- Առավելագույն թույլտվություն՝ 1920x1080
- Կողմերի հարաբերակցությունը՝ 16:9
- Կոնտրաստ՝ 5000:1
- Թարմացման հանախականությունը՝ 60 ՅՁ
- Սուլցման բյուր՝ 220-240 Կ, ~50/60 ՅՁ
- Էներգիայի սպառումը՝ 65 Կտ
- Առդիո ելք՝ 8 W + 8 W
- Տեսողության անկյուն (L/R)՝ 170°/170°
- ATV գունային համակարգեր՝ PAL/SECAM, DVB-T/T2/C
- Մուտքեր և ելքեր՝ 3xHDMI, 1xRF, CI, 1xAV, 1xCoaxial
- Հեռուստացույցի (H2) ոչ սիմետրիկ՝ 75 Օհմ
- Լրացուցիչ ընտրանքներ՝ ձմեռե, Ծրագրի թերթ, Տելետեքստ



8. ԵՐՁԱԿԱ ՄԻՋԱԿԱՑՐԻ ՊԱՇՏՊԱՆՈՒԹՅՈՒՆ, ՄԱՐՔԻ ՀԱՆՁՆՈՒՄ ԵՎ ԿԱՐԳԱՑՄԱՆ ԱՄՈՒՆՈՒԹՅՈՒՆ

Սարքի ծառայության ժամկետը լրանալուց հետո այն կարելի է առանձնացնել տվորակյան կենցաղային թափոններից և հանձնել Էլեկտրական սարքերի ընդունման հաստիկ կետ վերամշակելու համար:

9. ՄԵՐՏԻՖԻԿԱԿԱՆ ՄԱՍԻՆ ՏԵՐԵԿՈՒԹՅՈՒՆ, ԵՐԱՑԻՆՔԱՅԻՆ ՊԱՐԱՎԱՆՈՒԹՅՈՒՆ

Ելքային ծառայության ժամկետը 10 տարի է՝ սկսած այն վերջնական սպառողին վաճառելու ամսաթվից, եթե ապրանքը օգտագործվում է սույն ձեռնարկում նշված ցուցումներին և գործող տեխնիկական չափանիշներին խիստ համապատասխան: Ծառայության ժամկետի ավարտից հետո դիմեք ձեր մոտակա

սպասարկման կենտրոն՝ սարքի հետագա շահագործման վերաբերյալ առաջարկություններ ստանալու համար: Ապրանքի արտադրության ամսաթիվը նշվում է սերիայի համարում (2 և 3 կիշերը՝ տարի, 4 և 5 կիշերը՝ արտադրության ամիս): Սարքի սպասարկման ժամանակ որևէ հարցի ծագման կամ դրա անսարքության դեպքում դիմեք TM CENTEK-ի լիազորված սպասարկման կենտրոն: Կենտրոնի հասցեն կարելի է գտնել <https://centek.ru/servis> կայքում: Աջակցության ծառայությունների հետ կապ հաստատելու միջոցներ՝ հեռ՝ +7 (988) 24-00-178, ինտեսգրամ՝ @centek_official, VK՝ vk.com/centek_krd: Գլխավոր սպասարկման կենտրոն՝ ՄՊԸ «Արինա-Սերվիս», ք. Կրասնոդար: Հեռ՝ +7 (861) 991-05-42:

Ապրանքը ունի համապատասխանության սերտիֆիկատ՝
№ EA3 RC C-CN.AE53.B.03002/21 ից 17.12.2021 թ.:



10. ԱՐՏԱԳՐՈՒԻ ԵՎ ՆԵՐՄՈՒԹՈՒԻ ՄԱՍԻՆ ԵՐԵՎՈՒԹՅՈՒՆ

Ներմուծող՝ ՕՕՕ Լարինա-Էլեկտրոնիքս: **Հասցե՝** Ռուսաստան, 350080, Կ. Կրասնոդար, ուլ. Դեմուսև, 14: Հեռ.՝ +7 (861) 2-600-900:

ՀԱՐՔԵԻ ՍՊԱՐԿՐ

Բոլոր սարքերի համար երաշխիքային ժամկետը 36 ամիս է՝ սկսած վերջնական սպառողի վաճառելու ամսաթվից: Տվյալ երաշխիքային կտրուկով արտադրող հաստատում է այս սարքի սպասումնախությունը և պարտավորվում է անվճար հիմունքով վերացնել արտադրողի մեղքով առաջացած բոլոր անսարքությունները:

ԵՐԱՑԻՆՔԱՅԻՆ ՍՊԱՍԱՐԿԱՆ ՊԱՅՄԱՆՆԵՐ

1. Երաշխիքը գործում է գրանցման հետևյալ պայմանները կատարելու դեպքում՝

- հարկավոր է ճիշտ և պարզ կերպով լրացնել արտադրողի բնօրինակ երաշխիքային կտրուկը՝ նշելով մոդելի անվանումը, սերիայի համարը, վաճառքի ամսաթիվը, արվագներով վաճառող ընկերության կիթը և վաճառող ընկերության ներկայացուցչի ստորագրությունը երաշխիքային կտրուկի վրա, կիթներ յուրաքանչյուր կտրուկ կտրուկի վրա, գնորդի ստորագրությունը:
- Արտադրողը իրավասու է մերժել երաշխիքային սպասարկումը վերը նշված պատասխորդելը չներկայացնելու դեպքում, կամ եթե դրանցում նշված տեղեկությունը թերի, անհավանալի կամ հակասական է:
- 2. Երաշխիքը գործում է օգտագործման հետևյալ պայմանները կատարելու դեպքում՝
 - պետք է սարքը օգտագործել ձեռնարկում նշված ցուցումներին խիստ համապատասխան,
 - հարկավոր է հետևել անվտանգության կանոններին ու

պահանջներին:

3. Երաշխիքը չի ներառում սարքի պարբերական սպասարկում, մաքրում, տեղադրում, կարգաբերում և սեփականասիրողը նաև:
4. Երաշխիքը չի տարածվում հետևյալ դեպքերի վրա՝
 - մեխանիկական վնասվածքներ,
 - սարքի բնականոն մաշում ժամանակի ընթացքում,
 - օգտագործման պայմանների չպահպանում կամ սխալ գործողություններ սեփականասիրողը կողմից,
 - սխալ տեղադրում, բեռնափոխադրում,
 - քնակային աղետներ (կայծակ, հրդեհ, ջրհեղեղ և այլն), ինչպես նաև վաճառողից և արտադրողից չկախված այլ պատճառներ,
 - կողմնակի առարկաների, հեղուկների, միջատների ընկնելը սարքի մեջ,
 - վերանորոգում կամ կառուցվածքային փոփոխությունները չլիազորված անձանց կողմից,
 - սարքի օգտագործումը պրոֆեսիոնալ նպատակներով (ծանրաբեռնվածությունը գերազանցում է կենցաղային օգտագործման մակարդակը), սարքի միացումը Էլեկտրամատակարարման հեռահաղորդակցական և կաբելային ցանցերին, որոնք չեն համապատասխանում պետական տեխնիկական չափանիշներին,
 - ապրանքի հետևյալ պարագաների փչացում, եթե դրանց փոխարինումը նախատեսված է կառուցվածքով և կապված չէ ապրանքի ապամոտաժման հետ՝
 - ա) հեռակառավարման վահանակներ, կուտակիչ մարտկոցներ, Էլեկտրամուցման տարրեր (մարտկոցներ), Էլեկտրամուցման արտաքին բյուկներ և լիցքավորիչներ,
 - բ) սպառվող կուլոններ և պարագաներ (փաթեթ, պատյաններ, գոտիներ, պայուսակներ, ցանցեր, դաճակներ, շշեր, ափսեներ, տակդիրներ, վանդակներ, շամփուրներ, փողոկներ, խողովակներ, խոզանակներ, կցորդներ, փոշեհավաք պարկեր, ֆիլտրեր, հոտի կախիչներ),
 - մարտկոցներով աշխատող սարքերի դեպքում աշխատանք ոչ համապատասխան կամ սպառված մարտկոցների հետ,
 - կուտակիչ մարտկոցներով աշխատող սարքերի դեպքում կուտակիչ մարտկոցներ լիցքավորելու կանոններին խախտումները կատարած առաջացած վնասներ:
5. Այս երաշխիքը տրվում է արտադրողի կողմից ի հավելում սպառողի՝ գործող օրենսդրության սահմանված իրավունքներին և որևէ կերպ չի սահմանափակում դրանք:
6. Արտադրողը պատասխանատվություն չի կրում մարդկանց, ընտանի կենդանիներին, սպառողի կամ երրորդ անձանց գույքին TM «Centek»-ի ապրանքի կողմից ուղղակիորեն կամ անուղղակիորեն հասցված որևէ վնասի համար, եթե դա տեղի է ունենցել արարանքի օգտագործման և տեղադրման կանոններն ու պայմանները չպահպանելու, սպառողի կամ երրորդ անձանց դիտարկման կամ անզգույշ գործողությունների (անգործության), ֆորսմաժորային հսկազանցումների արդյունքում:
7. Սպասարկման կենտրոնն ապրանքը ընդունում է միայն մաքուր փրհակում (սարքի վրա չպետք է լինեն սևևղի մնացորդներ, փոշի և այլ կեղտեր):

Արտադրողը իրավասու է փոխել սարքի դիզայնը և քննարկելու առանց նախնական ծանուցման:

ENGLISH

DEAR CUSTOMER!

Please read this entire manual before using it, and then save it for further use. Always observe the following precautions to avoid dangerous situations and ensure maximum productivity of your TV.

The TV is a household appliance and is not intended for industrial and commercial use!

- A TV is an electronic device for receiving and displaying images and sound, transmitted wirelessly or via cable (including television programs or signals from video playback devices – for example, DVD/Blu-ray players, game consoles, etc.).

Warning: TO AVOID ELECTRIC SHOCK, DO NOT TRY TO DISASSEMBLE THE TV AND FIX THE MALFUNCTION YOURSELF! ASK CERTIFIED SPECIALISTS FOR HELP!

1. SAFETY PRECAUTIONS

WARNING: IN ORDER TO AVOID ELECTRIC SHOCK, DO NOT TRY TO DISASSEMBLE THE TV AND FIX THE MALFUNCTION YOURSELF! ASK FOR HELP FROM CERTIFIED SPECIALISTS!

 A lightning bolt inside an equilateral triangle warns the user about the presence of an uninsulated «dangerous voltage».

 The exclamation mark inside the triangle indicates important operating and maintenance instructions that are worth paying attention to.

Attention: Do not try to modify this product in any form without written permission from the supplier.

The images and illustrations in this user manual are provided for reference only and may differ from the actual appearance of the product. The design and specifications of the product can be changed without prior notice.

Warning

IMPORTANT WARNINGS AND CAUTIONS!

Improper handling of the appliance may result in personal injury and property damage. This product has been designed and manufactured with the highest safety priority. BUT IMPROPER USE CAN CAUSE ELECTRIC SHOCK OR FIRE.

- To prevent potential risks, please follow the following instructions for installation, operation and cleaning of the product.
- Use only accessories specified by the manufacturer. Using accessories not recommended by the manufacturer may result in injury.
- To reduce the risk of fire or electric shock, do not expose this appliance to rain or moisture. Do not install liquid containers on the device. Do not expose the device to drops or splashes.
- Do not use or store flammable or combustible materials near the device, as this may lead to a fire or explosion. Do not place any sources of open flame (lit candles, cigarettes or incense sticks) on the top of the TV.

Warning: to prevent the spread of fire, always keep candles and other sources of open flame away from the device.

- When installing the TV, it is necessary to maintain a distance of at least 4 cm between the TV and other objects (wall, shelf, furniture sidewalls, etc.) to ensure proper ventilation. Lack of ventilation can lead to a fire or problems with the device due to its excessive heating.

- This product is intended for use ONLY (!) with the type of power supply indicated on the label. If you are not sure about the type of power supply in your home, contact your local electric power company.

- Do not overload power outlets, extension cords or adapters, this may cause a fire or electric shock.

- Before installing the TV, make sure that the voltage in your network corresponds to the voltage indicated on the device nameplate.

- For safety reasons, most devices are recommended to be plugged separately into an outlet without using various tees and splitters.

- The plug of the device is used to connect / disconnect the device to / from the mains, it must be easily accessible.

- When you montage the device on the wall, install it according to the instructions provided by the manufacturers of the bracket/TV.

- Do not place the product on an unstable stand, tripod or table. Installing the product on an unstable surface may cause it to fall, as well as damage to the product.

Always place the TV on furniture that can safely hold it. Make sure that the edges of the TV do not go beyond the furniture on which it stands.

- Never put objects into the TV through holes or openings. There is a high voltage in the device, and inserting an object can lead to electric shock and/or short circuit of the internal parts. For the same reason, do not allow water or other liquid to get on the product.

- This device must only be serviced by an authorized and properly trained technician. Opening the lid or other attempts to repair the device by the user, may cause serious damage or death due to electric shock, as well as fire.

- If the appliance needs repair, make sure that the service technician uses spare parts specified by the manufacturer or having the same characteristics and efficiency as the original spare parts. The use of foreign parts may lead to fire, electric shock and/or other risks.

When the service or repair is completed, ask a specialist to do a safety check to make sure that the TV is in proper working condition:

- Do not allow children to play with the plastic bag in which the TV was packed. If the requirement is not met, it may result in suffocation.

- Batteries (battery pack or installed batteries) should not be exposed to excessive heat (sunlight, fire, etc.). Do not dispose of batteries with household waste. Return them to the collection point of old batteries.

- Install the antenna away from high-voltage power lines and communication cables and make sure it is installed securely. If the antenna touches a power line, touching the antenna may cause a fire, electric shock, or serious damage.

1. Operating conditions:

- **air temperature from 15 to 35 °C**

- **relative humidity from 45 to 75%**

- **atmospheric pressure from 86 to 106 kPa (650 to 800 mm Hg)**

2. - Means alternating current.

== Means direct current.

Safety instructions

1. Read and save these instructions. Follow the instructions and follow all warnings.

2. Do not use the appliance near water.

3. Do not close the ventilation. Do not cover the ventilation openings with objects such as newspapers, tablecloths, curtains, etc.

4. Do not install near heat sources such as radiators, heaters, stoves or other appliances (including amplifiers) that emit heat.

5. Do not use a power outlet that is damaged or does not fit the type. Make sure that the plug and socket are properly connected. Protect the plug and socket from dust and contact with metal objects.

6. Tell the children that it is dangerous to climb on furniture to get the TV remote control.

7. If you use a mobile TV stand, then be careful when moving it to avoid injury from tipping over. Unexpected stops, excessive efforts and uneven floor surface can cause the product to fall off the stand.

8. For additional protection of the device during a thunderstorm or when it is left unattended and not used for a long time, unplug it from the outlet and disconnect the cable system.

9. For maintenance, contact qualified service personnel. If the power cord is damaged, its replacement must be carried out by the manufacturer, service department or qualified personnel to avoid danger.

- The device is not intended for use by persons (including children) with reduced physical, sensory or mental abilities or lack of life experience or knowledge, unless they are supervised or instructed to use the device by a person responsible for their safety.

Children should be supervised to prevent playing with the device.

NOTE:

Do not plug the TV into an outlet with power above the specified range. Before connecting to an external device, please first make sure that the TV and the external device have been disconnected. Before switching on, check that the name and color of the plugs and connectors match.

Please, when disconnecting the power cord, hold on to the insulated part of the plug, do not touch the metal part.

Note:

Disposal of this product must be carried out in accordance with local regulations. Do not dispose of this product with general household waste disposal.

Sometimes, several inactive pixels can be displayed on the screen as a fixed blue, green or red dot. Please note that this does not affect the performance of your product.

Do not touch the screen, do not hold your fingers on it for a long period. This may produce a temporary distortion effect on the screen.

It is not recommended to keep a real (static) image on the screen for a long time, and also it is not necessary to make the image too bright: reduce the brightness and contrast when the image is real (static).

2. SCOPE OF SUPPLY

- TV – 1 pc.
- Remote control – 1 pc.
- Battery for remote control – 2 pcs.
- Removable leg – 2 pcs.
- Screw – 4 pcs.
- User Manual – 1 pc.

3. MONTAGE

Montage of stand legs

1. Open the box and remove the TV with accessories.
2. To avoid damage to the TV, cover the table with a soft cloth, put the TV on the table with the screen down.
3. Screw the legs into the corresponding positions on the TV body.
4. The installation of the legs is completed.

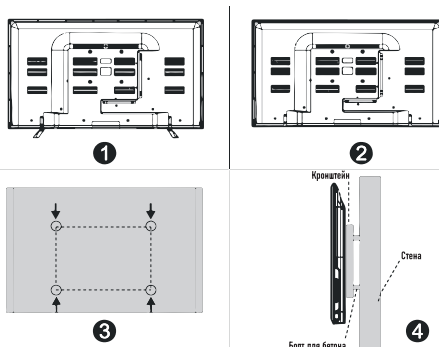

Montage the TV on the wall

1. Carefully place the TV on a table, covered with a soft cloth, to avoid scratches.
2. Unscrew the bolts on the bottom rack of the stand with a screwdriver. Remove the stand. Do these operations carefully.
3. Set the bracket so, that it can be fixed to the wall in accordance with pictures 3 and 4.
4. Drill 4 holes on the wall (the scale is given for reference) and screw 4 bolts there.
5. Use a screwdriver to fix the bolts on the back wall of the TV, as shown in the picture
4. Place the TV on the wall.

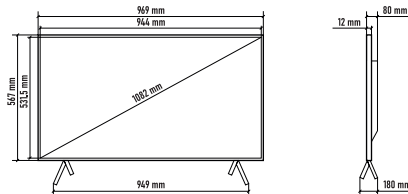

Note:

1. Fixing the montage on the TV complies with the VESA 200x200 standard.
2. It is not necessary to use a bracket on the wall.
3. When carrying out assembly operations, there should be no other objects near the wall and under the wall.
4. Installation must be carried out by a qualified specialist.
5. When installing, follow the requirements of the bracket assembly instructions.
6. The pictures are provided for reference.

4. START OF WORK

The front panel of the TV

Before installation and use, please read the relevant sections carefully «Предостережение» (Warning) and «Инструкция по технике безопасности» (Safety instruction).

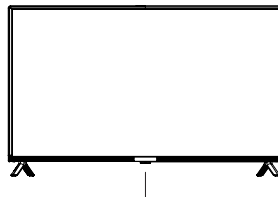

Remote control sensor Power indicator

Button POWER/STANDBY

Press to turn on the TV. Press again to open the SOURCE MENU. Hold to turn off the TV.

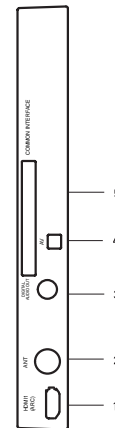
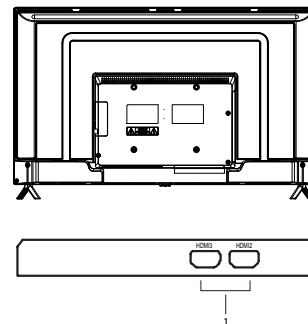

1. HDMI: HDMI connectors (HDMI1 connector supports ARC function).

2. ANT: Antenna connector.

3. DIGITAL AUDIO OUT: Digital audio output.

4. AV: Audio-video (mini).

5. CI: General interface.

Note: input/output connection options may vary, depending on the specific product model.

Battery replacement

Replace the batteries in time. To make the remote control work, install the batteries according to the instructions.

Attention! If the batteries are installed incorrectly, an explosion may occur. Replace the batteries with batteries of the same or similar type only.

Start of operation

Installing batteries in the remote control

1. Open the cover on the back of the remote control.
2. Install two AAA batteries. Make sure that the «+» and «-» at the ends of the batteries match the pointers inside the compartment.
3. Close the cover.

Battery Usage Notes:

Using the wrong type of batteries can cause leaks and/or explosion.

Note:

If the power is accidentally turned off, the TV will automatically return to standby mode after the power supply is restored. To ensure the normal use of the TV, frequent power off and on is prohibited, therefore, in case of accidental power off, it is recommended to disconnect the power cord from the outlet.

Turning the TV on and off

• Turning on the TV

Plug the TV into an outlet. If the TV has a power switch, turn it first of all. In standby mode, press the power button on the remote to turn on the TV.

• Turning off the TV

Press the power button on the remote to turn on standby mode.

Do not leave the TV in standby mode for a long time. We recommend to disconnect the power cord.

Starting setup

When you start the TV for the first time, the setup start MENU appears on the screen, the items of this MENU can also be found in the main MENU, so you can change the values after you have set them.

Advice: Make sure the antenna is connected.

• Setting the desired language

Press the buttons ▲/▼ to select the language of the MENU and messages.

• Country selection.

Press the buttons ▲/▼ to select the country of residence, then click ► ,

• Choose your time zone.

Press the buttons ▲/▼ to select time zone, then click the button ► ,

• Select the usage mode.

Press the buttons ▲/▼ to select the «Дом» («Home») or «Магазин» («Store») mode, then press the button ► ,

To save electricity, it is recommended to set the mode «Дом» («Home»). If you want to set the «Магазин» («Store») mode, a message will appear, asking you to confirm your choice.

• Select the type of antenna (air, cable).

Press the buttons ▲/▼ to select the type of antenna then press the button ► . For more information, see «Автонастройка» («Autotune») in the MENU «Каналы» («Channels»).

• Autosearch

Press the button ► to start autosearch.

First comes the setup of DTV (digital TV channels), click [MENU] and ◀ to skip the DTV setup. This is followed by setting up ATV (analog TV channels), press MENU and ◀ to skip the ATV setup.

Note:

• If the TV did not find the channels, check the antenna connections and the country you selected, and then try to catch the channels again by auto-search or manual search.

• If the TV receives only a few channels, it means that the input TV signal is weak enough. Modification of the antenna is recommended.

Channel Selection

- Use CH ▲/▼ on the remote control.
- Press CH ▲ to switch channels forward.
- CH ▼ to switch channels back.
- Using the numeric buttons 0-9.

You can select a channel by pressing the numbers from 0 to 9.

The TV will switch to the corresponding channel, the number you have pressed. For example, if you need to select channel 5, press 5, if you need to select channel 20, press 2 and 0 in a row.

Sound Settings

- Press VOL +/- on the remote control to adjust the sound.
- If you want to turn off the sound completely, press MUTE.
- To resume the sound, press MUTE or just turn up the sound.

Signal source selection

To select the signal source, press the SOURCE button on the remote control. Press the buttons ▲/▼ to switch the input source and press ENTER to confirm your selection.

Navigation in the MENU

1. Press the MENU button to display the main MENU.
2. Press the buttons ◀/▶ to move to the main MENU. You can choose «Канал» (Channel), «Изображение» (Picture), «Звук» (Sound), «Таймер» (Timer), «Блокировка» (Lock), «Опции» (Option).
3. Press ENTER to ENTER the subMENU.
4. Press the buttons ▲/▼ to select the desired parameter.
5. Press the buttons ◀/▶ to adjust the value.
6. Press the MENU button to return to the previous MENU.
7. Press the EXIT button to EXIT the MENU.

Note:

• When an item in the MENU displayed in grey, it means that this item is not available or cannot be configured.

• Some MENU items may be hidden depending on the modes and the signal sources used.

• The buttons on the TV perform the same functions as the corresponding buttons on the remote control. If your remote control is lost or does not work, you can use the buttons on the TV screen to select a MENU. This instruction shows navigation with the remote control.

• The image on the TV screen may differ slightly from the pictures shown in this manual.

CHANNEL MENU

• **Antenna Type:** Press the buttons ▲/▼ to select the type of antenna.

If you have an on-air TV signal (ATB or DVB-T2).

• **Auto-search:** Press ENTER to start the automatic search of the channels.

1. Select a country and set the channel type.

2. The TV will start scanning and memorizing all available channels.

As soon as the progress indicator is filled, the found channels will be ENTERed into the memory and the device will continue to search for TV, DTV and Radio.

If you press the MENU button while searching for analog channels, the search for channels will switch to the search for DTV digital TV channels.

• Manual setting of the digital TV: press the ENTER button.

With the buttons ◀/▶ select the carrier frequency of the channel, where the digital multiplex is broadcast, then press ENTER to search. When the multiplex is found, the search process will stop, the channels will be saved under their current number, transmitted in the signal. If the carrier frequency of the channel does not suit you, press the buttons ◀/▶ to continue the search. Press the EXIT button to EXIT. If you have a cable TV signal (DVB-C).

Auto-search: Press ENTER to start the automatic search for TV channels.

1. Select a country and configure the channel type.

2. Configure the settings in the channel search MENU.

Scan type: Scan all active channels and save them on the TV. When choosing «Network Search», you can set the frequency, network ID and Character speed manually using the buttons on the remote control. «Quick search» DVB-C digital programs only and does not search for ATV analog cable programs. When choosing «Full search» auto-search searches for available channels at all specified frequencies.

— Frequency: ENTER the carrier frequency (varies in each country).

— Network ID: Select the Network ID setting mode: auto or manual. When the Network is on «Вручную» («Manual») mode, you can configure the network ID using the number buttons. When all the settings are done, press ENTER.

— Symbol: Select the Symbol setting mode: auto or manual. When the Symbol is in Manual mode, you can adjust the symbol speed by using the numeric buttons.

3. The TV will start scanning and memorizing all available channels.

• Manual ATV setup

The frequency, symbolic speed and type of QAM modulation are necessary for the correct addition of programs in DVB mode. Please check the correct parameters with the provider.

Manual ATV setup: Scan and save analog TV channels manually. Remember in 1: save the found channel under number 1 (you can select the channel number using the buttons ◀/▶).

Sound system: Select the analog TV sound system adopted in your country (DK is the most common in Russia).

Color system: Select the analog TV color system adopted in your country (SECAM is the most common in Russia).

Search: click the button ◀ to search for the channel frequency in descending order, or click the button ► to search for the channel frequency in ascending order.

Current CH 1: selecting the current channel.

Tuning: precise tuning of the channel frequency.

Press the red button to save the found ATB channel.

• LCN (Logical number of digital TV channels)

Press ENTER to select LCN On or Off. When «On» is selected, digital TV channels will be arranged in the order specified by the digital signal broadcaster. When «Off» is selected, the channels will be arranged in the order of their frequencies.

• Dynamic repeated search (in the DTV mode).

Switching the Dynamic Rescan function (repeated search): On or Off.

• Editing

Press the buttons ▲/▼ to select «Редактирование» («Editing»), then press ENTER to ENTER the submenu.

At first, use ▲/▼ arrows to select the channel, which you want to delete, skip, or MOVE.

Delete: Press the red button to delete the channel.

MOVE: Press the yellow button to select the channel to be shifted and then press the buttons ▲/▼ to move it to the desired position.

Skip: Press the blue button to skip the channel (your TV will skip the missed channels automatically when you press CH ▲/▼).

Favorite channels (Favorite): press the button ♥ to select your favorite channels (you can select one or more groups).

• CI-information (in DTV mode)

With the help of a CI card, you will be able to watch encrypted (paid) TV channels. Please insert the CI card into the PCMCIA slot following the arrow on the CI card.

Note:

- This function is only available if there is a CI slot.

- You can change the CI (Common Interface) MENU and features by consulting with your TV channel operator.

- Please do not insert or remove the CI card while the TV is on.

- Do not insert or remove the CI card frequently, so as not to damage the TV or CI card.

- Do not switch the TV during the initialization of the CI card.

• Signal information (in DTV mode)

Press the buttons ▲/▼ to select «Информация о сигнале» («Signal information»), then press the button ENTER for detailed information.

IMAGE MENU

• **Image Mode:** you can choose the type of image that best suits your viewing requirements. Options «Contrast», «Brightness», «Color», «Sharpness», «Tint» (NTSC) can be adjusted when the image mode is set to «User».

- Contrast: Adjusts the white color level in the image.

- Brightness: Adjust the dark or black areas of the image.

- Color: Adjust the color saturation.

- Sharpness: Adjust the sharpness of the image.

- Tint: Adjust the shades of the image (available only for the NTSC signal).

• **Color temperature:** Select the color palette of the image.

• **Format:** Select the aspect ratio of the image.

• **Noise reduction:** Reduces interference on the screen without compromising the quality of the video.

• **Dynamic contrast:** Adjusts the contrast at the optimal level according to the brightness of the image.

• **Stretched opening:** adjusting the image size (going off the screen).

• **PC mode (HDMI monitor):** switches the HDMI PC mode to the On or Off position.

• **Game mode (HDMI):** Switches the mode «Игра» (Game) in position On («включено») or Off («выключено»).

• **Image Reset:** Resets all image settings to factory settings.

SOUND MENU

• **Sound Mode:** You can choose the sound mode according to your personal preferences. In the «User» mode, adjust the desired level of high and low frequencies.

- Treble (B4): adjusting the high frequency level.

- Bass (H4): adjusting the low frequency level.

• **Balance:** Adjust the sound level from the left and right speakers.

• **Auto Volume (AVL):** The sound automatically stays at the preset level when changing the program. Since each TV channel has its own signal parameters, volume control may be necessary every time you switch channels. Using this function allows users to enjoy a stable volume level, as the sound will be automatically adjusted.

• **Surround Sound:** enabling or disabling surround sound.

• **SPDIF Mode:** Select the desired SPDIF digital audio output mode.

• **Audio transcription (in DTV mode):** *not available in all countries.

This is an auxiliary audio function for people experiencing vision problems. This function is supported only when a special audio stream is simultaneously transmitted in parallel with the main one.

• **Audio delay:** Correction of audio-video synchronization problems while watching TV programs or listening to audio on an external device, for example, on an audio receiver (0 ms - 250 ms).

• **Reset Settings:** Resets all sound settings to factory settings.

TIME MENU

• **Autosynchronization:** if set to the position ON (включено), the TV automatically synchronizes the time according to the digital TV signal.

• **Clock:** Displays the time of the DTV digital signal or the time set manually.

• **Shutdown timer:** Switches the TV to standby mode after a certain period of time. To cancel the shutdown timer, set it to the position «Выкл» (Off).

• **Auto-off:** Select the desired sleep time. The TV will automatically go into standby mode at the set time in the absence of pressing any buttons.

• **Disconnection in the absence of a signal:** position On (включена) or Off (выключена).

• **Time zone:** select your own time zone (when auto-synchronization is set to the position «Вкл» (On), you can choose a time zone).

• **MENU display time:** the display time of the MENU on the screen, select the desired in seconds (15 c, 30 c, 60 c, off (выключено)).

Lock MENU

• **System Lock:** The function allows you to set a four-digit password to prevent unauthorized operation of the TV. The default password is 0000.

Note: If you forgot your password, use the master password 1225.

• **Set a password:** press ENTER to open the subMENU.

You can ENTER your password. Press the number buttons on the remote control to set a new password. When the new password is ENTERed twice, the installation is successfully completed.

• **Program Lock (In ATV/DTV mode):** press the yellow button to block the desired channel. Press the yellow button again to unlock. To view a blocked channel,

ENTER your 4-digit password, when the field for ENTERing it appears.

• **Parental Control (In DTV mode):** this function allows you to prohibit watching adult programs for children in accordance with the established age restrictions. This function works according to the information received from the broadcast channel. If the information on the broadcast channel is incorrect, then the function does not work.

Options MENU

• **Language:** Select the desired language display MENU.

• **Audio languages:** Select the desired audio sound (available for digital broadcasting if multiple subtitle languages are being broadcast).

• **Subtitles:** Enable/disable subtitles (if available).

• **Subtitle languages:** subtitle language selection (available for digital broadcasting if multiple subtitle languages are being broadcast).

• **For the hard of hearing:** When the function is turned on, information will be displayed on the TV screen for those, who have hearing problems. If the function is disabled, the information will be hidden.

• **Country:** Display of the current country.

• **Select a location:** select the mode of use «Home» or «Shop».

• **Energy saving:** turning on/off the power saving function (in the mode «Дом» («Home»)).

• **Health Reminder:** Enables/disables eye health reminder mode.

• **HDMI CEC:** press the buttons ▲/▼ to select HDMI CEC, press ENTER to display the subMENU.

- HDMI CEC: press ENTER to turn on the HDMI CEC in position On (включена) or Off (выключена).

- ARC: to receive reverse HDMI audio through the receiver, use HDMI (ARC). Press ENTER to switch the HDMI ARC function to the position On (включена) or Off (выключена).

- Auto-off: When the TV is turned off, all active CEC devices on the HDMI port go into standby mode. Press the ENTER button to switch the auto function to the position On (включена) or Off (выключена).

- Auto-on: switching the auto-on function to the position On (включена) or Off (выключена).

- Device List: Displays all devices connected to the TV.

• **Logo when turned on:** Turns on/off the logo when loading the TV.

• **Default:** Reset system settings to factory settings. After the reset, the TV will go into standby mode.

• **Initial Setup:** This installation guide will help you set up your TV.

• **Software version:** Displays current information about the software version.

Service mode

Press the button SOURCE to display the signal sources, then press

2 -> 0 -> 1 -> 2 to enter the service mode for settings.

Note:

The following functions are only available when service mode in the On position.

- **Source On**

Set the signal source when you turn on the TV by pressing the buttons ◀▶.

The default signal source will be displayed when the TV is turned on.

- Channel On.

Set the channel when you turn on the TV by pressing the buttons ◀/▶. The default channel will be displayed when the TV is turned on.

- Sound On.

Set the sound level when turning on the TV by pressing the buttons ◀/▶. The default sound level will be set when the TV is turned on. Remember that the default volume level should be less than the maximum level.

- Max. sound

Set the maximum sound level by pressing the buttons ◀/▶. When the maximum sound level is lower than the default sound, then the maximum level will be prioritized.

TV Guide (in DTV mode)

Press the EPG button to EXIT the MENU «Телегид» («TV Guide»). This function will give you detailed information about the channel, indicating the time of the program's airing. With the help of the TV guide, you can find out the output of programs for the next eight days (if this information is available from the cameraman).

• Press the buttons ▲/▼ to select a channel from the list, then press ENTER to turn on the channel.

• **Info:** press the green button to see information about the current channel.

• **Schedule:** Press the yellow button to display a list of recording schedules.

• **Reminder:** If you find a program you want to watch, press the blue button to set a reminder.

• **Time/Channel:** Press the Index button to select the latest records, then the buttons ◀|▶ to display a list, sorted by time or the name of the channel.

• Press the EPG button or EXIT button to EXIT.

Channel List

Press the LIST button to display a list of channels.

Press the buttons ▲/▼ to select a channel, then press the button ENTER to watch it.

Press the buttons CH ▲/▼ to go down or up the channel list.

Press the EXIT button to EXIT the channel list.

Favorite channels

Press the button ♥ to display a list of favorite channels.

Press the red, green, yellow, blue buttons to select a group of favourite channels.

Press the buttons ▲/▼ to select a channel and press ENTER to watch it.

Press the buttons CH ▲/▼ to move up or down the list of channels you want.

Press the EXIT button to EXIT the list of favorite channels.

Teletext

Teletext display

1. Select a channel with teletext. Not all TV channels broadcast teletext.

2. Press the button (TEXT) to ENTER teletext mode.

3. Press the button (MIX) again to ENTER the mixed mode (MIX); this function allows you to show teletext over a TV program.

4. Press the button (MIX) the third time to return or EXIT to normal TV/DTV mode.

• Page Selection

1. ENTER the page number (three digits) using the numeric buttons. If you click the wrong numbers while typing, you must first finish entering three digits, and then ENTER the correct page number again.

2. Press the buttons ▲/▼ to select the previous or next pages.

• Hold

You can click the button (HOLD) to hold the page, double-clicking frees the page from hold.

• Catalog

Press the button (INDEX) to display the main catalog (index page).

• Text enlarge

When displaying a page, you can double the size of the text to make it easier to read.

1. Press the button (ZOOM), to enlarge the top half of the page.

2. Press the button (ZOOM), to enlarge the bottom half of the page.

3. Press the button (ZOOM) to return to the normal display mode.

• Hidden information

You can display hidden teletext information (for example, answers to riddles, etc.) by pressing (REVEAL). Press the button again to hide this information from the screen

• Subpages

Some teletext pages may contain several subpages, which automatically move in a loop.

1. You can ENTER the subpage by clicking (SUB.PAGE) and select the page number using the numeric buttons. ENTER the number of the subpage (for example, 0003, to output the third subpage).

2. Click the button (SUB.PAGE) again, to EXIT the subpage mode.

• Colour buttons (red, green, yellow and blue)

Click these buttons to go directly to the corresponding teletext pages, links to which are displayed at the bottom of the screen.

Remote control

Buttons of the original remote control:

The meanings of the buttons on the remote control:

1. ⏻ ПИТАНИЕ (POWER): press to ENTER or EXIT standby mode.

2. 🔇 MUTE: turning the sound on and off.

3. NUMERIC BUTTONS: selecting channels or ENTERing a password.

4. AUDIO (☞/☜): Press to select NICAM mode in analog TV mode. Press to select the subtitle language in digital TV mode.

5. ⏮ RECALL: return to the previous viewed program.

6. COLORED BUTTONS: red/green/yellow/blue navigation buttons.

7. MENU: press to display/hide the MENU on the screen or EXIT some operations.

8. EXIT: EXIT from the current interface.

9. ENTER: select or confirm a MENU item.

10. ▲/▼/◀/▶ Navigation arrows for selecting MENU options or settings.

11. EPG: TV guide for programs, used in DTV digital television mode.

12. INFO: displaying information about the current program on the screen.

13. SLEEP: press the button several times to select the desired sleep timer.

Select OFF (Выкл.), to turn off the function

14. ZOOM: adjusting the screen format.

15. SOURCE: selection of the signal source.

16. LIST: press to open the channel list. Click again to EXIT.

17. VOL+/VOL-: press to adjust the volume level higher or lower.

18. CH ▲/CH ▼: press to switch channels in ascending or descending order.

19. ◀ Rewind.

▶▶ Fast forwarding.

◀◀ Previous file.

▶▶ The next file.

20. ■ Stop.

21. ▶▶ Play/Pause.

22. ♥ FAV: displaying your favorite channels (you have to set your favorite channels in the program editing MENU).

23. P.MODE image setup

24. STILL: freeze frame of the image. (HOLD) - hold the teletext page on the screen, press again to abort.

25. (MIX) entering the teletext, pressing again - mixing (MIX) the teletext and the TV picture, the third press - exiting the teletext.

26. (TEXT) Click to display the teletext, click again to hide the teletext mode.

27. (SIZE) changing the size of the teletext screen in viewing mode.

28. SUBTITLE: press to select the subtitle language while watching DTV program. SUBPAGE: click to turn the subpages on or off.

29. (INDEX) go to the main page. INDEX: in the MENU of the TV guide EPG - sorting by timer or channels. Log in to the list of recordings (in DTV mode).

30. RADIO: Press to switch radio and TV programs (in DTV mode).

(REVEAL) - open the hidden information of some teletext pages.

31. S.MODE: sound setup

Note:

- Buttons, that have no description, are not used to control the TV.

- All pictures in this manual are only for example, the actual appearance of the product may differ from the images.

5. TROUBLESHOOTING GUIDE

Troubleshooting

If there are malfunctions in the operation of the TV, try to turn it off and turn it on again. For troubleshooting, you can also use the table below. If the malfunction persists, contact technical specialists for help.

Problem	Possible reasons	Solution
No image, no sound, no indicator light	1. The power cord is not plugged in outlet 2. The power is off	1. Plug the cord into an outlet 2. Turn on the power

The image and sound are distorted	1. Contrast, sharpness and color are set incorrectly 2. The color rendering system is set incorrectly 3. The sound system is not set correctly	1. Adjust the contrast, sharpness and color values 2. Install a color rendering system according to the broadcasting standards in the country 3. Install a sound system according to the broadcasting standards in the country
The picture is spotted or with snow	The signal source is weak or the cable is of bad quality	Use a good quality cable
There is no image, no sound and the indicator is green/blue	The volume is at the minimum value or the TV is in mute mode	Adjust the volume level
	The cable through which the signal is transmitted is connected incorrectly	Connect the signal cable correctly
Blue screen, AV inscription	There is no input signal or the video cable is not connected or connected incorrectly	Connect the video cable correctly
The image is fuzzy or finches or with black horizontal stripes (in PC mode)	The PC image is adjusted incorrectly	enter the "Screen" menu, select auto-tune to perform automatic calibration and adjust the phase
PC Image is not entered		
No sound	There is no incoming audio signal or the audio cable is incorrectly connected	Connect the audio cable correctly
PC picture with wrong color	The color gamut is incorrectly adjusted by the user	Adjust the color settings or reset the color settings to factory settings

The HDMI source shows with snow and pixels	The signal source is non-standard	Reconnect the HDMI cable
The remote control does not work	Batteries are incorrectly installed or their service life has expired	1. Make sure that the positive and negative poles are correctly oriented. 2. Check if there is contact between the battery and the spring 3. Replace the batteries

6. CARE

- Thorough and regular cleaning can prolong the life of your new TV and save you from possible malfunctions. Be sure to turn off the power and disconnect the power cord before starting any cleaning. Clean the appliance only with a dry cloth.

7. SPECIFICATIONS

- Screen size: 43" (109 cm), FULL HD
- Resolution: 1920x1080
- Aspect ratio: 16:9
- Contrast ratio: 5000:1
- Refresh rate: 60 Hz
- Voltage: 220-240 V -50/60 Hz
- Power consumption: 65 W
- Power consumption in standby mode: 0.5 W
- Power consumption in off mode: 0 W
- Audio Output 8 W + 8 W
- Angle of view (L/R): 170°/170°
- ATV Color Systems: PAL/SECAM
- TV Signal: DVB-T/T2/C
- Inputs and outputs: 3xHDMI, 1xRF, CI, 1xAV, 1xCoaxial
- TV (RF): Unbalanced 75 ohms
- Additional options: sleep mode, program list, teletext



8. DISPOSAL

Upon expiry of its service life the appliance can be disposed of separately from ordinary domestic waste. You can turn it over to a specialized electric and electronic appliance disposal and recycling centre.

9. CERTIFICATION DATA, GUARANTEE

The service life of this item is 10 years since the date of sale to the end user, provided the item will be used in strict accordance with the present manual and the applicable technical standards. Upon expiry of the service life please contact the nearest authorized service centre for suggestions as to further operation of the appliance. The manufacturing date of the appliance is integrated into the

serial number (digits 2 and 3 - year, digits 4 and 5 - month of manufacture). If any questions related to appliance maintenance should arise, or if the appliance has malfunctions, apply to the CENTEK TM Authorized Service Center. The address of the service center can be found on the website <https://centek.ru/servis>. Service support contacts: Phone: +7 (988) 24-00-178, Instagram: @centek_official; VK: vk.com/centek_krd. General Service Center: 000 «Larina-Servis», Krasnodar, Phone: +7 (861) 991-05-42.

The product has the Certificate of Conformity
No EA9C RU C-CN.A653.B.03002/21 of 27.12.2021.



10. INFORMATION ABOUT THE MANUFACTURER, IMPORTER

000 «Larina-Elektroniks». Address: Russia, 350080, Krasnodar, ul. Demusa, 14. Phone: +7 (861) 2-600-900.

DEAR CONSUMER!

The guarantee period for all appliances amounts to 36 months from the date of sale to the end consumer. With this Warranty Card the Manufacturer confirms the proper condition of the appliance and undertakes to repair, free of charge, all defects caused by the Manufacturer's default.

GUARANTEE MAINTENANCE TERMS

1. The guarantee shall be valid if the following documentation conditions are observed:

- The original Warranty Card shall be filled out correctly and clearly, indicating the of appliance model, serial number and sale date, the stamp of the seller company and signature of its representative shall be available, as well as the stamps on each coupon and the buyer's signature in the Warranty Card.

The Manufacturer reserves the right to reject guarantee maintenance if the buyer fails to provide the abovementioned documents or if the information contained therein is incomplete, illegible or ambiguous.

2. The guarantee shall be valid if the following operation conditions are observed:

- the appliance is used in strict accordance with the present manual;
 - the safety rules and requirements are observed.
3. The guarantee does not apply to regular maintenance, cleaning, installation and setup of the appliance at the owner's location.
4. The guarantee does not apply in the following cases:
- mechanical damage;
 - normal wear of the appliance;
 - non-observance of operation requirements or erroneous actions on the part of the user;
 - improper installation or transportation;
 - natural disasters (lightning, fire, flood, etc.), as well as any other causes beyond the Manufacturer's or Seller's control;
 - ingress of foreign objects, liquids or insects into the inside of the appliance;

- repairs or modifications to the appliance by unauthorized persons;
- use of the appliance for commercial purposes (loads exceeding normal domestic application), connection of the appliance to utility and telecommunication networks non-compliant with national technical standards;
- failure of the following accessories, if replacement of these is allowed by design and does not involve disassembly of the appliance:

a) remote control units, rechargeable batteries, replaceable batteries (power cells), external power supply units and chargers;

b) consumables and accessories (packaging, covers, slings, carry bags, mesh screens, blades, flasks, plates, supports, grilles, spits, hoses, tubes, brushes, nozzles, dust collectors, filters, smell absorbers);

- for battery-powered appliances – operation with inappropriate or depleted batteries;

- for rechargeable battery-powered appliances – any damage caused by improper battery charging and recharging.

5. The present guarantee is provided by the Manufacturer in addition to the consumer rights determined by the applicable legislation and does not limit these rights in any way.

6. The Manufacturer shall not be made liable for possible damage, directly or indirectly inflicted by CENTEK brand products on people, domestic animals, the consumer's or third persons' property if such damage is inflicted as the result of non-observance of appliance installation and operation requirements, deliberate or negligent actions (omission) by the consumer or third persons, as well as of force majeure circumstances.

7. Service centers will only accept appliances in a clean state (there should be no food residues, dust and other contamination on the appliance).

The Manufacturer reserves the right to change the design and specifications of the appliance without prior notice.

КЫРГЫЗЧА

УРМАТУУ КЕРЕКТӨВЧҮ!

- Сураныч, колдонууну баштоодон мурун, бул көрсөтмөнү толугу менен окуп чыгыңыз, анан келечекте колдонуу үчүн сактап коюңуз. Кооптуу кырдаал чыгып кетпешин үчүн жана сиздин сыналгыңыздын максималдуу өндүрүмдүүлүгүн камсыз кылуу үчүн ар дайым төмөнкү сактык чараларды аткарыңыз.

Сыналгы бул тиричилик шайманы жана өнөр жай жана коммерциялык максаттар үчүн колдонулбайт!

- Сыналгы – бул зымсыз же кабель аркылуу берилген сүрөттөрдү жана үндөрдү кабыл алуу жана көрсөтүү үчүн электрондук түзүлүш (анын ичинде телекөрсөтүү программалары же видео сигналдарды ойнотуу түзүлүштөрүнүн сигналдары - мисалы, DVD, Blu-ray - ойнотуучулар, оюн - консолу ж.б.).

ЭСКЕРТҮҮ: ЭЛЕКТР ТОГУНА УРУНБАШ ҮЧҮН СЫНАЛГЫНЫ ЧАЧЫП, КӨЙГӨЙДҮ ЖОК КЫЛУУГА ӨЗҮҢҮЗ АРАКЕТ КЫЛБАҢЫЗ! ЖАРДАМ ҮЧҮН ТАСТЫКТАЛГАН АДИСТЕРГЕ КАЙРЫЛЫҢЫЗ!

1. КООПСУЗДУК ЧАРАЛАР

ЭСКЕРТҮҮ: БОЛТУРБОО ҮЧҮН КЫРАТУУЧУ ЭЛЕКТР ТОКОМ ЭМЕС ПЫТАЙТЕСЬ РАЗОБРАТЬ ТЕЛЕВИЗОР ЖАНА ЖОЮУГА БУЗКУТГУ ВЭ АЛДЫНЧА! ОБРАТИТЕСЬ ЖАРДАМГА СЕРТИФИКАЦИЯЛАНГАН АДИСТЕРГЕ!

⚠ Бир тараптуу үч бурчтуктун ичиндеги чагылган колдонуучуга жабылбаган «коркунучтуу чыңалуунун» бар экендигин эскертүүгө арналган.

⚠ Үч бурчтуктун ичиндеги илеп белгиси, сиз көңүл бурушуңуз керек болгон иштетүү жана техникалык тейлөө көрсөтмөлөрүн көрсөтөт.

КӨҢҮЛ БУРҮҢҮЗ: Берилген өнүмдү жеткирүүчүнүн жазуу жүзүндөгү уруксатысыз эч кандай түрдө өзгөртүүгө аракет кылбаңыз.

Берилген колдонмодогу сүрөттөр жана иллюстрациялар шилтеме үчүн гана жана өнүмдүн чыныгы көрүнүшүнөн айырмаланышы мүмкүн. Өнүмдүн дизайны жана мүнөздөмөлөрү эскертүүсүз өзгөртүлүшү мүмкүн.

Эскертүү: МААНИЙЛҮ ЭСКЕРТҮҮЛӨР!

Электр шайманды туура эмес колдонуу жеке жаракатка жана мүлктүк зыянга алып келиши мүмкүн. Бул өнүм эң жогорку коопсуздук артыкчылыгы менен иштелип чыккан жана өндүрүлгөн. БИРКОК ТУУРА ЭМЕС КОЛДОНУУ ЭЛЕКТР ТОГУНА УРУНУУГА ЖАНА ӨРТ ЧЫГУУГА АЛЫП КЕЛИШИ МҮМКҮН.

- Болушу мүмкүн болгон коркунучтардын алдын алуу үчүн, өнүмдү орнотуу, иштетүү жана тазалоо боюнча төмөнкү көрсөтмөлөрдү аткарыңыз.

- Өндүрүүчү тарабынан сунушталган гана аксессуарларды колдонуңуз. Өндүрүүчү тарабынан сунушталбаган аксессуарларды колдонуу жаракаттарга алып келиши мүмкүн.

- Өрт чыгуу мүмкүнчүлүгүн же тогуна урунуу коркунучун азайтуу үчүн, берилген шайманды жапгырдын жана нымдуулуктун таасирине дуушар кылбаңыз. - Шаймандын үстүнө суусундугу бар идиштерди орнотпоңуз. Шайманды там-чаклардын жана чачырандылардын таасирине дуушар кылбаңыз. Түзмөктүн жанында тез күйүүчү же күйүүчү заттарды колдобоңуз жана сактабаңыз, анткени бул өрткө же жарылууга алып келиши мүмкүн. Ачык жалындын эч кандай булактарын (күйгүзүлгөн шамдар, тамеки, жыпар жыттуу таякчалар) сыналгынын үстүнө койбоңуз.

- Эскертүү: өрттүн жайылып кетишине жол бербеш үчүн, ар дайым шамдарды жана ачык жалындын башка булактарын түзмөктөн алыс кармаңыз.

- Сыналгын орнотууда, туура жөлдөтүүнү камсыз кылуу үчүн сыналгы менен башка нерселердин (дубал, шкаф, эмеректин капталдары ж.б.) ортосунда кеминде 4 см аралыкты кармаңыз. Желдетүүнүн жоктугу өрткө же ашыкча ысыктан улам түзмөктө көйгөйлөргө алып келиши мүмкүн.

- Бул өнүм жалаң гана (!) этикеткасында көрсөтүлгөн электр менен камсыздоо түрү менен иштөөгө арналган. Эгерде сиз үйүңүздөгү электр энергиясынын түрүн билбесеңиз, жергиликтүү электр компаниясына кайрылыңыз.

- Тармак розеткаларды, узарткычтарды же адаптерлерди ашыкча жүктөбөңүз, анткени бул өрт чыгууга же электр тогуна урунушуна алып келиши мүмкүн.

- Сыналгын орнотуудан мурун, сиздин тармактагы чыңалуу шайманды көр-

сөтүлгөн чыңалуусуна шайкеш келгенин текшерип көрүңүз.

- Коопсуздук үчүн шаймандардын көпчүлүгү, ар кандай үлчүк сайгычтарды жана бөлүүчүлөрдү колдонбостон, розеткага өзүнчө сайылганы сунушталат.

- Түзмөктүн сайгычы түзмөктү электр тармагына күйгүзүү, электр тармагынан өчүрүү үчүн кызмат кылат, ар оңой жеткиликтүү болушу керек.

- Түзмөктү дубалга орнотууда, аны сыналгы-кросхетинин өндүрүүчүлөрдүн берген көрсөтмөлөрүнө ылайык орнотуңуз.

- Өнүмдү туруктуу эмес астына койгучтун, шатагидин, стопдун үстүнө койбоңуз. Түзмөктү туруктуу эмес жерге орнотуу аны түшүп кетүүсүнө, олуттуу жара-каттарга, жана ошондой эле түзмөккө зыян келтирүүгө алып келиши мүмкүн.

- Сыналгын ар дайым аны коопсуз кармап турган эмеректин үстүнө коюңуз. Сыналгынын четтери үстүндө турган эмеректин четтеринен чыкпа-ганын текшерчиңиз.

- Эч качан сыналгынын ичине тешиктеринен же оюктарынан буюмдарды салбаңыз. Түзмөктүн ичинде жогорку чыңалуу, ошондуктан ичине буюмдун кириши электр тогуна урунууга жана/же ички бөлүктөрдүн кыска туташуусуна алып келиши мүмкүн. Ошол эле себептен түзмөктүн үстүнө суунун же башка суюктуктун төгүлүшүнө жол бербейсиз.

- Берилген түзмөк ыйгарым укуктуу жана туура үйрөтүлгөн машыккан адис тарабынан тейлениши керек. Капкакты ачуу же колдонуучунун түзмөктү оңдоого болгон башка аракеттери оор жаракатка же электр тогунун соккуусунан жана өрттөн өлүмгө алып келиши мүмкүн.

- Эгерде шайманды оңдоо керек болсо, тейлөөчү адис өндүрүүчү тарабынан көрсөтүлгөн алмаштыруучу тетиктерди колдонуп жаткандыгын же оригиналдуу тетиктерге окшош мүнөздөмөлөргө жана иштөө жөндөмдүүлүгүнө ээ болуп.

- Башка бөлүктөрдү колдонуу өрткө, электр тогуна урунууга жана/же башка коркунучка алып келиши мүмкүн.

- Тейлөө жана оңдоо бүткөндөн кийин адистен коопсуздукту текшерүүнү суу-раныңыз, сыналгынын туура иштегенине ынанчыңыз.

- Балдарга сыналгы оролуп келген пластик баштык менен ойгонго уруксат бербейсиз. Бул талапты аткаркоо муунтууга алып келиши мүмкүн.

- Батарейлар (батарейлардын бөлүмү же орнотулган батареялар) ашыкча жылуулукту (күндүз жагына, отко ж.б.) таасирине дуушар болбош керек. Батарейкаларды тиричилик ташандылар менен чогуу ыргытпаңыз. Аларды эски батареяларды кабыл алуу пункттарга кайрып бериңиз.

- Антеннаны жогорку чыңалуудагы электр чубалгыларынан жана байланышын кабелдеринен алыс орнотууга жана аны коопсуз орнотканын текшерчиңиз. Эгер антенна электр чубалгыларына тийсе, антеннага тийүү өрткө, электр тогуна урунууга же олуттуу жаракатка алып келиши мүмкүн.

1. Колдонуу шарттары:

- абанын температурасы 15° - 35° C га чейин

- абанын салыштырмалуу нымдуулугу 45 - 75%

- атмосфера басымы 86 - 106 kPa (сылпк. мамычасы 650 - 800 мм)

2. - Өзгөтмө токтү билдирет

== Турктуку токтү билдирет

Коопсуздук боюнча көрсөтмөлөр

1. Берилген колдонмону окуп, сактап коюңуз. Көрсөтмөлөрдү аткарыңыз жана бардык эскертүүлөрдү эске алыңыз.

2. Шайманды сууга жакын жерде койбоңуз.
3. Желдетүүнү жаппаңыз. Желдетүү тешиктерин гезит, дасторкон, пардалар ж.б. сыяктуу нерселер менен жаппаңыз.
4. Радиатор, жылыткыч, меш же башка (анын ичинде күчөткүч) жылуулук чыгарган булактарынын жанында койбоңуз.
5. Бузулган же түрү шайкеш келбеген электр розетканы колдонбоңуз. Штепсель менен розетканы туура туташтырылганын текшеріңіз. Штепсель менен розетканы чандан жана металл буюмдар менен байланышынан сактаңыз.
6. Балдарга сыналгыны башкаруу пультү алуу үчүн эмеректин үстүнө чыгуу коркунучу жөнүндө айтып бериңиз.
7. Эгерде сиз сыналгы үчүн мобилдик астына койгучту колдонуп жатсаңыз, анда аны жылдырууда сак болуңуз, жылдыруу учурунда жаракат албаш үчүн. Күтүлбөгөн жерден токтоолор, ашыкча күч жана полдун тегиз эместиги өнүмдүн койгучтан кулашына алып келиши мүмкүн.
8. Чагылгандуу мезгилде же кароосуз жана узак убакыт бою колдонулбай калганда кошумча коргоо үчүн, аны розеткадан сууруп, кабелдик тутумду сууруңуз.
9. Техникалык тейлөө үчүн квалификациялуу тейлөө кызматкерлерге кайрылыңыз. Камсыздоо зымы бузулган болсо, анын алмаштыруусун өндүрүүчү, тейлөө борбору же окшош квалификациялуу кызматкер аткарышы керек. Шайманды физикалык, сезимтал же акыл жөндөмдүүлүгү начар болгон адамдарга (балдарга), жашоо тажрыйбасы жана билими болбогондуктан колдонгонго болбойт, эгер аларды шайманды колдонуунун эрежесин билген жана алардын коопсуздугу үчүн жооптуу адамдын көзөмөлүндө болбосо. Балдар шайман менен ойнобош үчүн, аларды көзөмөлдөш керек.

Эскертүү:

- Сыналгыны белгиленген диапазондон ашкан кубаттуулугу бар розеткага туташтырбаңыз. Тышкы түзмөккө туташтыруудан мурун, сураныч, биринчиден сыналгы менен тышкы түзмөктүн өчүрүлгөнүн тактаңыз. Күйгүзүүдөн мурун сайгын менен оюктарынын аты менен өңүнүн шайкештигин текшеріңиз.
- Сураныч, камсыздоо зымын ажыратууда сайгычтын изоляцияланган жеринен кармаңыз, металл бөлүмүнө колунузду тийгизбеңиз.

ЭСКЕРТҮҮ:

Бул өнүмдүн утильдештирөөсү жергиликтүү эрежелерге ылайык жүргүзүлүшү керек. Бул өнүмдү жалпы тиричилик таштандылары менен бирге ыргытпаңыз. Кээде бир нече активдүү пиксел экранда туруктуу көк, жашыл же кызыл чекит катары көрүнүшү мүмкүн. Көңүл буруңуз, бул сиздин өнүмдүн өндүрүмдүүлүгүнө таасир этпейт. Экранга колуңузду тийгизбеңиз, анын үстүндө бармактарыңызды узак убакытка чейин кармабаңыз. Бул экранда убактылуу бурмалоо таасирин пайда кылышы мүмкүн. Экранда кыймылсыз (статикалык) сүрөттү узак убакытка калтыруу сунушталбайт, ошондой эле сүрөттү өтө жарык кылуунун кажети жок: сүрөт кыймылсыз (статикалык) болгондо жарыкты жана контрасты азайтыңыз.

2. ТОЛУКТУК

- Сыналгы - 1 д.
- Алыстан башкаруу пульт - 1 д.
- Чечилет турган бут - 2 д.
- Батарея ПДУ - 2 д.

- Буроочу - 4 д.
- Колдонуучунун жетекчилиги - 1 д.

3. МОНТАЖ

Монтаждык буттары

1. Кутучаны ачуу жана топмодору менен сыналгы алып.
2. Жетимш жылдык зыян телевизордун, накрийте жыгач кездеме, положите телевизор карата столуна төмөн.
3. Телевизордун корпусунда тиешелүү пазаларга бычактарды ороп коюңуз.
4. Бычак орнотуу аяктады.

Дубалга сыналгыны орнотуу

1. Таза положите телевизор карата стол, застеленный жумшак кездеме, болтурса багандай пайда болушу царалин.
2. Бурагыч төмөнкү стойкага Буралма чечип Буралма. Коюу алып салуу. Мындай иш кылдат жыйынтык чыгарууга.
3. Кронштейн 3 жана 4-сүрөттөргө ылайык дубалга бекитиле тургандай кылып тууралоо.
- 4-4-тешик дубалга бургулап (шпитеме үчүн өлчөм) жана 4 болт бекиткичтери.
5. 4 сүрөттө көрсөтүлгөндөй, сыналгы аркы дубалга болт текшерип. Поставите телевизор дубалда.

ЭСКЕРТҮҮ:

1. Телевизорго монтаждоо үчүн илгичтер туура келет стандарты VESA 200x200.
2. Дубалга кронштейн колдонуу милдеттүү эмес.
3. Дубалга жакын чогултууга жана дубалдын алдында башка эч кандай буюмдар болбоого тийиш.
4. Монтаждоо квалификациялуу адис тарабынан ишке ашырылууга тийиш.
5. Эскертүү! орнотуу учурунда кронштейндерди жыйын үчүн нускама талаптарын сактагыла.
6. Сүрөттөр маалымат үчүн келтирилген.

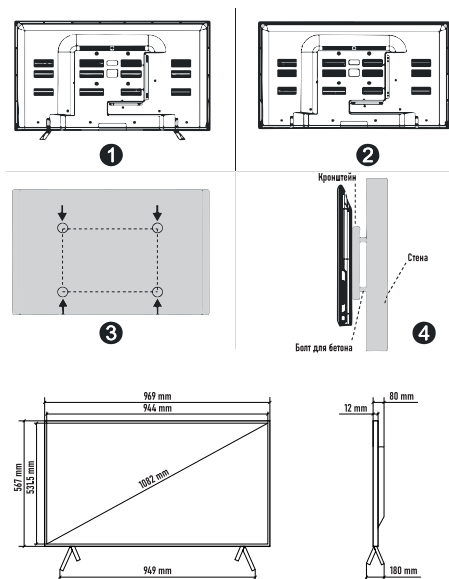

4. ИШТИН БАШТАЛЫШЫ

Телевизордун алдыңкы панели

Орнотуудан жана колдонуудан мурун, сураныч, «Эскертүү» жана «Коопсуздук боюнча көрсөтмөлөр» деген тиешелүү бөлүмдөрдү кунт коюп окуп чыгыңыз.

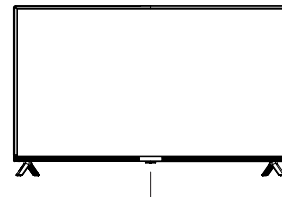

Алыстан башкаруу датчиги / Камсыздоо индикатору

⏻/⏻ POWER/STANDBY баскычы

Сыналгыны күйгүзүү үчүн басыңыз. Орнотуулар меносун ачуу үчүн, кайталап басыңыз. Сыналгыны өчүрүү үчүн басып кармап туруңуз.

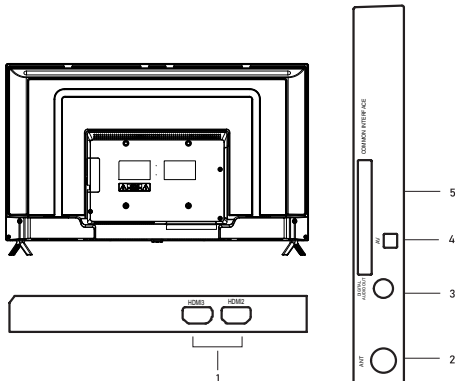

1. HDMI: HDMI оюктары (HDMI оюгу ARC функциясын колдойт).

2. ANT: антеннанын оюгу.

3. DIGITAL AUDIO OUT: санарип аудио чыгыш.

4. ARC: аудио - видео (mini).

5. CI: жалпы интерфейс.

ЭСКЕРТҮҮ: кирүүчү/чыгуучу параметр туташуулары өнүмдүн конкреттүү моделине жараша өзгөрүшү мүмкүн.

ИШТИН БАШТАЛЫШЫ

Башкаруу кагып колдонуу

Батарейкаларын алмаштыруу

Батарейкаларды өз убагында алмаштырып туруңуз. Алыстан башкаруу пульт иштеши үчүн, батарейкаларды көрсөтмөгө ылайык орнотуңуз.

КӨҢҮЛ БУРУҢУЗ!

Батарейкалар туура эмес орнотулганда жарылуу коркунучу бар. Батарейкаларды өзүңдөй же окшош типтеги батарейкаларга гана алмаштырыңыз.

Батарейкаларды алыстан башкаруу пульттун ичине орнотуу

1. Алыстан башкаруу пульттун аркасындагы капкакты ачыңыз.

2. ААА типиндеги эки батарейканы орнотуңуз. Батарейкалардын учтарын-дагы «+» жана «-» бөлүмдүн ичиндеги көрсөтмөлөрү менен шайкештигин текшериниз.

3. Капкакты жабыңыз.

Батарейкаларды колдонуу боюнча эскертүүлөр:

Туура эмес типтеги Батарейкаларды колдонуу агып кетүүгө жана/же жарылууга алып келиши мүмкүн.

ЭСКЕРТҮҮ:

Эгерде кокусунан камсыздоо өчүрүлсө, кубат калыбына келтирилгенден кийин сыналгы автоматтык түрдө күтүү режимине кайтат. Сыналгынын нормалдуу колдонулушун камсыз кылуу үчүн, тез-тез өчүрүп-күйгүзүүгө тыюу салынат, андыктан кокусунан камсыздоону өчүрүп алсаңыз, электр зымын розеткадан ажыратуу сунушталат.

• Бөгөттөө менюсү

• Тутумду бөгөттөө: функция, сыналгынын уруксатсыз колдонуусун алдын алуу үчүн, төрт сандуу куупа сөздү орнотууга мүмкүндүк берет. Демейки куупа сөз: 0000.

ЭСКЕРТҮҮ:

Эгерде сиз куупа сөздү унутуп койсоңуз, башкы куупа сөздү колдонуңуз 1225.

• Куупа сөздү орнотуңуз: подменюдан чыгуу үчүн ENTER басыңыз. Сиз өзүңүздүн куупа сөзүңүздү киргизсеңиз болот. Жаңы куупа сөздү киргизүү үчүн, алыстан башкаруу пульттагы сандары бар баскычтарды басыңыз. Жаңы куупа сөз эки жолу киргизилгенде, орнотуу ийгиликтүү аяктады.

• Программаны бөгөттөө (ATV/DTV режимде): керектүү каналды бөгөттөө үчүн, сары баскычты басыңыз. Бөгөттөн чыгаруу үчүн, сары баскычты кайталап басыңыз. Бөгөттөлгөн каналды көрүү үчүн, сиздин 4-сандуу куупа сөздү киргизиниз, аны киргизет турган талаа пайда болгондо.

• Ата - энеини көзөмөл (DTV режимде): бул функция балдардын белгиленген чектөөлөрүнө ылайык чоң адамдардын программаларын көрсүсүнө тыюу салууга мүмкүндүк берет. Бул функция көрсөтүү каналынан алынган маалыматкы ылайык иштейт.

• Тейлөө режим

Сигналдын булактарын көрсөтүү үчүн, SOURCE баскычын басыңыз, андан кийин орнотуу үчүн тейлөө режимине кирүү үчүн, -> 2 -> 0 -> 1 -> 2 басыңыз.

ЭСКЕРТҮҮ:

Кийинки функциялар, тейлөө режим ВКЛ абалында турганда, жеткиликтүү.

- ВКЛ булагы

Сыналгы күйүп турганда, ▲/▼ баскычтарын басуу менен сигналдын булагын орнотуңуз. Сигналдын демейки булагы сыналгы күйгүзүлгөндө көрсөтүлөт.

- Канал күйгүзүлгөн

Сыналгы күйгүзүлгөндө, ◀▶ баскычтарды басуу менен каналды орнотуңуз. Сыналгы күйгүзүлгөндө демейки канал көрсөтүлөт.

-Үнү күйгүзүлгөн

Сыналгы күйгүзүлүп турганда, ◀▶ баскычтарды басуу менен, үнүңдүн деңгээлин орнотуңуз. Сыналгы күйгүзүлгөндө, алдын ала коюлган үн деңгээли демейки боюнча болот. Унутпаңыз, үндүн демейки деңгээли максималдуу деңгээлинен азыраак болуш керек.

- Максималдуу үн

◀▶ баскычтарды басып, үндүн максималдуу деңгээлин орнотуңуз. Үндүн максималдуу деңгээли демейки үнүнөн төмөн болсо, анда максималдуу деңгээл артыкчылыктуу болот.

Көйгөйлөрдү жок кылуу боюнча колдонмо

• Көйгөйлөрдү жок кылуу

Сыналгынын иштеинде көйгөйлөр пайда болгондо, аны өчүрүп анан кайрадан күйгүзүп көрүңуз. Көйгөйлөрдү жок кылуу үчүн, ошондой эле төмөндө келтирилген таблицаны пайдаланса болот. Көйгөй жок болбой жатса, жардам үчүн техникалык адиске кайрылыңыз.

Башкаруу пульт

Оригиналдуу алыстан башкаруу пульттун баскычтары:

Башкаруу пульттагы баскычтардын мааниси:

1. **POWER (POWER):** күтүү режимге кирүү же чыгуу үчүн басыңыз.

2. **MUTE:** үндү күйгүзүү жана өчүрүү.

3. **САНАРИП БАСКЫЧТАР:** каналдарды тандоо же куупа сөздү киргизүү.

4. **AUDIO(III):** аналогдук телекөрсөтүү режиминде NICAM режимин тандоо үчүн басыңыз. Санариптик телеберүү режиминде субтитр тилин тандоо үчүн басыңыз.

5. **RECALL:** нурда көрүлгөн программага кайтуу.

6. **ТУСТУҮ БАСКЫЧТАР:** навигациянын кызыл/жашыл/сары/көк баскычтар.

7. **MENU:** экранда менюно көрсөтүү/жашыруу же кээ бир операциялардан чыгуу үчүн басыңыз.

8. **EXIT:** учурдагы интерфейсден чыгуу.

9. **ENTER:** менюно пунктун тандоо же ырастоо.

10. **▲/▼/◀/▶:** Навигация жебелери меню параметрлерин же орнотууларын тандоо үчүн.

11. **EPG:** DTV режиминде колдонулган программалар үчүн теле жол көрсөтүүчү.

12. **INFO:** экранда учурдагы программа жөнүндө маалыматты көрсөтүү.

13. **SLEEP:** уйку таймердин керектүү убактысын тандоо үчүн баскычты бир нече жолу басыңыз. Функцияны өчүрүү үчүн OFF(өчүрүү) тандаңыз.

14. **ZOOM:** экран форматын жөндөө.

15. **SOURCE:** сигнал булагын тандоо.

16. **LIST:** каналдардын тизмесине чалуу үчүн басыңыз.

17. **VOL+/VOL-:** үнүн жогору же төмөн тууралоо үчүн басыңыз.

18. **CH ▲/CH ▼:** каналдарды өсүү же азайтуу тартибинде которуштуруу үчүн басыңыз.

19. **◀** Артка тез түрдүрүү.

▶ Алдыга тез түрдүрүү.

◀▶ Мурунку файл.

▶▶ Кийинки файл.

20. **■** ТОҚТУУ.

21. **■** Ойноо/Тындыруу

22. **♥ FAV:** сиздин сүйүктүү каналдарыңызды көрсөтүү (программаны түзөтүү меносунда сүйүктүү каналдарыңызды тууралашыңыз керек).

23. **P.MODE** сүрөттөр орнотуулар

24. **STILL:** сүрөттү тоңдуруу. **■** HOLD: Режимин кармап алат. экрандагы Теле-текст бет кармап -, талкалап үчүн кайра чыкылдатуу.

25. **■** кирүү, кайталап басуу - теле жазууну жана теле сүрөттү аралаштыруу (mix), үчүнчү жолу басуу - теле жазуудан чыгуу.

26. **■** Теле жазууну көрсөтүү үчүн бир жолу басыңыз, теле жазууну режимин жашыруу үчүн дагы бир жолу басыңыз.

27. **SIZE:** көрүү режиминде теле жазуунун экранынын өлчөмүн өзгөртүү.
28. **SUBTITLE:** нDTV программаларын көрүп жаткан учурда субтитр тилин тандоо үчүн басыңыз. **SUBPAGE:** баракчалардын астын күйгүзүү же өчүрүү үчүн басыңыз.
29. **INDEX:** башкы бетке өтүү **INDEX:** EPG менюсунда - таймер же канал боюнча крөттөө. Жазуу тизмесине кирчиңиз (DTV режиминде).
30. **RADIO:** радио жана телевизиондук программаларын которуу үчүн басыңыз (DTV режиминде).
31. **REVEAL** - кээ бир тележазуу барактарынын жашыруун маалыматтарын ачып берүү.
32. **S.MODE:** үндүн орнотулуу

ЭКЕРТҮҮ:

- Сүрөттөлүш жок баскычтар сыналгыны башкаруу үчүн колдонулбайт.
- Бул колдонмодогу бардык иллюстрациялар иллюстрациялык максатта гана колдонулат, чыныгы продукт сүрөттөрдөн айырмаланышы мүмкүн.

5. КӨЙГӨЙЛӨРДҮ ЖОК КЫЛУУ БОЮНЧА КОЛДОНМО

Көйгөйлөрдү жок кылуу

Сыналгынын иштешинде көйгөйлөр пайда болгондо, аны өчүрүп анан кайрадан күйгүзүп көрүңүз. Көйгөйлөрдү жок кылуу үчүн, ошондой эле төмөндө келтирилген таблицаны пайдаланса болот. Көйгөй жок болбой жатса, жардам үчүн техникалык адиске кайрылыңыз.

Көйгөй	Мүмкүн болгон себептер	Чечим
Сүрөт жок, үн жок, жарык индикатор күйбөй жатат	1. Камсыздоо зымы розеткага сайылган жок. 2. Камсыздону өчүк	1. Зымды розеткага сайыңыз 2. Камсыздону күйгүзүңүз
Сүрөтү жана үн бурмаланган	1. Контраст, ачыктык жана түс туура эмес Орнотулган 2. Түс көрсөтүү тутуму туура эмес орнотулган 3. Үн тутуму туура эмес орнотулган	1. Контраст, ачыктык жана түстүн маанисин жөндөңүз. 2. Түс көрсөтүү тутумун өлкөнүн уктуруу стандарттарына ылайык коюңуз. 3. Үн тутумун өлкөнүн уктуруу стандарттарына ылайык коюңуз
Сүрөттө так же кар бар	Сигналдын булагы алсыз же кабелдин сапаты начар	Жакшы сапаттагы кабелди колдонуңуз

Сүрөт жок, үн жок, индикатор жашыл/ачык көк болуп күйүп турат	Минималдуу деңгээлдеги үндүн көлөмү же сыналгы үн өчүрүү режимде	Үндүн деңгээлин тууралаңыз
	Сигнал берилет турган Кабель туура эмес туташтырылган	Үн кабелин туура туташтырыңыз
Көк экран. AV жазуусу	Кирүүчү сигнал жок, же видеокабели туташтырылган жок же туура эмес туташтырылган	Видеокабелди туура туташтырыңыз
Сүрөтү бүдөмүк же титиреп жатат же кара горизонталдуу сызыктар менен	ПК сүрөтү туура эмес жөндөлгөн	«Экран» менюна кайрылыңыз, авто тууралоо пунктту тандаңыз, автоматтык калибрлөө жана фразаны тууралоо
Үн жок	Кирүүчү аудиосигнал жок же аудиокабель туура эмес күйгүзүлгөн	Правильно подключите аудиокабель
ПК сүрөтү туура эмес сүрөт менен	Түс гаммасы колдонуучу тарабынан туура эмес жөндөлгөн	Түстүн орнотууларын туура жөндөңүз же түстүн орнотууларын заводдук абалына келтириңиз
HDMI булагы кар жана пиксел менен көрсөтүп жатат	Сигнал булагы стандарттык эмес	HDMI кабелди кайра башынан күйгүзүңүз
Алыстан башкаруу пульт иштебей жатат	Аккумуляторлор туура эмес орнотулган же тейлөө мөөнөтү бүттү	1. Оң жана терс уюлдар туура багытталганын текшерчиңиз 2. Батарейка менен пружинанын ортосунда байланышын бар экендигин текшерчиңиз 3. Батарейкаларды

6. КАМ КӨРҮҮ

Кылдаттык менен үзгүлтүксүз тазалоо сыналгыңыздын өмүрүн узартып, мүмкүн болгон бузулуулардан сактайт. Кандайдыр бир тазалоонун башында камсыздоо

ону өчүрүүсүз жана камсыздоо зымын ажыратыңыз. Шайманды кургак кездеме менен гана тазалап туруңуз.

7. ТЕХНИКАЛЫК МҮНӨЗДӨМӨЛӨР

- Экрандын өлчөмү: 43" (109 см), FULL HD
- Уруксат: 1920x1080
- Тараптардын катышы: 16:9
- Карама-каршылыктуулук: 5000:1
- Жаңыланган тариф: 60 Гц
- Камсыздоо блогу: 220-240 В -50/60 Гц
- Керектелүүчү күчтүүлүгү: 65 Вт
- Салгычтарды кубаттуулугу: 8 Вт + 8 Вт
- Көрүү бурчу (L/R): 170°/170°
- Түс тутумдар: ATW: PAL/SECAM
- ТВ сигналы: DVB-T/T2/C
- Кириш жана чыгыш: 3xHDMI, 1xRF, CI, 1xAV, 1xCoaxial
- ТВ (PC): Симметриялык эмес 75 Ом
- Кошумча мүмкүнчүлүктөр: уйку режим, программа барагы, тележазуу



8. АЙЛАНА ЧӨЙРӨНҮ КОРГОО, ШАЙМАНДЫ УТИЛЬДЕШТИРӨӨ

Кутусу жана шайман өзү кайра иштетилүүчү материалдардан жасалган. Мүмкүн болушунча аларды кайра иштетилүүчү материалдар үчүн жасалган идишке таштаңыз.

9. КУБӨЛҮК ЖӨНҮНДӨ МААЛЫМАТ

Бул өнүмдүн иштөө мөөнөтү акыркы колдонуучуга сатылган күндөн баштап 10 жыл түзөт, шайман ушул эксплуатациялык көрсөтмөлөргө жана колдонулуп жаткан техникалык стандарттарга ылайык так колдонулса. Шаймандын чыгарылган күнү катардагы номерде көрсөтүлөт (2 жана 3 белгиси - жылы, 4 жана 5 белгиси - өндүрүш айы). Шайманды тейлөө боюнча суроолор пайда болгондо же шайман бузулган учурда, TM CENTEK ыйгарым укуктуу тейлөө борборуна кайрылыңыз. Дарегин <https://centek.ru/servis> сайтынан тапсаңыз болот. Колдоо кызматы менен бай-ланыш жолдору: тел.: +7(988)24-00-178, Инстаграм: @centek_official, VK: vk.com/centek_krd. 000 «Ларина-Сервис» башкы тейлөө борбору, Краснодар шаары. Телефон.: +7 (861) 991-05-42. **Продукциянын шайкештик сертификаты бар:** № EA3C RU C-CN.A653.B.03002/21 - 27.12.2021 ж. баштап.



10. ӨНДҮРҮҮЧҮ ЖАНА ИМПОРТТОЧУ ЖӨНҮНДӨ МААЛЫМАТ

Импортоочу: 000 «Ларина-Электроникс». Дарек: Россия, 350080, г. Краснодар, ул. Демуса, 14. Тел.: +7 (861) 2-600-900.

УРМАТТУ КЕРЕКТӨВЧҮ!

Бардык түзөмөттөрдүн кепилдик мөөнөтү акыркы керектөөчүгө сатылган күндөн баштап 36 ай. Шулу кепилдик купону менен өндүрүүчү бул шаймандын жарактуу экендигин ырастайт жана өндүрүүчү тарабынан келип чыккан бардык бузууларды акысыз жоюу милдетин алып жатат.

КЕПИЛДИК ТЕЙЛӨВ ШАРТТАРЫ

1. Кепилдик каттоонун төмөнкү шарттарын эске алуу менен жарактуу:
 - башталкы өндүрүүчүнүн кепилдик баракчасын туура жана так толтуруу, модельдин атын көрсөтүү, модельдин сериялык саны, сатылган күнү жазылса, ар бир кепилдик талонунда сатуучу фирманын штампы, сатуучу фирманын өкүлүнүн колу бар болсо.
2. Жогоруда көрсөтүлгөн документтер берилбеген учурда, же алардагы маалыматтар толук эмес, окулбай турган, карама каршы келген учурда, өндүрүүчү кепилдик кызматынан баш тартууга укуктуу.
3. Кепилдик төмөнкү иштөө шарттарын эске алуу менен жарактуу:
 - шаймандын колдонуу көрсөтмөсүнө ылайык так колдонуу;
 - эрежелерди жана коопсуздук талаптарын сактоо.
4. Кепилдик мезгил-мезгили менен техникалык тейлөө, тазалоо, орнотуу, шайманды ээсинин үйүндө жөндөм камтылбайт.
5. Кепилдик кирбеген учурлар:
 - механикалык зыян;
 - шаймандын табигый эскирими;
 - иштөө шарттарын сактабоо же ээсинин туура эмес аракеттери;
 - туура эмес орнотуу, ташуу;
 - табигый кырсыктар (чагылган, өрт, сел ж.б.), ошондой эле сатуучуга жана өндүрүүчүгө тийешеси болбогон башка себептер;
 - шаймандын ичине бөтөн заттардын, суюктуктардын, курт-кумурскалардын кирип кетиши;
 - уруксатсыз адамдар тарабынан оңдоо же структуралык өзгөрүүлөр;
 - шайманды кесиптик максаттарда колдонуу (жүк ички керектөөнүн денгизинен ашат). Шайманды мамлекеттик техникалык стандарттарга ылайык болбогон телекоммуникация жана каабелдик тармактарга кошуу;
 - буюмдун төмөнкү аксессуарларын иштен чыгышы, эгерде аларды алмаштыруу долбоордо каралса жана буюмду демонтаждоо менен байланышпаса:
 - a) узактан башкаруу пульттар, аккумулятордук кубаттагычтар, батареякалар, тышкы кубат берүүчү жана кубаттагычтар;
 - b) сартпалуучу материалдар жана аксессуарлар (чехол кутусу, курлар, баштыктар, торпор, бычактар, колбалар, табактар, жээкчелер, рөшөткөлөр, вертелдер, шлангдар, түтүктөр, шөткөлөр, тиркемелер, чаң жыйноочулар, чыпкалар, жыт сиңиргичтер);
 - c) батареякалар менен иштеген шаймандар үчүн - жараксыз же тугунгөн батареякалар менен иштөө;
 - d) батареяка менен иштеген шаймандар үчүн - батареякаларды кубаттоо эрежелеринин бузулушунан келип чыккан ар кандай зыян.
6. Берилген кепилдик өндүрүүчү тарабынан кошумча колдонулат жана керектөөчүнүн колдонуудагы мыйзамына ылайык укуктарын эч кандай чектебейт.
7. Өндүрүүчү TM CENTEK тин өндүрүшү адамдарга, үй жаныбарларына, керектүү

мүлкүнө жана/же керектөөчүлөрдүн жана/же башка үчүнчү адамдардын этиятсыз аракеттерин (аракетсиздигине), форс-мажордук жагдайларга түздөн-түз же кыйыр түрдө келтирилген зыян үчүн жооп бербейт.

7. Тейлөө борборуна кайрылганда, буюм таза түрдө гана берилет (шаймандын үстүндө тамактын капдыктары, чаң жана башка кир заттар болбошу керек).

Өндүрүүчү шаймандын дизайнын жана мүнөздөмөлөрүн алдын ала эскертүүсүз өзгөртүү укугун өзүнө калтырат.

УКРАЇНСЬКИЙ

ШАНОВІЙ СПОЖИВАЧ!

Будь ласка, перед початком експлуатації прочитайте все це керівництво повністю, а потім збережіть його для використання в майбутньому. Завжди дотримуйтесь наступних запобіжних заходів, щоб уникнути небезпечних ситуацій, і для забезпечення максимальної продуктивності Вашого телевізора.

Телевізор є побутовим приладом і не призначений для використання в примісловах і комерційних цілях!

- Телевізор – это электронное устройство для приёма и отображения изображения и звука, передаваемое по беспроводным каналам или по кабелю (в том числе те- левизионные программы или сигналов от устройств воспроизведения видеосигнала – например, DVD/Blu-ray-проекторов, игровых приставок и т. д.).

ВАЖЛИВІ ІНСТРУКЦІЇ З БЕЗПЕКИ. ПРОЧИТАЙТЕ УВАЖНО І ЗБЕРЕЖІТЬ ДЛЯ ПОДАЛЬШОГО ВИКОРИСТАННЯ.

1. Заходи безпеки

ПОПЕРЕДЖЕННЯ ЩОБ УНИКНУТИ УРАЖЕННЯ ЕЛЕКТРИЧНИМ СТРУМОМ, НЕ НАМАГАЙТЕСЯ РОЗІБРАТИ ТЕЛЕВІЗОР І УСУНУТИ НЕСПРАВИВІСТЬ САМОСТІЙНО! ЗВЕРНІТЬСЯ ЗА ДОПОМОГОЮ ДО СЕРТИФІКОВАНИХ ФАХІВЦІВ!

⚠ Блискавка всередині рівностороннього трикутника попереджає користувача про наявність незіованованої «небезпечної напруги».

⚠ Знак околиці всередині трикутника вказує на важливі інструкції щодо експлуатації та технічного обслуговування, на які варто звернути увагу.

УВАГА! Не намагайтеся модифікувати даний продукт у будь-якій формі без письмового рішення від постачальника

Малюнки та ілюстрації в цьому керівництві користувача наведені тільки для довідки і можуть відрізнятися від фактичного зовнішнього вигляду товару. Конструкція і характеристики виробу можуть бути змінені без попереднього повідомлення.

Застереження:

ВАЖЛИВІ ПОПЕРЕДЖЕННЯ ТА ЗАСТЕРЕЖЕННЯ!

Неналежне поводження з електроприладом може призвести до травм та пошкодження майна. Цей продукт був розроблений та виготовлений з навищин пріоритетом безпеки. АЛЕ НЕПРАВІЛЬНЕ ВИКОРИСТАННЯ МОЖЕ ПРИЗВЕСТИ ДО УРАЖЕННЯ ЕЛЕКТРИЧНИМ СТРУМОМ АБО ВИНИКНЕННЯ ПОЖЕЖІ.

- Щоб запобігти потенційній небезпеці, будь ласка, дотримуйтесь наступних інструкцій з установлення, експлуатації та щіщення виробу.
- Використовуйте тільки аксесуари, зазначені виробником. Викорстання аксесуарів, не рекомендованих виробником, може призвести до травм.
- Щоб зменшити ризик виникнення пожежі або ураження електричним струмом, не піддавайте даний прилад впливу дощу або вологи. Не встановлюйте на прилад ємності з рідиною. Не піддавайте прилад впливу крапель або бризок.
- Не використовуйте або не зберігайте легкозаймисті або горючі матеріали поблизу пристрою, тому що це може призвести до пожежі або вибуху. Не кладіть ніякі джерела відкритого полум'я (запалені свічки, сигарети або ароматичні палички) на верхню частину телевізора.
- Попередження:** Для запобігання поширенню вогню завжди тримайте свічки та інші джерела відкритого полум'я далеко від пристрою.
- При установленні телевізора потрібно витримувати відстань не менше 4 см між телевізором і іншими об'єктами (стіна, шафа, боковини меблів і т.д.) для забезпечення належної вентиляції. Відсутність вентиляції може призвести до пожежі або проблем із пристроєм через його надмірне нагрівання.
- Цей продукт призначений для експлуатації ТІЛЬКИ (!) із типом електроживлення, зазначеном на етикетці. Якщо Ви не впевнені в типі електроживлення у Вашому домі, зверніться в місцеву енергетичну компанію.
- Не перевантажуйте мережні розетки, подовжувачі або адаптери, це може призвести до загоряння або ураження електричним струмом.
- Перед установленням телевізора переконайтеся, що напруга у Вашій мережі відповідає напрузі, вказаній на таблиці приладу.
- З метою безпеки більшість приладів рекомендують підключати окремо в розетку без використання різних трійників і розгалужувачів.
- Вилка апарату служить для підключення/відключення пристрою до/від електромережі, вона повинна бути легкодоступною.
- При монтажі пристрою на стіну встановлюйте його відповідно до інструкції, наданої виробником країстинуа/телевізора.
- Не розміщуйте виріб на нестійкій підставці, тринозі або столі. Установлення виробу на нестійку поверхню може призвести до його падіння, серйозних травм, а також до пошкодження виробу. Завжди ставте телевізор на меблі, які можуть безпечно утримувати його. Переконайтеся, що краї телевізора не виступають за межі меблів, на яких він стоїть.
- Ніколи не засовуйте предмети в телевізор через отвори або прорізи. В апараті висока напруга і вставлення предмета може призвести до ураження електричним струмом і/або короткого замикання внутрішніх частин. З цієї ж причини не допускайте попадання води або іншої рідини на виріб.
- Цей пристрій повинен обслуговуватися тільки авторизованими і правильно навченими фахівцем. Відкрита кришка або інші спроби користувача відремон-

тувати пристрій може призвести до серйозних травм або смерті від ураження електричним струмом, а також до виникнення пожежі.

- Якщо прилад потребує ремонту, переконайтеся, що обслуговуючий фахівець використовує запасні частини, зазначені виробником або мають ті ж характеристики і продуктивність, що і в оригінальних запчастин. Використання сторонніх деталей може призвести до пожежі, ураження електричним струмом та/або інших небезпек.

- Після завершення обслуговування або ремонту попросіть фахівця виконати перевірку безпеки, щоб переконаватися, що телевизор знаходиться в належному робочому стані.

- Не дозволяйте дітям грати з поліетиленовим пакетом, в який був упакований телевизор. Невиконання цієї вимоги може призвести до удуснення.

- Батареї (батарейний блок або встановлені батареї) не повинні піддаватися впливу надлишкового тепла (сонячного світла, вогню і т.п.). Не викидайте батареї разом із побутовими відходами. Поверніть їх у пункт збору старих батарей.

- Установіть антену далеко від високовольтних ліній електропередач і комунікаційних кабелів і переконайтеся, що вона встановлена надійно. Якщо антена торкнеться лінії електропередач, дотик до антени може призвести до пожежі, ураження електричним струмом або серйозної травми.

1. Умови експлуатації:

- температура повітря від 15 до 35 °C
 - відносна вологість повітря від 45 до 75 %
 - атмосферний тиск від 86 до 106 кПа (від 650 до 800 мм рт.ст.)
2. - Означає змінний струм.
--- Означає постійний струм.

Інструкція з техніки безпеки

1. Прочитайте і зберігайте цю інструкцію. Дотримуйтесь інструкції та дотримуйтесь усіх попереджень.
2. Не використовуйте прилад поблизу води.
3. Не закривайте вентиляцію. Не слід закривати вентиляційні отвори такими предметами, як газети, скатертини, штори і т. п.
4. Не встановлюйте поблизу джерел тепла, таких як радіатори, обігрівачі, печі або інші прилади (включаючи підсилювачі), що виділяють тепло.
5. Не використовуйте розетку живлення, яка пошкоджена або не підходить за типом. Переконайтеся, що штепсель і розетка правильно з'єднані. Захищайте штепсель і розетку від пилу і контакту з металевими предметами.
6. Розкажіть дітям, що небезпечно забиратися на меблі, щоб дістати пульт керування телевизором.
7. Якщо Ви користуєтеся мобільною підставкою для телевизора, то дотримуйтесь обережності під час її переміщення, щоб уникнути травм від перекидання. Неочікувані зупинки, надмірні зусилля, нерівна поверхня підлоги можуть призвести до падіння виробу з підставки.
8. Для додаткового захисту приладу під час грози або коли він залишається без нагляду і не використовується протягом тривалого часу, вимкніть його від розетки і вимкніть кабельну систему.
9. Для технічного обслуговування звертайтеся до кваліфікованого обслугову-

ючого персоналу. При пошкодженні шнура живлення його заміну щоб уникнути небезпек, повинні здійснювати виробник, сервісна служба або подібний кваліфікований персонал.

Прилад не призначений для використання особами (включаючи дітей) зі зниженими фізичними, сенсорними або розумовими здібностями або за відсутності в них життєвого досвіду або знань, якщо вони не перебувають під наглядом або не проінструктовані про використання приладу особою, відповідальною за їх безпеку.

Діти повинні перебувати під наглядом для недопущення ігор з приладом.

ПРИМІТКА:

Не підключайте телевизор у розетку з живленням вище зазначеного діапазону. Перед підключенням до зовнішнього пристрою, будь ласка, спочатку переконайтеся, що телевизор і зовнішній пристрій були відключені. Перед включенням перевірте відповідність назви і кольору штекерів і рознімачів. Будь ласка, при від'єднанні шнура живлення тримайтеся за ізоляовану частину вилки, не торкайтеся металеві частини.

ПРИМІТКА:

Утилізація цього продукту повинна виконуватися відповідно до місцевих правил. Не викидайте цей продукт із загальною утилізацією побутових відходів. Іноді кілька неактивних пікселів можуть відображатися на екрані у вигляді фіксованої синьої, зеленої або червоної точки. Зверніть увагу, що це не впливає на продуктивність Вашого продукту.

Не торкайтеся екрану, не утримуйте пальці на ньому протягом тривалого періоду. Це може викликати тимчасовий ефект спотворення на екрані.

Не рекомендується довго тримати нерухоме (статичне) зображення на екрані, а також не потрібно робити зображення занадто яскравим: зменшіть яскравість і контраст, коли зображення нерухоме (статично).

2. КОМПЛЕКТНІСТЬ

- Телевизор - 1 шт.
- Пульт дистанційного керування (ПДК) - 1 шт.
- Батарея для ПДК - 2 шт.
- Змінна ніжка - 2 шт.
- Шуруп - 4 шт.
- Керівництво користувача - 1 шт.

3. МОНТАЖ

Монтаж ніжок

1. Відкрийте коробку і вийміть телевизор із комплектування.
2. Щоб уникнути псування телевизора, накрийте стіл м'якою тканиною, покладіть телевизор на стіл екраном униз.
3. Прикрутіть ніжки у відповідні пазы на корпусі телевизора.
4. Установлення ніжок завершено.

Монтаж телевизора на стіні

1. Акуратно покладіть телевизор на стіл, застелений м'якою тканиною, щоб уникнути появи подряпин.
2. Відкрутіть гвинти на нижній стійці підставки викруткою. Змініть підставку. Дані операції проводьте акуратно.
3. Настройте кронштейн так, щоб він міг бути закріплений на стіні відповідно до малюнків 3 і 4.
4. Просвердліть на стіні 4 отвори (масштаб даний для довідки) і закрутіть туди 4 болти.
5. Викруткою закріпіть болти на задній стінці телевизора, як показано на малюнку 4. Розмістіть телевизор на стіні.

ПРИМІТКА:

1. Кріплення для монтажу на телевизорі відповідає стандарту VESA 200x200.
2. Використовувати кронштейн на стіні не обов'язково.
3. При проведенні операції зі складання поблизу стіни і перед стіною не повинно бути ніяких інших предметів.
4. Монтаж повинен здійснюватися кваліфікованим фахівцем.
5. При монтажі дотримуйтесь вимог інструкції зі складання кронштейна.
6. Малюнки наведені для довідки.

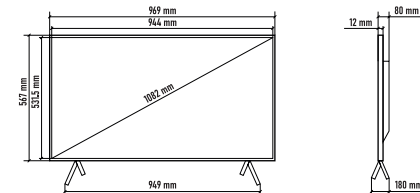
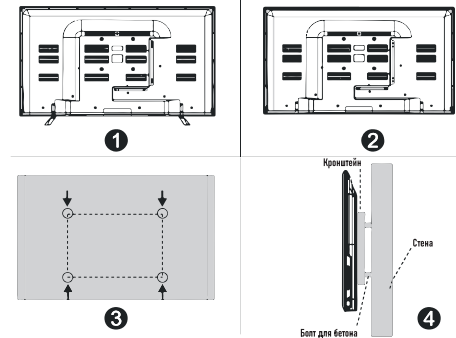

4. ПОРЯДОК РОБОТИ

Передня панель телевізора

Перед установленням і використанням, будь ласка, уважно прочитайте відповідні розділи «Застереження» та «Інструкція з техніки безпеки».

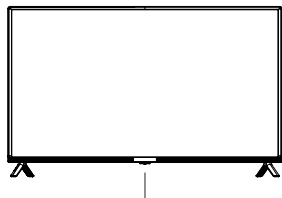

Датчик ДУ / Індикатор живлення

Кнопка POWER/STANDBY

Натисніть, щоб вимкнути ТВ. Натисніть знову, щоб відкрити меню налаштувань. Утримуйте, щоб вимкнути ТВ.

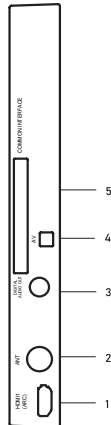
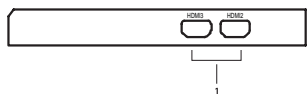
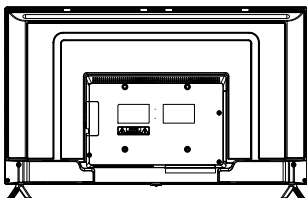

1. HDMI: рознімачі HDMI (рознімач HDMI1 підтримує функцію ARC).
2. ANT: рознімач для антени.
3. DIGITAL AUDIO OUT: цифровий аудіовихід.
4. AV: аудіо-відео (mini).

5. СІ: загальний інтерфейс.

Примітка: опції вхідних/вихідних з'єднань можуть змінюватися залежно від конкретної моделі виробу.

НАЧАЛО РАБОТЫ

Підключіть телевізор до розетки. Якщо телевізор має вмикач живлення, вклучіть його в першу чергу. У режимі очікування натисніть кнопку живлення на пульті, щоб вклучити телевізор.

• Вимкнення телевізора

Натисніть кнопку живлення на пульті, щоб вклучити режим очікування. Не залишайте надовго телевізор у режимі очікування. Рекомендуємо від'єднати шнур живлення.

• Заміна батарей

Своєчасно проводьте заміну батарей. Щоб пульт дистанційного керування працював, встановіть батареї відповідно до інструкції.

Увага! При неправильному установленні батарей можливий вибух.
Батареї замінювати батареями тільки того ж або аналогічного типу

Установлення батарей у пульт керування

1. Відкрийте кришку на задній стороні пульта дистанційного керування.
2. Установіть дві батареї типу AAA. Переконайтеся, що «+» і «-» на кінцях батарей збігаються з показниками всередині відсіку.
3. Закрийте кришку.

Примітки щодо використання батарей

Використання батарей неправильного типу можуть викликати витоки і/або вибух.

ПРИМІТКА:

При випадковому вимкненні живлення телевізор автоматично повернеться в режим очікування після відновлення електроживлення. Щоб забезпечити нормальне використання телевізора, часте вимкнення і вклучення живлення заборонено, тому при випадковому вимкненні живлення рекомендується від'єднати шнур живлення від розетки.

Стартове налаштування

При першому запуску телевізора на екрані з'являється стартове меню налаштування, пункти цього меню також можна знайти в основному меню, тому Ви можете змінити значення і після того, як Ви їх встановили.

Порада: переконайтеся, що антена підключена.

• Установлення потрібної мови

Натискайте кнопки ▲/▼ для вибору мови меню і повідомлень.

• Вибір країни.

Натискайте кнопки ▲/▼ для вибору країни проживання, потім натисніть кнопку ►.

• Виберіть свій часовий пояс

Натискайте кнопки ▲/▼ для вибору часового поясу, потім натисніть кнопку ►.

• Виберіть режим використання.

Натискайте кнопки ▲/▼ для вибору режиму «Будинок» або «Магазин», потім натисніть кнопку ►.

Для економії електроенергії рекомендується встановити режим «Будинок». Якщо Ви хочете встановити режим «Магазин», з'явиться повідомлення з проханням підтвердити Ваш вибір.

• Виберіть тип антени (повітря, кабель).

Натискайте кнопки ▲/▼ для вибору типу антени і потім натисніть кнопку ►. Задля отримання більш детальної інформації дивіться «Автонастройка» в меню «Канали».

• Автопошук

Натисніть кнопку ► для початку автопошуку.

Спочатку йде настройка DTV (цифрові телеканали), натисніть [MENU] і ◀ для пропуску настройки DTV. Потім йде настройка ATV (аналогові телеканали), натисніть MENU і ◀ для пропуску настройки ATV.

ПРИМІТКА:

• Якщо телевізор не знайшов канали, перевірте підключення антени і країну, яку Ви вибрали, а потім спробуйте знову зловити канали автопошуком або ручним пошуком.

• Якщо телевізор приймає тільки кілька каналів, це означає, що вхідний ТВ-сигнал досить слабкий. Рекомендується доопрацювання антени.

Вибір каналу

• Використання каналів CH ▲/▼ на пульті керування.

Натисніть CH ▲ для перемикання каналів вперед.
CH ▼ для перемикання каналів назад.

• Використання цифрових кнопок 0-9.

Ви можете вибрати канал, натискаючи цифри від 0 до 9. Телевізор переключиться на відповідний канал, номер якого Ви натиснете. Наприклад, якщо Вам потрібно вибрати канал 5, натисніть 5, якщо Вам потрібно вибрати канал 20, натисніть посліп 2 і 0.

Налаштування звуку

- Натисніть VOL +/- на пульті керування для налаштування звуку.

- Якщо хочете прибрати звук зовсім, натисніть MUTE.

- Для відновлення звуку натисніть MUTE або просто додайте звук.

Вибір джерела сигналу

Для вибору джерела сигналу натисніть кнопку SOURCE на пульті керування. Натискайте кнопки ▲/▼ для перемикання джерела вхідного сигналу і натисніть кнопку ENTER для підтвердження вашого вибору.

Навігація в меню

Перед використанням телевізора виконайте наступні дії, щоб навчитися переміщатися по меню для вибору і налаштування різних функцій. Послідовність може відрізнятися залежно від обраного меню.

1. Натисніть кнопку **MENU** для відображення основного меню.
2. Натисніть кнопки **◀/▶** для переміщення в головному меню. Ви можете вибрати «Канал», «Зображення», «Звук», «Таймер», «Блокування», «Опція».
3. Натисніть кнопку **ENTER** для входу в підменю.
4. Натисніть кнопки **▲/▼** для вибору потрібного параметра.
5. Натисніть кнопки **◀/▶** для регулювання значення.
6. Натисніть кнопку **MENU** для повернення в попереднє меню.
7. Натисніть кнопку **EXIT** для виходу з меню.

ПРИМІТКА:

- Коли пункт в меню відображається сірим кольором, це означає, що даний пункт не доступний або не підлягає налаштуванню.

- Деякі пункти меню можуть бути приховані залежно від режимів і використовуваних джерел сигналу.

- Кнопки на телевізорі виконують такі ж функції, як відповідні кнопки на пульті дистанційного керування. Якщо Ваш пульт дистанційного керування загублений або не працює, Ви можете використовувати кнопки на екрані телевізора, щоб вибрати меню. Ця інструкція показує навігацію з пультом дистанційного керування.

- Зображення на екрані телевізора може незначно відрізнятися від картини, зображених у цьому керівництві.

Меню КАНАЛ

• **Тип антени:** натисніть кнопки **▲/▼** для вибору типу антени. Якщо у Вас ефірний ТВ-сигнал (ATV або DVB-T2).

• **Автопошук:** натисніть кнопку **ENTER** для запуску автоматичного пошуку телеканалів.

1. Виберіть країну та налаштуйте тип каналів.

2. Телевізор почне сканувати і запам'ятовувати всі доступні канали. Як тільки індикатор прогресу заповниться, знайдені канали введуться в пам'ять і пристрій продовжить пошук ТВ, DTV і радіо. Якщо Ви натиснете кнопку **MENU** під час пошуку аналогових каналів, пошук каналів переключиться на пошук DTV цифрових телеканалів.

• **Ручна настройка ЦТБ:** натисніть кнопку **ENTER**. Кнопками **◀/▶** виберіть несучу частоту каналу, де транслюється цифровий мультимплекс, потім натисніть кнопку **ENTER** для пошуку. Коли мультимплекс знайдений, процес пошуку заупиниться, канали збережуться під їх поточним номером, передадим у сигналі. Якщо несна частота каналу Вас не влаштує, натисніть кнопки **◀/▶** для продовження пошуку. Натисніть кнопку **EXIT** для виходу.

• **Автопошук:** натисніть кнопку **ENTER** для запуску автоматичного пошуку телеканалів.

1. Виберіть країну та налаштуйте тип каналів.

2. Налаштуйте параметри в меню пошуку каналів.

• **Тип сканування:** сканування всіх активних каналів і збереження їх у телевізор. При виборі «Пошук по мережі», можна налаштувати частоту, ID мережі і символів швидкість вручну за допомогою кнопки на пульті керування. «Швидкий пошук» тільки DVB-C цифрові програми і не шукає ATV аналогові кабельні програми. При виборі «Повний пошук» автопошук шукає на всіх зазначених частотах доступні канали.

• **Частота:** введіть несучу частоту (різняться в кожній країні).

• **ID мережі:** виберіть режим налаштування ID мережі: авто або вручну. Коли мережа в режимі «вручну», Ви можете налаштувати ID мережі, використовуючи цифрові кнопки. Коли всі настройки зроблені, натисніть кнопку **ENTER**.

• **Символ:** виберіть режим налаштування Символ: авто або вручну. Коли символ у режимі «вручну», Ви можете налаштувати символну швидкість, використовуючи цифрові кнопки.

3. Телевізор почне сканувати і запам'ятовувати всі доступні канали.

• **Ручне налаштування ATV**

Частота, символна швидкість і тип QAM модуляції потрібні для правильного додавання програми в DVB режимі. Будь ласка, уточніть у провайдера правильні параметри.

Ручне налаштування ATV: сканування і збереження аналогових телеканалів вручну.

Запам'ятати в 1: зберігати знайдений канал під номером 1 (Ви можете вибрати номер каналу за допомогою кнопки **◀/▶**).

Система звуку: виберіть систему звуку аналогового ТВ, прийнятну у Вашій країні (у Росії найбільш поширена DК).

Система кольору: виберіть систему кольору аналогового ТВ, прийнятну у Вашій країні (у Росії найбільш поширена SECAM).

Поточний КН 1: вибір поточного каналу. Пошук: натисніть кнопку **◀** для пошуку частоти каналу за спадною або кнопку **▶** для пошуку частоти каналу за наростаючою.

Current CH 1: Вибір поточного каналу.

Налаштування: точне підстроювання частоти телеканалу.

Натисніть червону кнопку для збереження знайденого ATV-каналу.

• **LCN (Логічний номер цифрових телеканалів)**

Натисніть кнопку **ENTER** для вибору LCN Вкл. або Вкл. При виборі «Вкл» цифрові телеканали будуть розташовуватися в порядку, заданому віщателем цифрового сигналу. При виборі «Вкл» канали будуть розташовані в порядку їх частот.

• **Динамічний повторний пошук (у режимі ЦТБ).** Перемикання функції Duplatic Rescan (повторний пошук): Вкл або Вкл.

• **Редагування**

Натисніть кнопки **▲/▼** для вибору «Редагування», потім натисніть кнопку **ENTER** для входу в підменю. Спочатку стрілками введемо **▲/▼** виділіть канал, що Ви хочете видалити, пропустити або зсунути.

Видалити: натисніть червону кнопку для видалення каналу.

Зсунути: натисніть жовту кнопку для вибору каналу, який потрібно перемістити і потім натисніть кнопки **▲/▼** для переміщення його в потрібну позицію.

Пропустити: натисніть синю кнопку, щоб пропустити канал (Ваш телевізор буде перескакувати пропущені канали автоматично при натисканні **CH ▲/▼**).

Улюблені канали (Favorite): натисніть кнопку для синьою кнопку, щоб пропустити канал (Ваш телевізор буде перескакувати пропущені канали автоматично при натисканні **CH ▲/▼**).

Улюблені канали (Favorite): натисніть кнопку для виділення улюблених каналів (можна вибрати одну або кілька груп).

• **CI-інформація (в режимі DTV)**

За допомогою CI-карти Ви можете дивитися зашифровані (платні) телеканали. Будь ласка, вставте CI-карту в PCMCIA слот, керуючись стрілкою на карті CI. **ПРИМІТКА:**

- Ця функція доступна тільки за наявності слота CI.

- Ви можете змінити меню CI (Common Interface) і можливості, проконсультувавшись із Вашим оператором телевізійних каналів.

- Будь ласка, не вставляйте і не виймайте CI-карту при включеному телевізорі.

- Не вставляйте і не виймайте часті CI-карту, щоб не пошкодити телевізор або CI-карту.

- Під час ініціалізації картки CI не перемикайте телевізор.

• **Інформація про сигнал (в режимі DTV)**

Натисніть кнопки **▲/▼** для вибору «Інформація про сигнал», потім натисніть кнопку **ENTER** для детальної інформації.

Меню ЗОБРАЖЕННЯ

• **Режим зображення:** Ви можете вибрати тип зображення, який найкраще відповідає Вашим вимогам для перегляду. Опції «Контрастність», «Яскравість», «Колір», «Різкість», «Відтінок» (NTSC) можна регулювати, коли режим зображення встановлений у положення «Користувач».

• **Контрастність:** регулювання рівня білого кольору в зображенні.

• **Яскравість:** регулювання темних або чорних ділянок зображення.

• **Колір:** регулювання насиченості кольору.

• **Чіткість:** регулювання різкості зображення.

• **Відтінок:** регулювання відтінків зображення (доступна тільки для сигналу NTSC).

• **Температура кольору:** вибір кольорової палітри зображення.

• **Формат:** вибір співвідношення сторін зображення.

• **Шумозаглушення:** зменшує переходи на екрані без шкоди для якості відео.

• **Динамічний контраст:** регулює контрастність на оптимальному рівні відповідно до яскравості зображення.

• **Розтягнута розверстка:** регулювання розміру зображення (виходу за екран).

• **Режим ПК (HDMI монітор):** перемикає режим ПК HDMI в позицію On (включений) або Off (виключений).

• **Ігровий режим (HDMI):** перемикає режим «Гр» в позицію On (включений) або Off (виключений).

• **Скидання зображення:** скидання всіх настройок зображення до заводських налаштувань.

Меню ЗВУК

• **Режим звучання:** Ви можете вибрати режим звуку відповідно до Ваших особистих уподобань. У режимі «Користувач» регулюйте потрібний Вам рівень високих і низьких частот.

- **Treble (ВЧ):** регулювання рівня високих частот.
- **Bass (НЧ):** регулювання рівня низьких частот.
- **Баланс:** регулювання рівня звуку від лівого і правого динаміків.
- **Автогучність (AVL):** звук автоматично залишається на заданому рівні при зміні програми. Оскільки кожен телеканал має свої власні параметри сигналу, регулювання гучності може бути необхідним щоразу при перемиканні каналів. Використання цієї функції дозволяє користувачам насолоджуватися стабільним рівнем гучності, тому що звук буде автоматично коригуватися.
- **Об'ємний звук (Surround):** включення або відключення об'ємного звуку.
- **Режим SPDIF:** вибір потрібного режиму цифрового аудіовиходу SPDIF.
- **Аудіодескрипція (в режимі ЦТБ): *** доступно не у всіх країнах. Це допоміжна аудіофункція для людей, відчувають проблеми із зором. Ця функція підтримується тільки при одночасній трансляції спеціального аудіопотоку паралельно з основним.
- **Затримка звуку:** корекція проблем аудіо-відео синхронізації під час перегляду телепрограму або прослуховування аудіо на зовнішньому пристрої, наприклад, на аудіоприймачі (0 мс – 250 мс).
- **Скидання налаштувань:** скидання всіх налаштувань звуку до заводських налаштувань.

Меню ЧАС

- **Автосинхронізація:** якщо встановлено в позицію ON (включено), телевізор автоматично синхронізує час відповідно до сигналу цифрового телебачення.
- **Годинник:** відображення часу DTV цифрового сигналу або часу, що настроєний вручну.
- **Таймер відключення:** перемикання телевізора в режим очікування після певного періоду часу. Для скасування таймера відключення встановіть його в позицію «Викл».
- **Автовідключення:** виберіть бажаний час сну. Телевізор у встановлений час буде автоматично йти в режим очікування за відсутності натискання на будь-які кнопки.
- **Відключення за відсутності сигналу:** позиція On (включена) або Off (виключена).
- **Часовий пояс:** вибір свого часового поясу (коли автосинхронізація встановлена в позицію «Вкл», можна вибрати часовий пояс).
- **Час показує менш:** час відображення меню на екрані, виберіть бажаний у секундах (15 с, 30 с, 60 с, Off (виключено)).

Меню блокування

- **Блокування системи:** функція дозволяє встановити чотиризначний пароль, щоб запобігти несанкціонованій експлуатації телевізора. Пароль за замовчанням - 0000.

ПРИМІТКА:

- Якщо Ви забули пароль, скористайтеся майстер-паролем 1225.
- **Встановити пароль:** натисніть кнопку ENTER для виклику підменю. Ви можете ввести свій пароль. Натисніть кнопки з цифрами на пульта дистанційного керування, щоб встановити новий пароль. Коли новий пароль введений двічі, то установлення успішно завершено.
 - **Блокування програми (в ATV/DTV режимі):** натисніть жовту кнопку для блокування потрібного каналу. Натисніть жовту кнопку повторно для розблокування.

Для перегляду заблокованого каналу введіть Ваш 4-значний пароль, коли з'явиться поле для його введення.

- **Батьківський контроль (в DTV режимі):** ця функція дозволяє ввести заборону на перегляд програм для дорослих дітям відповідно до встановлених вікових обмеженнями. Ця функція працює відповідно до інформації, отриманої від каналу мовлення. Якщо на каналі мовлення інформація невірна, то функція не працює.

Меню ОПЦІЙ

- **Мова:** виберіть потрібну мову відображення меню.
- **Мови аудіо:** виберіть бажаний звук аудіо (доступно для цифрового мовлення, якщо транслюються кілька мов).
- **Субтитри:** включення/виключення субтитрів (за умови їх наявності).
- **Мови субтитрів:** вибір мови субтитрів (доступно для цифрового мовлення, якщо транслюються кілька мов субтитрів).
- **Для слабчочуючих:** при включенні функції на телеекрані буде інформація для слабчочуючих. Якщо функція виключена, інформація буде прихована.
- **Країна:** відображення поточної країни.
- **Виберіть місце:** вибір режиму використання «Будинок» або «Магазин».
- **Енергозбереження:** включення/виключення функції енергозбереження (в режимі «Будинок»).
- **Нагадування про здоров'я:** включення/виключення режиму нагадування про здоров'я очей.
- **HDMI CEC:** натисніть кнопки ▲/▼ для вибору HDMI CEC, натисніть кнопку ENTER для виведення підменю.
- **HDMI CEC:** натисніть кнопку ENTER для включення HDMI CEC в позицію On (включена) або Off (виключена).
- **ARC:** для отримання зворотного HDMI звуку через ресивер використовуйте HDMI (ARC). Натисніть кнопку ENTER для перемикання функції HDMI ARC в позицію On (включена) або Off (виключена).
- **Автовиключення:** при виключенні телевізора всі активні CEC пристрої на HDMI порті йдуть у режим очікування. Натисніть кнопку ENTER для переключення функції авто в позицію On (включена) або Off (виключена).
- **Автовиключення:** перемикання функції автоматичного включення в позицію On (включена) або Off (виключена).
- **Список пристроїв:** відображає всі пристрої, підключені до телевізора.
- **Логотип при включенні:** включення/виключення логотипу при завантаженні телевізора.
- **За замовчуванням:** скидання системних налаштувань до заводських. Після скидання телевізор перейде в режим очікування.
- **Початкове налаштування:** це керівництво з установки допоможе Вам налаштувати телевізор.
- **Версія ПЗ:** відображає поточну інформацію про версію програмного забезпечення.

Сервісний режим

- Натисніть кнопку SOURCE для відображення джерел сигналу, потім натисніть → 2 → 0 → 1 → 2 для входу в сервісний режим для налаштування.

ПРИМІТКА:

- Наступні функції доступні, тільки коли сервісний режим у позиції Вкл.
- **Джерело вкл**
 - Установіть джерело сигналу при включенні ТВ натисканням кнопок. Джерело сигналу за замовчуванням буде відображатися при включенні телевізора.
 - **Канал вкл.**
 - Установіть канал при включенні ТВ натисканнями кнопок ◀▶. Канал за замовчуванням буде відображатися при включенні телевізора.
 - **Звук вкл.**
 - Установіть рівень звуку при включенні ТВ натисканнями кнопок ◀▶.
 - Заданий рівень звуку за замовчуванням буде при включенні телевізора. Пам'ятайте, що рівень гучності за замовчуванням повинен бути меншим, ніж максимальний рівень.
 - **Макс. звук**
 - Установіть максимальний рівень звуку натисканням кнопок ◀▶. Коли максимальний рівень звуку нижче, ніж звук за замовчуванням, то максимальний рівень буде в пріоритеті.

Телегід (у режимі DTV)



- Натисніть кнопку EPG для виходу в меню «Телегід». Ця функція дасть Вам докладну інформацію про канал, із зазначенням часу виходу програми у ефір. За допомогою телегіда можна дізнатися вихід програм на найближчі вісім днів (якщо ця інформація доступна від телеоператора).
- Натисніть кнопки ▲/▼ для вибору каналу зі списку, потім натисніть кнопку ENTER для включення каналу.
 - **Інфо:** натисніть зелену кнопку для перегляду інформації про поточний канал.
 - **Розклад:** натисніть жовту кнопку для виведення списку розкладів запису.
 - **Нагадування:** якщо Ви знайшли програму, що хочете подивитися, натисніть блакитну кнопку для установлення нагадування.
 - **Час/канал:** натисніть кнопку Index для вибору останніх записів, потім кнопки ◀▶ для виведення списку, відсортованого за часом або імені каналу.
 - Натисніть кнопку EPG або кнопку EXIT для виходу.

Список каналів

- Натисніть кнопку LIST для виведення списку каналів.
- Натисніть кнопки ▲/▼ для вибору каналу, потім кнопку ENTER для його перегляду.
 - Натисніть кнопки CH ▲/▼ для переходу вниз або вгору за списком каналів.
 - Натисніть кнопку EXIT для виходу зі списку каналів.
 - Улюблені канали**
 - Натисніть кнопку ♥ для виведення списку улюблених каналів.
 - Натисніть червону, зелену, жовту, блакитну кнопки для вибору групи каналів.
 - Натисніть кнопки ▲/▼ для вибору каналу і кнопку ENTER для його просмотра.
 - Натисніть кнопки CH ▲/▼ для переміщення вгору або вниз по списку улюблених каналів.
 - Натисніть кнопку EXIT для виходу зі списку улюблених каналів.

Телетекст

Відображення телетексту

1. Виберіть канал із телетекстом. Не всі телеканали транслюють телетекст.
2. Натисніть кнопку  (TEXT) для входу в режим телетексту.
3. Натисніть кнопку  * повторно для входу в змішаний режим (MIX): ця функція дозволяє показувати телетекст поверх ТВ програми.
4. Натисніть кнопку  втретє для повернення або виходу в нормальний ТВ/DTV режим.

• Вибір сторінки

1. Введіть номер сторінки (три цифри), використовуючи цифрові кнопки. Якщо під час введення Ви натиснете невірні цифри, Ви повинні спочатку закінчити введення трьох цифр, а потім ввести правильний номер сторінки знов.

2. Натискайте кнопки  /  для вибору предыдущей или следующей страниц.

• Утримання



Ви можете натиснути кнопку  (HOLD) для утримання сторінки, повторне натискання звільняє сторінку від утримання.

• Каталог

Натисніть кнопку  (INDEX) для виведення головного каталогу (індексної сторінки).

• Збільшення тексту

При відображенні сторінки Ви можете подвоїти розмір тексту, щоб зробити його більш зручним для читання.

1. Натисніть кнопку  (ZOOM), щоб збільшити верхню половину сторінки.
2. Натисніть кнопку  (ZOOM), щоб збільшити нижню половину сторінки.
3. Натисніть кнопку  для повернення в звичайний режим відображення.

• Прихована інформація

Ви можете відобразити приховану інформація телетексту (наприклад, відповіді на загадки та ін.) натисканням кнопки  (REVEAL). Натисніть повторно кнопку для приховування цієї інформації з екрану.

• Підсторінки

Деякі сторінки телетексту можуть містити кілька підсторінок, які автоматично перемикаються в циклі.

1. Ви можете увійти в підсторінку натисканням кнопки  (SUB.PAGE) і вибрати номер сторінки цифровими кнопками. Введіть номер підсторінки (наприклад, 0003, для виведення третьої підсторінки).

2. Натисніть повторно кнопку  для виходу з режиму підсторінок.



• Кольорові кнопки (червона, зелена, жовта і блакитна)

Натисніть ці кнопки, щоб перейти безпосередньо до відповідних сторінок телетексту, посилання на які відображаються в нижній частині екрана.

Пульт керування

Кнопки оригінального пульта дистанційного керування:

Значення кнопок на пульті керування:

1.  ЖИВЛЕННЯ (POWER): натисніть для входу або виходу з режиму очікування.
2.  MUTE: вклучення і виключення звуку.
3. ЦИФРОВЫЕ КНОПКИ: вибір каналів або введення пароля.
4. AUDIO(=III): натисніть для вибору режиму NICAM в режимі аналогового ТВ.

Натисніть для вибору мови субтитрів у режимі цифрового телебачення.





5.  RECALL: повернення до попередньої переглянутої програми.

6. КОЛЬОРОВІ КНОПКИ: червона/зелена/жовта/синя кнопки навігації.

7. MENU: натисніть для відображення/приховування меню на екрані або виходу з деяких операцій.

8. EXIT: вихід із поточного інтерфейсу.

9. ENTER: вибір або підтвердження пункту меню.

10.  /  /  /  Навігаційні стрілки вибору параметрів меню або настроювання.

11. EPG: телевід за програмами, використовується в режимі цифрового телебачення DTV.

12. INFO: відображення інформації про поточну програму на екрані.

13. SLEEP: натисніть кнопку кілька разів для вибору потрібного часу таймера сну. Виберіть OFF (Викл.), щоб відключити функцію.

14. ZOOM: регулювання формату екрану.

15. SOURCE: вибір джерела сигналу.

16. LIST: натисніть для виклику списку каналів. Натисніть повторно для виходу.

17. VOL+ / VOL- : натисніть для регулювання рівня гучності вище або нижче.

18. CH ▲ / CH ▼ : натисніть для перемикання каналів у порядку зростання або зубування.

19.  Швидке перемотування назад.

 Швидке перемотування вперед.

 Попередній файл.

 Наступний файл.

20.  Стоп.

21.  ► Відтворення/Пауза.

22.  FAV: відображення Ваших улюблених каналів (Ви повинні настроїти Ваші улюблені канали в меню редагування програм).

23. P.MODE Налаштування картинки

24. STILL: стоп-кадр зображення.  HOLD - утримання сторінки телетексту на екрані, натисніть знову, щоб перервати.

25.  Вхід у телетекст, повторне натискання - змішування (MIX) телетексту і ТВ картинки, третє натискання - вихід із телетексту

26.  Натисніть, щоб відобразити телетекст, натисніть ще раз.

27.  SIZE: зміна розміру екрану телетексту в режимі перегляду.

28. SUBTITLE: натисніть для вибору мови субтитрів під час перегляду DTV програма.  SUBPAGE: натисніть, щоб вклучити або виключити підсторінки.

29.  INDEX: перехід на головну сторінку. INDEX: в меню телегіда EPG-сорткування за таймером або каналами. Вхід у список записів (у режимі DTV).

30. RADIO: натисніть для перемикання радіо - і телепрограму (у режимі DTV).

 REVEAL - відкрити приховану інформацію деяких сторінок телетексту.

31. S.MODE: налаштування звуку.

ПРИМІТКА:

• Кнопки, опис до яких відсутній, не використовуються для керування ТВ.

• Усі малюнки в цьому керівництві наведені тільки для прикладу, реальний вигляд виробу може відрізнятися від зображень.

5. Керівництво з усунення неполадок

Усунення неполадок

При виникненні несправностей в роботі телевізора спробуйте виключити його і вклучити знову. Для усунення несправностей можна також скористатися наведеною нижче таблицею. Якщо несправність не зникає, зверніться за допомогою до технічних фахівців.

Проблема	Можливі причини	Вирішення
Немає зображення, немає звуку, не горить світлової індикатор	1. Шнур живлення не вклучений у розетку 2. Живлення виключено	1. Вставте шнур у розетку 2. Вклучіть живлення
Зображення і звук спотворені	1. Контраст, різкість і копії настроєні неправильно 2. Система передачі кольору настроєна неправильно 3. Звукова система настроєна неправильно	1. Відрегулюйте значення контрастності, різкості і кольору 2. Встановіть систему передачі кольору за стандартами мовлення в країні 3. Встановіть звукову систему за стандартами мовлення в країні
Картинка плямиста або зі смігом	Джерело сигналу слабе або кабель низької якості	Використовуйте кабель доброї якості
Немає зображення, немає звуку й індикатор горить зеленим/блакитним	Гучність у міні-мальному значенні або телевізор знаходиться в режимі відключення звуку	Відрегулюйте рівень гучності
	Кабель, по якому передається сигнал, підключений неправильно	Підключіть правильно сигнальний кабель
Синій екран, напис AV	Немає вхідного сигналу або відеокабель не підключений або підключений неправильно	Правильно підключіть відеокабель

Зображення нечітке або здригається або з чорними горизонтальними смугами (в режимі ПК)	Зображення ПК непра-вильно відеорегульоване	Увійдіть у меню «екран», виберіть пункт автопідстроювання для виконання автоматичного калібрування і відеорегулюйте фазу
Зображення ПК не відцентроване		
Немає звуку	Немає вхідного аудіосигналу або аудіокабель непра-вильно підключений	Правильно підключіть аудіокабель
Картинка ПК із непра-вильним кольором	Копірна гамма непра-вильно відеорегульована користувачем	Скорегувати настроювання кольору або скинути настроювання кольору до заводських установок
Джерело HDMI показує зі смігом і пікселями	Джерело сигналу нестандартне	Підключіть HDMI кабель знов
Пульт дистанційного керування не працює	Акумулятори непра-вильно встановлені або закінчився термін служби	1. Переконайтеся, що позитивний і негативний полюси правильно орієнтовані. 2. Перевірте, чи є контакт між батареєю та пружиною 3. Замініть батареї

6. ДОГЛЯД

– Ретельне і регулярне чищення зможе продовжити життя Вашого нового ТВ і позбавити Вас від можливих несправностей. Обов'язково виключіть живлення і від'єднати шнур живлення перед початком будь-якого чищення. Очищайте прилад тільки сухою тканиною.

7. ТЕХНІЧНІ ХАРАКТЕРИСТИКИ

- Розмір екрана: 43" (109 см), FULL HD
- Роздільня: 1920x1080
- Співвідношення сторін: 16:9
- Контрастність: 5000:1
- Частота оновлення: 60 Гц
- Напруга: 220-240 В -50/60 Гц
- Споживана потужність: 65 Вт
- Аудиовихід 8 Вт + 8 Вт

- Кут зору (L/R): 170°/170°
- Копірні системи ATV: PAL / SECAM
- ТВ-Сигнал: DVB-T/T2/C
- Входи і виходи: 3xHDMI, 1xRF, CI, 1xAV, 1xCoaxial
- ТВ (PC): несиметричний 75 Ом
- Додаткові опції: сплячий режим, лист програм, телетекст



8. УТИЛІЗАЦІЯ ПРИЛАДУ

Прилад після завершення терміну служби може бути утилізований окремо від звичайного побутового сміття. Його можна здати в спеціальний пункт прийому електронних приладів і електроприладів на переробку.

9. ІНФОРМАЦІЯ ПРО СЕРТИФІКАЦІЮ, ГАРАНТІЙНІ ЗОБОВ'ЯЗАННЯ

Термін служби для даного виробу становить 10 років із дати реалізації кінцевого споживачу за умови, що виріб використовується в суворій відповідності до даної інструкції з експлуатації та застосованими технічними стандартами. Після завершення терміну служби зверніться до найближчого авторизованого сервісного центру для одержання рекомендацій із подальшої експлуатації виробу. Дата виробництва виробу вказана в серійному номері (2 і 3 знаки - рік, 4 і 5 знаки - місяць виробництва). При виникненні питань з обслуговування приладу або в разі його несправності зверніться у авторизований сервісний центр ТМ CENTEK. Адресу центру можна знайти на сайті <https://centek.ru/servis>. Способи зв'язку із сервісною підтримкою: тел: +7 (988) 24-00-178, Інстаграм: @centek_official, VK: vk.com/centek_krd. Генеральний сервісний центр ООО «Ларина-Сервис», м. Краснодар. Тел: + 7 (861) 991-05-42.

Продукція має сертифікацію відповідності:

№ ЕАЭС RU С-СМ.АБ53.В.0309/21 від 27.12.2021

10. ІНФОРМАЦІЯ ПРО ВИРОБНИКА Й ІМПОРТЕРА

Імпортер на території РФ: ООО «Ларина-Електронікс». Адреса: Росія, 350080, г. Краснодар, ул. Демуса, 14. Тел.: +7(861) 2-600-900

ШАНОВНИЙ СПОЖИВАЧ!

Термін гарантії на всі прилади 36 місяців з дати реалізації кінцевого споживачу. Даним гарантійним талоном виробник підтверджує справність даного приладу і бере на себе зобов'язання щодо безкоштовного усунення всіх несправностей, що виникли з вини виробника.

УМОВИ ГАРАНТІЙНОГО ОБСЛУГОВУВАННЯ:

1. Гарантія діє при дотриманні таких умов оформлення:
 - правильне і чітке заповнення оригінального гарантійного талона виробника із зазначенням найменування моделі, її серійного номера, дати продажу, за

наявності печатки фірми-продавця і підпису представника фірми-продавця в гарантійному талоні, печаток на кожному відірвному купоні, підпису покупця. Виробник залишає за собою право на відмову в гарантійному обслуговуванні в разі ненадання вказаних вище документів, або якщо інформація в них буде неповною, нерозбірливою, суперечливою.

2. Гарантія діє при дотриманні таких умов експлуатації:
 - використання приладу в суворій відповідності до інструкції з експлуатації;
 - дотримання правил і вимог безпеки.
3. Гарантія не включає періодичне обслуговування, чищення, установлення, налаштування приладу на дому у власника.
4. Випадки, на які гарантія не поширюється:
 - механічні пошкодження;
 - природний знос приладу;
 - недотримання умов експлуатації або помилок дії власника;
 - неправильна установка, транспортування;
 - стихійні лиха (блискавка, пожежа, повінь та ін.), а також інші причини, що не залежать від продавця і виробника;
 - потраплення всередину приладу сторонніх предметів, рідин, комах;
 - ремонт або внесення конструктивних змін неуповноваженими особами;
 - використання приладу в професійних цілях (навантаження перевищує рівень побутового застосування), підключення приладу до живильних телекомунікаційних і кабельних мереж, що не відповідають Державним технічним стандартам;
 - вихід із ладу перерахованого нижче приладу виробів, якщо їх заміна передбачена конструкцією і не пов'язана з розбиранням виробу:
 - a) пульти дистанційного керування, акумуляторні батареї, елементи живлення (батареїки), зовнішні блоки живлення і зарядні пристрої;
 - b) витратні матеріали й аксесуари (упаковка, чохла, реміні, сумки, сітки, ножі, колби, тарілки, підставки, решітки, рожни, шланги, трубки, щітки, насадки, пілозбірники, фільтри, поглиначі запаху);
 - для приладів, що працюють від батарейок,
 - робота з невідповідними або спрацьованими батарейками;
 - для приладів, що працюють від акумуляторів, - будь-які пошкодження, викликані порушеннями правил зарядження і підзарядження акумуляторів.
5. Ця гарантія надається виробником на додаток до пра вил споживача, установлених чинним законодавством, і жодною мірою не обмежує їх.
6. Виробник не несе відповідальності за можливу шкоду, прямо або побічно завдану продукцією ТМ CENTEK людям, домашнім тваринам, майну споживача та/ або інших третіх осіб у разі, якщо це сталося в результаті недотримання правил й умов експлуатації, встановлення виробу; навмисних і/або необережних дій (бездіяльності) споживача та/або інших третіх осіб, дії обставин нездоланної сили.
7. При зверненні в сервісний центр приїм виробу надається тільки в чистому вигляді (на приладі не повинно бути залишків продуктів харчування, пилу та інших забруднень).

Виробник залишає за собою право змінювати дизайн і характеристики приладу без попереднього повідомлення.

CENTEK®

Талон действителен при наличии всех штампов и отметок / Талон барлык мөртабандар мен белгилер болған жағдайда жарамды / Талон дейсний при наявності всіх штампів і позначок / Эгерде бардык штамптар жана белгилер бар болсо, купон жарактуу / Կտրոնը վավեր է, եթե առկա են բոլոր նամականիշերը և նշաններ / Купон barcha shtamplar va belgilar mavjud bo'lsa amal qiladi

Фирма-продавец / Фирма-сатушы / Фирма-продавец /
Сатуучу компания / Կաճառող ընկերու-թյուն /
Seller

Гарантийный талон / Кепілдік талоны / Гарантийний талон /
Кепилдик картасы / Երաշխիքստիւն ԿՏՐՈՆ /
Warranty Card

№

Юридический адрес фирмы-продавца / Сатушы фирманың мекенжайы /
Юридична адреса фірми-продавця / Сатуучунун юридикалык дареги /
Կաճառող ընկերության իրավաբանական հասցե /
Sotuvchining yuridik manzili

ВНИМАНИЕ! Пожалуйста, потребуите от продавца полностью заполнить гарантийный талон и отрывные талоны. Талон действителен при наличии всех штампов и отметок.

HAZAP! Сатушыдан кепілдік талоны мен үзбелі талондарды толық толтыруды талап етіңіз.

УВАГА! Будь ласка, вимагайте від продавця повністю заповнити гарантійний талон і відривні талоны.

ԽՅՈՒՂ ԲՐԱՐԱՅՈՒՄ! Сатуучудан кепилдик талону жана жулунуп кеткен талондорду толугу менен толтуруп берүүсүн суранабыз. Эгер бардык штамптар жана белгилер бар болсо, купон жарактуу.

ՈՒՇԱԿՐՈՒԹՅՈՒՆ! Կաճառողից պահանջեր ամբողջութեամբ լրացնել, երաշխիքային կտրոնները:

ATTENTION! Please require the Seller to completely fill in the Warranty card and tear-off coupons. The Warranty Card is only valid if completed with all stamps and records.

Изделие / Бұйым / Виріб /
Продукт / Ապրանք /
Product

Серийный номер / Сериялык нөмірі /
Серийний номер / Сериялык саны /
Սերիա / Serial Number

Модель / Modeli / Модель /
Մոդել / Model

Дата продажи / Сату күні / Дата продажу /
Сатылган күнү / Կաճառքի ամսաթիվը /
Date of Sale

ФИО и телефон покупателя / Сатып алушының Т. А. Ә. және телефоны /
ПІБ і телефон покупця / Сатып алуучунун аты-жөнү жана телефону /
Գնորդի լրիվ անվանումը և հեռախոսահամարը /
Buyer's Name(s), Surname and phone no.

ИЗДЕЛИЕ / БҮЙҮМ / ВИРІБ /
ПРОДУКТ / ԱՊՐԱՆՔ /
PRODUCT

МОДЕЛЬ / МОДЕЛ / МОДЕЛЬ /
ՄԴԵԼ / ՄՈԴԵԼ / MODEL

ДАТА ПРОДАЖИ / ՏԱՄ ԿՈՆԻ / ДАТА ПРОДАЖУ /
ՏԱԿՅԻԼԳԱՆ ԿՈՆՍ / ՎԱՃԱՌՔԻ ԱՍՍԱԹԻՎԸ /
DATE OF SALE

СЕРИЙНЫЙ НОМЕР / СЕРИЯЛЫҚ НӨМІРІ /
СЕРИЙНИЙ НОМЕР / СЕРИЯЛЫҚ САНЫ /
ՍԵՐԻԱ / SERIAL NUMBER

ФИРМА-ПРОДАВЕЦ / ФИРМА-ՏԱՄՍԻ /
ՓՐՄԱ-ՓՐՈՎԱԵՇ / ՏԱՄՍՍՈՒՄԿԱՆԻ
ՎԱՃԱՌՐ ԸՆԿԵՐՈՒ-ԹՅՈՒՆ /
SELLER

М. П.

Данные отрывные купоны заполняются представителем сервисного центра / Օсы жыртылмалы купондарды бұйымға жөндеу жүргізетін сервис орталығының өкілі тоқтырады / Дані відкривні купони заповнюються представником сервісного центру, що проводить ремонт виробу / Бул жыртылган талондорду өкүл топуурат тейлөө борбору / Չետևկա կտրուները լրացնում է ապրանքը վերանորոգող սպասարկման կենտրոնի ներկայացուցիչը / These tear-off coupons shall be filled in by the representative of the service centre



ИЗДЕЛИЕ / БҮЙҮМ / ВИРІБ /
ПРОДУКТ / ԱՊՐԱՆՔ /
PRODUCT

МОДЕЛЬ / МОДЕЛ / МОДЕЛЬ /
ՄԴԵԼ / ՄՈԴԵԼ / MODEL

ДАТА ПРОДАЖИ / ՏԱՄ ԿՈՆԻ / ДАТА ПРОДАЖУ /
ՏԱԿՅԻԼԳԱՆ ԿՈՆՍ / ՎԱՃԱՌՔԻ ԱՍՍԱԹԻՎԸ /
DATE OF SALE

СЕРИЙНЫЙ НОМЕР / СЕРИЯЛЫҚ НӨМІРІ /
СЕРИЙНИЙ НОМЕР / СЕРИЯЛЫҚ САНЫ /
ՍԵՐԻԱ / SERIAL NUMBER

ФИРМА-ПРОДАВЕЦ / ФИРМА-ՏԱՄՍԻ /
ՓՐՄԱ-ՓՐՈՎԱԵՇ / ՏԱՄՍՍՈՒՄԿԱՆԻ
ՎԱՃԱՌՐ ԸՆԿԵՐՈՒ-ԹՅՈՒՆ /
SELLER

М. П.

Данные отрывные купоны заполняются представителем сервисного центра / Օсы жыртылмалы купондарды бұйымға жөндеу жүргізетін сервис орталығының өкілі тоқтырады / Дані відкривні купони заповнюються представником сервісного центру, що проводить ремонт виробу / Бул жыртылган талондорду өкүл топуурат тейлөө борбору / Չետևկա կտրուները լրացնում է ապրանքը վերանորոգող սպասարկման կենտրոնի ներկայացուցիչը / These tear-off coupons shall be filled in by the representative of the service centre

ВИД РЕМОНТА / ЖӨНДЕУ ТҮРІ / РЕМОНТТУН ТҮРҮ/ ВИД РЕМОНТУ/ ՎԵՐԱՆՈՐՈՎՄԱՆ ՏԵՍԱԿԸ /
TYPE OF REPAIRS

M. П.

ДАТА ПОСТУПЛЕНИЯ / ЖӨНДЕУГЕ ТҮСКЕН КҮНІ / АЛУУ КҮНҮ/
ДАТА НАДХОДЖЕННЯ / ԸՆԴՈՒՆԵԼՈՒ ԱՍՍԱԹԻՎ /
DATE OF RECEIPT

ДАТА ВЫДАЧИ / БЕРІЛГЕН КҮНІ / БЕРІЛГЕН КҮНҮ / ДАТА ВИДАЧІ/
ԹՂԱՐԿՄԱՆ ԱՍՍԱԹԻՎԸ / DATE OF RETURN

Данные отрывные купоны заполняются представителем сервисного центра / Осы жыртылмалы купондарды буйымга жөндеу жүргізетін сервис орталығының өкілі толтырады / Дані відривні купони заповнюються представником сервісного центру, що проводить ремонт виробу / Бул жыртылган талондорду өкүл толтурат тейлөө борбору / Հետևյալ կտրոնները լրացնում է ապրանքը վերանորոգող սպասարկման կենտրոնի ներկայացուցիչը / These tear-off coupons shall be filled in by the representative of the service centre



ВИД РЕМОНТА / ЖӨНДЕУ ТҮРІ / РЕМОНТТУН ТҮРҮ/ ВИД РЕМОНТУ/ ՎԵՐԱՆՈՐՈՎՄԱՆ ՏԵՍԱԿԸ /
TYPE OF REPAIRS

M. П.

ДАТА ПОСТУПЛЕНИЯ / ЖӨНДЕУГЕ ТҮСКЕН КҮНІ / АЛУУ КҮНҮ/
ДАТА НАДХОДЖЕННЯ / ԸՆԴՈՒՆԵԼՈՒ ԱՍՍԱԹԻՎ /
DATE OF RECEIPT

ДАТА ВЫДАЧИ / БЕРІЛГЕН КҮНІ / БЕРІЛГЕН КҮНҮ / ДАТА ВИДАЧІ/
ԹՂԱՐԿՄԱՆ ԱՍՍԱԹԻՎԸ / DATE OF RETURN

Данные отрывные купоны заполняются представителем сервисного центра / Осы жыртылмалы купондарды буйымга жөндеу жүргізетін сервис орталығының өкілі толтырады / Дані відривні купони заповнюються представником сервісного центру, що проводить ремонт виробу / Бул жыртылган талондорду өкүл толтурат тейлөө борбору / Հետևյալ կտրոնները լրացնում է ապրանքը վերանորոգող սպասարկման կենտրոնի ներկայացուցիչը / These tear-off coupons shall be filled in by the representative of the service centre