

# Инструкции по установке комплекта

## Комплектация

Соединительная опора (опора)	Левая и правая соединительная пластина	Левый и правый стопорный кронштейн	Инструкции по установке	Винты (15 шт.)
				 (M4X16)

### Этапы установки (требуется профессиональный персонал)

<p><b>1. Установка левой и правой соединительных пластин.</b></p>	<p><b>2. Установка соединительной опоры.</b></p>
<ul style="list-style-type: none"> <li>● Поместите левую и правую соединительную пластину в опору.</li> <li>● Выньте левую и правую соединительную пластину после выравнивания в шаге #2.</li> </ul>	<ul style="list-style-type: none"> <li>● Поместите соединительную опору на стиральную машину. Убедитесь, что поверхность «А» выровнена с поверхностью «а», а опора выровнена со стиральной машиной по левому и правому краю.</li> </ul>
<p><b>3. Фиксация соединительной опоры.</b></p>	
<ul style="list-style-type: none"> <li>● Вкрутите 9 винтов в пластиковые части накладок на стиральной машине отверткой вдоль отверстий на соединительной опоре. (Убедитесь, что левая и правая соединительная пластина были установлены или могут быть установлены после фиксации перед установкой винта)</li> </ul>	
<p>Пожалуйста, вставьте установочные метки винтов 4, 5 и 6 в область установки (черная область) в соответствии с фактическими условиями</p>	

4. Открутите два винта на задней стенке сушильной машины.

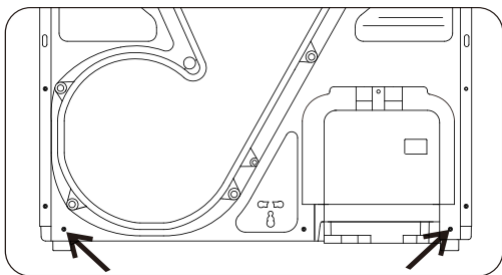

5. Ослабьте регулировочные ножки в передней части сушильной машины в самом плотном состоянии на 3-4 оборота.

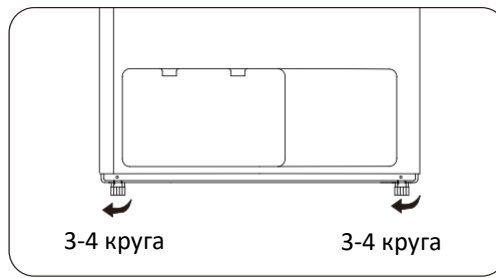

6. Установка сушильной машины.

- Откройте ящик соединительной опоры и поместите сушильную машину на соединительную опору (подъем опасен и должен выполняться с особой осторожностью).

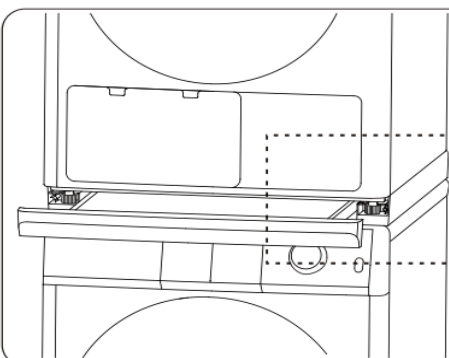

Примечание: Имеется зазор 1 мм. Если нет, ослабьте регулировочные

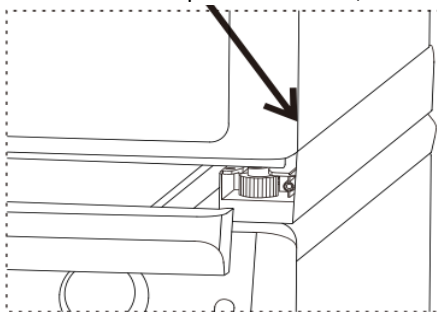

Примечание:  
Поместите регулировочные ножки в переднюю часть соединительной опоры!

7. Фиксация левой и правой соединительной пластины.

- Прикрутите левую и правую соединительную пластину на задней части соединительной опоры. (Отверстия для винтов - это отверстия со снятыми винтами в шаге #4)

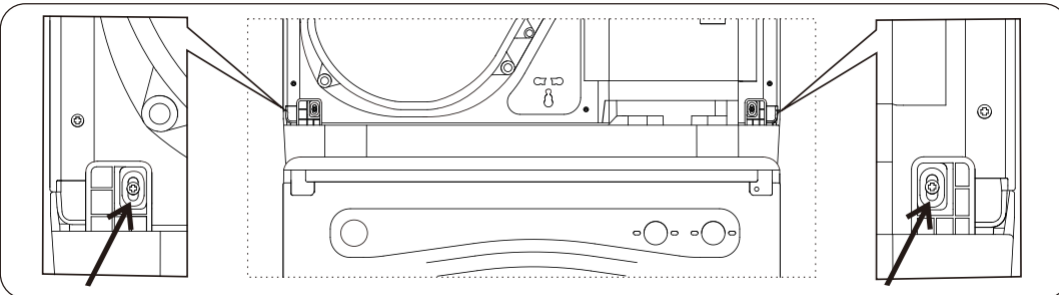

8. Установка левого и правого стопорного кронштейна.

- Вставьте левый и правый стопорный кронштейн в переднюю часть соединительной опоры.

