

WAHL[®]
HOME PRODUCTS

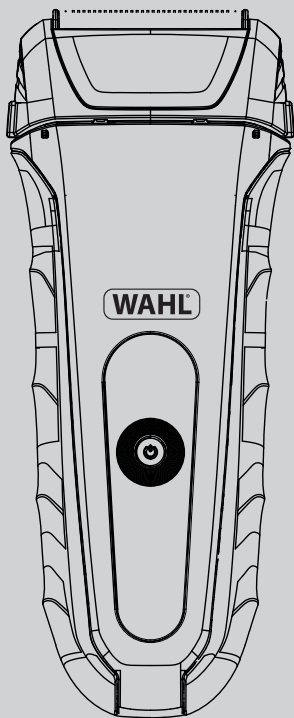

Dansk
Polski
Русский
Ελληνικά
Suomi
Svenska
Norsk
עברית

RECHARGEABLE SHAVER INSTRUCTIONS 7061 Models

Part No. 91590-500

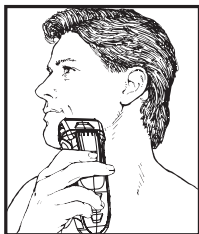
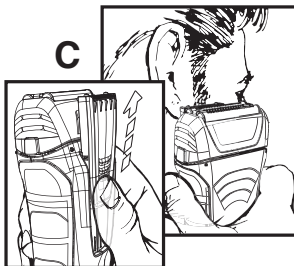
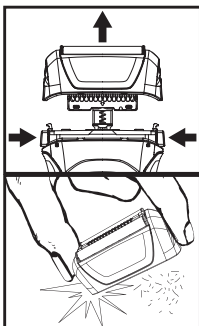
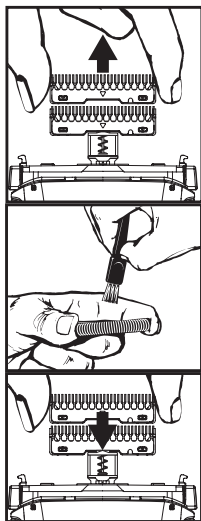
A**C****B****D****E**

FEATURES

1. Socket
2. On/Off Switch
3. Cutter Bar Assembly
4. Flex Foil Head
5. Long-Hair Pop-Up Trimmer
6. Long-Hair Trimmer Switch
7. Shaver Head Release Button
8. Foil Guard
9. Charger Contacts
10. Spring Clips

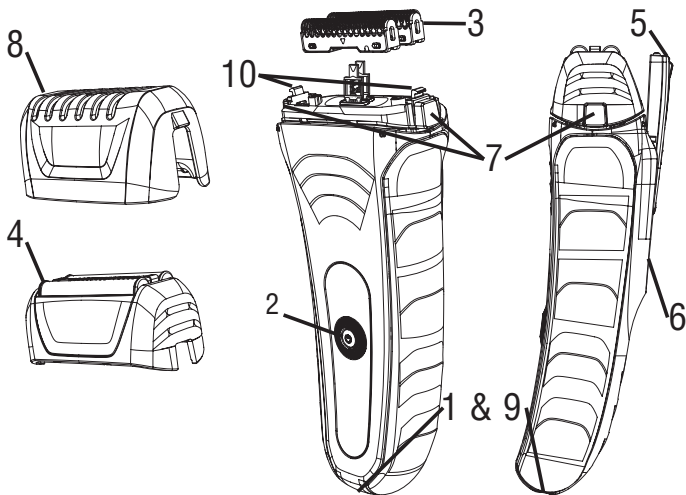

Language Contents

	Page		Page
Dansk	4	Suomi.....	27
Polski	9	Svenska	32
Русский	15	Norsk	37
Ελληνικά.....	21	עברית	42

VIKTIGE SIKKERHEDSANVISNINGER

Ved brug af elektriske apparater, skal grundlæggende sikkerhedsregler altid følges, herunder følgende: Læs alle instruktioner og sikkerhedsforanstaltninger inden brug.

FARE

For at mindske risikoen for skade eller død ved elektrisk stød:

- Undgå at placere i eller tabe i vand eller anden væske, når den er tilsluttet.
- Tag altid stikket ud af stikkontakten før rengøring eller skylning af knive.

ADVARSEL - For at mindske risikoen for forbrændinger, brand, elektrisk stød eller personskade:

• Dette apparat kan anvendes af børn på 8 år og derover samt af personer med nedsatte fysiske, sensoriske eller mentale evner eller manglende erfaring og viden, hvis en person, der er ansvarlig for deres sikkerhed holder dem under opsyn eller har givet dem vejledning i at bruge apparatet på en sikker måde, og de forstår de dermed forbundne risici. Børn bør være under opsyn af voksne for at sikre, at de ikke leger med apparatet. Rengøring og brugervedligeholdelse må ikke udføres af børn, medmindre det sker under opsyn.

• Apparatet må kun oplades med strømforsyningen, som følger med apparatet.

- Du må ikke knuse, demontere, opvarme til over 100 °C (212°F) eller forbrænde apparatet på grund af brandfare, eksplosion eller forbrændinger.
- Brug kun dette apparat til den tilsigtede brug som beskrevet i denne vejledning. Brug ikke tilbehør/ekstraudstyr, der ikke er anbefalet af fabrikanten.
- Sænk eller indsæt aldrig nogen genstand i nogen åbning.
- Brug eller betjen ikke udendørs eller hvor aerosolprodukter anvendes eller hvor der gives ilt.
- Brug ikke dette apparat med en beskadiget eller ødelagt folie eller klinge, da der kan opstå skade.
- Undlad at anbringe eller forlade apparatet under brug, hvis det kan forvolde skade på dyr eller udsættes for dårligt vejr.
- Træk altid stikket ud af stikkontakten før rengøring.
- I tilfælde af at stikket ikke passer, skal du kontakte en autoriseret elektriker for at installere den rigtige stikkontakt. Udskift ikke stikket på nogen måde.
- Brug aldrig dette apparat, når det har en beskadiget ledning eller stik, når det ikke fungerer korrekt, efter at det er blevet tabt eller beskadiget.
- Returner apparatet til et servicecenter til undersøgelse og reparation. Hvis ledningen er beskadiget, skal den udskiftes af fabrikanten, dennes kundeservice eller tilsvarende kvalificerede personer for at undgå fare.
- Hold ledningen væk fra opvarmede overflader.
- For at oplade skal du altid slutte stikket til apparatet først og derefter til stikkontakten. For at afbryde forbindelsen skal alle kontrolknapper slukkes (f.eks. sættes til "0"), og derefter skal stikket fjernes fra stikkontakten.
- Træk altid stikket ud af stikkontakten, med mindre du oplader.



Med henblik på genopladning af batteriet må kun den aftagelige forsyningsenhed, der følger med dette apparat, anvendes med type ICR-18W (EU, UK, AUS)

LITHIUM-ION-ERSTATNINGSBATTERI

Ved udskiftning af batterier skal hele den intakte klipper eller trimmer sendes til dit nærmeste Wahl kundeservicecenter (adressen findes i dette hæfte) eller tages til en kvalificeret fagmand. Batteriet bør kun udskiftes med de originale producenteres reservedele, af sikkerhedsmæssige grunde bør en erstatning ikke anvendes.

Forsøg ikke at fjerne batteriet Lithium-ion batterier kan eksplodere, bryde i brand og/eller forårsage forbrændinger, hvis de adskilles, beskadiges eller udsættes for vand eller høje temperaturer.

BORTSKAFFELSE AF LITHIUM-BATTERIER

Bortskaf ikke dette produkt eller lithiumbatteriet i det normale husholdningsaffald.

Produktet skal returneres til dit nærmeste Wahl kundeservicecenter (adressen findes i dette hæfte), hvor vi tilbyder en returneringsservice eller tages til et lokalt genbrugsanlæg, hvor det behandles sikkert og sendes til det rigtige genbrug.

GEM DENNE VEJLEDNING

Dette apparat er kun til husholdningsbrug



Dette symbol, der findes på barbermaskinen, repræsenterer, at barbermaskinen er egnet til brug i bad og brusebad.



Denne mærkning indikerer, at dette produkt ikke må bortskaffes med andet husholdningsaffald i hele EU. For at forhindre mulig skade på miljøet eller menneskers sundhed mod ukontrolleret bortskaffelse af affald, skal det genbruges ansvarligt for at fremme bæredygtigt genbrug af materielle ressourcer. For at returnere din brugte enhed skal du bruge retur- og indsamlingssystemerne eller kontakte forhandleren, hvor produktet blev købt. De kan bringe dette produkt til miljømæssig sikker genanvendelse

FUNKTIONER

- | | |
|---------------------------------|---|
| 1. Stikkontakt | 6. Kontakt til trimmer til langt hår |
| 2. Tænd/sluk-afbryder | 7. Udløsningsknap til barbermaskinens hoved |
| 3. Skærebjælke蒙tering | 8. Folie-beskyttelse |
| 4. Flexfoliehoved | 9. Oplader-kontakter |
| 5. Pop-Up-trimmer til langt hår | 10. Fjederclips |

TIPS TIL FØRSTEGANGSBRUGERE

bemærk: fjern led-etiketten inden første brug
Hvis du bruger en elektrisk barbermaskine for første gang, vil din hud sandsynligvis være nødt til at vænne sig til denne nye barberingsteknik. Start med den letteste del af ansigtet først, normalt den glatte del af ansigtet under øret. Barber med let tryk og brug udelukkende din Wahl Shaver i tre til fire uger, eller længere hvis du har følsom hud, eller hvis dit overskæg vokser i forskellige vinkler i visse områder. Indledningsvis er dine barberinger måske ikke så tætte, som du ønsker, og din hud kan blive lidt irriteret. Men hvis du holder fast i det, får du efterhånden gode barberinger.

Hvis du går rundt adskillige dage uden barbering, og dit skæg bliver lidt langt, skal du bruge pop-up trimmeren til at behandle dit skæg, fange alle de længere hår og oprette de resterende stubbe til folien for at barbere glat og rent.

Hvis du har brugt en anden type elektrisk barbermaskine før, kan der også være en periode med tilpasning før du modtager maksimale resultater.

HURTIGE TIPS OG PÅMINDELSER

1. Hvis du er en førstegangsbriuger af elektrisk barbermaskine eller skifter fra et andet mærke, vil der være en 2 til 3 ugers (eller mindre) justeringsperiode, mens

dit ansigt og skæg tilpasser sig den nye folie.

2. Når du åbner din pakke, skal du oplade din barbermaskine i 1 time før den første barbering eller indtil opladningen er færdig.

3. Udskift foliehovedet og skærestængerne hver 12. måned, eller hvis folierne er beskadiget. Reservefolier kan bestilles på <https://home.wahl.com>.

4. Sørg for at rense barbermaskinen, fræsestængerne og folien efter hver tre eller fire barberinger.

5. Brug pop-up til langt hår til at snappe strithår.

6. Fortsæt med at bruge den og både dit ansigt og skæg vil tilpasse sig barbermaskinen.

Rejselås

Wahl 7061-serie-barbermaskinen leveres med en elektronisk lås for at undgå utilsigtet aktivering under transport.

Hold tænd/sluk-knappen nede i 3 sekunder for at aktivere kørelåsen.

Hold tænd/sluk-knappen nede i 3 sekunder for at frigøre rejselåsen.

Når rejselåsen er aktiv, vil det medføre, at LED-lamperne blinker i 1 sekund ved at trykke på tænd/sluk-knappen.

OPLADNING

Barbermaskinen kan ikke overoplades, så du kan oplade den så tit, du vil. Men periodisk genopladning af barbermaskinen, i stedet for kontinuerlig genopladning, forlænger batteriets levetid.

60 minutters opladningstid giver dig 90 minutters trådløs drift.

Tag stikket ud af laderen inden apparatet anvendes. Apparatet virker ikke, hvis stikket er sat til.

MODELLER MED 1 LED-LAMPE

Oplad når barbermaskinen ser ud til at tabe strøm eller køre langsommere.

Opladnings-LED lyser under opladningen. LED-lampen slukker, når opladningen er færdig.

MODELLER MED 2 LED-LAMPER

Den røde LED-LAMPE blinker i et sekund, når du slukker for barbermaskinen, når det er tid til opladning (under 10%). Den blå LED-lampe lyser under opladningen. LED-lampen slukker, når opladningen er færdig.

MODELLER MED 5 LED-LAMPER

LED-måleren viser kapaciteten af den opladning, der er tilbage på barbermaskinen. Jo færre lys, der tændes, jo lavere batteriopladning er der. Den røde LED-lampe blinker i et sekund, når du slukker for barbermaskinen, når det er tid til at oplade (under 10%).

Under opladningen viser LED-måleren fremgangen af opladningen. Alle LED-lamper slukker, når opladningen er færdig.

BARBERINGSPROCEDURER TIL HURTIGE, TÆTTE BARBERINGER (A)

Vi foreslår, at du renser og tørrer din hud grundigt inden barberingen. For maksimal hastighed og effektivitet skal du holde barbermaskinen, så begge skærme er i kontakt med huden. Ved barbering af overlæbe eller hals skal du holde barbermaskinen, så den øverste skærm er i kontakt med huden.

Barber både med og imod skæggets stubbe og stræk huden stramt i barbermaskinens bane. Før de dobbelte foliehoveder forsigtigt frem og tilbage, primært mod skæggets stubbe. Tryk ikke skærmhovedet hårdt mod ansigtet.

Kraftig skrubbepbehandling med barbermaskinen kan beskadige folien og vil ikke resultere i tættere barbering. Udskift altid foliebeskyttelsen for at beskytte de

sårbare dobbeltfoliehoveder, når barbermaskinen er slukket.

BARBERING AF KRAFTIGT SKÆG (B)

Begynd barberingen i et mindre tæt område af skægget. Bevæg barbermaskinen med en cirkulær bevægelse på et lille område af ansigtet (dette opfanger hårene, der vokser i alle retninger). Når du ser at dette lille område er barberet rent, skal du gradvist gå ind i et nyt område, mens du stadig bruger den cirkulære bevægelse. Fortsæt denne bevægelse, et lille område ad gangen, indtil hele ansigtet er barberet.

Hvis skægget er vokset i mere end 3 dage, skal du bruge pop-up-trimmeren til langt hår til at skære skægget ned til ca. en dags vækst, før du bruger barberfolie.

BRUG AF TRIMMER TIL LANGT HÅR (C)

Din barbermaskine fungerer med en særlig langhårstrimmer placeret på bagsiden af barbermaskinen, som strækker sig op fra foliehovedet til præcis og let trimning af bakkenbarter, skæg eller overskæg og til fjernelse af lange hår fra nakken. Og som tidligere nævnt, kan den bruges til at slå tung skægvækst ned før barbering med folien.

Hvis du vil bruge den, skal du fjerne Folie-beskyttelsen og blot skubbe langhårstrimmer-kontakten med en opadgående bevægelse, indtil trimmeren glider (klik) på plads. Tænd/sluk-trykknop Start derefter trimning/styling.

RENGØRING OG VEDLIGEHOLDELSE (D)

PLEJE AF BARBERMASKINENS HOVED

For maksimal ydelse anbefaler vi, at du renser din barbermaskine efter nogle få barberinger. Enhver service, bortset fra udskiftning af foliehoved og skærestænger, skal udføres af et autoriseret Wahl Shaver Service Center eller Wahl Clipper Corporation (se Garanti for postadresseoplysninger).

Tag altid stikket ud af stikkontakten før rengøring.

For at rense den, skal du sætte barbermaskinen på OFF og fjerne foliehovedet ved at trykke på frigørelsesknapperne på barberhovedets side på barbermaskinens side og løfte foliehovedet opad.

Tryk let på den åbne side af foliehovedet på en hård overflade for at fjerne størstedelen af de løse stubpartikler. Pas på ikke at trykke på folien.

Hvis du vil foretage nem rengøring, kan du rense din barbermaskine med vand. Mens folierne kan skylles, anbefaler vi at fjerne foliehovedet og skylle fræsestængerne. Dette vil bevirke, at eventuelle hår, der stadig er på knivstængerne, vaskes væk. Hvis foliehovedet un bliver på under skylning bliver det vanskelig.

FOR AT FJERNE FRÆSESTÆNGERNE (E)

Sluk for barbermaskinen. Fjern foliehovedet, og hold barbermaskinen i den ene hånd, tag fræsestængerne forsigtigt op. Sørg for at din tommelfinger og fingerfinger er placeret i hver ende af fræsestængerne.

Advarsel: Håndter skærekompenerter med forsigtighed for at undgå personskade.

BEMÆRK: Hvis du ikke holder skærestængerne som vist, kan børstning af knivene resultere i skader på samlingen.

Når foliehovedet og skærestængerne fjernes fra barbermaskinen, er en alternativ rengøringsmetode at skylle dem under rindende vand. Lad dem lufttørre.

Efter rengøring skal du udskifte skærestængerne ved at trykke forsigtigt på dem. Udskift forsigtigt foliehovedet, og luk det på plads.

Af og til afhænger skæggets tæthed af at du skal udskifte skær og folier. Hvis du bemærker, at det tager dig længere tid at barbære dig, eller hvis dit ansigt begynder at føle noget irritation, eller hvis folien ser ud til at blive varm at røre ved, er det nok tid til at udskifte skærestængerne og folierne. Udskift kun skærestængerne og folierne kun med

WAHL-dele (Gul: 7045-100, sølv: 7045-400, sort krom: 7045-700)ere at fjerne hårene.

PLEJE AF FOLIE OG KLINGE

Trimmerklingerne har præcisionshærdede, jordede og lappede skæretænder. Folier, skærebjelker og knive skal håndteres omhyggeligt og aldrig støde eller bruges til at skære snavset eller slibende materiale.

SMØRING AF FOLIE OG KNIVBJÆLKE

Oliesmøring hjælper med at opretholde glat bladbevægelse og barbering. Hvis barbermaskinen rengøres regelmæssigt under vand. Skal folierne smøres mindst en gang om ugen. Brug Clipper-olie eller barbermaskineolie. Instruktioner Når folier og knive er rene og tørre, skal du sætte en dråbe olie på toppen af hver folie og på toppen af centerknivbjælken. Brug fingeren til forsigtigt at sprede olien over overfladen. Tænd barbermaskinen i 10 sekunder for at hjælpe med at fordele olien på knivene nedenfor. Sluk shaveren og brug et stykke stof eller en blød klud til at tørre overskydende olie på i stedet af fra overfladen.

Rengøring og SMØRING AF KLINGER Trimmerklinger

Rengør med den medfølgende børste. For de bedste resultater tilsættes et eller to dråber Wahl Clipper Oil på klingerne kun når det er nødvendigt, eller ca. en gang om måneden. Motorlejer er permanent smurt - forsøg ikke at smøre dem.

Når du smører din trimmer, skal du sætte trimmeren på ON - I, hold enheden med knivene mod DOWN og klem en eller to dråber olie ud på knivene. Tør overskydende olie af med en blød klud.

OPBEVARING

Før du opbevarer din trimmer, skal du bruge rensbørsten til at børste eventuelle løse hår af enheden, folierne, skærebjelken og knivene. Opbevar enheden på en sådan måde, at knivene er beskyttet mod skader.

Når barbermaskinen ikke er i brug, skal barberbladets folie/bladbeskyttelsesindretning være på plads for at beskytte knivene.

Dette apparat skal opbevares på en måde, hvor det ikke er udsat for knusning, opvarmning over 100 °C (212°F) eller forbrænding.

PLEJE AF LEDNING

Ledningen bør ikke bruges til at trække i barbermaskinen. Fri bevægelighed skal opretholdes. Vær forsigtig med at holde ledningen lige og ubeskadiget.

Når den opbevares, skal ledningen vikles op og lægges pænt tilbage i sin originale pakke eller opbevaringspose.

Våd/tør anvendelse

BEMÆRK: Undgå at nedsænke barbermaskinen i mere end 1 meter vand eller i mere end 30 minutter for at forhindre vandindtrængning i elektronikken. Garantien er ugyldig, hvis barbermaskinen er nedsænket ud over disse begrænsninger.

Wahl-barbermaskinen er designet til at være vandtæt og brusebestandig (IPX7). Dette giver dig mulighed for at bruge din Wahl-shaver i brusebadet eller i vasken uden at bekymre dig og gør det nemt at rengøre under rindende vand.

BEMÆRK: Shaveren er til våd/tør brug. Af sikkerhedsgrunde vil barbermaskinen ikke køre, mens ledningen er tilsluttet.

WAŻNE INSTRUKCJE DOTYCZĄCE BEZPIECZEŃSTWA

Podczas korzystania z urządzenia elektrycznego należy zawsze przestrzegać podstawowych środków ostrożności, w tym zasad wymienionych poniżej. Przeczytać wszystkie instrukcje i wskazówki bezpieczeństwa.

NIEBEZPIECZEŃSTWO

Aby ograniczyć ryzyko obrażeń ciała lub śmierci z powodu porażenia elektrycznego:

- Nie umieszczać ani nie upuszczać do wody bądź innych cieczy, kiedy jest podłączone do prądu.
- Zawsze odłączać urządzenie od prądu przed rozpoczęciem czyszczenia lub płukania ostrzy.

OSTRZEŻENIE – ograniczenie ryzyka poparzeń, pożaru, porażenia elektrycznego lub obrażeń osób:

- Urządzenie może być używane przez dzieci w wieku 8 lat i starsze oraz przez osoby o ograniczonych możliwościach fizycznych, sensorycznych lub umysłowych albo nieposiadające odpowiedniego doświadczenia lub wiedzy pod warunkiem, że są one nadzorowane albo zostały przeszkolone przez osobę odpowiedzialną za ich bezpieczeństwo w zakresie bezpiecznego użytkowania urządzenia i rozumieją związane z nim zagrożenia. Należy dopilnować, aby dzieci nie bawiły się urządzeniem. Dzieci nie mogą czyścić ani konserwować urządzenia bez nadzoru.
- Urządzenie należy ładować tylko przy użyciu dostarczonego z nim zasilacza.

- Nie zgniatać, nie demontować, nie podgrzewać powyżej 100°C (212°F) ani nie spalać urządzenia ze względu na ryzyko pożaru, wybuchu lub oparzeń.
- Z urządzenia wolno korzystać tylko zgodnie z przeznaczeniem, tak jak opisano w tej instrukcji. Nie używać dodatków niezalecanych przez producenta.
- Nigdy nie wrzucać ani nie wkładać żadnych przedmiotów w otwory.
- Nie stosować na zewnątrz ani nie używać w miejscach korzystania z produktów w aerozolu (sprayów) bądź podawania tlenu.
- Nie używać tego urządzenia z uszkodzoną lub pękniętą folią bądź ostrzami, ponieważ może to doprowadzić do obrażeń ciała.
- W czasie użytkowania nie ustawiać ani nie zostawiać urządzenia w miejscach, w których może być narażone na zniszczenie przez zwierzęta lub na działanie warunków atmosferycznych
- Zawsze odłączać urządzenie od zasilania przed czyszczeniem.
- Jeżeli wtyczka nie działa, należy skontaktować się z wykwalifikowanym elektrykiem, aby zamontować prawidłowe gniazdko. Nigdy nie wymieniać wtyczki.
- Nigdy nie używać tego urządzenia, jeżeli ma uszkodzony przewód lub wtyczkę, kiedy nie działa prawidłowo, po upuszczeniu lub w razie uszkodzenia.
- Zwrócić urządzenie do centrum serwisowego w celu kontroli i naprawy. Jeżeli przewód zasilania jest uszkodzony, musi zostać wymieniony przez producenta, jego partnera serwisowego lub osobę o podobnych kwalifikacjach, aby uniknąć niebezpieczeństw.
- Nie wolno zbliżać przewodu do rozgrzanych powierzchni.

- W celu naładowania zawsze podłącz najpierw wtyczkę do urządzenia, a następnie do gniazdka. Aby odłączyć, obróć wszystkie elementy sterujące do pozycji wyłącznej (np. „0”). a następnie wyjmij wtyczkę z gniazdka.
- Z wyjątkiem ładowania należy zawsze odłączać to urządzenie od gniazdka elektrycznego.



Do ładowania baterii należy stosować wyłącznie odłączany zasilacz typu ICR-18W (UE, UK, AUS)

WYMIANA BATERII LITOWO-JONOWEJ

W celu wymiany baterii należy przesłać sprawną maszynkę do strzyżenia lub trymer do najbliższego centrum obsługi klienta Wahl (adres znajduje się w tej broszurze) lub przekazać właściwie wykwalifikowanemu personelowi. Baterię należy wymieniać wyłącznie na oryginalne części producenta, ze względów bezpieczeństwa nie należy używać zamienników.

Nie próbować wyjmować baterii. Baterie litowo-jonowe mogą wybuchnąć, zapalić się i/lub spowodować oparzenia, jeżeli zostaną zdemontowane, uszkodzone lub narażone na działanie wody bądź wysokich temperatur.

UTYLIZACJA BATERII LITOWEJ

Nie utylizować tego produktu ani baterii litowej ze zwykłymi odpadami domowymi.

Ten produkt należy zwrócić do najbliższego centrum serwisowego Wahl (adres znajduje się w tej broszurze), gdzie zapewniamy odbiór lub oddać do lokalnego punktu zbiórki, gdzie zostanie ono bezpiecznie odesłane do właściwego recyklingu.

ZACHOWAĆ NINIEJSZĄ INSTRUKCJĘ

Urządzenie jest przeznaczone tylko do zastosowań domowych



Ten symbol znajdujący się na maszynce do golenia oznacza, że jest ona przystosowana do użycia w łazience i pod prysznicem.



To oznaczenie wskazuje, że produktu nie należy wyrzucać wraz z innymi odpadami domowymi we wszystkich krajach UE. Aby zapobiec możliwemu zanieczyszczeniu środowiska i nie narażać zdrowia ludzkiego z powodu niekontrolowanej utylizacji odpadów, produkt należy poddać recyklingowi, aby wspierać późniejsze ponowne wykorzystanie zasobów materiałowych. Aby zwrócić zużyty produkt, należy skorzystać z punktów zwrotu i odbioru lub skontaktować się ze sprzedawcą, od którego kupiony został produkt. Może on odebrać produkt w celu ekologicznego recyklingu

ELEMENTY

1. Gniazdo
2. Włącznik/wyłącznik
3. Zespół belki z nożykami
4. Elastyczna głowica folii
5. Trymer typu pop-up do długich włosów
6. Przełącznik trymera do długich włosów
7. Przycisk zwalniania głowicy maszynki do golenia
8. Osłona folii
9. Styki ładowarki
10. Zaczepy sprężynowe

PORADY DLA OSÓB UŻYWAJĄCYCH URZĄDZENIA PO RAZ PIERWSZY

Uwaga: zdjąć etykietę LED przed pierwszym użyciem.

W przypadku używania maszynki do golenia po raz pierwszy skóra prawdopodobnie będzie musiała się przystosować do tej nowej techniki golenia. Należy rozpocząć od najłatwiej dostępnej części twarzy, z reguły delikatnego fragmentu pod uchem. Golić z lekkim dotykiem i używać wyłącznie maszynki do golenia Wahl przez trzy-cztery tygodnie lub dłużej w przypadku skóry wrażliwej bądź jeżeli zarost rośnie pod różnym kątem w określonych miejscach. Na początku golenie może nie być tak dokładne jak potrzeba, a na skórze mogą pojawiać się podrażnienia. Jednak później golenie będzie idealne.

W przypadku niegolenia się przez kilka dni, kiedy broda urośnie, należy przyciąć wszystkie długie włosy na całej brodzie trymerem typu pop-up, przygotowując tym samym pozostały zarost do płynnego i precyzyjnego golenia folią.

W przypadku wcześniejszego używania innego typu elektrycznej maszyny do golenia musi minąć okres przystosowania zanim będzie można uzyskać maksymalne rezultaty.

SZYBKIE PORADY I PRZYPOMNIENIA

1. Jeżeli użytkownik po raz pierwszy korzysta z elektrycznej maszyny do golenia lub zmienia markę, potrzebny jest okres przystosowania trwający 2-3 tygodnie (lub mniej) zanim twarz i broda przystosują się do nowej folii.
2. Po otwarciu opakowania należy przed pierwszym goleniem ładować maszynkę do golenia przez 1 godzinę lub do zakończenia ładowania.
3. Wymieniać głowicę folii i belki z nożykami co 12 miesięcy lub jeżeli folie są usz kodzone. Folię wymienną można zamówić pod adresem <https://home.wahl.com>.
4. Zapewnić, że maszyna do golenia, belki z nożykami i folia są czyszczone zawsze po trzech lub czterech goleniach.
5. Trymera typu pop-up do długich włosów należy używać do przycinania pozostających włosów.
6. Należy cały czas stosować, aż twarz i broda przystosują się do maszyny do golenia.

Blokada podróżna

Maszyna do golenia Wahl serii 7061 jest dostarczana z elektroniczną blokadą podróżną, aby uniknąć przypadkowego włączenia podczas transportowania. Przytrzymać wciśnięty przycisk zasilania przez 3 sekundy, aby załączyć blokadę podróżną. Przytrzymać przycisk zasilania wciśnięty przez 3 sekundy, aby odłączyć blokadę podróżną. Kiedy blokada podróżna jest aktywna, naciśnięcie przycisku zasilania spowoduje, że diody LED będą migać przez 1 sekundę.

ŁADOWANIE

Maszyna do golenia nie może zostać nadmiernie naładowana, w związku z czym można ją ładować dowolnie często. Jednak okresowe ponowne ładowanie maszyny do golenia zamiast ciągłego ładowania wydłuża okres użytkowania baterii. Ładowanie przez 60 minut zapewnia działanie bez przerwania przez 90 minut. Przed użyciem urządzenia odłączyć ładowarkę. Urządzenie nie będzie działać po podłączeniu.

MODELE Z 1 DIODĄ LED

Ładować, kiedy widać, że maszyna do golenia traci moc lub działa wolniej. Dioda LED ładowania zapala się podczas ładowania. Dioda LED gaśnie po zakończeniu ładowania.

MODELE Z 2 DIODAMI LED

Czerwona dioda LED miga przez jedną sekundę po wyłączeniu maszyny do golenia lub jeżeli konieczne będzie ładowanie (poniżej 10%). Niebieska dioda LED zapala się podczas ładowania. Dioda LED gaśnie po zakończeniu ładowania.

MODELE Z 5 DIODAMI LED

Wskaźnik LED wyświetla stan naładowania pozostały na maszynie do golenia. Im mniej lampek się świeci, tym niższy poziom naładowania baterii. Czerwona dioda LED miga przez jedną sekundę po wyłączeniu maszyny do golenia, kiedy konieczne jest ładowanie (poniżej 10%). Podczas ładowania wskaźnik LED wyświetla postęp ładowania. Wszystkie diody LED gasną po zakończeniu ładowania.

PROCEDURY UMOŻLIWIAJĄCE SZYBKE I DOKŁADNE GOLENIE (A)

Dla zapewnienia maksymalnej prędkości i wydajności maszynkę do golienia należy trzymać tak, aby obydwie siatki stykały się ze skórą. Podczas golienia nad górną wargą lub na karku należy trzymać maszynkę do golienia tak, aby najwyższa siatka stykała się ze skórą.

Należy golić zgodnie z kierunkiem zarostu i pod włos oraz mocno naprężyć skórę zgodnie z kierunkiem przesuwania maszynki do golienia. Prowadzić podwójne głowice folii delikatnie do przodu i do tyłu, zasadniczo pod włos zarostu.

Nie dociskać głowic siatkowych mocno do twarzy.

Silne pocieranie maszynką do golienia może spowodować uszkodzenia folii i nie-dokładne golenie.

Zawsze należy wymienić zabezpieczenie foliowe, aby chronić delikatne części podwójnych głowic folii, kiedy maszynka do golienia jest wyłączona.

GOLENIE DUŻEGO ZAROSTU (B)

Zacząć golenie w mniej gęstym miejscu brody. Przesuwać maszynkę do golienia ruchem obrotowym po małym fragmencie twarzy (powoduje to ścinanie zarostu rosnącego w różnych kierunkach). Po dokładnym wygoleniu tego obszaru należy stopniowo przemieszczać się w nowe miejsce cały czas ruchem obrotowym. Kontynuować ten ruch przez krótki czas do momentu całkowitego ogolenia twarzy. Jeżeli zarost jest starszy niż 3 dni, należy użyć trymera typu pop-up do długich włosów do ścięcia do wielkości odpowiadającej mniej więcej jednodniowemu zarostowi, a dopiero później zastosować folię maszynki do golienia.

UŻYWANIE TRYMERA W PRZYPADKU DŁUGICH WŁOSÓW (C)

Maszynka do golienia ma specjalny trymer do długich włosów znajdujący się z tyłu, który podnosi się teleskopowo z głowicy folii, zapewniając precyzyjne i łatwe przycinanie бакów, brody lub wąsów oraz usuwanie długich włosów z karku. Jak wspomniano wcześniej, można go używać do likwidowania dużego zarostu przed goleniem za pomocą folii.

Przed użyciem należy zdjąć osłonę folii i nacisnąć przycisk trymera do długich włosów w celu wykonania ruchu w górę, aż trymer przesunie się (zatrzasknie się) do pozycji. Nacisnąć włącznik/wyłącznik. Rozpocząć trymowanie/stylizowanie.

CZYSZCZENIE I KONSERWACJA (D) DBANIE O GŁOWICĘ MASZYNKI DO GOLENIA

Dla zapewnienia maksymalnej wydajności zalecamy czyszczenie maszynki do golienia zawsze po kilku użyciach. Wszystkie prace serwisowe inne niż wymiana głowicy folii oraz belek z nożykami powinny być wykonywane przez upoważnione centrum serwisowe Wahl Shaver lub Wahl Clipper Corporation (informacja o adresie e-mail podana jest w gwarancji).

Zawsze odłączać urządzenie od prądu przed czyszczeniem.

W celu wyczyszczenia należy wyłączyć maszynkę do golienia i zdjąć głowicę folii, naciskając przycisk zwalniający głowicy maszynki do golienia po jej bokach oraz podnosząc głowicę folii.

Lekko dotknąć otwartej strony głowicy folii na twardej powierzchni, aby usunąć większość pojedynczego pozostałego zarostu. Uważać, aby nie dotknąć folii.

Dla ułatwienia czyszczenia można przepłukać maszynkę do golienia wodą. Folie można przepłukiwać, natomiast zalecamy zdjęcie głowicy folii i przepłukanie belek z nożykami. Pozwala to na zmycie wszystkich włosów ciągle znajdujących się na belkach z nożykami. Pozostawienie założonej głowicy folii podczas czyszczenia utrudnia wyptukanie włosów.

ZDEJMOWANIE BELKI Z NOŻYKAMI (E)

Wyłączyć maszynkę do golienia. Zdjąć głowicę folii, przytrzymując maszynkę do golienia w jednej ręce, delikatnie podnieść belkę z nożykami. Upewnić się, że kciuk i palec wskazujący są ułożone na dwóch końcach belki z nożykami.

OSTRZEŻENIE: ZACHOWAĆ OSTROŻNOŚĆ PRZY KOMPONENTACH TNĄCYCH, ABY UNIKNĄĆ OBRAZIEŃ CIAŁA.

UWAGA: Jeżeli nożyk nie będzie utrzymywany tak jak pokazano na rysunku, czyszczenie ostrzy szczotkami może spowodować uszkodzenia zespołu. Po zdjęciu głowicy folii i belek z nożykami z maszyny do golenia, inną metodą czyszczenia jest przepłukanie pod bieżącą wodą. Wysuszyć powietrzem. Po wyczyszczeniu należy wymienić belki z nożykami, delikatnie je dociskając. Ostrożnie wymienić głowicę folii, zatraskując ją w miejscu. Od czasu do czasu, w zależności od gęstości brody, konieczna będzie wymiana nożyków i folii. Po zauważeniu, że golenie trwa dłużej, jeżeli twarz zaczyna być podrażniona lub folia jest ciepła po dotknięciu, prawdopodobnie nadszedł czas wymiany nożyków i folii. Nożyki i folie należy zastępować tylko częściami firmy WAHL (żółty: 7045-100, srebrny: 7045-400, czarny chromowany: 7045-700).

DBANIE O FOLIĘ I OSTRZA

Ostrza trymera mają precyzyjnie utwardzane, szlifowane i nachodzące na siebie zęby tnące. Z foliami, belką z nożykami i ostrzami należy postępować ostrożnie, nigdy nie uderzać ani nie używać do cięcia brudnych bądź ścierających materiałów.

OLIWIENIE FOLII I BELKI Z NOŻYKAMI

Smarowanie olejem pozwala zachować płynny ruch ostrza i skuteczność golenia. Jeżeli maszyna do golenia jest regularnie czyszczona w wodzie, folie należy oliwić co najmniej raz w tygodniu. Używać oleju do maszynek do strzyżenia lub golenia. Instrukcje: Jeżeli folie i ostrza są czyste oraz suche, należy nałożyć kroplę oleju na wierzch każdej folii oraz na wierzch środkowej belki z nożykami. Delikatnie rozprowadzić palcami olej po powierzchni. Włączyć maszynkę do golenia na 10 sekund, aby pomóc rozprowadzić olej po ostrzach poniżej. Wyłączyć maszynkę do golenia i wytrzeć chusteczką lub miękką ścierką nadmiar oleju z powierzchni.

CZYSZCZENIE I OLIWIENIE OSTRZY NOŻYKÓW

Czyścić dołączoną szczoteczką. Aby uzyskać najlepsze efekty, należy nakładać dwie krople oleju do maszynek do strzyżenia Wahl na ostrza tylko w razie potrzeby lub co około miesiąc. Łożyska silnika są stale smarowane, nie próbować ich oliwić. Podczas oliwienia trymera należy ustawić go w pozycji WL - I, ustawić urządzenie ostrzami W DÓŁ oraz posmarować ostrza jedną lub dwoma kroplami oleju. Wytrzeć nadmiar oleju miękką ścierką.

PRZECHOWYWANIE

Przed rozpoczęciem przechowywania trymera należy szczoteczką do czyszczenia wymieść wszystkie pozostałe włosy z urządzenia, folii, belki z nożykami i ostrzy. Przechowywać urządzenie tak, aby ostrza były zabezpieczone przed uszkodzeniem. Jeżeli maszyna do golenia nie jest używana, założona powinna być osłona folii/ ostrzy, aby chronić ostrza.

To urządzenie należy przechowywać w miejscu, w którym nie będzie narażone na zgniecenie, rozgrzewanie w temperaturze ponad 100°C (212°F) lub spalanie.

DBANIE O PRZEWÓD

Nie ciągnąć maszyny do golenia za przewód. Należy zachować swobodę ruchu. Nie dopuszczać do splątania i uszkodzeń przewodu. Podczas przechowywania przewód powinien być nawinięty i włożony starannie do oryginalnego opakowania lub woreczka do przechowywania.

UŻYWANIE NA MOKRO/SUCHO

UWAGA: nie zanurzać maszyny do golenia w wodzie głębszej niż 3 stopy ani na dłużej niż 30 minut, aby nie dopuścić do przenikania wody do części elektronicznych. Gwarancja zostaje unieważniona, jeżeli maszyna do golenia będzie zanurzana inaczej niż wskazane ograniczenia.

Maszyna do golenia Wahl jest zaprojektowana w sposób wodoodporny i przysto-

sowane do pryszniców (IPX7). Pozwala to na używanie maszynki do golenia Wahl pod prysznicem lub w zlewie bez obaw, a także ułatwia czyszczenie pod bieżącą wodą.

UWAGA: maszynka do golenia jest przeznaczona do użycia na mokro/sucho. Ze względów bezpieczeństwa maszynka do golenia nie będzie działać z podłączonym przewodem.

ВАЖНЫЕ ПРАВИЛА ТЕХНИКИ БЕЗОПАСНОСТИ

При использовании электроприборами необходимо придерживаться элементарных правил безопасности, в том числе перечисленных ниже. Перед использованием электроприбором изучить все инструкции, в том числе инструкции по мерам предосторожности.

ОПАСНО

Для снижения риска травмы или смерти в результате поражения электрическим током:

- Если вилка электроприбора находится в розетке, не помещать и не ронять электроприбор в воду и прочие жидкости.
- Перед чисткой и промыванием ножей обязательно вынимать вилку из розетки.

ПРЕДУПРЕЖДЕНИЕ – Для снижения риска ожогов, пожара, поражения электрическим током или нанесения травмы человеку:

• Данное устройство может использоваться детьми старше 8 лет и лицами с ограниченными физическими, сенсорными либо умственными возможностями или недостаточными знаниями и опытом, если имеется контроль со стороны других лиц, ответственных за их безопасность, или даны понятные для пользователя инструкции относительно безопасного использования устройства и возможных факторов риска. Следите, чтобы дети не играли с устройством. Очистка и техническое обслуживание устройства не должны осуществляться детьми без контроля со стороны взрослых.

• Зарядку электроприбора производить только с использованием зарядного устройства, входящего в комплект.

- Во избежание пожара, взрыва, получения ожогов не разбивать, разбирать электроприбор, не нагревать электроприбор до температуры, превышающей 100°C (212°F), не подвергать электроприбор воздействию огня.
- Использовать электроприбор только по назначению в соответствии с настоящим руководством по эксплуатации. Не пользоваться насадками, не рекомендованными производителем.
- Не ронять или вставлять какие бы то ни было предметы в какие бы то ни было отверстия электроприбора.
- Не пользоваться электроприбором вне помещения, а также в местах использования аэрозолей (спреев) или подачи кислорода.
- Не пользоваться электроприбором в случае повреждения сетки или ножей, так это может привести к травме.
- Не размещать и не оставлять электроприбор во время пользования в местах, где он может быть поврежден животными или подвергнуться воздействию неблагоприятных погодных условий.
- Перед чисткой электроприбора обязательно вынуть вилку из розетки.
- В том случае, если вилка не подходит по размеру к розетке, вызвать квалифицированного электрика для установки соответствующей розетки. Не модифицировать розетку каким бы то ни было образом.
- При повреждении шнура электропитания или вилки электроприбора, при неисправной работе электроприбора, а также при падении или повреждении электроприбора прекратить пользование электроприбором.

- Передать электроприбор в сервисный центр для проведения осмотра и ремонта. Во избежание возникновения опасной ситуации замена шнура электропитания при его повреждении производится производителем, сервисным агентом производителя либо иной организацией, в распоряжении которой имеются специалисты, обладающие соответствующей квалификацией.
- Не позволять шнуру электропитания соприкасаться с горячими поверхностями.
- Для зарядки всегда сначала подсоединяйте шнур электропитания к прибору и лишь затем вставляйте вилку в розетку. Чтобы отключить прибор от сети питания, переведите все соответствующие элементы управления в положение выключения (например, «0»), после чего извлеките вилку из розетки.
- Обязательно вынимать вилку из розетки, за исключением случаев зарядки аккумулятора.



Зарядку аккумулятора производить только с использованием съемного зарядного устройства типа ICR-18W (EU, UK, AUS), входящего в комплект

ЗАМЕНА ЛИТИЙ-ИОННОГО АККУМУЛЯТОРА

Для замены аккумулятора машинку для стрижки волос или триммер отправить, в исправном состоянии, в ближайший сервисный центр Wahl (адрес указан в настоящей брошюре) или воспользоваться услугами специалиста, обладающего соответствующей квалификацией. В целях безопасности производить замену только на аккумулятор оригинального производителя, аналоги не использовать. Не пытаться удалить аккумулятор. При разборке, повреждении, а также при воздействии воды или высокой температуры литий-ионные аккумуляторы могут взорваться, воспламениться и/или вызвать ожоги.

УТИЛИЗАЦИЯ ЛИТИЕВОГО АККУМУЛЯТОРА

Не утилизировать данное изделие, в том числе литиевый аккумулятор, в качестве обычных бытовых отходов.

Данное изделие необходимо передать в ближайший сервисный центр Wahl (адрес указан в настоящей брошюре), где предоставляются услуги утилизации, либо доставить в местный пункт приема отходов, где изделие будет подготовлено к утилизации в соответствии с требованиями безопасности и откуда изделие будет отправлено на утилизацию соответствующим способом.

СОХРАНИТЕ ДАННЫЕ ИНСТРУКЦИИ

Данный электроприбор предназначен исключительно для домашнего пользования



Наличие данного знака на электроприборе означает то, что электроприбор предназначен для использования в ванной и душевой.



Данная маркировка обозначает то, что на всей территории ЕС не рекомендуется утилизировать данное изделие в качестве бытовых отходов. Утилизировать данное изделие ответственным образом, в целях предотвращения возможного вреда окружающей среде или здоровью людей в связи с неконтролируемым обращением с отходами, а также для содействия экологически безопасному повторному использованию материальных ресурсов. Для возврата подержанного устройства просим вас воспользоваться услугами систем возврата и приема или обратиться в пункт розничной торговли, в котором изделие было приобретено. Указанными организациями данное изделие будет отправлено на экологически безопасную утилизацию.

КОМПОНЕНТЫ ИЗДЕЛИЯ

- | | |
|------------------------------|--|
| 1. Гнездо | 6. Выключатель триммера |
| 2. Выключатель | 7. Кнопка высвобождения бритвенной головки |
| 3. Ножевой блок | 8. Защитный колпачок |
| 4. Плавающая сетевая головка | 9. Контакты зарядного устройства |
| 5. Выдвижной триммер | 10. Пружинные зажимы |

СОВЕТЫ ТЕМ, КТО ПОЛЬЗУЕТСЯ ИЗДЕЛИЕМ ВПЕРВЫЕ Примечание: Перед первым использованием изделия удалить наклейку со светодиодных индикаторов.

Если вы до настоящего момента не пользовались электробритвой, вашей коже, вероятно, будет необходимо адаптироваться к новому методу бритья. Начните бриться с наименее проблемной области лица (обычно это гладкая область под ухом). Сильно не давите. В течение трех-четырех недель (или дольше, если у вас чувствительная кожа или волосы у вас на лице растут в определенных областях под разными углами) пользуйтесь исключительно электробритвой Wahl. Первоначально вы, возможно, не сможете добиться желаемой степени чистоты бритья, а на коже может возникнуть небольшое раздражение. Но если вы будете достаточно упорны, то в итоге вы получите идеально выбритое лицо. Если после нескольких дней без бритья волосяной покров лица покажется длинноватым, воспользуйтесь выдвижным триммером: пройдите по бороде, срезая все волосинки подлиннее; таким образом вы подготовите оставшуюся щетину для обработки сеткой — для получения гладкого, чистого бритья. Если до настоящего момента вы пользовались электробритвой, но другого типа, то и в этом случае наилучшим результатам может предшествовать период адаптации.

ПОЛЕЗНЫЕ СОВЕТЫ И НАПОМИНАНИЯ

1. Если вы до настоящего момента не пользовались электробритвой или если вы меняете производителя, коже и волосяному покрову лица потребуется некоторое время для адаптации к новой сетке. Данный период адаптации продлится не более 2-3 недель.
2. Подзарядить электробритву после распаковки, до первого бритья (в течение 1 часа или до полной зарядки).
3. Замену сеточной головки и ножевых блоков производить каждые 12 месяцев, а в случае повреждения сеток — до истечения двенадцатимесячного периода. Сетки можно заказать на сайте <https://home.wahl.com>.
4. Воспользовавшись электробритвой три-четыре раза, обязательно произвести чистку электробритвы, ножевых блоков и сетки.
5. Пользоваться выдвижным триммером для удаления отдельных волосков.
6. Не переставать пользоваться электробритвой — и тогда кожа и волосяной покров лица адаптируются к электробритве.

Дорожный замок

Электробритвы Wahl серии 7061 оборудованы электронным дорожным замком, служащим для предотвращения случайного включения электробритвы во время транспортировки.

Для включения дорожного замка удерживать кнопку питания в течение 3 секунд.

Для отключения дорожного замка также удерживать кнопку питания в течение 3 секунд.

При включенном дорожном замке при нажатии кнопки питания в течение 1 секунды мигает светодиодный индикатор или несколько индикаторов, в зависимости от модели.

ЗАРЯДКА

Избыточная зарядка электробритвы невозможна, поэтому частоту зарядки можно выбирать по желанию. Однако для продления срока службы аккумулятора рекомендуется производить зарядку периодически, а не постоянно.

60 минут зарядки обеспечивают 90 минут работы без подключения к электросети.

Перед использованием отключите прибор от зарядного устройства.

Подключенный к сети прибор не функционирует.

МОДЕЛИ С 1 СВЕТОДИОДОМ

Зарядку электробритвы производить при появлении признаков потери мощности или скорости. Во время зарядки горит светодиодный индикатор зарядки. По завершении зарядки светодиодный индикатор гаснет.

МОДЕЛИ С 2 СВЕТОДИОДАМИ

В том случае, если необходимо произвести зарядку аккумулятора (уровень заряда — ниже 10%), при выключении электробритвы в течение 1 секунды мигает красный светодиодный индикатор.

Во время зарядки горит синий светодиодный индикатор. По завершении зарядки светодиодный индикатор гаснет.

МОДЕЛИ С 5 СВЕТОДИОДАМИ

Уровень заряда электробритвы показывает светодиодный индикатор-полоска. Чем меньше лампочек горит, тем ниже уровень заряда. В том случае, если необходимо произвести зарядку аккумулятора (уровень заряда — ниже 10%), при выключении электробритвы в течение 1 секунды мигает красный светодиодный индикатор.

Во время зарядки светодиодный индикатор-полоска показывает ход ее выполнения. По завершении зарядки все светодиодные лампочки гаснут.

ТЕХНИКА БЫСТРОГО И ЧИСТОГО БРИТЬЯ (А)

Перед бритьем рекомендуется тщательно вымыть и вытереть досуха кожу лица. Для достижения максимальной скорости и эффективности работы 0 держать электробритву таким образом, чтобы кожи касались оба защитных экрана. При бритье усов и шеи держать электробритву таким образом, чтобы кожи касался верхний защитный экран.

Бороду брить как по росту щетины, так и против роста, разглаживать кожу на пути бритвы. Водить сеточными головками вперед и назад, преимущественно против роста.

Если сильно скрести лицо электробритвой, добиться более чистого бритья не получится, а также можно повредить сетку.

После выключения электробритвы для обеспечения сохранности легкоповреждаемых сеточных головок обязательно надевать защитный колпачок.

ТЕХНИКА БРИТЬЯ ГУСТОЙ ЩЕТИНЫ (В)

Бритье начинать с области, где щетина наименее густа. Круговым движением водить электробритвой по небольшому участку лица (что позволит собрать волоски, растущие в разных направлениях). Когда данный участок гладко выбрит, постепенно переместить бритву на другой участок, также круговым движением. Продолжать бриться таким образом, обрабатывая небольшие участки, пока лицо не будет полностью выбрито.

Если рост щетины продолжался более 3 дней, предварительно, до бритья сеткой, укоротить щетину до длины однодневной щетины, воспользовавшись выдвижным триммером.

ПОЛЬЗОВАНИЕ ТРИММЕРОМ (С)

Для обработки длинной щетины электробритва оборудована специальным выдвижным триммером. Триммер расположен на задней стороне электробритвы. С помощью триммера можно легко и точно подравнять бакенбарды, бороду и усы, а также удалить волоски с шеи. И, как уже указывалось, триммер можно использовать для укорочения густой щетины перед бритьем сеткой.

Для того чтобы воспользоваться триммером, необходимо удалить защитный колпачок сетки и передвинуть рычажок триммера вверх до фиксации триммера в нужном положении. Нажать на выключатель. После чего можно приступить к подравниванию щетины/созданию необходимого стиля.

ЧИСТКА, ТЕХНИЧЕСКОЕ ОБСЛУЖИВАНИЕ И РЕМОНТ (D) УХОД ЗА БРИТВЕННОЙ ГОЛОВКОЙ

Для обеспечения оптимальной работы электробритвы рекомендуется чистить электробритву, воспользовавшись ей несколько раз. Техническое обслуживание и ремонт, за исключением замены сеточной головки и ножей, должны производиться уполномоченным центром технического обслуживания электробритв Wahl (Wahl Shaver Service Center) или корпорацией Wahl Clipper Corporation (почтовый адрес указан в разделе Гарантия).

Перед чистой обязательно вынуть вилку данного электроприбора из розетки. Для проведения чистки выключить электробритву (OFF) и снять сеточную головку, нажав на кнопки высвобождения бритвенной головки, расположенные по бокам электробритвы, и потянув сеточную головку вверх.

Для удаления большей части частичек щетины легко постучать открытой стороной сеточной головки по твердой поверхности. Следить за тем, чтобы не оказалась задета сетка.

Электробритву можно промывать, что облегчает чистку. Несмотря на то что сетки промывать можно, рекомендуется снимать сеточную головку и промывать ножевые блоки. Таким образом смываются остающиеся на ножевых блоках волоски. При неснятой сеточной головке удаление волосков промыванием затрудняется.

СНЯТИЕ НОЖЕВОГО БЛОКА (E)

Выключить электробритву. Снять сеточную головку и, придерживая электробритву одной рукой, аккуратно вытянуть ножевой блок. Обязательно располагать большой и указательный пальцы на концах ножевого блока.

ПРЕДУПРЕЖДЕНИЕ: С режущими компонентами обращаться осторожно, во избежание получения травмы.

ПРИМЕЧАНИЕ: Если не держать ножевой блок как указано, при чистке лезвий щеткой блок можно повредить.

Сняв сеточную головку и ножевые блоки с электробритвы, можно применить альтернативный метод чистки — промывание под струей воды. Затем высушить посредством воздушной сушилки.

После проведения чистки установить ножевые блоки легким нажатием.

Аккуратно установить сеточную головку, зафиксировав ее в нужном положении.

Время от времени, в зависимости от густоты щетины, необходимо производить замену ножей и сеток. Если вы заметите, что бритье стало занимать больше времени, если при бритье будет происходить некоторое раздражение кожи, а также если сетка будет теплой на ощупь, скорее всего, настало время для замены ножей и сеток. Ножи и сетки заменять на соответствующие детали марки WAHL (желтые: 7045-100, серебряные: 7045-400, черный хром: 7045-700).

УХОД ЗА СЕТКОЙ И НОЖАМИ

Ножи триммера оснащены режущими зубцами повышенной твердости, прошедшими шлифовку и притирку. С сетками, ножевым блоком и ножами обращаться осторожно, не подвергать ударам, не использовать для резки загрязненных материалов, абразивных материалов.

СМАЗКА СЕТОК И НОЖЕЙ

Смазка маслом способствует обеспечению плавного движения ножа и гладкого бритья. Если электробритва регулярно промывается под водой. Сетки необходимо смазывать не реже 1 раза в неделю. Использовать масло для электробритв или машинок для стрижки волос.

Инструкции: Перед смазкой сетки и ножи вымыть и высушить. Нанести 1 каплю масла на верхнюю сторону каждой сетки и на верхнюю сторону центрального ножевого блока. Пальцем аккуратно распределить масло по поверхности. Включить электробритву на 10 секунд для распределения масла по нижним ножам. Выключить электробритву и при наличии избытка масла на поверхности удалить его при помощи бумажной салфетки или мягкой тряпки.

ЧИСТКА И СМАЗКА НОЖЕЙ ТРИММЕРА

Чистить при помощи прилагаемой щетки. Для улучшения рабочих характеристик ножей смазывать ножи маслом Wahl Clipper Oil (1-2 капли по мере необходимости или примерно 1 раз в месяц). Подшипники мотора не требуют регулярной смазки — не смазывать. Производство смазки триммера: включить триммер (ON - I), повернуть электроприбор ножами ВНИЗ, нанести 1-2 капли масла на ножи. Удалить избыточное количество масла при помощи мягкой тряпки.

ХРАНЕНИЕ

Перед уборкой триммера на хранение при помощи щетки удалить волоски с электроприбора, в том числе с сеток, ножевого блока и ножей. При хранении обеспечивать защиту ножей от повреждения.

На период времени, когда электробритва не используется, для обеспечения сохранности сетки/ножей надевать на электробритву защитный колпачок.

Данный электроприбор следует хранить таким образом, чтобы он не подвергался ударам, воздействию температур, превышающих 100°C (212°F), воздействию огня.

УХОД ЗА ШНУРОМ ЭЛЕКТРОПИТАНИЯ

Не тянуть электробритву за шнур электропитания. Должна обеспечиваться необходимая свобода движения. Не допускать скручивания или повреждения шнура электропитания.

При уборке электроприбора на хранение, сматывать шнур в катушку. Хранить шнур электропитания в исходной упаковке или в мешочке для хранения.

БРИТЬЕ ПО ВЛАЖНОЙ/СУХОЙ КОЖЕ

ПРИМЕЧАНИЕ: Для предотвращения проникновения в электробритву воды не погружать электроприбор в воду на глубину более 3 футов (91 см) и на период времени, превышающий 30 минут. При нарушении данных условий действие гарантии прекращается.

Электробритва Wahl спроектирована таким образом, чтобы электроприбор был водоупорным и водостойким (IPX7). Это позволяет пользоваться электробритвой Wahl в душе и у раковины без опасения повредить электроприбор, а также облегчает чистку электроприбора, так его можно промывать под струей воды.

ПРИМЕЧАНИЕ: Электробритва предназначена для бритья по влажной/сухой коже. При подключенном шнуре электропитания электробритва не функционирует, что обеспечивает безопасность пользования электроприбором.

ΣΗΜΑΝΤΙΚΕΣ ΟΔΗΓΙΕΣ ΑΣΦΑΛΕΙΑΣ

Κατά τη χρήση μιας ηλεκτρικής συσκευής πρέπει να ακολουθείτε πάντα τις βασικές προφυλάξεις, συμπεριλαμβανομένων των σημείων που παρατίθενται παρακάτω. Διαβάστε όλες τις οδηγίες και τις διαδικασίες προστασίας προτού χρησιμοποιήσετε τη συσκευή.

ΚΙΝΔΥΝΟΣ

Για να μειωθεί ο κίνδυνος πρόκλησης απλού ή θανάσιμου τραυματισμού από ηλεκτροπληξία:

- Μην τοποθετείτε και μην βυθίζετε στο νερό ή σε άλλο υγρό τη συσκευή όταν είναι συνδεδεμένη με την παροχή ρεύματος.

- Πρέπει πάντα να αποσυνδέετε τη συσκευή προτού την καθαρίσετε ή ξεπλύνετε τις λεπίδες της.

ΠΡΟΕΙΔΟΠΟΙΗΣΗ – Για να μειωθεί ο κίνδυνος πρόκλησης εγκαυμάτων, πυρκαγιάς, ηλεκτροπληξίας ή τραυματισμού:

- Αυτή η συσκευή μπορεί να χρησιμοποιηθεί από παιδιά ηλικίας από 8 ετών και άνω, και από άτομα με μειωμένη σωματική, αισθητηριακή ή νοητική ικανότητα ή χωρίς εμπειρία, όταν επιβλέπονται από κάποιον υπεύθυνο για την ασφάλειά τους, ο οποίος γνωρίζει την ασφαλή χρήση της συσκευής και αντιλαμβάνεται τους κινδύνους. Τα παιδιά πρέπει να βρίσκονται υπό επίβλεψη για να διασφαλίζεται ότι δεν παίζουν με τη συσκευή. Ο καθαρισμός και η συντήρηση της συσκευής δεν πρέπει να γίνεται από παιδιά χωρίς επίβλεψη.

- Για τη φόρτιση της συσκευής πρέπει να χρησιμοποιείτε μόνο τη μονάδα τροφοδοτικού που παρέχεται στη συσκευασία της.

- Απαγορεύονται η σύνθλιψη, η αποσυρματόληψη, η θέρμανση σε θερμοκρασία άνω των 100°C (212°F) ή η καύση της συσκευής επειδή υπάρχει κίνδυνος πρόκλησης πυρκαγιάς, έκρηξης ή εγκαυμάτων.

- Η συσκευή πρέπει να λειτουργεί μόνο για την προβλεπόμενη χρήση της όπως περιγράφεται στο παρόν χειρίδιο. Δεν πρέπει να χρησιμοποιείτε πρόσθετα εξαρτήματα που δεν συνιστώνται από τον κατασκευαστή.

- Ποτέ μην αφήσετε να πέσει ή να περάσει κάποιο αντικείμενο μέσα σε οποιοδήποτε άνοιγμα της συσκευής.

- Η συσκευή δεν πρέπει να λειτουργεί σε εξωτερικούς χώρους ή σε χώρους όπου χρησιμοποιούνται προϊόντα σε μορφή αεροζόλ (σπρέι) ή όπου χορηγείται οξυγόνο.

- Δεν πρέπει να χρησιμοποιείτε τη συγκεκριμένη συσκευή αν έχουν χαλάσει ή έχουν σπάσει ελασμάτα ή λεπίδες της γιατί υπάρχει κίνδυνος τραυματισμού.

- Όταν χρησιμοποιείτε τη συσκευή, δεν πρέπει να την τοποθετείτε ούτε να την αφήνετε σε σημείο όπου υπάρχει κίνδυνος να πάθει ζημιά αν πλησιάσει κάποιο ζώο ή να μείνει εκτεθειμένη στις καιρικές συνθήκες.

- Πρέπει πάντα να αποσυνδέετε το φις της συγκεκριμένης συσκευής από την ηλεκτρική πρίζα προτού την καθαρίσετε.

- Στην περίπτωση που το φις δεν εφαρμόζει σωστά, καλέστε ειδικευμένο ηλεκτρολόγο για να εγκαταστήσει την κατάλληλη ηλεκτρική πρίζα. Δεν πρέπει να κάνετε την παραμικρή αλλαγή στο φις.

- Ποτέ μη χρησιμοποιήσετε τη συγκεκριμένη συσκευή αν το καλώδιο ή το φις της είναι κατεστραμμένο ή αν η συσκευή δεν λειτουργεί όπως πρέπει επειδή έχει πέσει ή έχει πάθει κάποια ζημιά.

- Επιτρέψτε τη συσκευή σε κάποιο κέντρο εξυπηρέτησης και ζητήστε να την εξετάσουν και να την επισκευάσουν. Αν είναι κατεστραμμένο το καλώδιο τροφοδοσίας, η αντικατάστασή του πρέπει να γίνει από τον κατασκευαστή, από τον

αντιπρόσωπό του για εργασίες συντήρησης ή από αντίστοιχα ειδικευμένους τεχνικούς προκειμένου να αποσοφηθεί κάθε κίνδυνος.

- Το καλώδιο πρέπει να βρίσκεται πάντα μακριά από θερμαινόμενες επιφάνειες.
- Για φόρτιση της συσκευής πρέπει πάντα να συνδέετε πρώτα το βύσμα στη συσκευή και μετά το φις στην ηλεκτρική πρίζα. Για να την αποσυνδέσετε, πρέπει πρώτα να κλείνετε όλα τα κουμπιά ρυθμίσεώς της φέρνοντάς τα στη θέση απενεργοποίησης (π.χ. στη θέση «0») και ύστερα να βγάξετε το φις από την ηλεκτρική πρίζα.
- Πρέπει πάντα να αποσυνδέετε τη συγκεκριμένη συσκευή από την ηλεκτρική πρίζα, εκτός από την ώρα που φορτίζεται.



Για την επαναφόρτιση της μπαταρίας πρέπει να χρησιμοποιείτε μόνο την αποσιωπημένη μονάδα τροφοδοτικού τύπου ICR-18W (για την ΕΕ, το Ηνωμένο Βασίλειο και την Αυστραλία) η οποία παρέχεται στη συσκευασία της συγκεκριμένης συσκευής.

ΑΝΤΙΚΑΤΑΣΤΑΣΗ ΜΠΑΤΑΡΙΑΣ ΙΟΝΤΩΝ ΛΙΘΙΟΥ

Για την αντικατάσταση της μπαταρίας, πρέπει να στέλνετε ολόκληρη και άθικτη την κουρευτική συσκευή ή το τρίμερ στο πλησιέστερο Κέντρο Εξυπηρέτησης Πελατών της Wahl (του οποίου τη διεύθυνση μπορείτε να βρείτε στο παρόν φυλλάδιο) ή να τη δίνετε σε κατάλληλο ειδικευμένο τεχνικό. Για την αντικατάσταση της μπαταρίας, πρέπει να χρησιμοποιείται μόνο γνήσιο ανταλλακτικό του κατασκευαστή ειδική, για λόγους ασφάλειας, δεν πρέπει να χρησιμοποιηθεί υποκατάστατο.

Μην επιχειρήσετε να αφαιρέσετε την μπαταρία. Οι μπαταρίες ιόντων λιθίου υπάρχουν κίνδυνος να εκραγούν, να αναφλεγούν και/ή να προκαλέσουν εγκαύματα αν τις αποσυναρμολογήσετε, αν καταστραφούν ή αν μείνουν εκτεθειμένες στο νερό ή σε υψηλές θερμοκρασίες.

ΑΠΟΡΡΙΨΗ ΜΠΑΤΑΡΙΩΝ ΛΙΘΙΟΥ

Δεν επιτρέπεται η απόρριψη του συγκεκριμένου προϊόντος ή της μπαταρίας λιθίου μαζί με τα συνήθη οικιακά απορρίμματα.

Πρέπει να επιστρέψετε το προϊόν στο πλησιέστερό σας Κέντρο Εξυπηρέτησης Πελατών της Wahl (του οποίου τη διεύθυνση μπορείτε να βρείτε στο παρόν φυλλάδιο) όπου προσφέρουμε μια υπηρεσία επιστροφής ή μεταφοράς σε τοπική εγκατάσταση συλλογής η οποία θα αναλάβει την ασφαλή μεταχείρισή του και την αποστολή του για την κατάλληλη διαδικασία ανακύκλωσης.



Το σύμβολο αυτό βρίσκεται στην ξυριστική μηχανή και υποδεικνύει ότι είναι κατάλληλη για χρήση στο μπάνιο και στο ντους.



Η σήμανση αυτή υποδεικνύει ότι απαγορεύεται η απόρριψη του συγκεκριμένου προϊόντος μαζί με άλλα οικιακά απορρίμματα σε όλη την ΕΕ. Προς αποφυγή κάθε πιθανού κινδύνου να υπάρξουν επιβλαβείς επιπτώσεις στο περιβάλλον ή στην ανθρώπινη υγεία από ανεξέλεγκτη διάθεση αποβλήτων, επιβάλλεται η υπεύθυνη ανακύκλωσή του με στόχο την προαγωγή της βιώσιμης επαναχρησιμοποίησης υλικών πόρων. Για να επιστρέψετε τη χρησιμοποιημένη σας συσκευή, χρησιμοποιήστε τα συστήματα επιστροφής και συλλογής ή αποταθείτε στο κατάστημα λιανικής πώλησης από το οποίο αγοράσατε το προϊόν. Εκεί θα μπορέσουν να το δεχτούν και να το στείλουν για περιβαλλοντικά ασφαλή ανακύκλωση.

ΔΥΝΑΤΟΤΗΤΕΣ

- | | |
|---|---|
| 1. Υποδοχή | 6. Διακόπτης τρίμερ για μακριές τρίχες |
| 2. Διακόπτης ενεργοποίησης/ απενεργοποίησης | 7. Κουμπί αποδέσμευσης κεφαλής ξυριστικής μηχανής |
| 3. Διάταξη ράβδων με κόφτες | 8. Προστατευτικό ελάσματος |
| 4. Εύκαμπτη κεφαλή με έλασμα | 9. Επαφές φορτιστή |
| 5. Αναδυόμενο τρίμερ για μακριές τρίχες | 10. Συνδετήρες με ελατήριο |

ΦΥΛΑΞΤΕ ΤΙΣ ΟΔΗΓΙΕΣ ΑΥΤΕΣ.

Σημείωση: Αφαιρέστε την ΚΟΚΚΙΝΗ ετικέτα προτού χρησιμοποιήσετε τη συσκευή για πρώτη φορά.

Αν είναι η πρώτη φορά που θα χρησιμοποιήσετε ηλεκτρική ξυριστική μηχανή, μάλλον

θα χρειαστεί να περάσει λίγος καιρός ώσπου να εξοικειωθεί η επιδερμίδα σας με αυτή τη νέα τεχνική ξυρίσματος. Αρχίστε πρώτα από το ευκολότερο σημείο του προσώπου που είναι συνήθως η λεία περιοχή κάτω από το αφτί. Φροντίστε να πιέζετε απαλά στο πρόσωπό σας τη μηχανή ξυρίσματος της Wahl και χρησιμοποιήστε την αποκλειστικά για τουλάχιστον τρεις ως τέσσερις εβδομάδες αν έχετε ευαίσθητη επιδερμίδα ή αν τα γένια σας μεγαλώνουν σε διαφορετικές κατευθύνσεις σε ορισμένα σημεία. Αρχικά ενδέχεται να μην μπορέσετε να πετύχετε το τέλειο ξύρισμα που θα θέλατε και ίσως ερεθιστεί η επιδερμίδα σας. Αλλά αν επιμείνετε, τελικά θα κάνετε τα καλύτερα ξυρίσματα της ζωής σας.

Αν κάνετε αρκετές μέρες να ξυριστείτε και τα γένια σας μακραίνουν αρκετά, χρησιμοποιήστε για τα γένια σας το αναδυόμενο τρίμερ που πιάνει όλες τις πιο μακριές τρίχες και για τα υπόλοιπα κοντά και σκληρά γένια ρυθμίστε τη συσκευή για χρήση των λεπίδων με το έλασμα ώστε να πετύχετε το ιδανικό ξύρισμα που θα αφήσει το πρόσωπό σας λείο και καθαρό.

Αν στο παρελθόν χρησιμοποιούσατε άλλο τύπο ξυριστικής μηχανής, και πάλι ενδέχεται να χρειαστεί να περάσει λίγος καιρός ώσπου να εξοικειωθεί η επιδερμίδα σας και να πετύχετε το καλύτερο δυνατό αποτέλεσμα.

ΓΡΗΓΟΡΟΣ ΣΥΜΒΟΥΛΕΣ & ΕΞΥΠΗΡΕΤΙΚΕΣ ΥΠΕΝΘΥΜΙΣΕΙΣ

1. Αν είναι η πρώτη φορά που θα χρησιμοποιήσετε ηλεκτρική ξυριστική μηχανή ή χρησιμοποιούσατε άλλη μάρκα, θα υπάρξει μια περίοδος προσαρμογής επί 2 ως 3 βδομάδες (ή λιγότερο) ώστε το πρόσωπο και τα γένια σας να εξοικειωθούν με το νέο έλασμα.
2. Όταν ανοίξετε τη συσκευασία σας, φορτίστε την ξυριστική μηχανή σας επί 1 ώρα προτού ξυριστείτε για πρώτη φορά ή ωστόσο ολοκληρωθεί η φόρτιση.
3. Πρέλει να αντικαθιστάτε την κεφαλή του ελάσματος και τις ράβδους με τους κόφτες κάθε 12 μήνες ή αν χαλάσουν τα ελάσματα. Μπορείτε να παραγγείλετε ελάσματα αντικατάστασης στον ιστότοπο <https://home.wahl.com>.
4. Φροντίστε να καθαρίζετε την ξυριστική μηχανή, τις ράβδους με τους κόφτες και το έλασμα κάθε τρία ή τέσσερα ξυρίσματα.
5. Χρησιμοποιήστε την αναδυόμενη συσκευή εξακρίσματος για μακριές τρίχες προκειμένου να ψαλιδίσετε σκληρές τρίχες.
6. Συνεχίστε να χρησιμοποιείτε τη ξυριστική μηχανή και τόσο το πρόσωπό σας όσο και τα γένια σας θα προσαρμοστούν.

ΤΑΞΙΔΙΩΤΙΚΌ ΚΛΕΪΔΩΜΑ

Η ξυριστική μηχανή της σειράς 7061 της Wahl διαθέτει εξαρχής μια δυνατότητα ηλεκτρονικού ταξιδιωτικού κλειδώματος για να αποφευχθεί η τυχαία ενεργοποίησή της κατά τις μετακινήσεις σας.

Πιέστε παρατεταμένα το κουμπί λειτουργίας επί 3 δευτερόλεπτα για να ενεργοποιήσετε το ταξιδιωτικό κλειδί.

Πιέστε παρατεταμένα το κουμπί λειτουργίας επί 3 δευτερόλεπτα για να απενεργοποιήσετε το ταξιδιωτικό κλειδί.

Όποτε είναι ενεργοποιημένο το ταξιδιωτικό κλειδί και πιέσετε το κουμπί λειτουργίας, η ενδεικτική λυχνία (ή οι ενδεικτικές λυχνίες) LED θα αρχίσουν να αναβοσβήνουν επί 1 δευτερόλεπτο.

ΛΕΙΤΟΥΡΓΙΑ ΦΟΡΤΙΣΗΣ

Δεν υπάρχει περίπτωση υπερφόρτισης της ξυριστικής μηχανής οπότε μπορείτε να τη φορτίζετε όσο συχνά επιθυμείτε. Ωστόσο, αν τη φορτίζετε κατά διαστήματα, και όχι συνεχώς, θα παραταθεί η διάρκεια ζωής της μπαταρίας.

Με 60 λεπτά φόρτισης θα έχετε 90 λεπτά ασύρματης λειτουργίας.

Αποσυνδέστε το φορτιστή πριν χρησιμοποιήσετε τη συσκευή. Η συσκευή δεν λειτουργεί όσο είναι συνδεδεμένη στο φορτιστή.

ΜΟΝΤΕΛΑ ΜΕ 1 ΕΝΔΕΙΚΤΙΚΗ ΛΥΧΝΙΑ LED

Φορτίστε την ξυριστική μηχανή όποτε φαίνεται ότι έχει χάσει ισχύ ή λειτουργεί με πιο αργό ρυθμό. Όσο διαρκεί η φόρτιση, η ενδεικτική λυχνία LED για τη φόρτιση θα είναι αναμμένη και θα σβήσει όταν ολοκληρωθεί η φόρτιση.

ΜΟΝΤΕΛΑ ΜΕ 2 ΕΝΔΕΙΚΤΙΚΕΣ ΛΥΧΝΙΕΣ LED

Η κόκκινη ενδεικτική λυχνία LED θα αρχίσει να αναβοσβήνει επί ένα δευτερόλεπτο κατά την απενεργοποίηση της ξυριστικής μηχανής όποτε απαιτείται να τη φορτίσετε (δηλαδή όταν η στάθμη ισχύος πέφτει κάτω από το 10%).

Η μπλε ενδεικτική λυχνία LED θα είναι αναμμένη όσο διαρκεί η φόρτιση και θα σβήσει όταν ολοκληρωθεί η φόρτιση.

ΜΟΝΤΕΛΑ ΜΕ 5 ΕΝΔΕΙΚΤΙΚΕΣ ΛΥΧΝΙΕΣ LED

Ο μετρητής LED θα υποδεικνύει πόση ισχύος έχει απομείνει στην ξυριστική μηχανή. Όσο λιγότερες λυχνίες ανάβουν, τόσο χαμηλότερη είναι η στάθμη ισχύος της μπαταρίας. Η κόκκινη ενδεικτική λυχνία LED θα αρχίσει να αναβοσβήνει επί ένα δευτερόλεπτο κατά την απενεργοποίηση της ξυριστικής μηχανής όποτε απαιτείται να τη φορτίσετε (δηλαδή όταν η στάθμη ισχύος πέφτει κάτω από το 10%).

Όσο διαρκεί η φόρτιση, ο μετρητής LED θα δείχνει την πρόοδο της. Όλες οι ενδεικτικές λυχνίες LED θα σβήσουν όταν ολοκληρωθεί η φόρτιση.

ΔΙΑΔΙΚΑΣΙΕΣ ΓΙΑ ΓΡΗΓΟΡΑ ΚΑΙ ΕΞΑΙΡΕΤΙΚΑ ΞΥΡΙΣΜΑΤΑ (Α)

Συνιστούμε να καθαρίζετε καλά την επιδερμίδα σας και να σκουπίζετε για να στεγνώσει εντελώς προτού ξυριστείτε. Για να επιτύχετε τη μέγιστη ταχύτητα και αποτελεσματικότητα, κρατήστε την ξυριστική μηχανή έτσι ώστε και τα δύο πλέγματα να αγγίζουν την επιδερμίδα. Την ώρα που ξυρίζετε το ελάνω χείλος ή τον λαιμό, κρατήστε την ξυριστική μηχανή έτσι ώστε το ανώτερο πλέγμα να αγγίζει την επιδερμίδα.

Ξυριστείτε ακολουθώντας τη φορά των γενιών και κόντρα και κρατήστε τεντωμένη την επιδερμίδα στη διαδρομή της ξυριστικής μηχανής. Οδηγήστε τις κεφαλές με το διπλό ελάσμα απαλά προς τα πίσω και προς τα εμπρός, κυρίως κόντρα στη φορά των γενιών. Δεν πρέπει να πιέζετε δυνατά τις κεφαλές με τα πλέγματα ελάνω στο πρόσωπο.

Αν τρίβετε δυνατά το πρόσωπό σας με την ξυριστική μηχανή, υπάρχει κίνδυνος να πάθει ζημιά το ελάσμα και δεν θα μπορέσετε να ξυριστείτε όσο γίνεται καλύτερα. Πρέπει πάντα να απενεργοποιείτε την ξυριστική μηχανή όποτε αντικαθιστάτε το προστατευτικό του ελάσματος για την προστασία των ευαίσθητων κεφαλών με διπλό ελάσμα.

ΞΥΡΙΣΜΑ ΜΑΚΡΙΩΝ ΓΕΝΙΩΝ (Β)

Ξεκινήστε το ξύρισμα από ένα σημείο όπου τα γένια είναι λιγότερο πυκνά.

Μετακινήστε κυκλικά την ξυριστική μηχανή σε μια μικρή περιοχή του προσώπου (γιατί έτσι πιάνει τις τρίχες που μεγαλώνουν προς όλες τις κατευθύνσεις). Όταν δείτε ότι αυτή η μικρή περιοχή είναι πλέον καλά ξυρισμένη, σταδιακά προχωρήστε πάντα κυκλικά σε μία νέα περιοχή. Συνεχίστε έτσι, ξυρίζοντας μια μικρή περιοχή κάθε φορά, ωστόσο ξυρίσετε όλο το πρόσωπό σας.

Αν είχατε αφήσει τα γένια σας να μεγαλώσουν πάνω από 3 μήνες, χρησιμοποιήστε το αναδυόμενο τρίμερ για μακριές τρίχες προκειμένου να κόψετε τα γένια περίπου όσο μεγαλώνουν μέσα σε μία μέρα προτού χρησιμοποιήσετε το ελάσμα της ξυριστικής μηχανής.

ΛΕΙΤΟΥΡΓΙΑ ΤΡΙΜΕΡ ΓΙΑ ΜΑΚΡΙΕΣ ΤΡΙΧΕΣ (Γ)

Η ξυριστική μηχανή σας διαθέτει ένα ειδικό τρίμερ για μακριές τρίχες που βρίσκεται στην πίσω πλευρά της και βγαίνει τηλεσκοπικά από την κεφαλή με το ελάσμα για να μπορείτε να τριμάρετε με ακρίβεια και εύκολα τις φαβορίτες, τα γένια ή το μουστάκι σας και για να αφαιρέτε τις μακριές τρίχες από τον λαιμό σας. Και, όπως αναφέραμε νωρίτερα, μπορείτε να το χρησιμοποιήσετε για να φέρετε σε λογαριασμό τα πολύ μακριά γένια προτού ξυριστείτε χρησιμοποιώντας το ελάσμα.

Για να το χρησιμοποιήσετε, αφαιρέστε το προστατευτικό του ελάσματος και απλά σπρώξτε προς τα επάνω τον διακόπτη του τρίμερ για μακριές τρίχες τόσο ώστε το τρίμερ να έρθει ουστά στη σωστή του θέση (και να ακουστεί ήχος κλικ). Σπρώξτε τον διακόπτη ενεργοποίησης/απενεργοποίησης. Ύστερα ξεκινήστε το τριμάρισμα/στάιλιγγκ.

ΚΑΘΑΡΙΣΜΟΣ ΚΑΙ ΣΥΝΤΗΡΗΣΗ (Δ) ΦΡΟΝΤΙΔΑ ΚΕΦΑΛΗΣ ΞΥΡΙΣΤΙΚΗΣ ΜΗΧΑΝΗΣ

Για να απολαμβάνετε τις μέγιστες επιδόσεις της ξυριστικής μηχανής σας, συνιστούμε να την καθαρίζετε κάθε λίγα ξυρίσματα. Εκτός από την αντικατάσταση της κεφαλής με το ελάσμα και των ράβδων με τους κόφτες, κάθε άλλη εργασία

συντήρησης πρέπει να εκτελείται από εξουσιοδοτημένο Κέντρο Εξυπηρέτησης Πελατών της Wahl ή από την ίδια την εταιρεία Wahl Clipper Corporation (πληροφορίες για την ταχυδρομική της διεύθυνση θα βρείτε στην Εγγύηση). Πρωτού καθαρίσετε τη συγκεκριμένη συσκευή, πρέπει πάντα να την αποσυνδέετε από την ηλεκτρική πρίζα.

Για να καθαρίσετε την ξυριστική μηχανή, φέρτε τον διακόπτη της στη θέση απενεργοποίησης (OFF) και αφαιρέστε την κεφαλή με το έλασμα σπρώχνοντας τα κομμάτια αποδέσμευσης της κεφαλής στις πλαϊνές πλευρές της ξυριστικής μηχανής και σηκώνοντας την κεφαλή με το έλασμα προς τα επάνω.

Χτυπήστε ελαφρά την ανοιχτή πλευρά της κεφαλής με το έλασμα πάνω σε μια σκληρή επιφάνεια για να φύγουν τα περισσότερα υπολείμματα από τα κοντά και σκληρά γένια. Προσέξτε να μη χτυπήσετε το έλασμα.

Για να καθαρίσετε εύκολα την ξυριστική μηχανή σας, μπορείτε να την ξεπλύνετε με νερό. Αν και μπορείτε να ξεπλύνετε το έλασμα, συνιστούμε να αφαιρέσετε τη κεφαλή με το έλασμα και να ξεπλύνετε τις ράβδους με τους κόφτες. Έτσι θα μπόρατε να απομακρύνετε και να ξεπλύνετε όσες τρίχες έχουν απομείνει στις ράβδους με τους κόφτες. Αν δεν αφήσετε την κεφαλή με το έλασμα προσαρτημένη την ώρα που ξεπλύνετε τα υπόλοιπα εξαρτήματα, θα είναι πιο δύσκολο να απομακρύνετε όλες τις τρίχες και να τα καθαρίσετε καλά.

ΓΙΑ ΝΑ ΑΦΑΙΡΕΣΕΤΕ ΤΗ ΡΑΒΔΟ ΜΕ ΤΟΝ ΚΟΦΤΗ (E)

Απενεργοποιήστε την ξυριστική μηχανή. Αφαιρέστε την κεφαλή με το έλασμα και, κρατώντας την ξυριστική μηχανή με το ένα χέρι, τραβήξτε απαλά προς τα πάνω τη ράβδο με τον κόφτη. Φροντίστε να τοποθετήσετε τον αντίχειρα και το πρώτο σας δάχτυλο σε κάθε άκρο της ράβδου με τον κόφτη.

ΠΡΟΕΙΔΟΠΟΙΗΣΗ: Πρέπει να πλένετε τα εξαρτήματα κοπής με προσοχή για να αποφύγετε κάθε κίνδυνο τραυματισμού.

ΣΗΜΕΙΩΣΗ: Αν δεν κρατήσετε τη ράβδο με τον κόφτη με τον υποδεικνυόμενο τρόπο και βουρτσάσετε τις λεπίδες, υπάρχει κίνδυνος να προκληθεί ζημιά στη διάταξη.

Αφού αφαιρέσετε την κεφαλή με το έλασμα και τις ράβδους με τους κόφτες από την ξυριστική μηχανή, μια εναλλακτική μέθοδος καθαρισμού των εξαρτημάτων αυτών είναι να τα ξεπλύνετε κάτω από το νερό της βρύσης. Ύστερα, απλώς αφήστε τα να στεγνώσουν στον αέρα.

Μετά τον καθαρισμό, επανατοποθετήστε τις ράβδους με τους κόφτες πιέζοντάς τες απαλά προς τα κάτω. Επανατοποθετήστε προσεκτικά την κεφαλή με το έλασμα και κομψώστε την στη σωστή της θέση.

Κατά διαστήματα, ανάλογα με το πόσο πυκνά είναι τα γένια σας, θα χρειαστεί να αντικαθιστάτε τους κόφτες και τα ελάσματα. Αν παρατηρήσετε ότι κάνετε περισσότερη ώρα να ξυριστείτε ή ότι αρχίζει να ερεθίζεται η επιδερμίδα σας ή ότι το έλασμα δείχνει να θερμαίνεται την ώρα που αγγίζει την επιδερμίδα σας, μάλλον έχει φτάσει η στιγμή να αντικαταστήσετε τους κόφτες και τα ελάσματα. Για την αντικατάστασή τους πρέπει να χρησιμοποιείτε μόνο ανταλλακτικά της WAHL (Κίτρινο: 7045-100, Ασημί: 7045-400, Μαύρο χρώμιο: 7045-700).

ΦΡΟΝΤΙΔΑ ΕΛΑΣΜΑΤΩΝ & ΛΕΠΙΔΩΝ

Οι λεπίδες του τρίμερ έχουν κολλικά δόντια που έχουν σκληρυνθεί, λειανθεί και επικαλυφθεί με ακρίβεια. Πρέπει να μεταχειρίζεστε με προσοχή τα ελάσματα, τη ράβδο με τον κόφτη και τις λεπίδες και να μη τα χτυπάτε ποτέ ούτε να τα χρησιμοποιείτε για να κόψετε βρόμικα ή λειαντικά υλικά.

ΛΙΠΑΝΣΗ ΤΩΝ ΕΛΑΣΜΑΤΩΝ ΚΑΙ ΤΗΣ ΡΑΒΔΟΥ ΜΕ ΤΟΝ ΚΟΦΤΗ

Η λίπανση βοηθά να διατηρούνται η απόσκόπητη κίνηση των λεπίδων και οι άριστες επιδόσεις κατά το ξύρισμα. Αν καθαρίζετε τακτικά την ξυριστική μηχανή κάτω από το νερό της βρύσης, πρέπει να ρίχνετε λάδι στα ελάσματα τουλάχιστον μία φορά την εβδομάδα. Πρέπει να χρησιμοποιείτε λάδι για κουρευτικές συσκευές ή για ξυριστικές μηχανές.

Οδηγίες: Αφού πλύνετε τα ελάσματα και τις λεπίδες και στεγνώσουν, ρίξτε μια σταγόνα λάδι στο επάνω μέρος κάθε ελάσματος και στο κέντρο της ράβδου με

τον κόφτη. Απλώστε απαλά το λάδι επάνω στην επιφάνεια με το δάχτυλό σας. Ενεργοποιήστε την ξυριστική μηχανή για 10 δευτερόλεπτα για να κατανεμηθεί το λάδι επάνω στις λεπίδες που βρίσκονται από κάτω. Απενεργοποιήστε την ξυριστική μηχανή και χρησιμοποιήστε ένα χαρτομάντιλο ή ένα μαλακό πανί για να σκουπίσετε το περίσσιο λάδι από την επιφάνεια.

ΚΑΘΑΡΙΣΜΟΣ & ΛΙΠΑΝΣΗ ΛΕΠΙΔΩΝ ΤΟΥ ΤΡΙΜΕΡ

Καθαρίστε τις λεπίδες με το βουρτσάκι που περιλαμβάνεται στη συσκευασία. Για άριστα αποτελέσματα, ρίξτε μία ή δύο σταγόνες λαδιού για κουρευτικές συσκευές της Wahl (Wahl Clipper Oil) επάνω στις λεπίδες μόνο όποτε είναι απαραίτητο ή κάθε μήνα περίπου. Τα ρουλεμάν του μοτέρ είναι μόνιμα λιπασμένα—μη επιχειρήσετε να τα λιπάνετε.

Κατά τη λιπανση της κουρευτικής συσκευής σας, φέρτε τον διακόπτη του τρίμερ στη θέση ON - I, κρατήστε τη μονάδα με τις λεπίδες στραμμένες προς τα ΚΑΤΩ και ρίξτε μία ή δύο σταγόνες λαδιού επάνω στις λεπίδες. Σκουπίστε το περίσσιο λάδι με ένα μαλακό πανί.

ΑΠΟΘΗΚΕΥΣΗ

Προτού αποθηκεύσετε το τρίμερ σας, πρέπει να χρησιμοποιείτε το βουρτσάκι καθαρισμού για να απομακρύνετε υπολείμματα τριχών από τη μονάδα, τα ελάσματα, τη ράβδο με τον κόφτη και τις λεπίδες. Φυλάξτε τη μονάδα με τρόπο που θα διασφαλίζει την προστασία των λεπίδων από κάθε ζημιά.

Όποτε δεν χρησιμοποιείτε την ξυριστική μηχανή, το έλασμα/προστατευτικό των λεπίδων πρέπει να παραμένει προσαρτημένο για προστασία των λεπίδων. Η συγκεκριμένη συσκευή πρέπει να φυλάσσεται με τέτοιο τρόπο ώστε να μη διατρέχει κίνδυνο σύνθλιψης, θέρμανσης άνω των 100°C (212°F) ή καύσης.

ΦΡΟΝΤΙΔΑ ΚΑΛΩΔΙΟΥ

Δεν πρέπει να χρησιμοποιείτε το καλώδιο για να τραβήξετε την ξυριστική μηχανή. Χρειάζεται να έχει πάντα ελευθερία κινήσεων. Πρέπει να προσέχετε να μην είναι ποτέ στριμμένο το καλώδιο και να μην πάθει ζημιά.

Όποτε αποθηκεύετε τη συσκευή, πρέπει να τυλίγετε το καλώδιο και να το επαναποθετείτε στην αρχική συσκευασία του ή στη θήκη αποθήκευσής του.

Υγρή/Στεγνή χρήση

ΣΗΜΕΙΩΣΗ: Για να αποφευχθεί η εισροή νερού στα ηλεκτρονικά εξαρτήματα, η ξυριστική μηχανή δεν πρέπει να μένει βυθισμένη σε νερό βάθους πάνω από 3 πόδια ούτε για διάστημα μεγαλύτερο από 30 λεπτά. Η εγγύηση καθίσταται άκυρη αν η συσκευή έμεινε βυθισμένη στο νερό χωρίς να έχουν τηρηθεί οι εν λόγω περιορισμοί. Η ξυριστική μηχανή Wahl είναι σχεδιασμένη για να αντέχει στο νερό και στο ντους (IPX7). Αυτό σας επιτρέπει να τη χρησιμοποιείτε στο ντους ή στον νιπτήρα χωρίς να ανησυχείτε και σας βοηθά να την καθαρίζετε εύκολα κάτω από το νερό της βρύσης.

ΣΗΜΕΙΩΣΗ: Η ξυριστική μηχανή προορίζεται για υγρή/στεγνή χρήση. Για λόγους ασφάλειας, η ξυριστική μηχανή δεν θα λειτουργεί την ώρα που είναι προσαρτημένο το καλώδιο.

TÄRKEÄ TURVALLISUUSOHJE

Sähkölaitetta käytettäessä on noudatettava aina perusvarotoimia, mukaan lukien seuraavassa luettelut kohdat. Lue kaikki ohjeet ja turvatoimenpiteet ennen käyttöä.

VAARA

Sähköiskun aiheuttaman vamman tai kuoleman riskin pienentämiseksi:

- Älä aseta tai pudota veteen tai muuhun nesteeseen pistokkeen ollessa pistorasiassa.
- Irrota pistoke pistorasiasta aina ennen terien puhdistusta tai huuhtelua.

VAROITUS – Palovammojen, tulipalon, sähköiskun tai vammojen välttämiseksi:

• Tätä laitetta saavat käyttää 8-vuotiaat ja sitä vanhemmat lapset sekä henkilöt, joiden fyysiset, aistinvaraiset tai henkiset ominaisuudet ovat heikentyneet tai joilla ei ole kokemusta tai tietoa, jos heitä valvotaan tai ohjeistetaan laitteen turvallisessa käytössä heidän turvallisuudesta vastaavan henkilön toimesta, ja jos he ymmärtävät siihen liittyvät vaarat. Valvo, etteivät lapset leiki laitteella. Lapset eivät saa puhdistaa eivätkä kunnossapitää laitetta ilman valvontaa.

• Laitetta saa ladata vain sen mukana toimitetulla virtalähteellä.

- Älä muserra, irrota, lämmitä yli 100 °C (212 °F) tai polta laitetta tulipalon, räjähdyksen tai palovammojen välttämiseksi.
 - Käytä tätä laitetta vain tässä käyttöohjeessa kuvattuun käyttötarkoitukseen. Älä käytä osia, joita valmistaja ei suosittele.
 - Älä koskaan pudota tai laita mitään esineitä mihinkään aukkoon.
 - Älä käytä ulkona tai tilassa, jossa käytetään aerosolituotteita (suihke) tai johdetaan happea.
 - Älä käytä tätä laitetta, jos terät ovat vaurioituneet, sillä siitä saattaa aiheutua vammoja.
 - Älä aseta tai jätä tätä laitetta käytön aikana paikkaan, jossa eläimet voivat vahingoittaa sitä tai se voi altistua säälle.
 - Irrota laitteen pistoke aina ennen puhdistusta.
 - Jos pistoke ei sovi pistorasiaan, ota yhteyttä valtuutettuun sähköasentajaan, joka asentaa asianmukaisen pistorasian. Älä muuta pistoketta millään tavalla.
 - Älä koskaan käytä tätä laitetta, kun sen johto tai pistoke on vaurioitunut, se ei toimi oikein tai se on pudonnut tai vahingoittunut.
- Palauta laite huoltokeskukseen tutkittavaksi ja korjattavaksi. Jos johto on vahingoittunut, valmistajan, sen huoltoedustajan tai vastaavan pätevän henkilön on vaihdettava se vaaran välttämiseksi.
- Pidä johto poissa lämpimiltä pinoilta.
 - Kytke ladattaessa johto aina ensin laitteeseen ja vasta sen jälkeen pistorasiaan. Irrota kääntämällä kaikki kytkimet pois päältä -asentoon (esim. 0-asentoon) ja irrottamalla sitten pistoke pistorasiasta.
 - Irrota laitteen pistoke aina pistorasiasta, lukuun ottamatta lataamista.



Käytä akun lataamisen vain laitteen mukana toimitettua irrotettavaa virtälähdettä, jonka tyyppi on ICR-18W (EU, UK, AUS)

LITIUMIONIAKUN VAIHTAMINEN

Akun vaihto varten koko leikkuri tai trimmeri on lähetettävä lähimpään Wahl-asiakaspalvelukeskukseen (osoite löytyy tästä ohjeesta) tai vietävä sopivalle ammattilaiselle. Vain valmistajan alkuperäisiä varaosa-akkuja on käytettävä. Turvallisuussyistä ei pidä käyttää korvaavia osia.

Älä yritä irrottaa akkua. Litiumioniakut voivat räjähtää, syttyä palamaan ja/tai aiheuttaa palovammoja, jos ne irrotetaan, ne vaurioituvat tai ne altistetaan vedelle tai korkeille lämpötiloille.

LITIUMIONIAKUN HÄVITTÄMINEN

Älä hävitä tätä tuotetta tai litiumioniakkua tavallisen kotitalousjätteen mukana.

Tuote on palautettava lähimpään Wahl-asiakaspalvelukeskukseen (osoite löytyy tästä ohjeesta), jossa tarjoamme palautuspalvelun tai vietävä paikalliseen keräyspaikkaan, jossa ne käsitellään turvallisesti ja lähetetään asianmukaiseen kierrätykseen.

SÄÄSTÄ NÄMÄ OHJEET

Tämä laite on tarkoitettu vain kotitalouskäyttöön



Tämä parranajokoneessa oleva symboli tarkoittaa, että laite sopii käytettäväksi kylvyssä tai suihkussa.



Tämä merkintä osoittaa, että tätä tuotetta ei saa hävittää muun kotitalousjätteen mukana EU:n alueella. Hallitsemattomasta jätteiden hävittämisestä ympäristölle tai ihmisten terveydelle aiheutuvien haittojen välttämiseksi kierrätä se vastuullisesti edistääksesi kestävästä materiaalien uudelleenkäyttöä. Käytä laitteen hävittämiseen palautus- ja keräysjärjestelmiä tai ota yhteyttä laitteen myyneeseen jälleenmyyjään. He voivat ottaa tämän tuotteen ympäristöystävälliseen kierrätykseen

OMINAISUUDET

- | | |
|--------------------------------------|--------------------------------------|
| 1. Pistoke | 6. Pitkien karvojen trimmerin kytkin |
| 2. Virtakytkin | 7. Leikkupuupään vapautuspainike |
| 3. Teräyksikkö | 8. Ajopään suoja |
| 4. Ajopää | 9. Laturin liittimet |
| 5. Pitkien karvojen pop-up-trimmaaja | 10. Jousikiinnikkeet |

VINKKEJÄ ENSIKERTALAISILLE

Huomaa: Poista LED-tarra ennen käyttöä. Jos käytät sähköparranajokonetta ensimmäistä kertaa, ihosi pitää todennäköisesti totuttautua tähän uuteen parranajotekniikkaan. Aloita kasvojen helpoimmasta osasta, joka tavallisesti on kasvojen tasainen osa korvan alapuolella. Aja kevyellä liikkeellä ja käytä vain Wahl-parranajokonetta kolmesta neljään viikkoon tai pidempään, jos sinulla on herkkä iho tai partakarvasi kasvavat eri kulmiin tietyillä alueilla. Aluksi parranajosi ei ehkä ole niin tarkkaa kuin haluaisit ja ihosi saattaa ärtä hieman. Mutta jos jatkat sitä, saavutat lopulta hienoja parranajotuloksia.

Jos olet ajamatta partaa useita päiviä ja partasi kasvaa hieman pitkäksi, käy parta läpi pop-up-trimmerillä pitkien karvojen leikkaamiseksi ja sängin valmistamiseksi sileäksi leikkaamiseen ajopäällä.

Jos olet aiemmin käyttänyt toisenlaista sähköparranajokonetta, saattaa kestää jonkin aikaa tottua ennen parhaiden tulosten saavuttamista.

PIKAVINKIT JA KÄTEVÄT MUISTUTUKSET

- Jos käytät sähköparranajokonetta ensimmäistä kertaa tai vaihdat toisesta merkistä, kasvoisi ja partasi tottuvat uuteen terään 2 - 3 viikossa (tai nopeammin).
- Kun avaat pakkauksen, lataa parranajokonetta 1 tunti ennen ensimmäistä parranajoa tai kunnes lataus on valmis.
- Vaihda ajopää ja teräyksikkö 12 kuukauden välein tai jos ajopää on vaurioitunut.

Ajopäitä voi tilata osoitteesta <https://home.wahl.com>.

4. Puhdista parranajokone, teräyksikkö ja ajopäät kolmen - neljän parranajokerran jälkeen.

5. Käytä pitkien karvojen pop-up-trimmeriä leikataksesi hajakarvat.

6. Jatka koneen käyttöä, jotta kasvosi ja partasi tottuvat parranajokoneeseen.

MATKALUKKO

Wahl 7061 -sarjan parranajokoneessa on sähköinen matkalukko tahattoman käynnistyksen estämiseksi kuljetuksen aikana.

Pidä virtapainiketta alhaalla 3 sekunnin ajan ottaaksesi matkalukon käyttöön.

Pidä virtapainiketta alhaalla 3 sekunnin ajan poistaaksesi matkalukon käytöstä.

Kun matkalukko on käytössä, virtapainikkeen painaminen saa LEDin/LEDit välähtämään 1 sekunnin ajan.

LATAAMINEN

Parranajokonetta ei voi ylladata, joten voit ladata sitä niin usein kuin haluat.

Parranajokoneen jaksottainen lataamien jatkuvan lataamisen sijaan pidentää kuitenkin akun käyttöaikaa.

60 minuutin latausajalla saat 90 minuuttia johdotonta käyttöaikaa.

Irrota laturi ennen laitteen käyttöä. Laite ei toimi, jos sitä ei ole irrotettu.

MALLIT JOISSA ON 1 LED

Lataa, kun parranajokone vaikuttaa menettävänsä tehoa tai toimivansa hitaammin.

Lataus-LED syttyä ladattaessa. LED sammuu, kun lataus on valmis.

MALLIT JOISSA ON 2 LEDIÄ

Punainen LED välähtää 1 sekunnin ajan, kun parranajokone sammuu latausajan koittaessa (alle 10 %).

Sininen LED syttyä ladattaessa. LED sammuu, kun lataus on valmis.

MALLIT JOISSA ON 5 LEDIÄ

LED-mittari näyttää parranajokoneessa jäljellä olevan virran. Mitä vähemmän valoja palaa, sitä vähemmän akussa on virtaa. Punainen LED välähtää yhden sekunnin ajan, kun parranajokone sammuu latausajan koittaessa (alle 10 %).

Ladattaessa LED-mittari näyttää latauksen edistymisen. Kaikki LEDit sammuvat, kun lataus on valmis.

PARRANAJO NOPEASTI JA TARKASTI (A)

Parhaan nopeuden ja tehokkuuden takaamiseksi pidä parranajokonetta siten, että molemmat ajopäät koskettavat ihoa. Ajaessasi ylähuulta tai kaulaa, pidä parranajokonetta siten, että ylempi ajopää koskettaa ihoa.

Aja sekä myötä- että vastakarvaan ja venytä ihoa parranajokoneen edessä. Ohjaa ajopäitä varovasti edestakaisin, pääasiassa vastakarvaan.

Älä paina ajopäitä kasvoja vasten.

Voimakas painaminen parranajokoneella voi vahingoittaa ajopäätä, eikä tuloksena ole tarkka parranajo.

Laita aina teräsuoja paikalleen sammuttaessasi parranajokoneen suojataksesi herkkiä ajopäitä.

VOIMAKKAAN PARRANKASVUN AJAMINEN (B)

Aloita ajaminen parran vähemmän tiheästä osasta. Liikuta parranajokonetta pyöriin liikkein pienellä kasvojen alueella (näin ajat karvat, jotka kasvavat kaikkiin suuntiin).

Kun näet, että tämä pieni alue on siisti, siirry asteittain uudelle alueelle käyttäen edelleen pyöriä liikkeitä. Jatka tätä liikettä pieni alue kerrallaan, kunnes koko kasvot on ajettu.

Jos partasi on kasvanut vähintään 3 päivää, käytä pitkien karvojen pop-up-trim-

meriä ajaaksesi parran noin yhden päivän kasvun pituuteen ennen kuin käytät ajopäätä.

PITKIEN KARVOJEN TRIMMERIN KÄYTTÖ (C)

Parranajokoneessa on takana erityinen pitkien karvojen trimmeri, joka nousee ylös ajopäätä pulloskien, parran tai viiksien tarkkaa ja helppoa ajoa varten sekä pitkien karvojen ajamiseksi kaulasta. Kuten aiemmin mainittiin, sitä voidaan käyttää taltuttamaan kova parran kasvu ennen ajopäällä ajamista. Poista ajopään suoja ja työnnä pitkien karvojen trimmerin painiketta ylöspäin, kunnes trimmeri liikuu (napsahtaa) paikalleen. Paina virtakytkintä. Aloita trimmaus/muotoilu.

PUHDISTUS JA HUOLTO (D) PARRANAJOKONEEN PÄÄN HUOLTO

Parhaan lopputuloksen saamiseksi suosittelemme puhdistamaan parranajokoneen viiden ajokerran välein. Valtuutetun Wahlin parranajokoneiden huoltokeskuksen tai Wahl Clipper -yhtiön (katso takuu-kohdasta postiosoitiedot) on suoritettava kaikki huolto lukuun ottamatta ajopään ja teräyksikön vaihtoa.

Ota laitteen pistoke pois pistorasiasta aina ennen puhdistusta.

Sammuta laite ja irrota ajopää työntämällä vapautuspainiketta koneen molemmilla puolilla ja nostamalla ajopäätä ylöspäin.

Napauta kevyesti ajopään avointa päätä kovaa pintaa vasten poistaaksesi suurimman osan irtokarvoista. Varo napauttamasta teräosaa.

Voit huuhdella parranajokoneen vedellä. Koska teräosat voidaan huuhdella, suosittelemme ajopään irrottamista ja teräyksikön huuhtelua. Näin huuhdellaan karvat pois teräyksiköstä. Ajopään jättäminen paikalleen huuhdetun ajaksi vaikeuttaa karvojen poishuuhtelua.

TERÄYKSIKÖN IRROTTAMINEN (E)

Sammuta parranajokone. Irrota ajopää ja pidä parranajokonetta toisessa kädessä samalla kun vedät teräyksikön varovasti ylös. Pidä peukalo ja etusormi teräyksikön kummassakin päässä.

AROIUS: Käsittele leikkuuosia varovasti välttääksesi loukkaantumisen.

HUOMAA: Jos et pitele teräyksikköä ohjeen mukaisesti, terien harjaaminen voi johtaa ajopään vaurioitumiseen.

Kun ajopää ja teräyksikkö on irrotettu parranajokoneesta, vaihtoehtoinen puhdistustapa on huuhdella ne juoksevan veden alla. Anna niiden kuivaa vapaasti.

Aseta teräyksiköt puhdistuksen jälkeen takaisin painamalla varovasti alaspäin.

Aseta ajopää takaisin napsauttamalla se paikalleen varovasti.

Sinun on vaihdettava ajopäät ja teräyksiköt silloin tällöin partasi paksuudesta riippuen. Jos huomaat, että parranajo vie kauemmin aikaa, kasvovesi iho alkaa ärsyyntyä tai ajopää tuntuu lämpenevän, on todennäköisesti aika vaihtaa ajopäät ja teräyksiköt. Vaihda teräyksiköt ja ajopäät vain WAHL-osiin (keltainen: 7045-100, hopeanvärinen: 7045-400, musta kromi: 7045-700).

AJOPÄÄN JA TERÄN HOITO

Trimmerin terissä on tarkkuuskovetetut, hiotut ja limittäiset leikkuupiikit. Ajopäitä, teräyksikköjä ja teriä on käsiteltävä varovasti, eikä niitä saa kolhia tai käyttää likaisien tai hankaavien materiaalin leikkaamiseen.

ÖLJYJEN KALVOT JA LEIKKURIPALKKI

Öljyn voitelu auttaa säilyttämään tasaisen terälikkeen ja parranajon. Jos parranajokone puhdistetaan säännöllisesti veden alla. Kalvot on öljytty vähintään kerran viikossa. Käytä leikkaavaa öljyä tai parranajo öljyä.

Ohjeet: Kun kalvot ja terät ovat puhtaita ja kuivia, levitä pisaraa öljyä kummankin

kalvon päähän ja keskimmäisen leikkuripalkin päälle. Käytä sormea öljyn levittämiseen kevyesti pinnan yli. Käännä parranajokone 10 sekunnin ajaksi, jotta öljy voidaan jakaa alla oleviin teriin. Sammuta partakone ja käytä kudosta tai pehmeää liinaa pyyhkimällä ylimääräistä öljyä pinnalta

TERIEN ÖLJYÄMINEN JA PUHDISTUS TRIMMERIN TERÄT

Puhdista mukana toimitetulla harjalla. Parhaiden tulosten saavuttamiseksi laita pari tippaa Wahl-teräöljyä teriin tarvittaessa tai keskimäärin kerran kuukaudessa. Moottorin laakerit on pysyvästi voideltu—älä yritä öljytä niitä.

Kytke trimmeri öljyämisen yhteydessä asentoon ON - I, pidä laitetta terät ALASPÄIN ja purista yksi - kaksi tippaa öljyä teriin. Pyyhi pois ylimääräinen öljy pehmeällä liinalla.

SÄILYTYS

Ennen kuin laitat trimmerin säilöön, käytä puhdistusharjaa harjataksesi irtokarvat pois laitteesta, ajopäistä, teräyksiköstä ja teristä. Säilytä laitetta siten, että terät ovat suojassa vaurioitumiselta.

Kun parranajokonetta ei käytetä, teräsuoja on asetettava paikalleen terien suojaamiseksi.

Tämä laite on säilytettävä siten, ettei se altistu puristukselle, lämpenemiselle yli 100 °C (212 °F) tai polttamiselle.

JOHDON HOITO

Parranajokonetta ei saa vetää johdosta. Vapaasta liikkeestä on pidettävä huoli. Johto on pidettävä huolellisesti taipumattomana ja vahingoittumattomana.

Säilytettäessä johto on kelattava ja asetettava siististi alkuperäispakkaukseensa tai säilytyspussiin.

MÄRKÄ-/KUIVAKÄYTTÖ

HUOMAA: Älä upota parranajokonetta yli 90 cm syvään veteen tai yli 30 minuutiksi estääksesi veden pääsyn elektroniikkaan. Takuu mitätöidään, jos parranajokone upotetaan yli näiden rajoitusten.

Wahl-parranajokone on tarkoitettu veden- ja suihkunkestäväksi (IPX7). Näin voit käyttää Wahl-parranajokonetta suihkussa tai pesualtaassa huoletta. Puhdistaminen on helppoa juoksevan veden alla.

HUOMAA: Parranajokone on tarkoitettu märkä-/kuivakäyttöön. Turvallisuuden vuoksi parranajokone ei käynnisty, kun johto on kiinnitetty.

VIKTIGA SÄKERHETSANVISNINGAR

Vid användning av elektriska apparater bör alltid grundläggande försiktighetsåtgärder vidtas, inklusive punkterna nedan. Läs alla instruktioner och skyddsåtgärder innan användning.

FARA

För att minska risken för skada eller dödsfall av elektrisk stöt:

- Varken placera eller tappa den i vatten eller någon annan vätska när den är inkopplad.
- Dra alltid ur apparatens kontakt ur eluttaget innan du rengör eller sköljer av bladen.

WARNING – För att minska risken för brännskador, brand, elektriska stötar eller personsador:

• Denna apparat kan användas av barn från 8 års förmåga eller personer med nedsatt fysisk, sensorisk eller mental förmåga eller bristande erfarenhet och kunskap förutsatt att de har fått övervakning under eller instruktioner om hur apparaten används på ett säkert sätt och förstår vilka risker den medför. Barn bör hållas under uppsikt så att de inte leker med apparaten.

Rengöring och användarunderhåll får inte utföras av barn utan övervakning.

• Apparaten får endast laddas med den enhet för strömförsörjning som medföljer apparaten.

- Varken krossa, plocka isär, värm över 100 °C, eller förbränn apparaten eftersom det finns risk för brand, explosion eller brännskada.
 - Använd denna apparat endast för dess avsedda ändamål som beskrivs i den här manualen. Använd inte tillbehör som inte rekommenderas av tillverkaren.
 - Varken släpp eller sätt in något föremål i någon öppning.
 - Använd inte utomhus eller på platser där aerosolprodukter används eller där syrgas administreras.
 - Använd inte denna apparat med ett skadat eller trasigt blad eftersom skada då kan uppstå.
 - Under användning, varken placera eller lämna apparaten på en plats där den kan skadas av djur eller utsättas för väderfenomen.
 - Koppla alltid ur apparaten innan rengöring av den.
 - Om stickkontakten inte passar, kontakta en behörig elektriker för att montera lämpligt eluttag. Byt aldrig ut stickkontakten.
 - Använd aldrig apparaten när den har en skadad sladd eller kontakt, när den inte fungerar korrekt eller efter att den tappats eller skadats.
- Lämna in apparaten på ett servicecenter för undersökning och reparation. Om sladden är skadad måste den bytas ut av tillverkaren, dennes servicetekniker eller liknande kvalificerade personer för att undvika fara.
- Håll sladden borta från uppvärmda ytor.
 - Vid laddning ska du alltid först ansluta kontakten till apparaten, sedan till uttaget. Vid frånkoppling, vrid alla kontrollerna till läget av (t.ex. "0") och dra ur kontakten från uttaget.
 - Koppla alltid ur apparaten ur eluttag med undantag för när den laddas.

 dda batteriet, använd endast den avtagbara enheten för strömförsörjning som medföljer apparaten av typ ICR-18W (EU, UK, AUS)

BYTE AV LITIJONBATTERI

För byte av batteri ska hela rakapparaten skickas till ditt närmaste Wahl Kundservice Center (adressen finns i detta häfte) eller tas till en lämplig kvalificerad person. Batteriet ska endast bytas ut av originaltillverkaren och av säkerhetsskäl bör inte något substitut användas.

Försök inte plocka bort batteriet. Litiumjonbatterier kan explodera, ta eld och/eller orsaka brännskador om monterad isär, skadad eller utsatt för vatten och höga temperaturer.

BORTSKAFFANDE AV LITIJONBATTERI

Bortskaffa inte denna produkt eller litiumbatteriet tillsammans med vanligt hushållsavfall.

Produkten ska returneras till ditt närmaste Wahl Kundservice Center (adressen finns i denna broschyr) där vi erbjuder en returtjänst eller tar den till en lokal insamlingsanläggning där den tas om hand säkert och skickas för lämplig återvinning.

SPARA DESSA INSTRUKTIONER

Denna apparat är endast avsedd för hushållsbruk



Denna symbol finns på apparaten och betyder att rakapparaten är lämplig för användning i badkaret och duschen.



Denna märkning indikerar att produkten inte ska bortskaffas tillsammans med annat hushållsavfall inom EU. För att förhindra eventuella skador på miljön eller människors hälsa som ett resultat av okontrollerad avfallshantering ska den återvinnas på ett ansvarsfullt sätt för att främja hållbar återanvändning av materiella resurser. För att returnera din begagnade enhet, vänligen använd retur- och insamlingsystem eller kontakta återförsäljaren som sålde produkten och kan återvinna den säkert.

FUNKTIONER

- | | |
|--------------------------------------|---|
| 1. Uttag | 6. Strömbrytare för trimmern för längre skäggår |
| 2. På/av-knapp | 7. Knapp för frigörande av skärhuvud |
| 3. Skärbladens montering | 8. Skydd för rakhuvud |
| 4. Rakhuvud | 9. Laddningskontakter |
| 5. Pop-up trimmer för längre skäggår | 10. Fjäderklämmor |

TIPS FÖR FÖRSTA-GÅNGEN-ANVÄNDARE OBS: ta bort LED-etiketten innan första användning.

Om du använder en elektrisk rakapparat för första gången kommer din hud förmodligen behöva vänja sig vid den här nya rakningstekniken. Börja på den enklaste delen av ansiktet först, vanligtvis den släta delen av ansiktet under örat. Raka med en lätt beröring och använd din Wahl Shaver under tre till fyra veckor, eller längre om du har känslig hud eller om ditt skägg växer i olika vinklar i vissa områden. I början kanske dina rakningar inte är så nära inpå varandra som du önskar och din hud kan bli lite irriterad. Men om du bara fortsätter får du tillslut bra rakningar.

Om du går flera dagar utan att raka dig och ditt skägg blir lite för långt, använd pop-up trimmern på ditt skägg. Raka bort alla längre hårstrån och avsluta med en rakning med rakhuvudet.

Om du använt en annan elektrisk rakapparat innan kan det också krävas en invånjningsperiod innan bästa resultat.

SNABBA TIPS & PRAKTISKA PÅMINNELSER

1. Om du är en första-gången-användare av elektriska rakapparater, eller byter från ett annat märke, krävs en 2 till 3 veckor (eller mindre) lång justeringsperiod där ditt ansikte och skägg anpassar sig till de nya skärbladen.
2. När du öppnar ditt paket ska du ladda din rakapparat 1 timme innan den första rakningen eller tills laddningen är klar.
3. Byt skärhuvud och skärblad varje 12 månader eller om rakhuvudet är skadat. Reservfolie kan beställas på <https://home.wahl.com>.
4. Var noga med att rengöra rakapparaten, skärblad och skärhuvud efter var tredje eller fjärde rakning.
5. Använd pop-up trimmern för längre skägghår.
6. Fortsätt använda den så kommer både ditt ansikte och ditt skägg att anpassa sig till rakapparaten.

RESLÅS:

Rakapparaten Wahl 7061 levereras med ett elektroniskt reslås för att undvika oavsiktlig påslagning under transport.

Håll strömbrytaren nertryckt under 3 sekunder för att aktivera reslåset.

Håll strömbrytaren nertryckt under 3 sekunder för att avaktivera reslåset.

När reslåset är aktiverat kommer tryckande av strömbrytaren få lysdioderna att blinka under 1 sekund.

LADDNINGSRUTIN

Rakapparaten kan inte överladdas så du kan ladda den hur ofta du vill.

Regelbunden laddning av rakapparaten, i stället för kontinuerlig laddning, kommer dock förlänga batteriets livslängd.

60 minuters laddningstid ger 90 minuters trådlös drift.

Koppla ur laddaren innan du använder apparaten. Apparaten fungerar inte när den är fast inkopplad.

MODELLER MED 1 LYSDIOD

Ladda när rakapparaten verkar förlora ström eller rakar långsammare.

Laddningsdioden kommer tändas under laddning. Lysdioden stängs av när laddningen är klar.

MODELLER MED 2 LYSDIODER

Den röda lysdioden kommer blinka en sekund när du stänger av rakapparaten när det är dags för laddning (under 10%).

Den blåa lysdioden kommer lysa under laddning. Lysdioden stängs av när laddningen är klar.

MODELLER MED 5 LYSDIODER

LED-mätaren visar mängden batteri kvar i rakapparaten. Ju färre lampor som är tända, desto mindre batteri finns kvar. Den röda lysdioden blinkar en sekund under avstängning av rakapparaten när det är dags att ladda den (under 10%).

Under laddning visar LED-mätaren laddningsförloppet. Alla lysdioder stängs av när laddningen är klar.

RAKPROCEDUR FÖR SNABBA, NÄRA RAKNINGAR (A)

Vi föreslår att du rengör och torka din hud noggrant före rakning. För maximal hastighet och effektivitet, håll rakapparaten så att båda skärbladen kommer i kontakt med huden. När du rakar överläppen eller nacken, håll rakapparaten så att det översta bladet kommer i kontakt med huden.

Raka både med och mot skäggets riktning och sträcka ut huden där du rakar. Led de dubbla rakhuvudena försiktigt fram och tillbaka, främst mot skäggets kärna. Tryck inte bladen hårt mot ansiktet.

Hårt skrubbande med rakapparaten kan skada bladen och kommer inte resultera i närmare rakning.

Använd alltid skyddet till rakhuvudet för att skydda de känsliga dubbla rakhuvudena när rakapparaten är avstängd.

RAKA KRAFTIG SKÄGGVÄXT (B)

Börja raka i ett mindre tätt område av skägget. Rör apparaten med en cirkulär rörelse över ett litet område på ansiktet (detta plockar upp håren som växer i alla riktningar). När du ser att detta lilla område är rakat flyttar du gradvis vidare till ett nytt område samtidigt som du fortsätter med en cirkulär-rörelse. Fortsätt med denna rörelse en liten del i taget tills hela ansiktet är rakat.

Om ditt skägg har växt längre än 3 dagar, använd pop-up trimmern till de längre skägghåren för att skära ner skägget till ungefär en dags växande innan du använder skärbladen

ANVÄNDNING AV TRIMMER FÖR LÄNGRE SKÄGGHÅR (C)

Din rakapparat har en speciell trimmer för längre skägghår på baksidan av rakapparaten som fälls upp från skärhuvudet för enkelt trimning av polisonger, skägg och mustasch samt för att ta bort långa hår från nacken. Den kan användas som tidigare nämnts till att minska tung skäggväxt innan rakning med skärbladen. För att använda, ta bort skyddet från rakhuvudet och tryck in strömbrytaren med en uppåtgående rörelse tills trimmern glider (klickar) i position. Tryck på/av-knappen. Börja sedan trimning/styling.

RENGÖRING OCH UNDERHÅLL (D) UNDERHÅLL AV SKÄRHUVUD

För maximal prestation rekommenderar vi att du rengör rakapparaten efter ett par rakningar. Underhåll utöver ersättning av skärhuvud och skärblad ska utföras av ett auktoriserat Wahl Shaver Service Center eller Wahl Clipper Corporation (se garantin för adressuppgifter).

Dra alltid ur kontakten innan rengöring av apparaten.

För att rengöra, stäng av rakapparaten och ta bort skärhuvud genom att trycka på utfölningsknapparna på sidorna hos rakapparaten och lyft skärhuvudet uppåt.

Knacka lätt på den öppna sidan av skärhuvudet mot en hård yta för att avlägsna majoriteten av de lösa partiklarna. Var försiktig så att du inte knackar på skärbladen.

För enkel rengöring kan du skölja din rakapparat med vatten. Även om skärhuvudet också kan sköljas av rekommenderar vi att du tar bort det och sköljer skärbladen. Detta gör det möjligt att skölja bort eventuella hår som fortfarande finns kvar på skärbladen. Ått ha kvar skärhuvudet vid sköljning gör det svårare för hår att tvättas bort.

TA BORT SKÄRBLAD (E)

Stäng av rakapparaten, ta bort skärhuvudet och håll rakapparaten i en hand och tryck försiktigt uppåt på rakbladen. Försäkra dig om att tummen och pekfingeret är placerade i vardera ände av rakbladet.

VARNING: VAR FÖRSIKTIG MED SKÄRKOMPONENTERNA FÖR ATT UNDVIKA PERSONSKADOR.

OBS: Om du inte håller skärbladen så som visas kan borstning av bladen resultera i skada på hopsättningen.

När rakhuvudet och skärblad tas bort från rakapparaten är en alternativ rengöringsmetod att skölja dem under rinnande vatten. Låt dem därefter torka i luften.

Sätt tillbaka skärbladen efter rengöring genom att försiktigt trycka nedåt. Tryck försiktigt tillbaka skärhuvudet genom att trycka den på plats. Emellanåt beroende på skäggets densitet kommer du behöva ersätta skärbladen. Om du märker att det tar dig längre tid att raka dig eller om ditt ansikte börjar uppleva irritation eller om skärbladen känns varma vid beröring är det förmodligen dags att ersätta skärbladen. Byt endast ut skärbladen med WAHL-delar (gul: 7045-100, silver: 7045-400, svart krom: 7045-700).

UNDERHÅLL AV SKÄRBLAD

Trimmerns skärblad har precisionshärdade, slipade och lappade skärtänder. Skärblad med dess komponenter ska hanteras försiktigt och aldrig dunkas eller användas för att skära smutsiga eller sträva material.

OLJA SKÄRHUVUD & SKÄR

Smörjning hjälper till att bevara en mjuk rörelse hos rakbladen under rakning. Om rakapparaten tvättas regelbundet undet under vatten ska skärhuvudet smörjas minst en gång per vecka. Använd klipperolja eller rakolja.

Instruktioner: När skärhuvud och rakblad är rena och torra, applicera en droppe olja till toppen av skärhuvudet och toppen av skärhuvudets mitt. Använd fingret till att försiktigt fördela oljan över hela ytan. Sätt på rakapparaten under 10 sekunder för att fördela oljan till bladen under. Stäng av rakapparaten och använd en näsduk eller trasa till att torka av överskottet av olja från ytan.

RENGÖRING & OLJNING AV SKÄRBLAD

Rengör med den medföljande borsten. För bästa resultat tillsätter du en eller två droppar Wahl Clipper-olja på skärbladen efter behov eller cirka en gång i månaden. Kullager i motorn är permanent smorda—försök inte olja.

När du oljar din trimmer, vrid trimmen till PÅ - I och håll enheten med skärbladen vänd NEDÅT och tillsätt en eller två droppar olja på skärbladen. Torka av överflödigt olja med en mjuk trasa.

LAGRING

Använd rengöringsborsten till att ta bort eventuellt lösa hår från rakapparaten och skärbladen innan lagring av rakapparaten. Förvara enheten så att skärbladen är skyddade.

När rakapparaten inte används ska skyddet för rakhuvudet vara på plats för att skydda skärbladen.

Denna apparat ska förvaras på en plats där den inte utsätts för krossning, uppvärmning över 100 °C, eller förbränning.

HANTERING AV SLADD

Sladden ska inte användas till att släpa rakapparaten. Fri rörlighet måste bevaras. Åtgärder bör vidtas för att undvika trassel och skada på sladd.

Vid lagring bör sladden spolas av och placeras i sin ursprungliga förpackning eller förvaringspåse.

VÅT/TORR ANVÄNDNING

OBS: Doppa inte rakapparaten i mer än 1 meter djupt vatten eller längre än 30 minuter för att undvika att vatten tränger in i elektroniken. Garantin är ogiltig om rakapparaten är utsatt över dessa begränsningar.

Rakapparaten Wahl är konstruerad för att vara vattenbeständig och duschsäker (IPX7). Detta tillåter dig använda din Wahl-rakapparat i duschen eller vid diskbänken utan oro och gör den enkel att rengöra under rinnande vatten.

OBS: Rakapparaten är för våt/torr användning. Av säkerhetsskäl sätts inte rakapparaten på så länge sladden är fastsatt.

VIKTIGE SIKKERHETSINSTRUKSJONER

Når du bruker et elektrisk apparat bør du følge grunnleggende forholdsregler, inkludert punktene angitt under. Les alle instruksjoner og sikkerhetstiltak før bruk.

FARE

Retningslinjer for å redusere faren for skade eller død ved elektrisk støt:

- Ikke plasser eller slipp ned i vann eller andre væsker når apparatet er koblet til strøm.
- Trekk alltid ut støpselet før rengjøring eller rens av bladene.

ADVARSEL – Retningslinjer for å redusere faren for brannskade, brann, elektrisk støt eller personskade:

• Dette apparatet kan brukes av barn som er 8 år eller eldre, og personer med reduserte fysiske, sensoriske eller mentale evner, eller mangel på erfaring og kunnskap, dersom de har fått veiledning eller instruksjon i sikker bruk av apparatet fra en person som er ansvarlig for sikkerheten deres, og forstår farene som er forbundet med slik bruk. Barn må ikke leke med apparatet. Rengjøring og vedlikehold skal ikke utføres av barn uten tilsyn.

• Apparatet skal kun lades med strømforsyningsenheten som følger med apparatet.

- Ikke knus, demonter, varm opp over 100 °C (212 °F) eller brenn apparatet på grunn av fare for brann, eksplosjon eller brannskader.
- Bruk apparatet kun for tiltenkt bruk, som beskrevet i denne brukerhåndboken. Ikke bruk tilbehør som ikke er anbefalt av produsenten.
- Aldri slipp eller plasser noen gjenstander i noen av åpningene.
- Ikke bruk utendørs eller på steder der aerosolprodukter (spray) brukes eller oksygen administreres.
- Ikke bruk apparatet med skadet eller ødelagt folie eller blader, da det kan medføre skade.
- Under bruk må du aldri plassere eller etterlate apparatet der det kan påføres skade av et dyr eller bli utsatt for vann.
- Trekk alltid ut støpselet før rengjøring.
- Hvis støpselet ikke passer, må du kontakte en kvalifisert elektriker som kan montere en egnet stikkontakt. Ikke gjør noen form for endringer på stikkontakten.
- Betjen aldri apparatet hvis det eller støpselet er skadet, hvis det ikke fungerer på riktig måte eller hvis det har falt ned eller blitt skadet.
- Returner apparatet til en serviceverksted for undersøkelse og reparasjon. Hvis en strømledning er skadet, må den byttes ut av produsenten, forhandleren eller tilsvarende kvalifiserte personer for å unngå fare.
- Hold ledningen unna varme overflater.
- Ved lading må du alltid sette støpselet i apparatet først og deretter i stikkontakten. Ved frakobling må du vri alle kontrollene til av-posisjon (f.eks. «0») og deretter trekke støpselet ut av stikkontakten.
- Unntatt ved lading, må du alltid trekke ut støpselet fra stikkontakten.

NO

For å lade opp batteriet må du kun bruke den avtakbare forsyningen heten som følger med apparatet med type ICR-18W (EU, UK, AUS)

BYTTE LITIUM-IONBATTERI

Ved bytte av batteri skal hele den intakte klipperen eller trimmeren sendes til nærmeste Wahl-kundesenter (adressen er oppgitt i dette heftet) eller tas med til en kvalifisert fagperson. Batteriet skal kun erstattes av originalproduzentens reservebatteri, og det skal ikke brukes et substitutt av sikkerhetsmessige grunner. Ikke forsøk å fjerne batteriet. Litium-ionbatterier kan eksplodere, ta fyr og/eller forårsake brannskade hvis de demonteres, skades eller utsettes for vann eller høy temperatur.

AVHENDING AV LITIUMBATTERI

Ikke kast produktet eller litiumbatteriet i vanlig restavfall. Produktet skal returneres til nærmeste Wahl-kundesenter (adressen er oppgitt i dette heftet) der vi tilbyr tilbakekalling, eller tas med til et lokalt samlingsanlegg der det håndteres trygt og sendes til egnet resirkulering.

TA VARE PÅ DISSE INSTRUKSJONENE

Dette apparatet er kun til husholdningsbruk



Dette symbolet, som finnes på barbermaskinen, betyr at barbermaskinen er egnet til bruk i bad og dusj.



Denne merkingen viser at produktet ikke skal kastes med annet husholdningsavfall i EU. For å hindre mulig skade på miljøet eller menneskers helse fra ukontrollert avfallshåndtering, må du resirkulere det ansvarlig for å fremme bærekraftig gjenbruk av materielle ressurser. For å returnere det brukte apparatet, bør du bruke systemene for retur og innsamling eller kontakte forhandleren hvor du kjøpte produktet. De kan frakte produktet til miljøvennlig gjenvinning

FUNKSJONER

- | | |
|---------------------------|--------------------------------------|
| 1. Stikkontakt | 6. Bryter for trimming av langt hår |
| 2. Strømbyter | 7. Utløserknapp for barbermaskinhode |
| 3. Montering av kuttejern | 8. Foliebeskyttelse |
| 4. Fleksibelt foliehode | 9. Ladekontakter |
| 5. Trimmer for langt hår | 10. Fjærklemmer |

TIPS FOR FØRSTEGANGSBRUKERE Merk: Fjern LED-etiketten før første bruk. Merk: Fjern LED-etiketten før første bruk. Hvis du bruker en elektrisk barbermaskin for første gang, må huden din sannsynligvis venne seg til den nye barberingsteknikken. Start med den enkleste delen av ansiktet, som vanligvis er den jevne delen under øret. Barber med lett berøring og bruk utelukkende Wahl-barbermaskinen i tre-fire uker eller lengre hvis du har sensitiv hud, eller hvis ansiktshårene dine vokser i ulike vinkler i noen områder. I begynnelsen er det ikke sikkert at barberingen blir som du ønsker, og huden kan bli noe irritert. Men hvis du fortsetter å bruke den, vil du etter hvert oppnå utmerket barbering. Hvis du går flere dager uten å barbere deg og skjegget begynner å bli langt, kan du bruke trimmeren på de lange skjeggårene og fjerne det resterende med folien, slik at resultatet blir jevnt og rent. Hvis du tidligere har brukt en annen type elektrisk barbermaskin, kan du også oppleve en tilpasningsperiode før du oppnår best resultat.

HURTIGTIPS OG PRAKTISKE PÅMINNELSER

1. Hvis du bruker en elektrisk barbermaskin for første gang, eller du bytter fra en annen merkevare, vil det være en tilpasningsperiode på 2-3 uker (eller mindre) der ansiktet og skjegget ditt venner seg til den nye folien.

2. Når du åpner pakken må du lade barbermaskinen i en time eller til ladingen er fullført før første barbering.
3. Bytt foliehodet og kuttejernet hver 12. måned for at foliene ikke skal ta skade. Reservefolier kan bestilles på <https://home.wahl.com>.
4. Sørg for å rengjøre barbermaskinen, kuttejernet og folien etter hver tredje eller fjerde barbering.
5. Bruk trimmeren for langt hår for å kutte overflødig hår.
6. Ved regelmessig bruk vil både ansiktet og skjegget venne seg til barbermaskinen.

REISELÅS

Wahl-barbermaskiner i 7061-serien har en elektrisk reiselås som hindrer utilsiktet aktivering under transport.

Hold inne strømknappen i tre sekunder for å aktivere reiselåsen.

Hold inne strømknappen i tre sekunder for å deaktivere reiselåsen.

Hvis du trykker på strømknappen når reiselåsen er aktiv, vil LED-lampen(e) bilde i ett sekund.

LADING

Barbermaskinen kan ikke bli overladet, så du kan lade den så lenge du ønsker. Men regelmessig opplading, i motsetning til jevn opplading, vil forlenge batterilevetiden.

60 minutter ladetid vil gi 90 minutters trådløs betjening.

Koble laderen fra før du bruker apparatet. Apparatet virker ikke når den er koblet til.

MODELLER MED ÉN LED-LAMPE

Lad når laderen mister kraft eller går sakte. LED-ladelampen vil lyse under lading. LED-lampen slår seg av når lading er fullført.

MODELLER MED TO LED-LAMPER

Den røde LED-lampen blinker i ett sekund når barbermaskinen slås av ved lite batterikapasitet (under 10 %).

Den blå LED-lampen vil lyse under lading. LED-lampen slår seg av når lading er fullført.

MODELLER MED FEM LED-LAMPER

LED-måleren vil vise barbermaskinens gjenværende batterikapasitet. Færre aktiverte lamper betyr lavere batterikapasitet. Den røde LED-lampen vil blinke i ett sekund når barbermaskinen slås av ved lite batterikapasitet (under 10 %).

Under lading vil LED-måleren vise ladeprogresjonen. Alle LED-lamper slår seg av når lading er fullført.

FREM GANGSMÅTE FOR HURTIG OG TETT BARBERING (A)

Vi anbefaler å rengjøre og tørke huden grundig før barbering. Maksimal hastighet og effektivitet oppnås ved å holde barbermaskinen slik at begge skjermene er i kontakt med huden. Ved bart- eller nakkebarbering, holder du barbermaskinen slik at den øverste skjermen er i kontakt med huden.

Barber både med og mot hårene og strekk ut huden der du skal barbere. Før de doble foliehodene forsiktig frem og tilbake, hovedsakelig mot hårene.

Ikke trykk skjermhodene hardt mot ansiktet.

Kraftig skrubbing med barbermaskinen kan skade folien og vil ikke gi tettere barbering.

Sett alltid foliebeskyttelsen på plass igjen når barbermaskinen er avslått, for å beskytte de doble foliehodene.

BARBERE KRAFTIG SKJEGGVEKST (B)

Start barbering i et mindre tykt område av skjegget. Beveg barbermaskinen i sirkelbevegelse på et lite område av ansiktet (dette plukker opp hår som vokser i alle retninger). Når du ser at det lille området er ferdig barbert, kan du gradvis

bytte til et nytt område i sirkelbevegelser. Fortsett denne bevegelsen i et lite område av gangen til hele ansiktet er barbert.

Hvis skjegget har mer enn tre dagers vekst, kan du bruke trimmeren for langt hår til å kutte skjegget til omtrent én dags vekst før du bruker barberfolien.

BRUKE TRIMMEREN FOR LANGT HÅR (C)

Barbermaskinen har en spesiell trimmer for langt hår på baksiden av maskinen, som strekker seg opp fra foliehodet for nøyaktig og enkel trimming av kinnskjegg, skjegg eller bart, og for å fjerne lange hår i nakken. Og som nevnt tidligere, kan den brukes til å dempe kraftig skjeggvekst før barbering med folien.

Før bruk må du fjerne foliebeskyttelsen og enkelt skyve trimmeren for langt hår oppover, til den skyves (klikker) i stilling. Trykk på strømbryteren. Start trimming/styling.

RENGJØRING OG VEDLIKEHOLD (D) VEDLIKEHOLD AV BARBERHODET

For maksimal ytelse anbefaler vi at du rengjør barbermaskinen etter noen få barberinger. Enhver service, unntatt bytte av foliehode og kuttejern, skal utføres av et autorisert Wahl-serviceverksted for barbermaskiner eller Wahl Clipper Corporation (se Garanti for postadresse).

Før rengjøring må du slå barbermaskinen AV og fjerne foliehodet ved å trykke på utløserknappen for barbermaskinhodet på sidene av barbermaskinen, og så løft opp foliehodet.

Slå lett den åpne siden av foliehodet mot en hard overflate for å fjerne meste-
parten av de løse stubbepartiklene. Pass på at du ikke slår folien.

For enkel rengjøring, kan du rense barbermaskinen med vann. Mens foliene blir renset, anbefaler vi å fjerne foliehodet og rense kuttejernet. På den måten kan gjenværende hår på kuttejernet vaskes bort. Hvis foliehodet er på under rensing, kan det bli vanskeligere å vaske bort hår.

FJERNE KUTTEJERNET (E)

Slå av barbermaskinen. Fjern foliehodet trekk kuttejernet opp mens du holder barbermaskinen i én hånd. Påse at tommel og pekefinger er plassert på hver ende av kuttejernet.

ADVARSEL: HÅNDTER KUTTEDELER MED FORSIKTIGHET FOR Å UNNGÅ PERSONSKADE.

MERKNAD: Hvis du ikke holder kuttejernet som vist, kan børsting av bladene føre til skade på enheten.

Når foliehodet og kuttejernet er fjernet fra barbermaskinen, kan du rense dem under rennende vann. La dem lufttørke.

Etter rengjøring setter du kuttejernet på plass igjen ved å trykke dem forsiktig ned. Sett foliehodet forsiktig på plass igjen til det klikker på plass.

Fra tid til annen, avhengig av tykkelsen på skjegget, må du bytte kuttere og folie. Hvis du merker at barbering tar lengre tid, ansiktet ditt blir irritert eller folien føles varm, er det sannsynligvis på tide å bytte kuttere og folie. Bytt kun ut kuttere og folie med WAHL-deler (Gul: 7045-100, Sølv: 7045-400, Svart krom: 7045-700).

VEDLIKEHOLD AV FOLIE OG BLADER

Trimmerbladene har kuttertenner for presisjon, overflater og overlapping. Folie, kuttejern og blader skal håndteres med forsiktighet og aldri være bulket eller brukes til å kutte skitne eller slipende materialer.

SMØRE BARBERHODET OG -BLADENE

Oljesmøring hjelper til med å opprettholde jevn bevegelse og barbering. Hvis barbermaskinen rengjøres regelmessig i vann. Barberhodet bør oljes minst én gang i uken. Bruk smøreolje for hårklipper eller barbermaskin.

Bruksanvisning: Når barberhodet og -bladene er rene og tørre, må du påføre en dråpe olje på toppen av hvert blad og på toppen av barberhodet. Bruk fingren til å forsiktig spre oljen på overflaten. Slå på barbermaskinen i 10 sekunder for å hjelpe til med å distribuere oljen på bladene under. Slå av barbermaskinen og bruk papir eller en myk klut til å tørke vekk overflødig olje fra overflaten.

RENGJØRING OG OLJING AV TRIMMERBLADER

Rengjør med medfølgende børste. For best resultat drypper du en eller to dråper av Wahls kutterolje på bladene etter behov, eller omtrent en gang i måneden. Motorlagere har permanent smøring – ikke forsøk å olje dem.

Slå trimmeren PÅ – I under oljing, hold enheten med bladene vendt NED og drypp en eller to oljedråper på bladene. Tørk bort overflødig olje med en myk klut.

OPPBEVARING

Før du lagrer trimmeren, bruker du rengjøringsbørsten til å børste bort løst hår fra enheten, foliene, kuttejernnet og bladene. Oppbevar enheten på en slit måte at bladene er beskyttet fra skade.

Når barbermaskinen ikke er i bruk, skal barbermaskinfolien/bladbeskyttelsen være på plass for å beskytte bladene.

Dette apparatet skal lagres på en slik måte at det ikke blir knust, varmet opp over 100 °C (212°F) eller antent.

VEDLIKEHOLD AV LEDNING

Ledningen skal ikke brukes til å trekke barbermaskinen. Fri bevegelse må opprettholdes. Pass på at ledningen ikke tvinner seg og ikke skades.

Ved oppbevaring skal ledningen være kveilet og plassert i opprinnelig emballasje eller oppbevaringsvæske.

Våt/tørr bruk

MERKNAD: Ikke senk barbermaskinen ned i mer enn 1 m (3 fot) vann eller i mer enn 30 minutter, for å hindre at vann trenger seg inn i elektronikken. Garantien brytes hvis disse begrensningene ikke overholdes.

Wahl-barbermaskinen er utformet for å være vanntett og dusjsikker (IPX7). Dette gir deg muligheten til å bruke Wahl-barbermaskinen i dusjen eller ved vasken uten bekymringer, og den blir enkel å rengjøre under rennende vann.

MERKNAD: Barbermaskinen er egnet for våt/tørr bruk. Av sikkerhetsmessige grunner vil ikke barbermaskinen gå hvis ledningen er tilkoblet.

הוראות בטיחות חשובות

כאשר משתמשים במכשיר חשמלי, צריך למלא תמיד אחרי אמצעי זהירות בסיסיים, ובכלל זאת לשים לב לנקודות המצוינות להלן. קרא את כל ההוראות ואת אמצעי הבטיחות לפני התחלת השימוש במכשיר.

סכנה

- על מנת להפחית את הסיכון לפגיעה או מוות בגלל הלם חשמלי:
- אל תניח בתוך או תפיל לתוך מים או נוזל אחר בזמן שמתחברים אותו לחשמל.
 - תמיד תוציא את המכשיר הזה מהשקע לפני שתנקה או תנגב את הלהבים.

אזהרה – כדי להפחית את הסיכון לכוויות, אש, הלם חשמלי, או

פגיעה באנשים:

• השימוש במכשיר זה מותר לילדים מגיל 8 ומעלה ולבני אדם בעלי יכולת גופנית, שכלית או חושית מופחתת או שהם חסרי ניסיון וידע אם הם נמצאים בפיקוח או קיבלו הוראות ממי שאחראי לבטיחותם בנושא השימוש הבטוח במכשיר ומבינים את הסכנות הכרוכות בדבר. אין לתת לילדים לשחק במכשיר הזה. ילדים לא יבצעו ניקוי ותחזוקת משתמש ללא השגחה.

• את המכשיר צריך לטעון רק באמצעות יחידת אספקת החשמל שסופקה עם המכשיר.

- אל תמחץ, תפרק, תחמם מעל 100°C (212°F), או תצית את המכשיר, בשל סיכון בשריפה, פיצוץ, או כוויות.
- השתמש במכשיר זה רק למטרה שלשמה הוא מיועד כפי שמתואר במדריך זה. אל תשתמש בתוספות שאינן מומלצות על ידי היצרן.
- אף פעם אל תפיל או תכניס חפצים כלשהם לתוך פתח כלשהו.
- אל תשתמש בחוץ או תפעיל במקום שבו עושים שימוש בתוצרי תרסיס (ספריי) או במקום שבו משתמשים בחמצן.
- אל תשתמש במכשיר הזה עם רדיד או להבים פגומים או שבורים, מכיוון שזה עלול לגרום לפגיעה.
- במהלך השימוש, אל תשים או תשאיר את המכשיר במקום שבו עלול להיגרם לו נזק על ידי חיה, או שהוא יהיה חשוף למזג האוויר.
- מיד תנתק את המכשיר הזה לפני שתנקה אותו.
- במקרה שבו התקע לא מתאים, צור קשר עם חשמלאי מוסמך על מנת להתקין את השקע המתאים.
- אל תחליף את התקע בשום מקרה.
- אף פעם אל תפעיל את המכשיר הזה כשיש לו חוט או תקע פגומים, כשהוא לא עובד כמו שצריך, אחרי שהוא הופל או נפגע.

- החזר את המכשיר למרכז השירות לבדיקה ותיקון. אם נגרם נזק לחוט החשמל, היצרן או סוכן השירות או אנשים בעלי הכשרה דומה הם אלו שחייבים להחליף אותו על מנת למנוע סיכון.
- צריך לשמור על החוט הרחק ממשטחים מחוממים.
- עבור טעינה תמיד לחבר תקע אל המכשיר קודם, ולאחר מכן לשקע. כדי לנתק, סובב את כל הבקרות למצב כבוי (לדוגמה, «0») ולאחר מכן הסר תקע מהשקע.
- חוץ מאשר בזמן טעינה, תמיד צריך להוציא את המכשיר מהשקע החשמלי.

על מנת לטעון את הסוללה, השתמש רק ביחידת האספקה הנפרדת שסופקה עם המכשיר סוג 18W-ICR (EU, UK, AUS)



החלפת סוללת יוני-ליתיום

על מנת להחליף סוללה, יש צורך לשלוח את כל הקוצץ או הגוסם השלמים אל מרכז השירות הקרוב ביותר של Wahl (אפשר למצוא את הכתובת בחוברת זו) או לקחת לאיש מקצוע בעל כישורים דומים. את הסוללה צריך להחליף רק בחלקי חילוף מקוריים של היצרנים, מסיבות בטיחות אסור להשתמש בתחליפים.

איך להיפטר מסוללת הליתיום

אל תשליכו את המוצר הזה או את סוללת הליתיום לפח האשפה הביתי הרגיל. צריך להחזיר את המוצר למרכז השירות הקרוב ביותר של Wahl (אפשר למצוא את הכתובת בחוברת זו) שבו מוצע שירות של החזרה או למתקן איסוף מקומי שבו יפנו את המכשיר בצורה בטוחה למתקן מחזור מתאים.

שמור את ההוראות האלה

מכשיר זה מיועד רק לשימוש ביתי

הסמל הזה, הממוקם על מכונת הגילוח, מסמל שהמכונה מתאימה לשימוש באמבטיה ובמקלחת.



הסימון הזה מצביע על כך שאסור להיפטר מהמכשיר הזה ביחד עם אשפה ביתית אחרת בכל רחבי ה-EU. על מנת למנוע נזק אפשרי לסיביה או לבריאות האדם בשל היפטרות לא בטוחה מאשפה, צריך למחזור זאת בצורה אחראית על מנת לקדם שימוש בר קיימא במשאבי חומרים. על מנת להחזיר את המכשיר המשומש, אנא השתמש במערכות החזרה והאיסוף או צור קשר עם המוכר שממנו רכשת את המוצר. הם יוכלו לקחת את המוצר למחזור בטוח מבחינה סביבתית.



מאפיינים

1. תושבת
2. מתג הפעלה/כיבוי
3. מערך מוט חותך
4. ראש רדיד גמיש
5. גוסם קופץ לשיער ארוך
6. מתג גוסם לשיער ארוך
7. כפתור שחרור ראש מכונת גילוח
8. שומר רדיד
9. מגעי מטען
10. קליפסים לקפיץ

טיפים למשתמשי פעם ראשונה

הערה: הסר את תווית לד לפני השימוש בפעם הראשונה.

אם אתה משתמש במכונת גילוח חשמלית בפעם הראשונה בחיך, קרוב לוודאי שהעור שלך יצטרך להרגיל את עצמו לסכינתק הגילוח החדשה. התחל תחילה מהחלק הקל ביותר של פנים, בדרך כלל החלק של הפנים מתחת לאוזן. גלח בנועיה קל והשתמש אך ורק במכונת הגילוח של Wahl שלוש עד ארבע פעמים בשבוע, או יותר אם יש לך עור רגיש או אם הטיפים שלך גדלים בזווית שונות באזורים מסוימים. ייתכן שבהתחלה הגילוח שלך לא יהיה כל כך חלק כפי שתרצה, וייתכן שהעור שלך יהיה מגורה מעט. אבל אם תמשיך בכך, בסופו של דבר תצליח להגיע לגילוח מצוי. אם עברו כמה ימים בלי שהתגלחת והזקן שלך מתארך מעט, השתמש בגוּם הקופץ על מנת לעבור על הזקן שלך, תוך שאתה תופס את כל השורות הארוכות ותוכל להשאיר את השאריות לרדיד לגילוח חלק ונקי. אם בעבר השתמשת בסוג אחר של מכונת גילוח חשמלית, ייתכן שתהיה תקופה של הסתגלות לפני שתיגע לתוצאות מקסימליות.

טיפים מהירים ותזכורות שימושיות

1. אם אתה משתמש במכונת גילוח חשמלית בפעם הראשונה בחיך, או שאתה מחליף ממותג אחר, תהיה תקופת הסתגלות של 2 עד 3 שבועות (או פחות) עד שהפנים והזקן שלך יתרגלו לרדיד החדש.
2. כשתפתח את הקופסה, הטען את מכונת הגילוח במשך 1 שעה לפני שתתגלח בפעם הראשונה או עד שהטעינה תסתיים.
3. החליף את ראש הרדיד ואת מוטות הקוצץ כל 12 חודשים או אם נגרם נזק לרדיד אפשר להזמין רדידים להחלפה ב- <https://home.wahl.com>
4. תדאג לנקות את מכונת הגילוח, מוטות הקוצץ והרדיד אחרי כל שלושה או ארבעה גילוחים.
5. השתמש בגוּם הקופץ לשיעור ארוך על מנת לתפוס שיער תועה.
6. המשך להשתמש וגם הפנים וגם הזקן שלך יסתגלו למכונת הגילוח.

מנעול נסיעה

מכונת הגילוח Wahl 7061 Series מגיעה עם מנעול נסיעות חשמלי על מנת למנוע הפעלה לא מכוונת במהלך הנסיעה. לחץ את כפתור ההפעלה כלפי מטה למשך 3 שניות על מנת להפעיל את מנעול הנסיעה. לחץ את כפתור ההפעלה כלפי מטה למשך 3 שניות על מנת לנתק את מנעול הנסיעה. כאשר מנעול הנסיעה פועל, לחיצה על כפתור ההפעלה תגרום לנוריות הלבד להבהב למשך 1 שניה

הפעלת טעינה

לא ניתן לטעון את מכונת הגילוח יותר מדי, כך שתוכל לטעון אותה לעיתים קרובות ככל שתרצה. עם זאת, טעינות מחדש תקופתיות של מכונת הגילוח, ולא טעינה מתמשכת, יאריכו את חיי הסוללה. זמן טעינה של 60 דקות יספקו לך 90 דקות של הפעלה אלחוטית.

דגמים עם 1 לד

טענון כשייראה לך שמכונת הגילוח מאבדת כוח או פועלת לאט. לד הטעינה יידלק בזמן הטעינה. הלבד יכבה כאשר הטעינה תסתיים.

דגמים עם 2 לדים

מנורת הלבד האדומה תבהב למשך שנייה אחת כאשר מכבים את מכונת הגילוח כשמגיע הזמן לטעון (מתחת ל-10%). הלבד הכחול לא יידלק בזמן הטעינה. הלבד יכבה כאשר הטעינה תסתיים.

דגמים עם 5 לדים

מדד הלבד יראה את כמות הטעינה שהותרה במכונת הגילוח. ככל שפחות נוריות דולקות, כך יש פחות טעינה בסוללה. הלבד תבהב למשך שניה כשמכבים את מכונת הגילוח כשיגיע הזמן לטעון (מתחת ל-10%). בזמן הטעינה, מדד הלבד יראה את ההתקדמות של הטעינה. כל נוריות הלבד יכבו כשהטעינה תסתיים.

הליכי גילוח עבור גילוח מהיר, חלק יותר (A)

אנחנו מציעים שתנקה בצורה יסודית ותייבש לגמרי את העור שלך לפני הגילוח. על מנת להגיע למהירות ולאפקטיביות מקסימליות, החזק את מכונת הגילוח כך ששני המסכים יהיו במגע עם העור. כאשר מגלחים את השפה העליונה או הצוואר, החזק את מכונת הגילוח כך שהמסך העליון ביותר יהיה במגע עם עור מתוח בנתיב מכונת הגילוח. הנחה את ראשי הרדיד הכפולים בעדינות קדימה ואחורה, בעיקר כנגד הבסיס של הזקן.

אין ללחוץ על ראשי הסינון חזק כנגד הפנים.

פעולת שפשוף חזקה עם מכונת הגילוח עלולה לגרום נזק לרדיד ולא תביא לגילוח חלק יותר.

תמיד תחליף את שומר הרדיד על מנת להגן על ראשי הרדיד הכפולים העדינים כאשר מכונת הגילוח מכובה.

גילוח של צמיחה רבה של זקן (B)

התחל את הגילוח באזור פחות סמיך של הזקן. הו את מכונת הגילוח בתנועה סיבובית באזור קטן של הפנים (זה אוסף את שערות הצומחות בכל הכיוונים). כשתראה שאזור קטן זה נקי לגמרי, זז בהדרגה לאזור חדש תוך שאתה ממשיך את התנועה הסיבובית. המשך בתנועה זו, בכל פעם אזור קטן אחר, עד שכל הפנים יהיו מגולחות.

אם הזקן שלך צמח במשך יותר מ-3 ימים, השתמש בקוצץ הקופץ לשיער ארוך על מנת לחתוך את הזקן עד לגודל צמיחה של יום אחד לפני שתשתמש ברדיד של מכונת הגילוח.

הפעלת גוזם לשיער ארוך (C)

במכונת הגילוח שלך יש קוץ מיוחד לשיער ארוך הממוקם בחלק האחורי של מכונת הגילוח שיוצא כמו טלסקופ מתוך ראש הרדיד עבור קיצוץ מדויק וקל של פאות לחיים, זקנים או שפמים ועל מנת להסיר שערות ארוכות מהצוואר וכן, כפי שצוין קודם לכן, אפשר להשתמש בו על מנת לקצוץ צמיחה גדולה של זקן לפני הגילוח עם הרדיד.

לשימוש, הסר את מגן הרדיד ופשוט לחץ על מתג קוצץ השיער הארוך בתנועה כלפי מעלה עד שהקוצץ יחלק החוצה (תשמע קליק) למיקום שלו. תלחץ על מתג הדלקה/כיבוי. לאחר מכן התחל בקיצוץ/עיצוב.

ניקוי ואחזקה (D)

טיפול בראש מכונת הגילוח

עבור ביצוע מקסימלי, אנחנו ממליצים לנקות את מכונת הגילוח שלך אחרי כל כמה גילוחים. כל פעולה הקשורה למתן שירות למכונה, חוץ מאשר החלפת ראש הרדיד ומוטות החותך, צריכים להתבצע על ידי מרכז השירות המוסמך של Wahl או על ידי Wahl Clipper Corporation (ראה אחריות לגבי מידע על כתובת דואר).

תמיד צריך להוציא את המכשיר הזה מהתקע לפני ניקוי.

על מנת לנקות, כבה את מכונת הגילוח והסר את ראש הרדיד באמצעות לחיצה על כפתורי השחרור של ראש מכונת הגילוח בצדי מכונת הגילוח והרמת ראש הרדיד כלפי מעלה.

לחץ בעדינות את הצד הפתוח של הראש על משטח קשה על מנת להסיר את רוב חלקיקי הזיפים המשוחררים. תיזהרו שלא ללחוץ על הרדיד.

לניקוי קל, אתה יכול לטשוף את מכונת הגילוח עם מים. למרות שאפשר לטשוף את הרדידים, אנו ממליצים להסיר את ראש הרדיד ולטשוף את מוטות החותך. זה אפשר שטיפה של שערות כלשהן שעדיין נשארו על מוטות החותך. אם תשאירו את ראש הרדיד בזמן שטיפה זה יקשה על שטיפה והרחקה של השערות.

על מנת להסיר את מוט החותך (E)

כבה את מכונת הגילוח. הסר את ראש הרדיד, ותוך שאתה מוחיך את מכונת הגילוח ביד אחת, תמשוך בעדינות את מוט הקוצץ. שים לב לכך שהאגודל והאצבע המורה שלך נמצאות כל אחת בקצה אחד של מוט הקוצץ.

אזהרה: צריך להתייחס בזהירות למרכיבי החיתוך על מנת למנוע נזק אישי.

הערה: אם לא תחזיק את מוט החותך בצורה המודגמת, הברשת הלהבים עלולה לגרום לנזק למערך.

כאשר ראש הרדיד ומוטות החותך מוסרים ממכונת הגילוח, שיטת ניקוי חלופית היא לטשוף אותם מתחת למים זורמים. לאחר מכן פשוט תייבש אותם באוויר.

אחרי הניקוי, החלף את מוטות החותך באמצעות לחיצה עדינה כלפי מטה. החלף בעדינות את ראש הרדיד, כשאתה מכניס אותו במהירות למקום.

מפעם לפעם, תלוי במידת הסמיכות של הזקן שלך, תצטרך להחליף את החותכים ואת הרדידים. אם תראה שלוקח לך זמן רב יותר להתגלח, או שאתה מתחיל להגיש כלשהו בפנים שלך, או אם נראה לך שהמגע עם המכונה חם יותר, קרוב לודאי שנוגיע הזמן להחליף את החותכים ואת הרדידים. החלף את החותכים ואת הרדידים רק בחלקים של

WAHL (צהוב: 100-7045, כסף: 400-7045 שחור כרום: 700-7045).

טיפול ברדיד ובלהב

אזהרה: צריך להתייחס בזהירות למרכיבי החיתוך על מנת למנוע נזק אישי.

שימון הרדידים ומוט החותך

שימון עם שמן עוזר לשמור על תנועה חלקה של להב ועל ביצועי גילוח. אם מנקים את מכונת הגילוח באופן קבוע מתחת למים. את הרדידים צריך לשמן לפחות פעם בשבוע. השתמש בשמן קוצץ או שמן למכונת גילוח. הוראות: כאשר הרדידים והלהבים עם הקיים ויבשים, שים טיפת שמן על הראש של כל רדיד ובחלק העליון של מרכז מוט החותך. השתמש באצבעות על מנת לפזר בעדינות את השמן על פני השטח. הפעל את מכונת הגילוח למשך 10 שניות על מנת לעזור לפיזור השמן על הלהבים שמתחת. כבה את מכונת הגילוח והשתמש בממחטת נייר או בד רך על מנת לנגב עודפי שמן מפני השטח של המכונה.

ניקוי ושימון להבים להבי גוזם

נקח עם המברשת המצורפת. על מנת להשיג את התוצאות הטובות ביותר, שם טיפה אחת או שתיים של שמן Wahl Clipper Oil על

הלהבים רק כשצריך או בערך פעם בחודש. מטבי המנוע מגורזים באופן קבוע – אל תנסה לשמן אותם. כשאתה משמן את הגוזם שלך, הפעל את הגוזם על "ON - I", החזק את היחידה כשהלהבים פונים כלפי מטה וטפטף טיפה אחת או שתיים של שמן על הלהבים. נגב את השמן המיותר באמצעות בד רך.

אחסון

לפני שתאחסן את הגוזם, השתמש במרשת הניקוי על מנת לטאטא שערות שעדיין תקועות ביחידה, ברדידים, במוטות החותך ובלהבים. תאחסן את היחידה בצורה שתגן על הלהבים מפני נזק. כאשר לא משתמשים במכונת הגילוח, צריך לשים במקום את מגן הרדיד/להב על מנת להגן על הלהבים. צריך לאחסן את המכשיר באופן שבו הוא לא יהיה פגיע בפני ריסוק, חום מעל $100^\circ (212^\circ F)$ C או שריפה לאפך.

טיפול בחוט

אסור להשתמש בחוט על מנת למשוך את מכונת הגילוח. יש צורך לשמור על חופש התנועה. צריך להיזהר על מנת לשמור על כך שהחוט לא יתפתל ולא יפגע. בזמן האחסון, צריך לקפל את החוט ולשים אותו בצורה מסודרת באריזה המקורית או בנרתיק האחסון.

שימוש רטוב/יבש

הערה: אל תטבול את מכונת הגילוח ביותר מאשר 3 רגל מים או למשך יותר מ-30 דקות על מנת למנוע מהמים להגיע אל החלקים החשמליים. האחריות לא תהיה בתוקף אם תטבול את המכשיר במים מעבר להגבלות אלו.

מכונת הגילוח של Wahl מיועדת להיות עמידה בפני מים ובפני מקלחת (IPX7). זה מאפשר לך להשתמש במכונת הגילוח של Wahl במקלחת או בכיור בלי להיות מודאג וזה מקל על הניקוי תחת מים זורמים.

הערה: ה-The shaver מיועד לשימוש רטוב/יבש. מטעמי הבטיחות The shaver לא יפעל כאשר החוט מחובר אליו.



WAHL CLIPPER CORPORATION
World Headquarters
P.O. Box 578. Sterling, IL 61081

Wahl (UK) Ltd.
Sterling House, Clipper Close
Ramsgate, Kent CT12 5GG

WAHL Hungaria Kft.
9200 Mosonmagyaróvár,
Baratsag str 6
Hungary

Wahl International Consumer Group B.V.
Engelenburgstraat 36
7391 AM Twello, The Netherlands

Wahl Spain
Fernando Giner de los Ríos 12
46910 Sedaví
Valencia, Spain

Wahl France SAS
13, Rue du parc
F-67205 Oberhausbergen
France

WAHL Italia s.r.l.
Via Gobetti 52 - 2° Piano
I-40129 Bologna (BO)
Italia

WAHL Russia
(ООО «Уолл Рус»)
Российская Федерация
129164, Москва,
Ракетный бульвар, 16
info@wahlrus.ru

Wahl India Grooming Products Pvt Ltd.
B-1002, 10TH Floor, B-Wing, Lotus
Corporate Park, Off Jay Coach Flyover,
Western Express Highway,
Goregaon-East, Mumbai-400 063.

Wahl Japan
K Building 8F
1-32-11 Yoyogi,
Shibuya-Ku, Tokyo 151-0053, Japan

Wahl Australia PTY LTD
PO Box 456
Acacia Ridge QLD 4110
Australia

Wahl NZ Limited
PO Box 38 323
Wellington Mail Centre
Lower Hutt 5045, New Zealand

Wahl Brasil
Rodovia Geraldo Scavone, 2300 UC 45
Pedregulho - Jacareí - SP
CEP: 12305-490

Wahl Argentina
Av. Alvarez Jonte 5655
Buenos Aires (C1407GPK), Argentina

WAHL MEA FZCO
Office # 123, Building # 6E- A
PO Box. 37 1395
Dubai Airport Free Zone, Dubai
United Arab Emirates

Wahl Clipper (Pty) Ltd
PO Box 2916 Bedfordview,
Gauteng 2007 South Africa

© 2019 Printed in China
Wahl® is a registered trademark
of Wahl Clipper Corporation

www.wahl-consumer.com