

FDW9093.1

LAVAVAJILLAS

LAVA-LOUÇAS

ПОСУДОМОЕЧНАЯ

МАШИНА ZMYWARKA

ES INSTRUCCIONES DE INSTALACIÓN Y USO

PT INSTRUÇÕES DE INSTALAÇÃO E USO

RU ИНСТРУКЦИЯ ПО УСТАНОВКЕ И ИСПОЛЬЗОВАНИЮ

PL INSTRUKCJA MONTAŻU I UŻYTKOWANIA

1. Instrucciones para la seguridad y el uso de la máquina	2
2. Instalación y conexión	13
3. Descripción de los mandos	21
4. Instrucciones para el uso	31
5. Limpieza y mantenimiento	31
6. Remedios para eventuales anomalías de funcionamiento	52

Le agradecemos su confianza al elegir nuestro producto.

Le aconsejamos que lea atentamente todas las instrucciones que figuran en este manual al objeto de conocer las condiciones más idóneas para un uso correcto y seguro de su lavavajillas.

Los varios apartados se presentan de manera que se pueda avanzar paso a paso en el conocimiento de todas las funciones del aparato. Los textos son de fácil comprensión y están ilustrados con imágenes detalladas.

El presente manual le dará consejos útiles para el uso de los cestos, de las toberas de rociado, de los compartimentos, filtros y programas de lavado y para la correcta programación de los mandos.

Los consejos de limpieza suministrados permitirán mantener inalterado el rendimiento de su lavavajillas con el transcurso del tiempo.

Este manual, de fácil consulta, dará cumplida respuesta a todas las cuestiones que puedan surgir con respecto al uso del lavavajillas.



INSTRUCCIONES PARA EL INSTALADOR: están destinadas al **técnico competente** que deberá llevar a cabo la instalación, la puesta en servicio y el control del aparato.



INSTRUCCIONES PARA EL USUARIO: contienen los consejos para el uso, la descripción de los mandos y las correctas operaciones de limpieza y mantenimiento del aparato.



TRADUCCIÓN DEL MANUAL ORIGINAL

1. Instrucciones para la seguridad y el uso de la máquina



Este manual forma parte de una parte integrante del aparato; debe ser mantenido siempre en buenas condiciones junto al lavavajillas para futuras consultas.

Antes de usar el aparato, leer cuidadosamente todas las instrucciones contenidas en este manual. Ellas contienen información importante para la instalación, el uso y mantenimiento del aparato. En el caso de venta o transferencia, asegurarse que el manual siempre acompañe el aparato.

Este aparato está hecho para uso bajo techo en un ambiente de hogar y símiles como cocinas o tiendas, oficinas y otros lugares de trabajo como instituciones, y por lo tanto el uso por huéspedes en hoteles, hostales, bed and breakfast y otros establecimientos residenciales.

Este aparato está diseñado para ser usado solo en locales estacionarios.



¡No use aparatos que han sido dañados durante el transporte! En caso de duda, consulte a su proveedor.



El aparato debe ser instalado y conectado de acuerdo con las instrucciones proveídas por el fabricante. La instalación debe ser realizada por un técnico calificado en concordancia con las regulaciones vigentes.

No deje el material de embalaje de desecho sin supervisión en el ambiente doméstico.

No permita que los niños jueguen con los materiales de embalaje. Separar los materiales que compone el paquete y llevarlos al centro de recolección selectiva de residuos más cercanos.

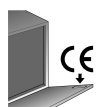

La ficha de identificación con las características técnicas, número de serial y marcas está colocado visiblemente en el borde interno de la puerta. **La ficha de identificación nunca deberá ser removida.**



El aparato debe poseer una conexión de tierra según las normas vigentes de seguridad eléctrica. el fabricante rechaza cualquier responsabilidad por daño a personas o propiedad provocados por la falta de conexión o por la conexión defectuosa de la línea de tierra.



Durante la instalación, el aparato debe estar desconectado de la red.

No instalar el aparato en un lugar sujeto a congelación.

No instale el aparato cerca de equipos con alta irradiación de temperatura (Ej. estufas, chimeneas, etc.) porque pueden causar daños.

Si el aparato es instalado en un compartimiento que está encima o debajo de otro equipo (ej. estufas, hornos, etc.) leer cuidadosamente las instrucciones de manufactura del equipo. si las instrucciones del equipo no contienen ninguna información, contactar el fabricante del equipo para asegurarse que el aparato pueda ser instalado encima o debajo de éste.

Empotrar el aparato debajo de una hornilla está absolutamente prohibido.

instalar una hornilla encima de un aparato no empotrado está absolutamente prohibido.

Para asegurar estabilidad, instalar el aparato solo bajo una encimera continua, fijar cuidadosamente a los gabinetes adyacentes. si el aparato es instalado en un gabinete ALTO AMBOS, el aparato y el gabinete, deben ser fijados adecuadamente.



si el aparato no está empotrado y por lo tanto accesible por un costado, el area de la bisagra de la puerta debe estar cubierta por razones de seguridad (peligro de lesión). las opciones para cubrirla están disponibles como un accesorio por distribuidores especialistas o servicio de asistencia post-venta.

Asegurarse que el voltaje y la frecuencia de la red eléctrica coincidan con los valores en la ficha de identificación del aparato.



El enchufe al final del cable de alimentación y la toma de corriente correspondiente deben ser del mismo tipo y cumplir con la regulación vigente.

No usar adaptadores o derivadores para así evitar la posibilidad de sobrecalentamiento o quema.

El enchufe del aparato debe permanecer accesible después de la instalación.

NUnca desconectar el enchufe tirando del cable de alimentación.

Si el aparato está provisto solo de cable de alimentación (sin enchufe), un interruptor que permita una desconexión total con categoría de protección contra sobretensión de grado III deberá ser instalado en un lugar de fácil acceso en la línea de alimentación.



El aparato debe ser conectado a la toma de agua con mangueras nuevas; mangueras viejas nunca deberán ser usadas.



Inmediatamente después de instalar el lavavajillas, realizar un pequeño test del aparato. Si el lavavajillas no opera correctamente, desconectarlo de la alimentación eléctrica y llamar al centro de asistencia técnica más cercano.

No intentar reparar el aparato.



Este lavavajillas debe ser usado por adultos. El uso del aparato por parte de niños a partir de 8 años de edad y personas con capacidades físicas, sensoriales o mentales reducidas o falta de experiencia y/o conocimiento está solo permitido bajo la supervisión de una persona responsable por su seguridad.

No permitir que los niños jueguen con el aparato.



Algunos detergentes son fuertemente alcalinos. Evítese todo contacto con la piel y ojos los detergentes pueden ser extremadamente dañinos si son ingeridos. Ellos contienen sustancias capaces de causar daño permanente en la boca y en la garganta, e incluso causar sofocación. Leer



cuidadosamente las instrucciones de seguridad en el empaque de estos productos.

Mantener los niños alejados del lavavajillas cuando la puerta esté abierta. Siempre verificar que el recipiente del detergente esté vacío al terminar el ciclo de lavado.



No tomar residuos de agua presentes en la vajilla o en el aparato al final del programa de lavado.



No introducir solventes como alcohol o trementina en el aparato, éstos pueden causar una explosión.

No introduzca vajillas que presenten residuos de ceniza, cera o pintura.



Nunca deje la puerta del lavavajillas abierta, alguien podría tropezar con ella.

Apoyarse o sentarse en la puerta del lavavajillas cuando está abierta puede causar que el aparato se velque.



Cuchillos y otros utensilios de cocina con puntas cortantes deben ser colocados en el cesto con la punta hacia abajo, o en posición horizontal encima del cesto prestar atención en no cortarse y asegurarse que no sobresalgan con respecto al cesto.



El lavavajillas cumple con todos los requerimientos previstos por las normas vigentes de seguridad y equipos eléctricos.

Eventuales controles técnicos deberán ser realizados exclusivamente por técnicos autorizados y capacitados: **reparaciones realizadas por personal no autorizado invalidará la garantía, así como como causar un peligro potencial para el usuario.**



En el caso de una falla desconectar el lavavajillas de la alimentación eléctrica y cerrar la toma de agua.

En el caso de daño del cable de alimentación, solicitar el reemplazo solo al fabricante o a un centro de asistencia técnica autorizado.

E



Algunos de los componentes están encendidos incluso cuando el botón de encendido (on/off) está en la posición de apagado (off).

Antes de realizar cualquier trabajo de mantenimiento en el aparato, desconectar el enchufe o apagar el interruptor de pared.

Limpieza y mantenimiento regular del aparato realizado por niños solo está permitido bajo la supervisión de una persona responsable por su seguridad.



No usar hidrolavadoras de vapor para limpiar el lavavajillas.



Modelos provistos de “aguastop”.

“Aguastop” es un dispositivo que previene eventuales inundaciones en el caso de una pérdida de agua. Cuando el “aguastop” se active, llamar a un técnico calificado para identificar y reparar la falla.

Dentro de la manguera de alimentación de agua del “aguastop” hay partes eléctricas.

No corte la manguera y no permita que el “aguastop” caiga en el agua.

En el caso de un daño a la manguera de alimentación de agua del “aguastop”, desconectar el aparato de la alimentación eléctrica y de la toma de agua.

Atención:

el dispositivo funciona solamente si el lavavajillas está conectado a la red eléctrica.



Declaración de conformidad

El aparato cumple con los requisitos fundamentales de las siguientes directivas europeas:

- 2009/125/CE
- 2011/65/UE
- 2014/35/UE
- IEC/EN 62471, grupo de riesgo 1, para los modelos con iluminación interna.
- IEC/EN 61770

Eliminación



El aparato no debe eliminarse junto a los demás residuos (directivas 2012/19/CE).

Este aparato no contiene una cantidad de sustancias que pueda considerarse peligrosa para la salud y el medioambiente, de acuerdo con las directivas europeas actuales:

Para la eliminación:

- Corte el cable de alimentación eléctrica;
- inutilice la cerradura.

El fabricante no se asume ninguna responsabilidad por daños a personas o a propiedades provocados por el incumplimiento de las precauciones antes mencionadas, por la violación de incluso un componente del aparato, o por el uso de repuestos no originales.



INFORMACIÓN TÉCNICA

CARACTERÍSTICAS TÉCNICAS

Ancho	597 ÷ 599 mm
Espesor medido al ras exterior del panel de mandos	550 mm
Altura	de 820 mm a 890 mm
Capacidad	13 Cubiertos estándar
Presión del agua de alimentación	min. 0,05 - max. 0,9 MPa (min. 0.5 – max. 9 bar)
Ancho	Véase ficha de características

Información general

- Las siguientes piezas de recambio estarán disponibles durante 7 años una vez finalizada la producción del modelo: bomba de lavado y de descarga; resistencias de calentamiento; conductos, incluidos los flexibles, las válvulas, los filtros y los dispositivos de acquastop; partes estructurales e internas relativas a la puerta (por separado o combinadas); tarjetas de circuito impreso; pantallas electrónicas; interruptores de presión, termostatos y sensores; softwares y firmwares, incluido el software para el reinicio.
- Las siguientes piezas de recambio estarán disponibles durante 10 años una vez finalizada la producción del modelo: bisagra y junta de estanqueidad de la puerta; otras juntas; brazos de



lavado; grupo filtrante; cestos, guías de deslizamiento y accesorios.

- Algunas piezas de recambio están disponibles solamente para los reparadores autorizados.
- No todas las piezas de recambio hacen referencia a todos los modelos.
- La base de datos EPREL de la UE proporciona información acerca de las prestaciones del lavavajillas. La base de datos se puede consultar directamente gracias al código QR que se encuentra en la etiqueta energética del lavavajillas, o bien utilizando la conexión <https://eprel.ec.europa.eu>. En este caso, se deberá introducir el nombre del modelo que se encuentra en la etiqueta de las características, colocada en el lateral de la puerta.
Para información más detallada acerca de la etiqueta energética: www.theenergylabel.eu.



2. Instalación y conexión

Remover los retenedores de los cestos de poliestireno. Colocar el aparato en el lugar deseado para su instalación. La parte posterior o los lados del lavavajillas deben ser colocados contra las paredes o muebles. Si el lavavajillas debe ser instalado cerca de una fuente de calor, colocar el panel aislante especial para prevenir sobrecalentamiento y funcionamientos anómalos del aparato. Para asegurar estabilidad, instalar solo lavavajillas panelables o integrados solo bajo encimeras continuas, y atornillarlos a muebles adyacentes. Para facilitar el proceso de instalación, las mangueras de alimentación y las de drenaje pueden ser orientadas en cualquier dirección; asegurarse que esas mangueras no estén retorcidas, aplastadas o muy tiradas. Una vez que las mangueras hayan sido colocadas en la dirección deseada, asegurarse que la virola de fijación quede correctamente ajustada.

Para el paso de las mangueras y del cable de alimentación, se requiere un agujero de mínimo 8 cm de diámetro. Antes de colocar el lavavajillas en su posición final, abrir el grifo de agua y verificar que no hayan pérdidas ni en la conexión al grifo, ni en la conexión al lavavajillas, ni en la manguera.

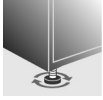

Nivele el aparato al suelo sirviéndose de los pies ajustables correspondientes. Esta operación es indispensable para asegurar el correcto funcionamiento del lavavajillas.



Algunos modelos cuentan con un solo pie posterior, que se puede regular con un tornillo situado en la parte inferior de la zona delantera del aparato.



*Empotrar un lavavajillas bajo una hornilla está **absolutamente prohibido**.*

Tampoco está permitido instalar lavavajillas en contacto directo con aparatos diferentes de los electrodomésticos tradicionales de cocina (ej. chimeneas, estufas, etc.).

Cuando se instale un lavavajillas en un lugar adyacente a uno u otros electrodomésticos, es necesario cumplir con todas las recomendaciones indicadas por el fabricante del aparato (distancias mínimas, procedimientos de instalación, etc.).

Sólo para modelos de instalación libre:

*- Está **absolutamente prohibido** instalar una estufa sobre el lavavajillas de instalación libre.*

*- Para empotrar el lavavajillas es necesario adquirir **el respectivo kit**, dirigiéndose para ello a un revendedor autorizado o al Servicio de Asistencia post-venta.*

- La tapa superior de los lavavajillas de libre instalación se puede desmontar para integrarlos debajo de una encimera de cocina. Esta operación solo debe ser realizada por técnicos autorizados.



2.1 Conexión a la red de distribución del agua



Prevenga eventuales riesgos de obstrucción o averías: si la tubería del agua fuese nueva o quedara inutilizada por mucho tiempo, antes de conectar el aparato a la red de distribución del agua, controle que el agua salga bien limpia y sin impurezas para evitar que se verifiquen desperfectos en el aparato.

Para la conexión del lavavajillas a la red de distribución del agua sírvase exclusivamente de mangueras nuevas; nunca utilice mangueras viejas o usadas.

CONEXIÓN A LA TOMA DE AGUA

Conectar la manguera de alimentación a la toma de agua fría con un casquillo roscado de $\frac{3}{4}$ " gas, insertando el filtro **A** suministrado con el lavavajillas. **Asegurarse de atornillar firmemente la manguera en su lugar usando las manos y luego completar el ajuste con un alicate dando $\frac{1}{4}$ de vuelta.**

En los lavavajillas provistos de "AGUASTOP", los filtros están ya insertados en el casquillo roscado.

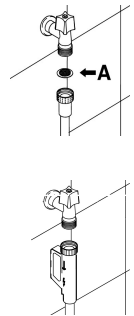



El lavavajillas puede también ser conectado a una toma de agua caliente **que no exceda 60°C**. Suministrando agua caliente al lavavajillas se reduce el tiempo de lavado de unos 20 minutos, pero también reduce ligeramente su efectividad. Realizar la conexión a la toma de agua caliente doméstica utilizando el mismo procedimiento descrito para la toma de agua fría.

Nota adicional para la conexión de agua, relativa al mercado alemán:

Asegúrese, antes de conectar el producto al suministro de agua de la vivienda, de que esta cuente con un dispositivo de seguridad contra la contaminación del agua potable por reflujos (según DIN EN 1717). Las válvulas y/o grifos de agua disponen de estos dispositivos de seguridad si la instalación hidráulica de la vivienda se ha realizado correctamente.

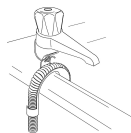

CONEXIÓN AL DESAGÜE

Insertar la manguera de desagüe en un tubo de desagüe que tenga un diámetro de por lo menos **4 cm**, o como alternativa, colocarlo dentro del lavadero usando el soporte de plástico suministrado, teniendo cuidado de no aplastar o doblar excesivamente la manguera.

Es importante prevenir que la manguera se afloje y se caiga; es por ello que el soporte de plástico está equipado con un agujero para poder atarla a la pared o al grifo de agua. El extremo libre deberá ser colocado a una altura entre **30 y 100 cm**, y nunca deberá ser sumergido en agua. Si se usa una manguera de desagüe de extensión horizontal (de máximo 3 m) la manguera de desagüe puede ser colocada a una altura máxima de **85 cm** respecto al suelo.

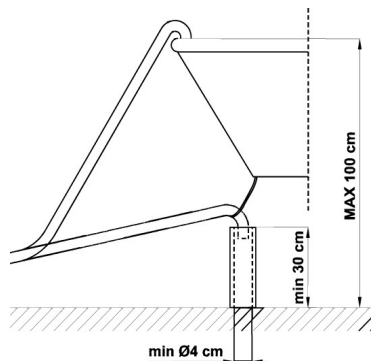

Clase de protección contra humedad: IPX0



2.2 Conexión eléctrica y precauciones



verificar que el voltaje y la frecuencia de la red eléctrica coincidan con los valores indicados en la ficha de identificación del aparato colocada en el borde interno de la puerta.



el enchufe al final del cable de alimentación y la toma de corriente correspondiente deben ser del mismo tipo y cumplir con la regulación vigente.

El enchufe debe ser accesible después de la instalación.

Nunca desconectar el enchufe tirando del cable de alimentación.



después de cambiar el cable de alimentación, **ASEGURARSE QUE la abrazadera** de anclaje del cable esté asegurada correctamente en su lugar.



No use adaptadores o derivadores para así evitar la posibilidad de sobrecalentamiento o quema.



En el caso de daño del cable de alimentación, solicitar el replazo solo al fabricante o a un Centro de Asistencia Técnica Autorizado para así evitar cualquier riesgo.



Algunos componentes están encendidos incluso cuando el botón de encendido (ON/OFF) está en la posición de apagado (OFF). Antes de realizar cualquier trabajo de mantenimiento en el aparato, desconectar el enchufe o apagar el interruptor de pared.



3. Descripción de los mandos

3.1 El panel superior

Todos los mandos y los dispositivos de control del lavavajillas están situados en el panel superior. Las operaciones de encendido, programación, apagado, etc. pueden efectuarse sólo con la puerta abierta.



- 1 TECLA DE ENCENDIDO/APAGADO**
- PILOTOS PROGRAMA SELECCIONADO**
- 2** El piloto encendido indica el programa seleccionado y la presencia de posibles averías (Remedios a las anomalías de funcionamiento).
- 3 BOTÓN SELECCIÓN PROGRAMAS**
- 4 PILOTO DE FALTA DE SAL**
- 5 PILOTO DE FALTA ABRILLANTADOR** (según el modelo)
- 6 OPCIONES.**
- 7 DISPLAY INFORMACIONES**
- 8 BOTÓN DE RETARDO PROGRAMA**

NOTA. Simbología y estética aparecen sólo de modo genérico; podrían diferir en función del modelo o versión de lavavajillas adquirido.

Informaciones presentadas	
Duración prevista programa	Sí
Tiempo residual programa	Sí
Arranque retardado	1 / 24 horas
Mensaje de error	Err



SELECCIÓN DEL PROGRAMA DE LAVADO Y ENCENDIDO

Para seleccionar el programa de lavado más adecuado a la vajilla a lavar, tome como referencia el cuadro que se detalla a continuación, tratando de identificar el tipo de lavado más adecuado a la vajilla y al grado de suciedad de la misma.



Una vez identificado, mediante el cuadro correspondiente, el programa de lavado adecuado:

- pulsar la tecla de **ENCENDIDO/APAGADO (1)** y esperar el encendido del **PILOTO PROGRAMAS (2)**;
- pulsar el botón de **SELECCIÓN PROGRAMAS (3)** varias veces hasta obtener el encendido del piloto correspondiente al programa preferido;
- cerrar la puerta; después de unos **2"** se activará el programa, durante cuya ejecución centelleará el respectivo **TESTIGO** (señal programa en curso de ejecución).

INDICADOR DE PROGRAMA EN CURSO (según el modelo)



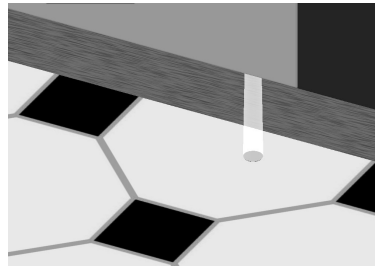
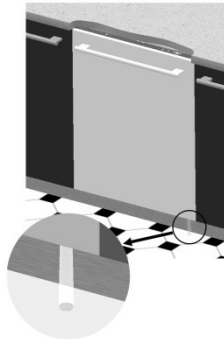

Durante la ejecución del programa una luz intermitente es proyectada sobre el pavimento, bajo el ángulo derecho de la puerta. Al término del programa la luz se apaga a fin de reducir los consumos de estado de espera.





Instrucciones para el usuario

ES

PROGRAMA NÚMERO Y SÍMBOLO	CARGA VAJILLA Y CUBIERTOS	SECUENCIA PROGRAMA	DURACIÓN	CONSUMO	
			MINUTOS (1)	AGUA LITROS	ENERGÍA KWh (1)
1 ^(*) ^(**) ECO  EN 60436	Programa de lavado con menor consumo de agua y energía, recomendado para el lavado de vajilla con suciedad normal, incluso con residuos secos.	Lavado a 48°C Aclarado en frío Aclarado a 41°C (2) /70°C Secado	265 (2) /170	9	0,64
2 ^(**) AUTO 	Programa de lavado para vajilla mixta y cazuelas con suciedad normal, incluso con residuos secos.	Seleccionando el programa "AUTO" el lavavajillas identifica el tipo de suciedad y adapta en consecuencia los parámetros de lavado de modo automático.			
3 RÁPIDO 60' 	Programa de lavado rápido para vajilla mixta y cazuelas con suciedad normal, incluso con residuos secos. Lava y seca la vajilla en 60 minutos.	Lavado a 65°C Aclarado en frío Aclarado a 70°C Secado	60	12	1,40
4 HIGIENE 	Programa indicado para un lavado intensivo de platos, cazuelas, sartenes, tablas de cortar, biberones. Ideal para la vajilla utilizada por niños o personas alérgicas para obtener una mayor higiene.	Prelavado caliente Lavado a 70°C 2 aclarado en frío Aclarado a 75°C Secado	130	15,5	1,20
5 INTENSIVO  ***	Programa indicado para el lavado de platos, cazuelas y sartenes muy sucios, incluso con residuos secos	Prelavado caliente Lavado a 70°C 2 aclarados en frío Aclarado a 70°C Secado	155	15,5	1,70

Apertura puerta automática – Dry plus

La apertura de la puerta automática está **presente** en los programas indicados con ****** en la primera columna.













El espacio necesario para permitir la apertura de la puerta tiene que estar libre. La apertura y cierre de la puerta no deben forzarse antes de que finalice completamente el programa de lavado.

El programa "**HIGIENE**" aumenta la temperatura del enjuague final para obtener una mayor higiene. Indicado para el lavado intensivo de platos, cazuelas, sartenes, tablas de cortar, biberones. Ideal para la vajilla utilizada por niños o personas alérgicas.

IMPORTANTE: léase la tabla "NOTAS Y REFERENCIAS" en las siguientes páginas.

PROGRAMAS ADICIONALES (Léase el apartado que explica su funcionamiento)

PROGRAMA NUMERO Y SIMBOLO	CARGA VAJILLAS Y CUBIERTOS	SECUENCIA PROGRAMA	DURACIÓN	CONSUMO	
			MINUTOS (1)	AGUA LITROS	ENERGÍA KWh (1)
6 RÁPIDO 27'  + 	Programa de lavado rápido para vajilla poco sucia, lavada inmediatamente después del uso.	Lavado a 38°C Aclarado a 50°C	27	6,7	0,70
7 PRELAVADO  + 	Programa recomendado para enjuagar vajilla en espera de un nuevo ciclo de lavado.	Prelavado en frío	15	3,8	0,02
8 (**) NOCHE  + 	Indicado para el lavado de vajilla con suciedad normal, incluso con residuos secos. Garantiza la máxima reducción del ruido percibido, por tanto se aconseja su funcionamiento durante la noche.	Lavado a 55°C 2 aclarados en frío Aclarado a 55°C (2) /65°C Secado	270 (2) /245	9,6	1,25
9 (**) UNIVERSAL  +  IEC/DIN**	Programa de lavado para vajilla mixta y cazuelas con suciedad normal, incluso con residuos secos.	Prelavado en frío Lavado a 65°C Aclarado a 55°C (2) /70°C Secado	150 (2) /110	12,5	1,35
10 (**) COPAS  + 	Programa de lavado para copas y elementos de porcelana ligeramente sucios. Ideal para obtener cristales brillantes	Lavado a 45°C 2 aclarados en frío Aclarado a 55°C (2) /70°C Secado	125 (2) /75	12,5	1,1

IMPORTANTE: léase la tabla “NOTAS Y REFERENCIAS” en las siguientes páginas.



Si la puerta del lavavajillas está abierta o mal cerrada no podrá comenzar el ciclo de lavado.



Apertura puerta automática-Dry plus

El programa finaliza con una fase de secado que consta de un tiempo a puerta cerrada y un tiempo a puerta entreabierta (pura espera, para favorecer aún más el secado). La duración depende del programa y del modelo.

Cualquier intervención (apertura/cierre de la puerta, apagado, etc.) durante esta fase comporta la finalización anticipada del programa.

Es posible interrumpir el programa durante la fase de secado y descargar el lavavajillas antes del final efectivo (end) señalado mediante un sistema visual y/o acústico (según el modelo), pero el secado podría no ser óptimo.

El transcurso previsto del programa solo se completa cuando el final (end) se señala mediante un sistema visual y/o acústico (según el modelo).



El espacio necesario para permitir la apertura de la puerta tiene que estar libre. La apertura y cierre de la puerta no deben forzarse antes de que finalice completamente el programa de lavado.

NOTAS Y REFERENCIAS

Lleve a cabo el ciclo de remojo **únicamente** cuando la carga sea parcial.

Las opciones **no** pueden utilizarse con el programa **remojo**.

Dry plus se activa automáticamente si el programa seleccionado es compatible con la opción

*	Programa estándar según la norma EN 60436 . La opción Dry plus debe ser seleccionada .
***	Programa de referencia IEC/DIN . La opción Dry plus debe ser seleccionada .
***	Programa de referencia para los lugares de trabajo. Detergente: 15 g en el distribuidor + 6 g en la puerta o pastilla. Disposición : véase foto en el apartado “uso de los cestos”.
(1)	La duración y el consumo de los programas han sido medidos en base a lo previsto por la norma EN 60436 . Los valores pueden cambiar en función tanto de la temperatura ambiente y del agua en entrada como del tipo y cantidad de la vajilla.
(2)	Opción ENERSAVE seleccionada (por defecto)/no seleccionada

**REFERENCIAS a la ETIQUETA ENERGÍA** presente en el lavavajillas:

- El consumo energético anual se basa en **280 ciclos de lavado estándar** con agua fría y consumo en modalidades de bajo consumo energético. El consumo efectivo depende de las modalidades de uso del aparato.
- El consumo de agua se basa en **280 ciclos de lavado estándar**. El consumo efectivo depende de las modalidades de uso del aparato.
- Las informaciones se refieren al programa **ESTÁNDAR EN 60436** (indicado en la tabla de programas), el más eficaz en términos de consumo combinado de agua y energía. Este programa es adecuado para vajilla normalmente sucia.
- Clase de eficiencia de secado determinada en una escala de “**G**” (eficiencia mínima) a “**A**” (eficiencia máxima).

Aviso para las entidades de inspección

Las entidades de inspección reciben instrucciones para realizar pruebas comparativas (ej. según EN60436).

Si no dispone de la hoja de papel que acompaña a la documentación, solicite las instrucciones al siguiente correo

electrónico: dishwasher@test-domestic-appliances.com

En la solicitud es necesario indicar el modelo (MOD) y el número de serie (S/N) presentes en la etiqueta colocada en el lateral de la puerta.

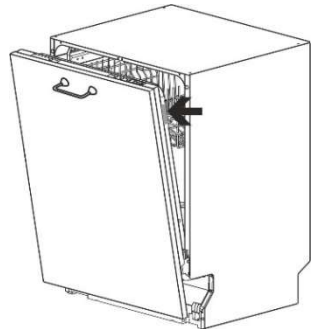



3.2 Programas de lavado



Antes de activar el programa de lavado, controle que:

- la llave del agua esté **abierta**.
- En el depósito del descalcificador **haya sal regeneradora**.
- El **dispensador** cuente con la **cantidad adecuada de detergente**.
- Los cestos estén **colocados correctamente**.
- Las toberas de rociado giren **libremente** sin ningún atasco.
- La **puerta del lavavajillas esté bien cerrada**.

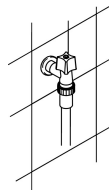

PROGRAMAS ADICIONALES



La opción seleccionada, junto con cualquier otro programa de lavado, permite activar una serie de programas adicionales. Tras haber seleccionado el programa deseado, pulse el botón (el testigo se ilumina). Se desactiva automáticamente al finalizar el programa..



DRY PLUS

Esta opción **reduce** aún más el consumo de **energía**, ya que abre la puerta al final del ciclo para facilitar el secado. Al finalizar el lavado, un dispositivo automático desengancha la puerta, que lentamente se abre algunos centímetros. De esta forma se obtiene un secado perfecto incluso cuando el aclarado se realiza a bajas temperaturas, garantizando un significativo **ahorro de energía**.



Entre la fase de enjuague y el final del ciclo, el lavavajillas queda en una **fase de inactividad** para permitir el secado correcto (la pantalla muestra el tiempo que falta hasta el final del ciclo). La apertura de la puerta en esta fase comporta la **interrupción** del ciclo y el **final** del programa.

El final del programa está indicado por una señal acústica breve y por el parpadeo de las luces testigo de los programas n.º 4 y n.º 5.



Quando la función está activada, **no se debe impedir** la apertura de la puerta de ninguna manera; el espacio necesario delante de la puerta deberá estar libre de objetos para permitir su apertura. **No forzar la puerta** para abrirla antes de la señal de final de ciclo, ya que se dañaría el mecanismo de cierre.



1/2

MEDIA CARGA DISTRIBUIDA

En caso de poca vajilla para lavar es útil la opción de lavado “Media carga distribuida”, gobernada mediante la tecla $\frac{1}{2}$, que permite ahorrar agua y energía eléctrica y reduce la duración del programa. La vajilla deberá ser colocada en ambos cestos y en el distribuidor de detergente se deberá introducir una cantidad menor de producto respecto de aquélla utilizada para la carga completa.



Flexi Tabs

Específica para el lavado con detergentes combinados en **pastillas**, que contienen también **sal y abrillantador** (3en1) u otros agentes tales como salva vidrio, abrillantadores para acero, etc. (4en1, 5en1...). Con esta opción activada no se suministrará sal ni abrillantador, aunque estén presentes en los respectivos depósitos. Si los depósitos están vacíos, los **testigos** permanecerán **encendidos**.

*En ausencia de esta opción, se aconseja el uso de **productos tradicionales** (detergente, sal y abrillantador por separado) ya que con los ciclos de lavado tradicionales los productos multifunción podrían crear problemas tales como depósitos de pátina blanca, bajos resultados de secado y residuos en la vajilla.*

Para mayores informaciones véanse las instrucciones que aparecen en el envase del detergente.

IMPORTANTE

Para **desactivar** la opción adicional se debe presionar el respectivo **botón** (el testigo se apaga).



Estos productos **no son adecuados** para el uso con agua **demasiado “dura”**. Si la dureza programada es superior a **H3**, activando esta opción el correspondiente testigo parpadea para señalar uso no correcto; ello **no impide** el funcionamiento, pero podría provocar lavados **menos eficaces**.



ACCIONAMIENTO RETARDADO

Permite programar el inicio del lavavajillas en el horario deseado (ej. por la noche). Pulse el botón **DELAY** para activar la opción y visualizar en la pantalla el retraso de 1 hora. Si pulsa más veces el botón, podrá elegir el retraso deseado de hasta 24 horas. Para anular la configuración, pulse varias veces el botón hasta que la pantalla no muestre ningún número. No es posible seleccionar la opción si ya se ha iniciado el programa. Al cerrar la puerta el lavavajillas realizará un prelavado, después del cual se activará el "retraso del programa" configurado.

ANULACIÓN DEL PROGRAMA EN EJECUCIÓN

- Para anular el programa en ejecución, después de haber abierto la puerta, presionar y mantener presionado durante algunos segundos el botón de **SELECCIÓN PROGRAMAS (3)** hasta obtener el encendido simultáneo de los **pilotos** de los programas nº **4** y **5** (aparecen indicados con "end").



- Cerrar la puerta.
- Después de aproximadamente un minuto la máquina se dispone en fin de ciclo.

MODIFICACIÓN DEL PROGRAMA

Para cambiar un programa en curso de ejecución basta abrir la puerta y seleccionar el nuevo programa. Cerrando nuevamente la puerta el lavavajillas ejecutará automáticamente el nuevo programa.



CÓMO AHORRAR ENERGÍA! ... Y RESPETAR EL AMBIENTE

- Trate de utilizar **siempre** el lavavajillas a **plena carga**.
- No lave la vajilla bajo el agua corriente.
- Utilice el programa de lavado **más adecuado** para el tipo de carga.
- No enjuague previamente la vajilla.
- Si fuese posible, empalme el lavavajillas a una instalación de agua caliente hasta 60°C.



CÓMO REDUCIR EL CONSUMO DE DETERGENTE! ... Y RESPETAR EL AMBIENTE

Eventuales fosfatos presentes en los detergentes para lavavajillas representan un problema grave para la ecología. A fin de evitar consumos excesivos de detergentes, e incluso de energía eléctrica, aconsejamos:

- **diferenciar la vajilla**, separando la más delicada de la más resistente a los detergentes agresivos y a las altas temperaturas;
- **no volcar** el detergente directamente sobre la vajilla.



Al abrir la puerta durante el lavado el programa se interrumpirá, el respectivo testigo continuará centelleando y una señal acústica avisará que el ciclo de lavado no se ha concluido. Será necesario esperar aproximadamente **1 minuto**; a continuación cerrar la puerta y reanudar el programa de lavado. Al cerrar la puerta el programa se reactivará desde el punto en que ha sido interrumpido. Se aconseja ejecutar esta operación **sólo cuando sea necesario**, ya que podría provocar irregularidades en la ejecución del programa.

FINAL DE PROGRAMA

Una vez concluido el programa el lavavajillas emite una breve señal acústica y los **testigos** de los programas n° **4** y **5** (aparecen indicados con "end") se encienden de modo intermitente.

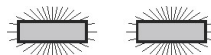

El apagado de la máquina se obtiene abriendo la puerta y pulsando el botón de **ENCENDIDO/APAGADO (1)**.

GESTIÓN DE LA ENERGÍA

Después de **5 minutos de inactividad** (ciclo de lavado concluido, interrumpido o bien programado pero no comenzado), el lavavajillas pasa a una situación de **stand-by** a fin de reducir el consumo de energía. En este estado, la situación del lavavajillas se visualiza de nuevo (mediante testigos o monitor, según el modelo) con mayor lentitud (**1 encendido** cada **5 segundos**).

EXTRACCIÓN DE LA VAJILLA

Al final del programa de lavado, espere por lo menos **20 minutos** antes de sacar la vajilla lavada, para dejar que se enfríe un poco. A fin de evitar que eventuales gotas de agua del cesto superior caigan arriba de la vajilla del cesto inferior, le **aconsejamos** vacíe primero el cesto inferior y luego el superior.



4. Instrucciones para el uso

Una vez instalado correctamente el lavavajillas, lleve a cabo las siguientes operaciones para que pueda funcionar correctamente:

- Regule el descalcificador de agua;
- Coloque la sal regeneradora;
- Introduzca el abrillantador y el detergente.

4.1 Uso del descalcificador de agua



La cantidad de depósitos de cal en el agua (índice de dureza del agua) es responsable de las manchas blancas en la vajilla seca que, con el tiempo, tiende a ponerse opaca. El lavavajillas se suministra con un descalcificador automático que, utilizando sal regeneradora específica, elimina eventuales sustancias endurecedoras presentes en el agua.

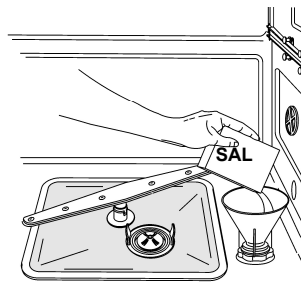

Utilizando agua de dureza media, deberá volver a colocar la sal regeneradora cada **20 lavados** aproximadamente. El depósito del descalcificador tiene una capacidad de aprox. **1 Kg** de sal gruesa. Algunos modelos están equipados con un indicador óptico de falta de sal. En estos modelos, el tapón del compartimiento sal contiene un flotador de color verde que baja al reducirse la concentración de sal en el agua. Cuando el flotador verde deja de estar visible en el tapón transparente significa que se debe efectuar reaprovisionamiento de sal regenerante. El depósito se encuentra en el fondo del lavavajillas. Extraiga el cesto inferior, desenrosque el tapón del depósito girándolo de derecha a izquierda y vuelque la sal utilizando el embudo correspondiente. Antes de volver a enroscar el tapón, elimine eventuales residuos de sal que se encuentren cerca de la abertura del depósito.



- *Cuando utilice el lavavajillas por primera vez, además de la sal, deberá colocar en el mismo depósito también **un litro de agua.***
- *Todas las veces que rellene el depósito de sal, controle que **el tapón esté cerrado correctamente.** La mezcla de agua y detergente no debe penetrar en el depósito de sal para no perjudicar el equipo de regeneración y el funcionamiento del mismo. En este caso, la garantía perderá su validez.*
- *Utilice **exclusivamente** sal regeneradora para lavavajillas domésticos. En caso de que emplee sal en pastillas, **no llene completamente el depósito correspondiente.***



- **No utilice sal para alimentos**, porque contiene sustancias no solubles que, con el tiempo, pueden llegar a perjudicar el equipo de descalcificación.
- Cuando sea necesario, lleve a cabo la operación de llenado **antes de poner en marcha el programa de lavado**; de esta manera, la solución salina excedente será eliminada inmediatamente por el agua; por lo contrario, la permanencia prolongada del agua salada dentro de la cuba de lavado puede dar lugar a fenómenos de **corrosión**.



Preste atención en no confundir los envases de la sal con los de detergente: la introducción de detergente en el depósito de sal **suele perjudicar** el descalcificador.

REGULACIÓN DEL ABLANDADOR

La regulación se efectúa mediante el **BOTÓN DE SELECCIÓN DE PROGRAMAS (3)**. Mantenga pulsado el botón hasta el parpadeo del **INDICADOR DE REGULACIÓN DE DUREZA DEL AGUA (4)**. Los **TESTIGOS DE PROGRAMA SELECCIONADO (2)** indican la regulación actual. Cada vez que se pulsa el botón, se modifica la selección de acuerdo con la secuencia de la tabla siguiente:

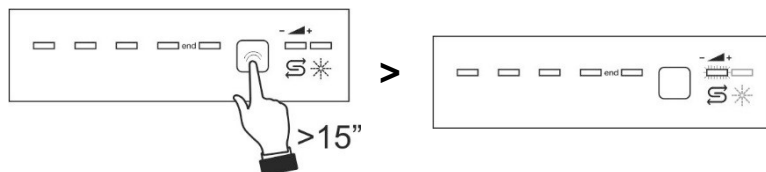

Tras la regulación o la visualización del programa configurado, basta dejar inactivo el botón durante algunos segundos: el lavavajillas regresa automáticamente a su condición estándar saliendo del modo de regulación.



CUADRO DE DUREZA DEL AGUA

DUREZA DEL AGUA		REGULACIÓN		
Grados Alemanes (°dH)	Grados Franceses (°dF)			
0 – 6	0 – 11	H0	Todos los testigos	
7 – 10	12 – 18	H1	Un testigo encendido	
11 – 15	19 – 27	H2	Dos testigos encendidos	
16 – 21	28 – 37	H3	Tres testigos encendidos	
22 – 28	38 – 50	H4	Cuatro testigos encendidos	
29 - 50	51 – 90	H5	Cinco testigos encendidos	

Solicite las informaciones relativas a la dureza del agua a la empresa hídrica de distribución.

Regulación por defecto: **H3 - 16-21°dH – 28-37°dF**

4.2 *Uso del dispensador de abrillantador y detergente*

El dispensador de detergente y el dosificador de abrillantador están situados en la parte interna de la puerta: a la izquierda se encuentra el **dispensador** y a la derecha el **dosificador**.

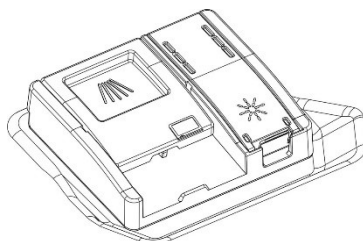

*Excluyendo el programa de **REMOJO**, antes de cada lavado se deberá colocar en el **dispensador** la dosis adecuada de detergente. El **abrillantador** para la operación de aclarado se deberá añadir únicamente según las exigencias de la máquina.*



ABRILLANTADOR PARA LA OPERACIÓN DE ACLARADO

El abrillantador acelera el secado de la vajilla y previene la formación de manchas y depósitos calcáreos; la máquina añade el producto de forma automática durante el último ciclo de aclarado, tomándolo desde el depósito correspondiente, situado en la parte interna de la puerta.

Para agregar el abrillantador:

- Abra el contenedor, apretando y levantando la lengüeta de la tapa.
- Vierta abrillantador hasta llenar el depósito. Añada más abrillantador cuando se ilumine el testigo de señalización de falta de abrillantador.
- Cierre la tapa: se oirá un chasquido de cierre
- Elimine con un paño eventuales residuos de abrillantador que podrían provocar espuma durante el funcionamiento.

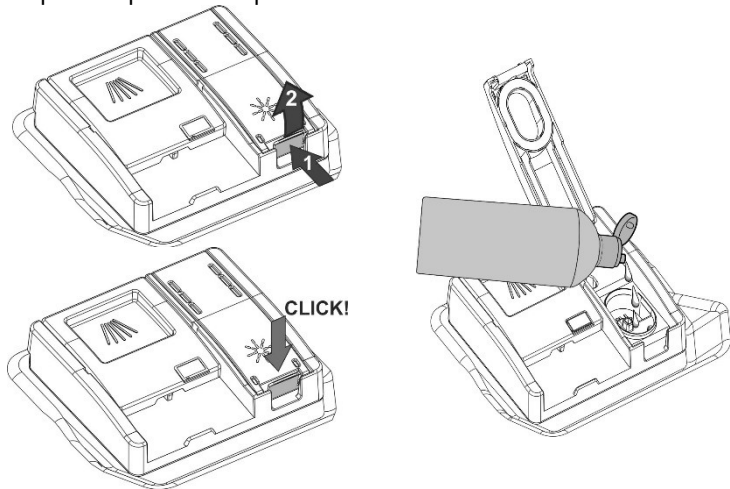



REGULACIÓN DE DOSIFICACIÓN DEL ABRILLANTADOR

Pulse y mantenga pulsado el botón **SELECCIÓN DE PROGRAMAS (3)**, después de unos **15 "** el testigo de sal parpadea, manténgalo presionado hasta que **parpadee el testigo del abrillantador (5)** y **los testigos de programas (2)** indiquen la configuración actual. Pulse entonces más veces el botón **SELECCIÓN DE PROGRAMAS (3)** para elegir la dosis deseada en función de la siguiente tabla:

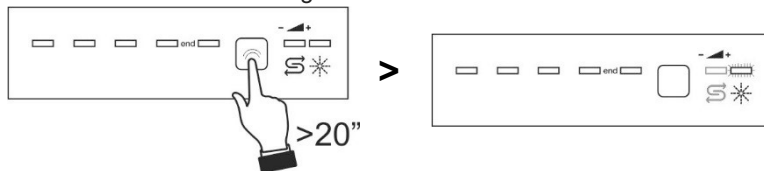

Tras la regulación o la visualización del programa configurado, basta dejar inactivo el botón durante algunos segundos: el lavavajillas regresa automáticamente a su condición estándar saliendo del modo de regulación.

TABLA DE REGULACIÓN DE ABRILLANTADOR

0 - no se dispensa	b0	Todos los testigos apagados	
mínimo 2 ml	b1	Un testigo encendido	
3 ml	b2	Dos testigos encendidos	
4 ml	b3	Tres testigos encendidos	
5 ml	b4	Cuatro testigos encendidos	
máximo 6 ml	b5	Cinco testigos encendidos	

Regulación por defecto: **b4 - 5 ml**



- **Aumente** la cantidad de abrillantador cuando la vajilla resulte opaca y presente manchas circulares.
- **Reduzca** la cantidad de abrillantador cuando la vajilla resulte pegajosa o presente manchas blancas estriadas.



CARGA DEL DETERGENTE

Para abrir la tapa del depósito de detergente presione ligeramente el botón **P**. Introduzca el detergente o la pastilla y cierre la tapa, deslizando hasta el chasquido de parada.

Durante el lavado el depósito se abrirá automáticamente.

Introduzca el detergente (puede ser en pastilla) únicamente con el contenedor seco

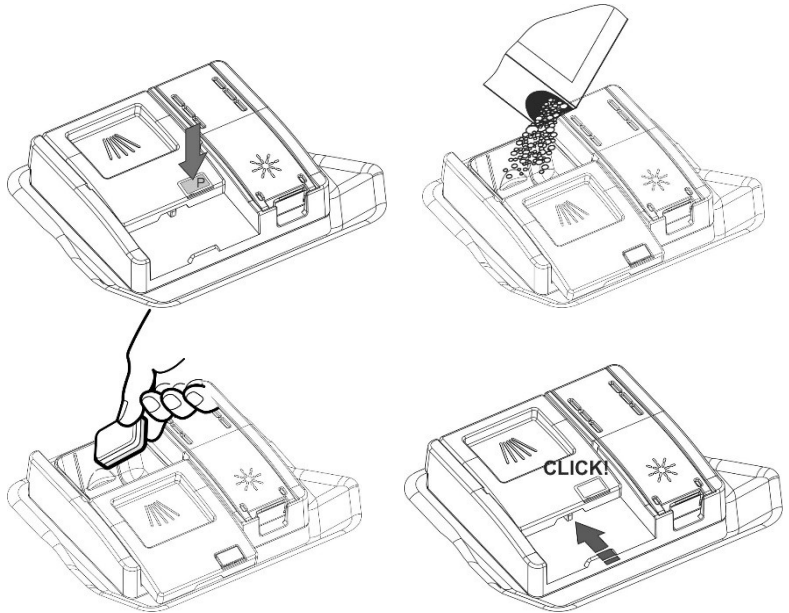



- Al seleccionar un programa con prelavado caliente (véase la tabla de programas), se deberá introducir una cantidad adicional de detergente en la cubeta G/H (según los modelos).
- Emplee **exclusivamente** detergentes específicos para lavavajillas. Guarde los envases de detergente bien cerrados y en un lugar seco para evitar que se formen grumos que comprometerían los resultados de lavado. Una vez abiertos los envases, trate de no conservarlos por mucho tiempo ya que el detergente suele perder eficacia.
- No utilice detergentes para lavar los platos a mano: podrían comprometer el funcionamiento del lavavajillas.
- Coloque la dosis correcta de detergente. Una cantidad insuficiente elimina la suciedad de forma parcial mientras que una cantidad excesiva no aumenta la eficacia de lavado pero representa un desperdicio inútil de producto.

Para el respeto al medio ambiente, aconsejamos el uso de detergentes **sin fosfatos y sin cloro**.



La introducción de detergente, incluso líquido, en el depósito del abrillantador, puede perjudicar el lavavajillas de forma irreversible.

4.3 Advertencias y consejos generales



Antes de proceder al lavado con el lavavajillas por primera vez, lea detenidamente las siguientes sugerencias sobre el tipo de vajilla a lavar y la forma de colocarla dentro de la máquina.

Por lo general no existen límites para el lavado de la vajilla de uso doméstico pero en algunos casos es oportuno tener en cuenta las características de la misma.

Antes de colocar la vajilla en los cestos:

- elimine los residuos grandes de comida como huesos, espinas, etc. que pueden obstruir el filtro y provocar daños en la bomba de lavado;
- ponga en remojo cacerolas y sartenes que tengan residuos quemados de comida en el fondo para que se despeguen sin dificultad; luego colóquelas en el CESTO INFERIOR.

El lavado previo de la vajilla bajo el agua corriente, antes de colocarla en los cestos, representa un desperdicio inútil de agua.

La correcta colocación de la vajilla asegurará buenos resultados de lavado.

**ATENCIÓN!**

- *Controle que la vajilla esté bien firme, que no se pueda volcar y que deje girar libremente las toberas de rociado durante el funcionamiento;*
- *No ponga objetos muy pequeños en los cestos que, al caer, pueden bloquear las toberas de rociado o la bomba de lavado;*
- *Recipientes como tazas, tazones, vasos y cacerolas se deberán colocar siempre con la abertura hacia abajo y con la cavidad en posición oblicua, para que el agua pueda escurrir;*
- *No coloque la vajilla una dentro de otra o de manera que se cubra entre sí;*
- *No coloque los vasos pegados uno con otro ya que, estando en contacto, se podrían romper o quedar manchados.*

CONTROLE que su vajilla se pueda lavar en el lavavajillas.

Vajilla que no se puede lavar en el lavavajillas:

- **Vajilla y cacerolas de madera:** se pueden arruinar debido a la elevada temperatura de lavado;
- **Vajilla artesanal:** por lo general no se pueden lavar en el lavavajillas. La elevada temperatura del agua y el detergente las pueden arruinar;
- **Vajilla de plástico:** la vajilla de plástico resistente al calor se debe lavar en el cesto superior;
- **Vajilla u objetos de cobre, estaño, cinc y latón:** tiende a mancharse;
- **Vajilla de aluminio:** la vajilla en aluminio anodizado puede perder el color;
- **Platería:** La vajilla de plata se puede manchar;
- **Vidrio y cristal:** por lo general los objetos de vidrio y cristal se pueden lavar en el lavavajillas. Sin embargo, existen algunos tipos de vidrio y de cristal que, después de muchos lavados, se suelen poner opacos y perder transparencia; para estos materiales, aconsejamos siempre el programa menos agresivo entre los presentados en el cuadro correspondiente;
- **Vajilla con decoraciones:** los objetos decorados que se encuentran actualmente a la venta, suelen tener un buen nivel de resistencia al lavado en el lavavajillas. A pesar de ello, es posible que, después de lavados frecuentes, los colores pierdan vivacidad poniéndose pálidos. Si tuviese alguna duda sobre la resistencia de los colores, lave pocas piezas a la vez por un mes aproximadamente.



4.4 Uso de los cestos

El lavavajillas tiene una capacidad de **13 cubiertos**, incluyendo los cubiertos de servir.

CESTO INFERIOR

El cesto inferior recibe la acción de la tobera de rociado inferior a la máxima intensidad, por tanto se deberá destinar a la vajilla más sucia y "difícil" de lavar.

Están permitidas todas las combinaciones y variedades en la carga de la vajilla sucia, teniendo siempre cuidado de colocarla, junto a cacerolas y sartenes, de manera que todas las superficies sucias estén expuestas a los chorros de agua procedentes desde abajo.

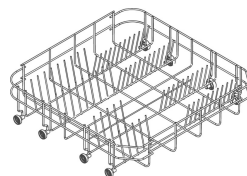

Con soportes fijos

Para aprovechar al máximo el espacio dentro del cesto, en caso de vajilla de gran tamaño, algunos modelos cuentan con soportes para platos basculantes en 2 o 4 sectores.

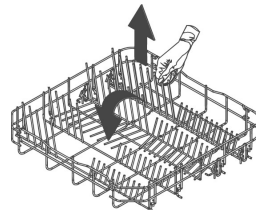

Con soportes basculantes

INSERCIONES CESTO INFERIOR

Algunos modelos están equipados con inserciones cesto inferior útiles a fin de potenciar el secado de los platos. Las inserciones se encuentran en la bolsa de los accesorios; para utilizarlas basta introducirlas en los respectivos alojamientos, tal como se indica en la figura.

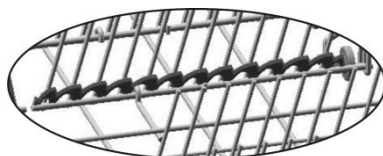
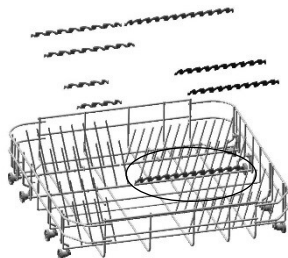



CÓMO SE CARGA EL CESTO INFERIOR

Coloque con cuidado y en posición vertical los platos llanos, hondos, de postre y de servir. Las cacerolas, las ollas y sus tapas se deben colocar boca abajo. Coloque los platos hondos y los de postre teniendo cuidado de que quede siempre espacio entre los mismos.

Ejemplos de carga:

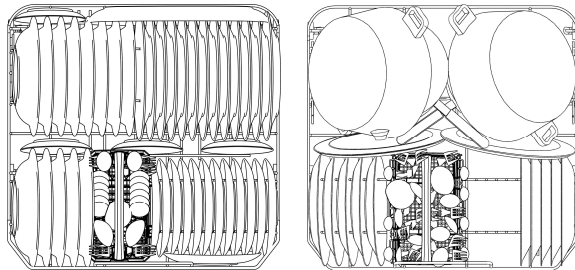

CESTO SUPERIOR

Es oportuno cargar el cesto superior con vajillas de tamaño pequeño o medio, por ejemplo vasos, platos pequeños, tacitas de café o tazas de té, tazones que no sean muy hondos y objetos livianos. En caso de que utilice el cesto superior en la posición más baja, recuerde que lo podrá llenar incluso con platos de servir siempre que no estén muy sucios.

CÓMO CARGAR EL CESTO SUPERIOR

Colocar los platos mirando hacia adelante; las tazas y otros recipientes cóncavos deberán depositarse siempre con la abertura mirando hacia abajo. El lado izquierdo del cesto se puede cargar con tazas y vasos dispuestos en dos pisos. En el centro se pueden colocar platos y platillos insertándolos verticalmente en los correspondientes soportes.

Ejemplos de carga:

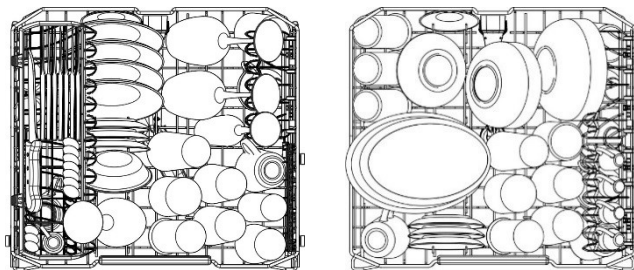



CESTO PARA CUBIERTOS

Se utiliza para colocar en su interior cubiertos de todo tipo, excepto los que presenten una longitud tal que **interfiera** con el brazo rociador superior. Los cubiertos se colocan en los huecos de las rejillas superiores para permitir que el agua pase sin dificultad.

Los tenedores y cucharas deben colocarse con el **mango hacia abajo**, con cuidado de no hacerse daño con las púas de los tenedores. Los **cuchillos** deben situarse en la bandeja correspondiente en el cesto superior o en el cajón portacubiertos, si existen (según el modelo adquirido); de lo contrario, dispóngalos con el **mango hacia arriba**.

Los cucharones, cucharas de madera y cuchillos de cocina se pueden colocar en el cesto superior, **asegurándose de que la punta de los cuchillos no sobresalga del cesto**. Las rejillas superiores se pueden abrir para introducir, por ejemplo, objetos pequeños.

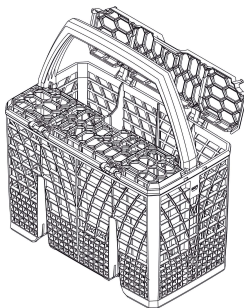

El cesto se desliza en sentido transversal y puede ser **posicionado en cualquier punto** a fin de obtener un aprovechamiento optimizado del espacio en el cesto inferior.

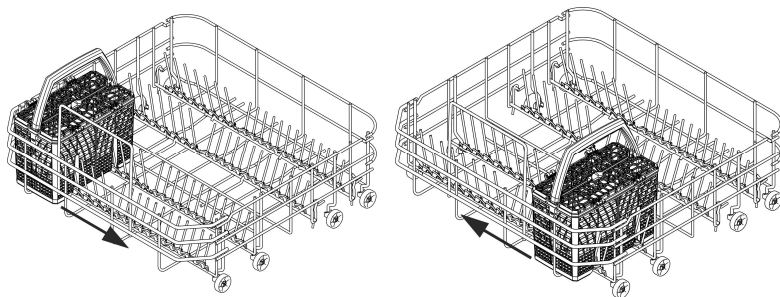



CESTO PORTACUBIERTOS SUPERIOR

El cesto está destinado a contener los cubiertos, que deberán colocarse en los respectivos alojamientos, además de utensilios largos a colocar longitudinalmente.

La extracción "de cajón" facilita la carga, pero también es posible extraerlo por completo respecto de las guías de deslizamiento, quitando para ello sus elementos de fijación (tal como se ilustra en la figura).

Prestar mucha atención al reposicionamiento de los elementos de fijación, a fin de evitar que el cesto se salga accidentalmente de las guías.

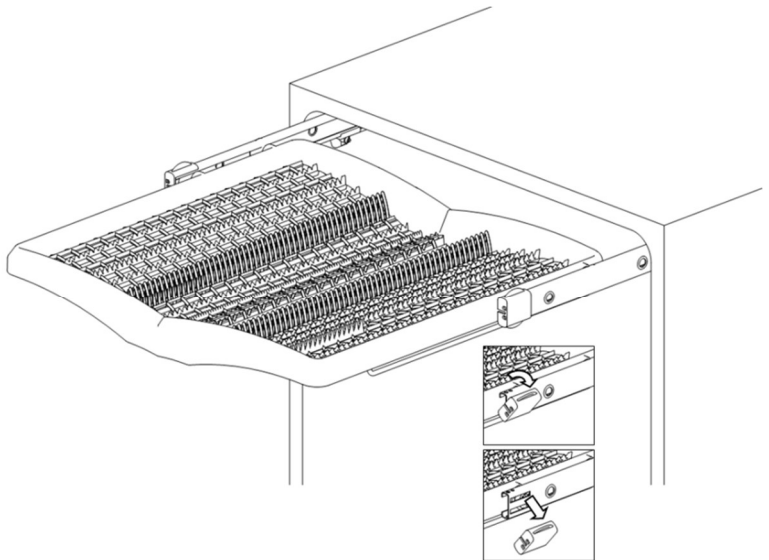



13 Cubiertos estándar CESTO PORTACUBIERTOS SUPERIOR

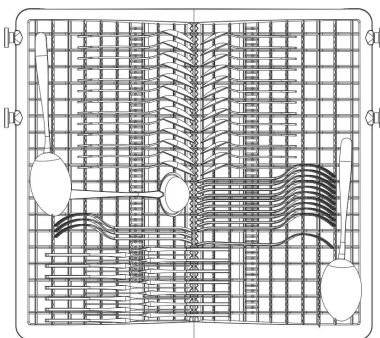
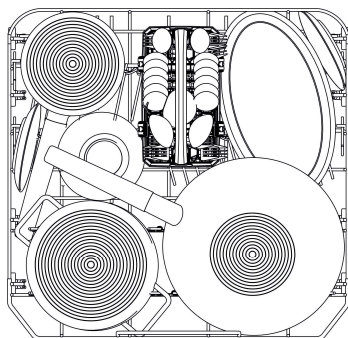
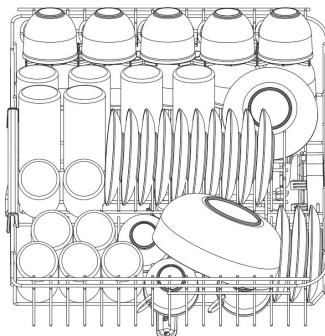
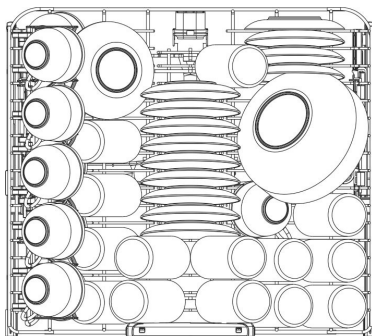

Si los soportes del cesto inferior son abatibles, es aconsejable bajarlos para facilitar la carga.



ACCESORIOS CESTO SUPERIOR (según el modelo)

Soportes abatibles

Pueden bloquearse en posición vertical, apoyados sobre el fondo del cesto, o bien, colocados en posición intermedia, según las necesidades. El soporte individual de la derecha resulta ideal como apoyo de los vasos de tallo largo.

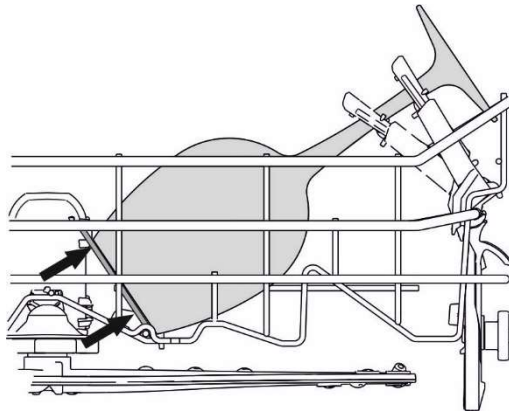
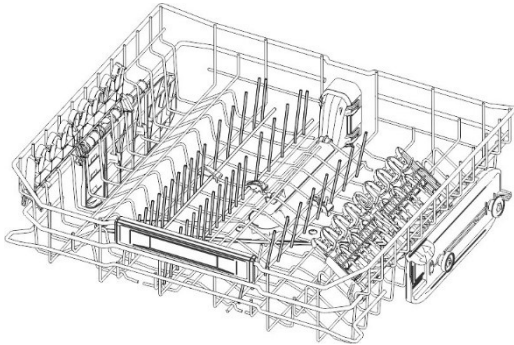



Soportes

Para tazas, tacitas y objetos largos. Los bordes están destinados a sujetar los vasos de tallo largo

Si no se van a utilizar, pueden levantarse (hasta oír el chasquido de parada) para colocarlos en posición vertical.

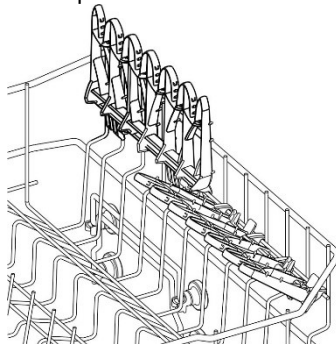

REGULACIÓN DEL CESTO SUPERIOR

La altura del cesto superior puede ser regulada para permitir la colocación en el cesto inferior de platos o vajilla de grandes dimensiones.

Los lados del cesto **deben ser posicionados** siempre **a la misma altura**.

- Elevar el cesto tirando por el borde superior (1), hasta el primer o segundo disparo, según la altura deseada.
- Bajar el cesto después de haberlo desbloqueado, tirando para ello la palanca de desbloqueo (2).

La regulación también puede efectuarse con el cesto cargado; en este caso, al bajarlo conviene retenerlo con una mano para evitar que la vajilla sufra golpes.

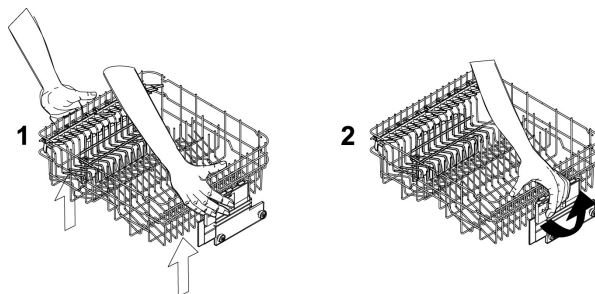



5. Limpieza y mantenimiento



Antes de efectuar el mantenimiento del aparato se deberá desconectar el enchufe o bien desconectar la tensión mediante el dispositivo de interrupción omnipolar.

5.1 Advertencias y consejos generales

Evite el uso de detergentes abrasivos o ácidos.

Las superficies exteriores y la puerta del lavavajillas se deberán limpiar periódicamente con un paño suave húmedo o con un detergente común para superficies pintadas. Las juntas de sellado de la puerta se deberán limpiar con una esponja húmeda. Periódicamente (una o dos veces por año) limpie la cuba y las juntas eliminando eventuales residuos de suciedad con un paño suave y un poco de agua.

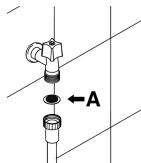

LIMPIEZA DEL FILTRO DE ENTRADA DEL AGUA

El filtro de entrada del agua **A** situado al final de la llave se deberá limpiar periódicamente. Una vez cerrada la llave de suministro del agua, desenrosque la punta de la tubería de alimentación del agua, retire el filtro **A** y límpielo delicadamente bajo un chorro de agua corriente. Vuelva a introducir el filtro **A** en su lugar y a colocar con cuidado el tubo de alimentación del agua.

LIMPIEZA DE LAS TOBERAS DE ROCIADO

Las toberas de rociado se pueden retirar sin ninguna dificultad para proceder a su limpieza periódica y prevenir eventuales atascos. Lávelas bajo un chorro de agua y vuelva a colocarlas con cuidado en su lugar, **controlando que el movimiento circular de las mismas no sufra ninguna obstrucción.**

- Para retirar la tobera de rociado **superior**, destornille el casquillo de retención **R**.
- Para retirar la tobera de rociado **inferior**, se deberá simplemente levantar hacia arriba tirando desde la parte central.

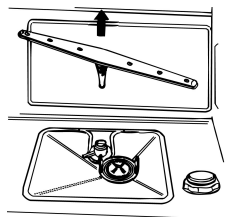
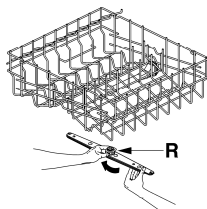



LIMPIEZA DEL GRUPO FILTRANTE

- Controle periódicamente el filtro central **C** y, si fuese necesario, límpielo. Para sacarlo de su lugar, tome entre los dedos las lengüetas, gire hacia la izquierda y levante tirando hacia arriba;
- empuje desde abajo el filtro central **D** para separarlo del micro filtro;
- separe las dos partes que componen el filtro de plástico empujando el cuerpo del filtro hacia la zona indicada por las flechas;
- retire el filtro central levantándolo.

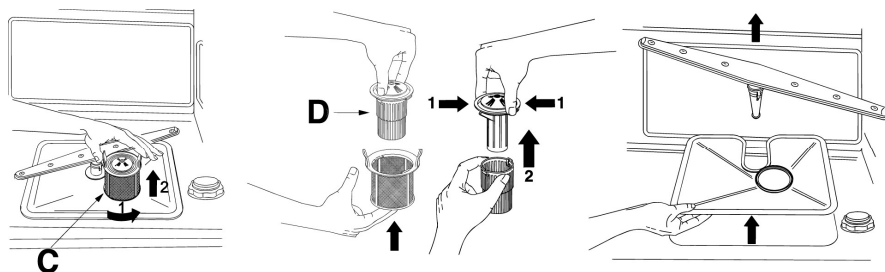

ADVERTENCIAS Y CONSEJOS PARA EL CORRECTO MANTENIMIENTO DE LOS FILTROS:

- Los filtros se deberán limpiar con un cepillo duro **bajo el agua corriente**.
- **Al retirar el filtro** se deberá controlar que en el mismo no hayan quedado residuos de alimentos. Posibles residuos, cayendo en el desagüe, podrían bloquear algunos componentes hidráulicos u obstruir los inyectores de las toberas de rociado.
- Es indispensable que la **limpieza de los filtros se lleve a cabo atentamente**, según las indicaciones recién indicadas: el lavavajillas no puede funcionar con los filtros tapados.
- **Vuelva a colocar los filtros en su lugar con mucho cuidado** a fin de evitar que se verifiquen daños en la bomba de lavado.

SI EL LAVAVAJILLAS TUVIESE QUE PERMANECER INUTILIZADO POR MUCHO TIEMPO:

- Lleve a cabo el programa de remojo **por dos veces, una tras otra**.
- **Desconecte la clavija** de la toma de corriente.
- Deje la **puerta levemente abierta** para evitar que se forme feo olor en la cuba de lavado.
- **Llene el dosificador con el abrillantador** para el aclarado.
- **Cierre la llave del agua**.



ANTES DE VOLVER A UTILIZAR EL LAVAVAJILLAS DESPUÉS DE MUCHO TIEMPO DE INUTILIZACIÓN:

- *Controle que en la tubería **no se hayan depositado sedimentos de lodo o herrumbre**. En este caso, deje correr el agua desde la llave de alimentación por algunos minutos.*
- ***Vuelva a colocar la clavija en la toma de corriente.***
- ***Empalme nuevamente el tubo flexible de alimentación del agua y vuelva a abrir la llave.***

ELIMINACIÓN DE PEQUEÑOS INCONVENIENTES

En algunos casos, Ud. podrá eliminar personalmente algunos pequeños inconvenientes con la ayuda de las siguientes instrucciones:

Cuando el programa no se active, controle que:

- *el lavavajillas esté conectado a la red eléctrica;*
- *el suministro de energía eléctrica no esté cortado;*
- *la llave del agua esté abierta;*
- *la puerta del lavavajillas esté cerrada correctamente.*

Cuando el lavavajillas esté lleno de agua estanca, controle que:

- *el tubo de descarga no esté doblado;*
- *el sifón de descarga no esté obstruido;*
- *los filtros del lavavajillas no estén obstruidos.*

Si la vajilla no queda limpia, controlar que:

- *haya colocado el detergente y en la cantidad adecuada;*
- *la vajilla esté colocada correctamente;*
- *el programa seleccionado sea apto para el tipo y el grado de suciedad de la vajilla;*
- *todos los filtros estén limpios y colocados correctamente en su lugar;*
- *algún objeto no bloquee la rotación de las toberas de rociado.*



Cuando la vajilla no se seque o quede opaca, controle que:

- *haya abrillantador en el compartimento correspondiente;*
- *la regulación del suministro de abrillantador sea correcta;*
- *el detergente utilizado sea de buena calidad y no haya perdido sus características (debido a que el envase ha quedado abierto y no se ha conservado correctamente).*

Cuando la vajilla presente manchas estriadas o manchas en general... controle que:

- *la regulación de la dosis de abrillantador no sea excesiva.*

Cuando la cuba de lavado presente manchas de herrumbre:

- *recuerde que la cuba es de acero, por tanto eventuales manchas de herrumbre se deben atribuir a elementos exteriores (pedacitos de herrumbre de las tuberías del agua, de cacerolas, cubiertos, etc.). Para eliminar estas manchas existen algunos productos específicos;*
- *controle que la cantidad de detergente sea adecuada, ya que algunas categorías de detergentes suelen ser más corrosivos que otros;*
- *controle que el tapón del depósito de sal esté bien cerrado y que la regulación del descalcificador se haya efectuado correctamente.*

**Si la puerta no se cierra:**

1 - compruebe la posición del pestillo de la cerradura (**D**)

2 - si fuera necesario, elévelo actuando sobre el tornillo de plástico (**V**) que corresponde con el pestillo.

3 - compruebe también el estado del gancho de la cerradura (**G**); si no ha saltado (referencia **N**), la puerta se abre y se cierra con normalidad; si ha saltado (referencia **S**), cierre la puerta con fuerza hasta que se vuelva a colocar; abra y cierre la puerta.

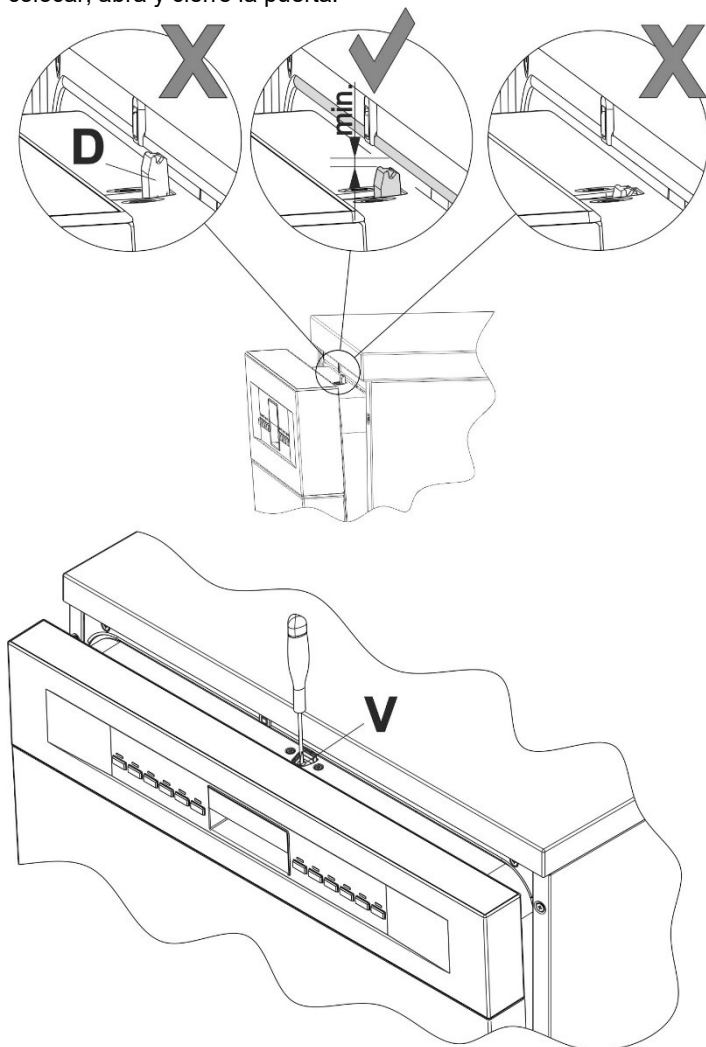

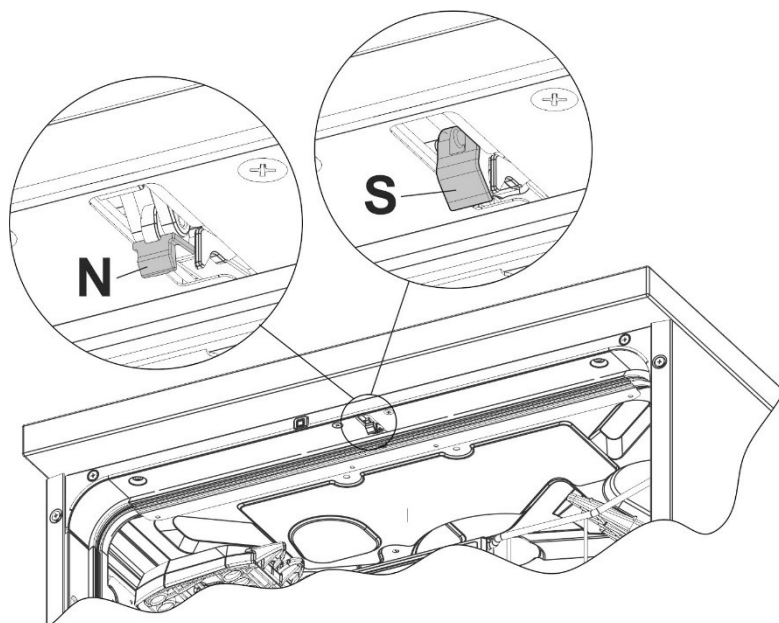

En caso de que, a pesar de las instrucciones antedichas, no hubiese logrado eliminar las anomalías de funcionamiento de la máquina, recurra al centro de asistencia técnica autorizado más cercano.

ATENCIÓN: los trabajos realizados sobre el aparato por personas no autorizadas no están cubiertos por la garantía y están a cargo del usuario.



6. Remedios para eventuales anomalías de funcionamiento

El lavavajillas está en condiciones de señalar una serie de **malfuncionamientos** mediante encendido simultáneo de varios testigos con los significados que a continuación se indican; además, en caso de anomalía en el monitor aparece “E”.

ANOMALÍA		DESCRIPCIÓN
E1		<p>Avería aguastop</p> <p>Ha intervenido el sistema antidesbordamiento (sólo para los modelos que disponen del mismo). Interviene en caso de pérdidas de agua. Es necesario contactarse con el Servicio técnico de asistencia clientes.</p>
E2		<p>Nivel de seguridad</p> <p>Ha intervenido el sistema que limita el nivel del agua en el lavavajillas. Interrumpir el programa en curso y apagar el lavavajillas. Encender y programar nuevamente el lavavajillas y activar el ciclo de lavado. Si el problema subsiste sírvase contactar con el Servicio técnico de asistencia clientes.</p>
E3		<p>Anomalía en calentamiento agua</p> <p>No se obtiene el calentamiento del agua o se efectúa de modo anómalo. Activar nuevamente el programa de lavado; si el problema subsiste sírvase contactar con el Servicio técnico de asistencia clientes.</p>
E4		<p>Anomalía en detección temperatura agua</p> <p>Interrumpir el programa en curso y apagar el lavavajillas. Encender y programar nuevamente el lavavajillas y activar el ciclo de lavado. Si el problema subsiste sírvase contactar con el Servicio técnico de asistencia clientes.</p>
E5		<p>Anomalía en carga del agua</p> <p>No se obtiene la carga del agua o se verifica de modo anómalo. Controlar que las conexiones hídricas hayan sido efectuadas correctamente, que esté abierto el grifo de entrada del agua y que el filtro no esté obstruido. Si el problema subsiste sírvase contactar con el Servicio técnico de asistencia clientes.</p>
E6		<p>Anomalía en descarga del agua</p> <p>No se obtiene la descarga del agua o se verifica de modo anómalo. Controlar que el tubo de descarga no esté doblado o aplastado y que el sifón o los filtros no estén obstruidos. Si el problema subsiste sírvase contactar con el Servicio técnico de asistencia clientes.</p>



ANOMALÍA		DESCRIPCIÓN
E7		<p>Anomalia en la turbina (sólo para los modelos en que está presente)</p> <p>La cantidad de agua cargada no es medida de modo preciso. Interrumpir el programa en curso y apagar el lavavajillas. Encender y programar nuevamente el lavavajillas y activar el ciclo de lavado. Si el problema subsiste sírvase contactar con el Servicio técnico de asistencia clientes.</p>
E8		<p>Anomalia en el sistema de lavado alternado</p> <p>Interrumpir el programa en curso y apagar el lavavajillas. Encender y programar nuevamente el lavavajillas y activar el ciclo de lavado. Si el problema subsiste sírvase contactar con el Servicio técnico de asistencia clientes.</p>
E9		<p>Anomalia en el sistema de carga del agua</p> <p>Es necesario contactarse con el Servicio técnico de asistencia clientes.</p>
E11		<p>Motobomba de lavado no funciona</p>

Piloto apagado
 Piloto encendido
 Piloto intermitente

Ante una situación de alarma, la máquina interrumpe el programa en curso señalando la anomalía.

- Las alarmas **E1**, **E2**, **E3**, **E4**, **E8** y **E9** provocan la conclusión inmediata del programa en curso de ejecución.
- Las alarmas **E5**, **E6** interrumpen el programa en ejecución y, una vez resuelta la causa, reanudan la ejecución del programa.
- La alarma **E7** se visualiza al final del ciclo, que de todos modos es llevado a cabo dado que no se perjudica el funcionamiento del lavavajillas.
- **E11**: Es necesario contactarse con el Servicio técnico de asistencia clientes.

Para desactivar una alarma proceda de la siguiente manera:

- abra la puerta y vuelva a cerrarla, o bien apague el lavavajillas y vuelva a encenderlo. Luego podrá programar el lavavajillas nuevamente.



En caso de que la anomalía persista será necesario dirigirse al Centro de Asistencia Técnica autorizado.

1. Advertências para a segurança e o uso	2
2. Instalação e execução	14
3. Descrição dos comandos	22
4. Instruções para o uso	32
5. Limpeza e manutenção	47
6. Soluções para as anomalias de funcionamento	53

Agradecemos por terem escolhido este nosso produto. Aconselhamos ler cuidadosamente todas as instruções contidas neste manual para conhecer as condições mais idóneas a fim de realizar uma utilização correcta e segura da sua máquina de lavar louça. Cada um dos parágrafos são apresentados de modo que se possa realizar passo a passo todas as funcionalidades do aparelho, os testes podem ser compreendidos facilmente e possuem imagens detalhadas. São dados conselhos úteis para utilizar os cestos, os braços borrifadores, os recipientes, filtros, programas de lavagem e a configuração certa dos comandos. Os conselhos para a limpeza que são indicados aqui permitirão manter inalteradas durante o tempo as performances da sua máquina de lavar louça. Este manual, fácil de ser consultado, satisfará a todas as perguntas que poderão surgir em relação à utilização da sua máquina de lavar louça.



INSTRUÇÕES PARA O INSTALADOR: são destinadas ao **técnico qualificado** que deve executar a instalação, o início de funcionamento e a verificação do aparelho.



INSTRUÇÕES PARA O UTILIZADOR: indicam os conselhos para o uso, a descrição dos comandos e as operações de limpeza certas e a manutenção do aparelho.



TRADUÇÃO DAS INSTRUÇÕES ORIGINAIS

1. Advertências para a segurança e o uso



Este manual constitui parte integrante do aparelho: é preciso conservá-lo sempre perfeito juntamente com o aparelho para futuro referimento. Antes da utilização aconselhamos uma leitura atenta de todas as indicações contidas neste manual, as quais contêm informações importantes para a instalação, o uso e a manutenção do aparelho. No caso de venda ou transferência assegurar-se que o presente manual acompanhe sempre o aparelho.

Este aparelho é previsto para uso interno em um ambiente doméstico e aplicações similares como cozinhas para funcionários de lojas, escritórios e outros ambientes de trabalho, instituições e para o uso reservado aos clientes de hotéis, albergues, “bed and breakfast” e outros ambientes de tipo residencial.

O uso deste aparelho é previsto apenas em lugar fixo.



Não utilizar aparelhos que foram danificados durante o transporte! No caso de dúvida, consultar o próprio revendedor.



O aparelho deve ser instalado e conectado seguindo as instruções fornecidas pelo construtor. A instalação deve ser feita por um técnico qualificado, de acordo com as normas vigentes.

Não deixar os resíduos da embalagem soltos no ambiente doméstico. Não deixar que crianças tenham contato com o material utilizado para o embalamento. Separar os vários materiais de descarte provenientes da embalagem e entregá-los ao centro de reciclagem diferenciada mais próximo.



A placa de identificação, com os dados técnicos, o número de matrícula e a marcação é posicionada visivelmente na borda interna da porta. A placa na beira interna da porta nunca deve ser retirada.

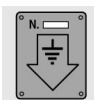

O aparelho deve ser fornido com um coleamento de terra segundo às modalidades previstas pelas normas de segurança da instalação eléctrica.



O fabricante exime-se de qualquer responsabilidade devido a eventuais danos a pessoas ou a coisas derivantes da falta de conexão ou por conexão defeituosa da linha de terra.

Durante a instalação o aparelho deve ser desconectado da rede eléctrica.

Não instalar o aparelho em um lugar sujeito ao congelamento.

Não instalar o aparelho perto de equipamentos com altas temperaturas de radiação (ex.: queimadores a gás, lareiras, etc.) enquanto possam causar danos.

Se o aparelho vem instalado em um compartimento em cima ou embaixo de um outro equipamento (ex.: queimadores a gás, fornos, etc.), se aconselha de ler atentamente as instruções fornecidas pelo construtor do equipamento. Se tais instruções não contêm informações, contactar o construtor do equipamento para assegurar-se que o aparelho possa ser instalado em cima ou embaixo do mesmo



É absolutamente vetado o encaixe do aparelho embaixo de um fogão.

É absolutamente vetado montar um fogão em cima de um aparelho a colocação livre.

Para garantir a estabilidade, instalar o aparelho apenas embaixo de um balcão contínuo, bem fixado a armários adjacentes. Se o aparelho é instalado em um armário alto, assegurar-se que, seja o aparelho que o armário sejam adequadamente fixados.

Se o aparelho não é de encaixe e é portanto acessível de um lado, a zona das dobradiças deve ser revestida por razões de segurança (risco de lesão). Os acessórios para o revestimento são disponíveis nos revendedores especializados ou no após venda.

Verificar que os valores de tensão e frequência de rede correspondam àqueles reportados na placa de identificação do aparelho.



O plugue na extremidade do cabo de alimentação e a relativa tomada deverão ser do mesmo tipo e conforme às normas sobre instalações elétricas em vigor.

Evitar o utilizo de adaptadores ou derivados enquanto poderão provocar sobreaquecimento ou queimaduras.



A tomada do aparelho deverá ser acessível depois da instalação.

Nunca desligar a tomada puxando pelo fio.

No caso em que o aparelho não seja dotado de tomada, mas apenas do cabo de alimentação, instalar sobre a linha de alimentação do aparelho um dispositivo de interrupção unipolar, com categoria de sobretensão III, situado em posição facilmente acessível.

O aparelho deve ser colegado a rede hidráulica através de tubos novos. Os tubos velhos não devem nunca ser reutilizados.



Súbito depois da instalação efetuar uma breve prova do aparelho. No caso de não funcionamento, desligar o aparelho da rede elétrica e chamar o centro de serviço técnico mais perto.

Não tentar reparar o aparelho.



A máquina de lavar louça deve ser utilizada por pessoas adultas. A utilização da máquina por crianças a partir dos 8 anos, pessoas com capacidades físicas e/ou mentais reduzidas ou falta de experiência ou de conhecimento, é permitida apenas com a supervisão de um responsável para a segurança dos mesmos.



Não permitir que crianças brinquem com o aparelho.



Alguns detergentes são fortemente alcalinos. Evitar qualquer contato com a pele e com os olhos. Os detergentes, se ingeridos, podem ser extremamente perigosos. Os mesmos contêm substâncias que podem causar danos irreparáveis à boca e a garganta, provocando também o sufocamento. Respeitar todas as normas de segurança presentes nas confeções dos produtos.

Manter as crianças longe da lava louça quando a porta é aberta. Verificar sempre que o lugar do detergente seja vazio ao final do ciclo de lavagem.



Não beber a água resídua eventualmente presente na louça ou na máquina de lavar louça no fim do programa de lavagem.



Não introduzir solventes como álcool ou terebentina que poderiam provocar a explosão. Não introduzir louças sujas de cinzas, cera ou verniz.



Apoiar-se ou sentar-se na porta aberta da máquina de lavar louça pode fazer com que ela vire. Não deixar a porta da máquina de lavar louça aberta porque pode-se tropeçar.



As facas e outros utensílios de cozinha que possuem pontas afiadas devem ser colocados no cesto com as pontas viradas para baixo ou colocados na posição horizontal, no cesto superior. Cuidado para não se ferir e preste atenção para que as pontas afiadas não fiquem salientes em relação ao cesto.



A máquina de lavar louça possui todos os requisitos impostos pelas normas de segurança vigentes e referentes as aparelhanges elétricas. Eventuais controles técnicos deverão ser efetuados somente por pessoas especializadas e autorizadas.

Os consertos executados por pessoas não autorizadas, além de fazerem com que a garantia decaia, podem tornar-se fonte de perigo para o utilizador.



Em caso de funcionamento anómalo retirar a máquina de lavar louça da rede elétrica e fechar a torneira da água.

No caso de dano do cabo de alimentação, fazer a substituição pelo fabricante ou por um centro de assistência técnica autorizado.



Alguns componentes permanecem sob tensão mesmo quando o botão liga/desliga se encontra na posição desligada. Antes de efetuar a manutenção do aparelho, desligue a tomada ou corte a tensão por meio do dispositivo de interrupção instalado na parede.

A limpeza e regular manutenção do aparelho da parte de crianças é permitida apenas sob a supervisão de uma pessoa responsável para a segurança das mesmas.

Não utilizar uma limpadora a vapor para a limpeza da lava louças.



Modelos com aquastop

O aquastop è um dispositivo que impede o alagamento em caso de perdas de água.

Depois do intervento do aquastop è preciso consultar um técnico qualificado para individuar e consertar o problema. Nos modelos com aquastop a mangueira de abastecimento de água possui uma eletroválvula.

Não cortar o tubo e não deixar cair a eletroválvula na água.

Se a mangueira de abastecimento da água ficar danificada, retirar o aparelho da rede hidráulica e elétrica.

**Atenção:**

O dispositivo funciona apenas se a máquina de lavar louça estiver ligada à rede elétrica.

Declaração de conformidade

O aparelho está em conformidade com os requisitos fundamentais das seguintes diretivas europeias:

- 2009/125/CE
- 2011/65/UE
- 2014/35/UE
- IEC/EN 62471, grupo de risco 1, para modelos com iluminação interna.
- IEC/EN 61770

Eliminação

O aparelho deve ser eliminado em separado dos outros resíduos (diretivas 2012/19/CE).

Este aparelho não contém substâncias em quantidades que possam ser consideradas perigosas para a saúde e para o ambiente, em conformidade com as atuais diretivas europeias:

Para a eliminação:

- Corte o cabo de alimentação elétrica;
- torne a fechadura inutilizável.



O fabricante exime-se de qualquer responsabilidade por danos a pessoas ou a coisas, provocados pela inobservância das supramencionadas prescrições ou derivantes da modificação mesmo que seja em somente uma das peças do aparelho e da utilização de peças sobressalentes que não forem originais.

DADOS TÉCNICOS

DADOS TÉCNICOS

Largura	597 ÷ 599 mm
Profundidade medida no fio externo do painel comandos	550 mm
Altura (dependendo dos modelos)	de 820 mm a 870 mm de 860 mm a 910 mm
Capacidade	13 Talheres padrão
Pressão da água de alimentação	min. 0,05 - max. 0,9 MPa (min. 0.5 – max. 9 bar)
Dados eléctricos	Ver placa das características



Informações gerais

- As seguintes peças sobresselentes estarão disponíveis por 7 anos após o término de produção do modelo: bomba de lavagem e descarga; resistências de aquecimento; tubagens, incluindo mangueiras, válvulas, filtros e dispositivos de acquastop; partes estruturais e internas relacionadas à porta (separadamente ou combinadas); placas de circuitos impressos; displays eletrónicos; pressostatos; termostatos e sensores; software e firmware, incluindo software de reposição.
- As seguintes peças sobresselentes estarão disponíveis por 10 anos após o término da produção do modelo: dobradiça e vedante da porta; outras vedações; braços de lavagem; grupo filtrante; cestos, guias de deslizamento e acessórios.
- Algumas peças sobresselentes estão disponíveis apenas para reparadores autorizados.
- Nem todas as peças sobresselentes se aplicam a todos os modelos.
- A base de dados EPREL da UE fornece informações relacionadas ao desempenho da máquina de lavar loiça. Esta base de dados pode ser consultada diretamente, através do código QR no rótulo das características energéticas da



máquina de lavar loiça ou utilizando a hiperligação <https://eprel.ec.europa.eu>. Nesse caso, deverá introduzir o nome do modelo presente na placa de identificação, afixada na lateral da porta.

Para informações detalhadas sobre o rótulo das características energéticas: .



2. Instalação e execução

Remover os elementos de isopor que bloqueiam os cestos.

Colocar o aparelho no lugar escolhido. A máquina de lavar louça pode ser colocada rente aos lados ou à parte traseira nos móveis ou nas paredes. Se a máquina de lavar louça for instalada nos arredores de uma fonte de calor, dever-se interpor um painel termo-isolante para prevenir super-aquecimentos e mau funcionamento. Para assegurar a estabilidade, instalar os aparelhos de embutir inferior ou integráveis somente sob planos de trabalho contínuos, aparafusando-os aos móveis adjacentes. Para facilitar as operações de instalação, as mangueiras de alimentação e de escoamento são orientáveis em todas as direções, prestar atenção para que não fiquem dobradas ou esmagadas e que não fiquem muito esticadas. Certifique-se de apertar a porca de fixação depois de virar os tubos para a direção pretendida. Para a passagem dos tubos e do cabo de alimentação, é necessário um furo de \varnothing mínimo 8 cm. Antes de colocar a máquina de lavar louça definitivamente, abra a torneira de



água e verifique se não há fugas pela conexão com a torneira, pela conexão com a máquina e pelo tubo.

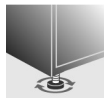

Nivelar o aparelho no chão por meio dos pés reguláveis apropriados. Esta ação é indispensável para assegurar o funcionamento correto da máquina de lavar louça.



Alguns modelos possuem somente um pé posterior regulável por meio de um parafuso embaixo na parte anterior do aparelho.



É severamente proibido encastrar a máquina de lavar louça em baixo de um fogão.

Além disso, não é permitido instalar a máquina de lavar louça em contato direto com aparelhos **diferentes dos eletrodomésticos tradicionais** utilizados nas cozinhas (por exemplo lareiras, salamandras...).

Se a máquina de lavar louça for instalada num vão vizinho a outro(s) electrodoméstico(s), deverão ser respeitadas à risca as prescrições fornecidas pelo fabricante do(s) electrodoméstico(s) em questão (distâncias mínimas, instruções de instalação, etc.).



Só para modelos de instalação livre:

- **É severamente proibido** montar um fogão em cima da máquina de lavar louça em instalação livre.
- Para encastrar a máquina de lavar louça é necessário adquirir o **kit especial** dos revendedores autorizados ou do Serviço de Assistência Técnica.
- O tampo da máquina de lavar louça de livre instalação é removível para que a máquina possa ser instalada sob uma bancada de trabalho. A operação deve ser realizada por pessoal autorizado.

2.1. Ligação à rede hidráulica



Prevenir os riscos de entupimento ou danificação: se os tubos de água forem novos ou ficarem por longo tempo inativos, antes de proceder com a ligação hidráulica, assegurar-se que a água esteja límpida e sem impurezas para evitar danos ao aparelho. **Para a ligação da máquina de lavar louça à rede hidráulica, utilizar exclusivamente mangueiras novas; as mangueiras velhas ou usadas não devem ser reutilizadas.**



LIGAÇÃO DA ENTRADA DE ÁGUA

Ligar a mangueira de alimentação a uma entrada de água fria com boca rosqueada $\frac{3}{4}$ " do tipo usado para gás, interpondo o filtro **A** fornecido com a máquina de lavar louça. **Certificar-se de atarraxar bem a mangueira com as mãos e concluir a operação apertando-a cerca de $\frac{1}{4}$ de volta usando alicantes.**

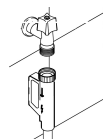
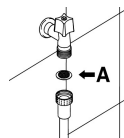

Nos modelos com ACQUASTOP o filtro já existe no aro rosqueado.



É possível abastecer a máquina de lavar loiça com água **que não ultrapasse os 60°C**. Abastecendo o aparelho com água quente o tempo de lavagem será abreviado aproximadamente de 20 minutos, mas a sua eficácia será porém ligeiramente reduzida. A ligação será efetuada à entrada doméstica da água quente e com as mesmas modalidades descritas para a ligação à entrada de água fria.

Nota complementar para a ligação de água, relativa ao mercado alemão:

Antes de ligar o produto à rede de água doméstica, certifique-se de que esta última esteja equipada com um dispositivo de segurança contra a contaminação da água potável por refluxo (em conformidade com a norma DIN EN 1717). As válvulas e/ou torneiras de água estão equipadas com estes dispositivos de segurança se a instalação de água doméstica tiver sido realizada de forma adequada.

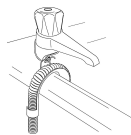

LIGAÇÃO AO TUBO DE ESCOAMENTO

Introduzir a mangueira apropriada em uma tubulação de escoamento com diâmetro mínimo de **4 cm**; alternativamente, apoiá-la ao lavatório utilizando o suporte

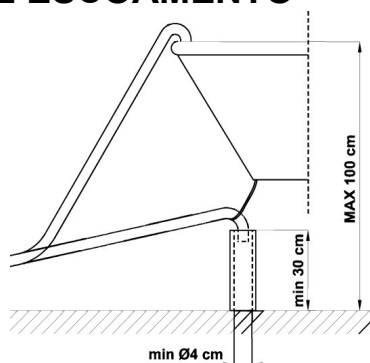

para mangueira fornecido, mas tendo cuidado para que não fique achatada ou com curvaturas excessivas. É importante evitar que a mangueira possa desengatar-se e cair. Por isso o suporte para mangueira possui um furo, graças ao qual é possível fixá-lo com um laço à parede ou à torneira. A extremidade livre deverá ficar colocada em uma altura compreendida entre **30 e 100 cm** e não deverá nunca ficar imersa na água. Quando existirem mangueiras com extensões dispostas horizontalmente, num máximo de 3 m, posicionar a mangueira de escoamento a uma altura máxima de **85 cm** do chão.

Grau de proteção contra humidade: IPX0



2.2 Ligação elétrica e advertências



Verifique se os valores de tensão e frequência de rede coincidem com os indicados na placa de identificação do aparelho, aplicada na borda interna da porta.



O plugue na extremidade do cabo de alimentação e a relativa tomada têm de ser do mesmo tipo e estar em conformidade com as normas em vigor respeitantes às instalações elétricas.

O plugue deverá ficar acessível após a instalação.

Nunca desligue o plugue puxando-o pelo cabo.



Depois de ter substituído o cabo de alimentação, assegurar-se de que o suporte de ancoragem do cabo esteja fixado corretamente.



Evite a utilização de adaptadores ou derivadores porque poderiam provocar aquecimento excessivo ou queimaduras .



No caso de dano do cabo de alimentação, a substituição do cabo de alimentação deve ser feita pelo fabricante ou por um Centro de Assistência Autorizado para prevenir qualquer risco.



Alguns componentes permanecem sob tensão mesmo quando o botão LIGA/DESLIGA se encontra na posição desligada. Antes de efetuar a manutenção do aparelho, desligue a tomada ou corte a tensão por intermédio do dispositivo de interrupção instalado na parede.



3. Descrição dos comandos

3.1 O painel superior

Todos os comandos e os controles da máquina de lavar louça estão reunidos no painel superior. As operações para ligar, programar, desligar a máquina, etc., só podem ser feitas com a porta aberta.



1 TECLA DE LIGAÇÃO/DESLIGAÇÃO

LÂMPADAS DE PROGRAMA SELECIONADO

2 A lâmpada acesa indica o programa seleccionado e a presença de possíveis enguiços (soluções para as anomalias de funcionamento).

3 BOTÃO DE SELECÇÃO PROGRAMAS

4 LÂMPADA DE CONTROLE DE FALTA DE SAL

5 LÂMPADA DE CONTROLE DE FALTA DE ABRILHANTADOR

6 OPÇÕES





7 DISPLAY DE INFORMAÇÕES

8 BOTÃO DE ATRASO DO PROGRAMA

NOTA: os símbolos e a estética são indicativos e podem diferir em função do modelo ou da versão de máquina de lavar louça adquirida.

Informações exibidas	
Duração prevista do programa	sim
Tempo residual do programa	sim
Início atrasado	1 – 24 horas
Mensagem de erro	Err



PROGRAMA NÚMERO E SÍMBOLO	CARGA LOUÇA I TALHERES	DESENVOLVIMENTO PROGRAMAS	DURAÇÃO	CONSUMO	
			MINUTOS (1)	ÁGUA LITROS	ENERGIA KWh (1)
1 (*)(**) ECO  EN 60436	Programa de lavagem com consumos de água e energia mais reduzidos, aconselhado para a lavagem de loiça com sujidade normal, também com resíduos secos.	Lavagem em 48°C Enxaguada a frio Enxaguada em 41°C (2)/70°C Secagem	265 (2) /170	9	0,64
2 (**) AUTO 	Programa de lavagem para loiça mista e panelas com sujidade normal, também com resíduos secos.	Seleccionando o programa "AUTO", a máquina reconhece o tipo de sujidade e adequa os parâmetros e as fases de lavagem de maneira automática.			
3 RÁPIDO 60' 	Programa de lavagem rápida para loiça mista e panelas com sujidade normal, também com resíduos secos. Em 60 minutos a loiça é lavada e secada.	Lavagem em 65°C Enxaguada a frio Enxaguada em 70°C Secagem	60	12	1,40
4 HIGIENE 	Lavagem intensiva de pratos, panelas, frigideiras, tábuas de cortar, biberões. Ideal para a loiça utilizada por crianças ou pessoas com alergias para obter um nível mais elevado de higiene.	Pré-lavagem quente Lavagem em 70°C 2 enxaguadas a frio Enxaguada em 75°C Secagem	130	15,5	1,20
5 INTENSIVO  ***	Programa indicado para a lavagem de pratos, panelas e frigideiras muito sujas, também com resíduos secos.	Pré-lavagem quente Lavagem em 70°C 2 enxaguada a frio Enxaguada em 70°C Secagem	155	15,5	1,70

Abertura da porta automática – Dry plus

A abertura automática da porta está **presente** nos programas indicados com ** na primeira coluna.

O programa "**HIGIENE**" aumenta a temperatura do enxaguamento final para obter um nível de higiene mais elevado. Adequado para lavagem intensiva de pratos, panelas, frigideiras, tábua de cortar, biberões. Ideal para loiças utilizadas por crianças ou pessoas com alergias.











O espaço necessário para abrir a porta deve estar livre. A abertura e o fecho da porta não devem ser forçados antes do final efetivo do programa de lavagem.



PROGRAMAS SUPLEMENTARES

(consulte o parágrafo que explica o respectivo funcionamento)

PROGRAMA NÚMERO E SÍMBOLO	CARGA LOUÇA I TALHERES	DESENVOLVIMENTO PROGRAMAS	DURAÇÃO			CONSUMO	
			MINUTOS (1)	ÁGUA LITROS	ENERGIA KWh (1)		
6 RÁPIDO 27'  + 	Programa de lavagem rápida para loiça com pouca sujidade, lavada imediatamente após a utilização.	Lavagem em 38°C Enxaguada em 50°C	27	6,7	0,70		
7 PRÉ-LAVAGEM  + 	Programa aconselhado para a loiça que aguarda um ciclo adicional de lavagem.	Pré-lavagem a frio	15	3,8	0,02		
8 NOTURNO  + 	Indicado para a lavagem de loiça com sujidade normal, também com resíduos secos. Garante a redução máxima do ruído, sendo portanto aconselhado para o funcionamento durante a noite.	Lavagem em 55°C Enxaguada a frio Enxaguada em 55°C (2)/65°C Secagem	270 (2) /245	9,6	1,25		
9 UNIVERSAL  IEC/DIN**	Programa de lavagem para loiça mista e panelas com sujidade normal, também com resíduos secos.	Pré-lavagem a frio Lavagem em 65°C Enxaguada a frio Enxaguada em 55°C (2)/70°C Secagem	150 (2) /110	12,5	1,35		
10 CÁLICES  + 	Programa de lavagem para cálices e porcelanas com sujidade leve. Ideal para obter cristais brilhantes	Lavagem em 45°C 2 enxaguadas a frio Enxaguada em 55°C (2)/70°C Secagem	125 (2) /75	12,5	1,1		

IMPORTANTE: consulte a tabela “NOTAS E REFERÊNCIAS” nas próximas páginas.



Se a porta da máquina de lavar loiça não tiver sido fechada ou o tiver sido fechada de modo não correcto, o ciclo de lavagem não terá início.



Abertura da porta automática – Dry plus

O programa termina com uma fase de secagem constituída por um tempo com a porta fechada e mais um tempo com a porta entreaberta (espera para favorecer ainda mais a secagem). A duração depende do programa e do modelo.

Qualquer intervenção (abertura/fecho da porta, desligamento, etc.) durante esta fase envolve a conclusão antecipada do programa.

É possível interromper o programa durante a fase de secagem e descarregar a máquina de lavar louça antes do fim efetivo (end) sinalizado pelo sistema visual e/ou acústico (dependendo do modelo), mas a secagem pode não ser a ideal.

O desenvolvimento esperado do programa só é concluído quando o fim (end) é sinalizado com um sistema visual e/ou acústico (dependendo do modelo).



O espaço necessário para abrir a porta deve estar livre. A abertura e o fecho da porta não devem ser forçados antes do final efetivo do programa de lavagem.

NOTAS E REFERÊNCIAS

Execute **apenas** o programa de imersão com meias cargas.

As opções **não** podem ser utilizadas com o programa de **imersão**.

A opção **Dry plus** é ativada automaticamente se o programa selecionado for compatível com ela.

*	Programa padrão de acordo a norma EN 60436 . A opção Dry plus deve ser seleccionada .
**	Consulte a ficha de informação fornecida
***	Programa de referência IEC/DIN . A opção Dry plus deve ser seleccionada .
****	Programa de referência para os laboratórios. Detergente: 15g no distribuidor + 6g na porta ou pastilha. Disposição : ver a fotografia no parágrafo “uso dos cestos”.
(1)	As imagens de consumo e a duração do programa foram medidas de acordo com a norma EN 60436 . Os valores podem variar em função das temperatura da água de entrada, da temperatura ambiente e do tipo e da quantidade de loiça.
(2)	Opção Dry plus selecionada (predefinida)/não selecionada



REFERÊNCIAS à ENERGY LABEL fornecida com a máquina de lavar louça:

- O consumo energético anual baseia-se em **280 ciclos de lavagem padrão** com água fria e consumo dos modos com baixo consumo energético. O consumo efectivo depende do modo de utilização do aparelho.
- O consumo de água baseia-se em **280 ciclos de lavagem padrão**. O consumo efectivo depende do modo de utilização do aparelho.
- As informações referem-se ao programa **PADRÃO segundo a norma EN 60436** (indicado na tabela de programas), que é o mais eficaz em termos de consumo combinado de energia e água. O programa é indicado para louça normalmente suja.
- Classe de eficiência de secagem determinada numa escala de “**G**” (eficiência mínima) a “**A**” (eficiência máxima).

Aviso para os institutos de testes

Os institutos de teste recebem indicações para testes comparativos (por exemplo, em conformidade com a EN60436).

Na ausência da ficha do instituto que acompanha a documentação, solicite indicações no seguinte endereço de

e-mail:

dishwasher@test-domestic-appliances.com

Na solicitação, é necessário indicar o modelo (MOD) e o número de série (S/N) presente na placa afixada ao lado da porta.

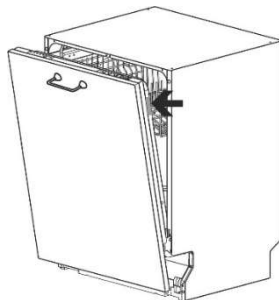



3.2 Programas de lavagem



Antes de iniciar um programa de lavagem verificar se:

- A torneira da água está aberta.
- No depósito do produto para abrandar existe sal regenerador.
- No distribuidor está colocada a dose adequada de detergente.
- Os cestos estão carregados correctamente.
- Os braços borrifadores rodam livremente e sem impedimentos.
- A porta da máquina de lavar louça está bem fechada.

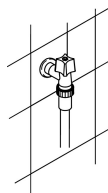

PROGRAMAS SUPLEMENTARES



O A opção seleccionada juntamente com qualquer um dos programas de lavagem permite ativar uma série de programas adicionais. Após ter seleccionado o programa pretendido, prima o botão (a luz indicadora acende-se). Desativa-se automaticamente no final do programa..



OPÇÃO DRY PLUS

Esta opção **reduz ainda mais o consumo de energia** mediante a abertura da porta no fim do ciclo, para permitir uma secagem mais eficiente. No fim do ciclo de lavagem, um dispositivo automático destrava a porta, que se abre lentamente alguns centímetros. Desta forma, garante-se uma secagem perfeita mesmo no caso de enxaguamento efetuado com baixas temperaturas, permitindo uma significativa **poupança de energia**.



Entre a fase de enxaguamento e o fim do ciclo, a máquina de lavar louça permanece numa **fase de inatividade** para permitir a correta secagem (o display mostra a hora que falta para o final do ciclo). A abertura da porta nesta etapa implica a **interrupção** do ciclo e o **fim** do programa.

O fim do programa é assinalado por um sinal sonoro curto e pela intermitência das luzes indicadoras dos programas nº 4 e nº 5.



Com a função ativada **não se deve, em nenhuma circunstância, impedir a abertura da porta**; deixe desobstruído o espaço à frente da porta, necessário para a abertura. **Não force o fecho da porta** antes do fim do ciclo ser assinalado, porque isso iria danificar o mecanismo.



1/2

MEIA CARGA DISTRIBUÍDA

Se a louça a lavar for pouca, demonstra-se útil a opção de lavagem com “meia carga distribuída”, controlada pelo botão , que permite poupar água e energia eléctrica, e reduz a duração do programa. A louça deve ser colocada em ambos os cestos e no distribuidor de detergente deve ser introduzida uma quantidade inferior relativamente à utilizada para a carga completa.



Flexi Tabs

Específica para a lavagem com detergentes combinados em **pastilhas**, que contêm também **o sal e o abrillantador** (3 em 1) ou outros detergentes, tais como protector para vidro, abrillantador para aço, etc. (4 em 1, 5 em 1...). Com a opção seleccionada, o sal e o abrillantador não serão alimentados na máquina, mesmo se estiverem presentes nos respectivos compartimentos. Se os compartimentos estiverem vazios, as **lâmpadas piloto** permanecerão **acesas**.

Se a **opção não estiver presente**, aconselha-se a utilizar **produtos tradicionais** (detergente, sal e abrillantador) porque os produtos multifunções, com os ciclos de lavagem tradicionais, poderiam dar lugar a problemas, tais como depósito de uma camada branca, baixos resultados de secagem e resíduos na loiça.

Para mais informações, consulte as indicações fornecidas na embalagem do detergente.

IMPORTANTE:

quando a opção não for mais necessária, deve ser **desactivada** mediante a pressão do respectivo **botão** (a lâmpada de controle apaga).



Estes produtos **não são adequados** para a utilização com água **demasiado “dura”**. Se a dureza programada for superior a **H3**, activando a opção a respectiva lâmpada piloto pisca para assinalar a utilização incorrecta, que **não prejudica** o funcionamento da máquina, mas poderia causar resultados de lavagem **não óptimos**.



ATRASO DO PROGRAMA

Permite programar o acionamento da máquina de lavar loiça na faixa horária pretendida (por exemplo, durante a noite). Prima o botão **DELAY** para ativar a opção e visualizar no display o tempo de espera de 1 hora. Se continuar a premir poderá seleccionar o tempo de espera pretendido para até 24 horas. Para cancelar a programação, prima o botão repetidamente até que o display exiba algum número. Não é possível seleccionar a opção com o programa já iniciado. Ao fechar a porta, a máquina de lavar loiça realiza uma pré-lavagem, no fim da qual entra em funcionamento o "tempo de espera" definido.



CANCELAMENTO DO PROGRAMA EM CURSO

- Para anular o programa que está a funcionar é necessário abrir a porta, pressionar e manter pressionado durante alguns segundos o botão de **SELECÇÃO PROGRAMAS (3)** até ao acendimento simultâneo das **lâmpadas de controle** dos programas nº 4 e 5 (marcadas pela escrita "end").



- Fechar a porta.
- Depois de cerca de 1 minuto, a máquina termina o ciclo.

MODIFICAÇÃO DO PROGRAMA

Para mudar um programa que está a funcionar, basta abrir a porta e seleccionar o novo programa. Fechando a porta novamente, a máquina executa automaticamente o novo programa.



PARA ECONOMIZAR ENERGIA! ... E RESPEITAR O MEIO AMBIENTE

- Procurar utilizar a máquina de lavar loiça **sempre completamente carregada**.
- Não lavar a loiça em água corrente.
- Utilizar o programa de lavagem **mais idóneo** para cada tipo de carga.
- Não efectuar enxaguadelas preliminares.
- Se houver, ligar a máquina de lavar loiça a uma instalação de água quente até 60°C.



PARA REDUZIR OS CONSUMOS DE DETERGENTE! ... E RESPEITAR O MEIO AMBIENTE

Os fosfatos existentes no detergente para máquina de lavar louça constituem um problema do ponto de vista ecológico. Para evitar um excessivo consumo de detergente, mas também de energia eléctrica aconselha-se:

- **diferenciar a louça** mais delicada daquela mais resistente aos detergentes fortes e às temperaturas altas;
- **não colocar** o detergente directamente na louça.



Se for necessário abrir a porta durante a lavagem, o programa será interrompido, a lâmpada de controle correspondente continuará a piscar e um sinal acústico irá avisar que o ciclo não foi concluído. Será necessário aguardar cerca de **1 minuto** antes de fechar a porta para fazer o programa recomeçar. Assim que a porta for fechada, o programa recomeçará a partir do ponto em que fora interrompido. É conveniente efectuar esta operação **só se for necessário** porque ela poderia provocar irregularidades na realização do programa.

FIM DO PROGRAMA

No fim do programa, a máquina emite um breve sinal acústico e as **lâmpadas de controle** dos programas nº 4 e 5 (marcadas pela escrita "end") piscam.



Para desligar a máquina basta abrir a porta e pressionar o botão de **LIGAÇÃO/DESLIGAÇÃO (1)**.

GESTÃO DA ENERGIA

Ao fim de **5 minutos de inactividade** (ciclo de lavagem concluído, interrompido ou programado mas não iniciado), a máquina de lavar louça coloca-se num estado de espera (**stand-by**) para reduzir o consumo de energia.

Neste estado, a condição da máquina (lâmpadas de controle ou display em função do modelo) é indicada mais lentamente (**acende 1 vez de 5 em 5 segundos**).

EXTRACÇÃO DA LOUÇA

No fim do programa de lavagem esperar pelo menos **20 minutos** antes de retirar a louça, a fim que a mesma esfrie-se. Para evitar que eventuais gotas de água que permaneceram no cesto superior possam cair na louça que ainda está no cesto inferior, **aconselha-se** esvaziar primeiro o cesto inferior e depois aquele superior.



4. Instruções para o uso

Depois de ter instalado correctamente a máquina de lavar louça, predispo-la para que possa começar a funcionar executando as seguintes operações:

- Regular o produto para abrandar a água;
- Introduzir o sal regenerador;
- Introduzir o abrillantador e o detergente.

4.1 Uso do produto para abrandar a água



A quantidade de calcário contido na água (índice de dureza da água) pode provocar manchas esbranquiçadas na loiça seca, a qual, com o passar do tempo, tende a tornar-se opaca. A máquina de lavar loiça está equipada com sistema automático de desendurecimento que, usa um sal de regeneração específico para reduzir a dureza da água.

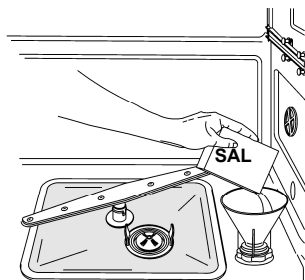

Ao se utilizar água de dureza média, o reservatório do sal de regeneração deverá ser reabastecido após cerca de **20 ciclos de lavagem**. O reservatório do sal pode conter aproximadamente **1 kg** de sal em grãos. Alguns modelos estão equipados com um indicador ótico de falta de sal. Nestes modelos, a tampa do reservatório do sal contém um flutuador verde que desce quando a concentração do sal diminui na água. Quando o flutuador verde não puder mais ser visto através da tampa transparente, será necessário reabastecer o reservatório com sal de regeneração. O reservatório está situado no fundo da máquina de lavar loiça. Depois de ter extraído o cesto inferior, desaperte a tampa do reservatório do sal rodando-a no sentido anti-horário e coloque o sal usando o funil fornecido com a máquina de lavar loiça. Antes de apertar novamente a tampa, retire os eventuais resíduos de sal em volta da abertura..



- Quando utilizar a máquina de lavar loiça pela primeira vez, além do sal, é também necessário adicionar **um litro de água** no reservatório.
- Sempre que reabastecer o reservatório de sal, assegure-se de que **a tampa fique bem fechada**. A mistura da água e o detergente nunca deve penetrar no reservatório do sal, visto que isso comprometeria o funcionamento do sistema de regeneração. No caso de tal ocorrer, a garantia será invalidada..
- Utilize **apenas** sal de regeneração especialmente formulado para máquinas de lavar loiça domésticas. Caso utilize sal em pastilhas, **não encha totalmente o reservatório**.



- **Não utilizar sal alimentar**, porque contém substâncias não solúveis, que com o passar do tempo podem comprometer a instalação de descalcificação.
- Quando for necessário, executar a operação de introdução do sal **antes de dar início ao programa de lavagem**: deste modo a solução salina em sobras será removida imediatamente pela água: se a água salgada permanecer durante muito tempo na cuba de lavagem poderá provocar fenómenos de **corrosão**.



Prestar atenção para não confundir as confeções de sal com as de detergente: a introdução de detergente no depósito do sal **prejudica o produto para abrandar**.

AJUSTE DO AMACIADOR DE ÁGUA

A definição pode ser ajustada através do **BOTÃO DE SELEÇÃO DO PROGRAMA (3)**. Mantenha o botão pressionado até que a **LUZ INDICADORA DE AJUSTE DA DUREZA DA ÁGUA (4)** pisque. As **LUZES INDICADORAS DO PROGRAMA SELECIONADO (2)** indicam definição atual. Cada pressão no botão altera o ajuste de acordo com a sequência na tabela seguinte:

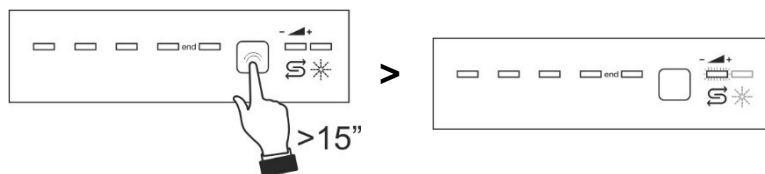

Após a realização do ajuste ou a visualização da definição atual, se não tocar no botão durante alguns segundos; a máquina sairá automaticamente do modo de ajuste e volta ao modo de funcionamento padrão.



TABELA DE DUREZA DA ÁGUA

DUREZA DA ÁGUA		AJUSTE		
Graus Alemães (°dH)	Graus Franceses (°dF)			
0 – 6	0 – 11	H0	Todas as luzes apagadas (sem sal)	
7 – 10	12 – 18	H1	Uma lâmpada acesa	
11 – 15	19 – 27	H2	Duas lâmpadas acesas	
16 – 21	28 – 37	H3	Três lâmpadas acesas	
22 – 28	38 – 50	H4	Quatro lâmpadas acesas	
29 – 50	51 – 90	H5	Cinco lâmpadas acesas	

Contacte a administração da empresa abastecedora de água local para informações relativas à dureza da água que abastece a sua casa. Definições por defeito: H3 - **16-21°dH – 28-37°dF**

4.2 Utilização dos distribuidores de abrillantador e detergente

Os distribuidores de detergente e de abrillantador encontram-se no interior da porta: à esquerda o **distribuidor** de detergente e à direita o **de abrillantador**.

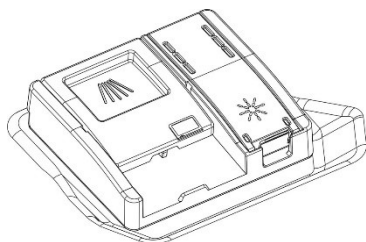

Com exceção do programa **IMERSÃO**, antes de cada ciclo de lavagem é necessário adicionar a quantidade correta de detergente ao respetivo **distribuidor**. O **abrillantador**, por sua vez, apenas deve se adicionado conforme necessário.



ADIÇÃO DE ABRILHANTADOR

O abrillantador ajuda a loiça a secar mais rapidamente e impede a formação de manchas e depósitos de calcário; é adicionado automaticamente à água durante o ciclo de enxaguamento final, a partir do compartimento situado no interior da porta.

Para adicionar abrillantador:

- Abra o distribuidor pressionando e levantando a lingueta na tampa.
- Abra o distribuidor pressionando e levantando a lingueta na tampa. Encha o distribuidor com abrillantador. Ateste novamente quando a luz indicadora do abrillantador acender.
- Feche a tampa; irá ouvir um clique que indica que ela está fechada.
- Sirva-se de um pano para remover qualquer derrame de abrillantador, que pode levar à formação excessiva de espuma.

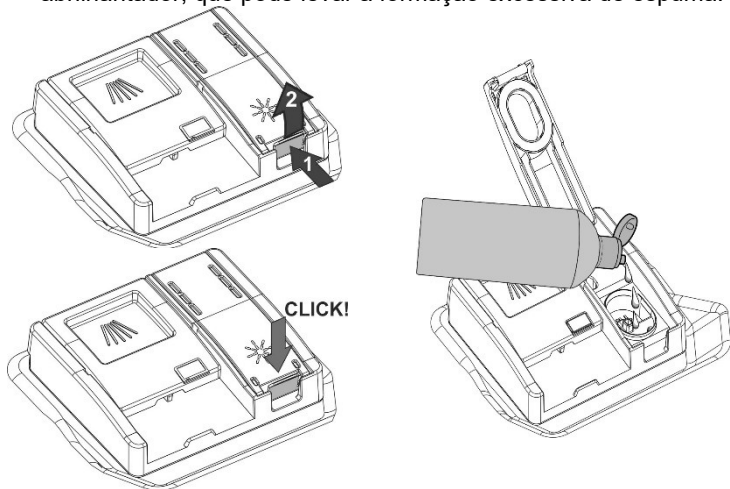



AJUSTE DO MODO DO DISTRIBUIDOR DE ABRILHANTADOR

Pressione e mantenha pressionado o botão **SELEÇÃO DE PROGRAMAS (3)**, após cerca de **15"** a luz indicadora do sal pisca; mantenha-o pressionado até que a **luz indicadora brilhante (5)** comece a piscar e **as luzes indicadoras de programas (2)** indiquem a programação atual. Pressione então várias vezes o botão **SELEÇÃO DE PROGRAMAS (3)** para selecionar a dosagem pretendida de acordo com a seguinte tabela:

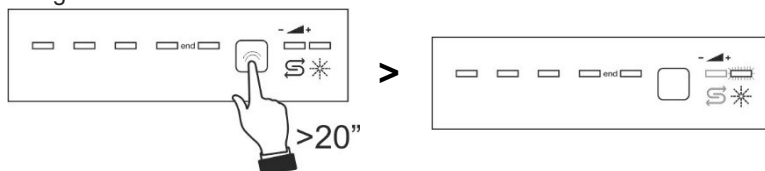

Após a realização do ajuste ou a visualização da definição atual, se não tocar no botão durante alguns segundos; a máquina sairá automaticamente do modo de ajuste e volta ao modo de funcionamento padrão.

TABELA DE REGULAÇÃO DO ABRILHANTADOR

0 – nenhum distribuído	b0	Todas as luzes indicadoras apagadas	
mínimo 2 ml	b1	Uma lâmpada indicadora acesa	
3ml	b2	Duas luzes indicadoras acesas	
4 ml	b3	Três luzes indicadoras acesas	
5ml	b4	Quatro luzes indicadoras acesas	
máximo de 6 ml	b5	Cinco luzes indicadoras acesas	

Definições por defeito: **b4 - 5ml**



- A quantidade de abrilhantador deve ser **umentada** se a loiça lavada ficar opaca e apresentar manchas circulares.
- Se, pelo contrário, a loiça ficar pegajosa ou apresentar listras esbranquiçadas, é necessário **reduzir** a definição de abrilhantador.



ADIÇÃO DE DETERGENTE

Para abrir a tampa do distribuidor de detergente, pressione ligeiramente o botão **P**. Adicione o detergente ou a pastilha e feche a tampa, deslizando-a até que pare, indicado por um clique.

Durante o ciclo de lavagem, o distribuidor abrirá automaticamente.

Adicionar apenas detergente (também na forma de pastilha) se o distribuidor estiver seco.

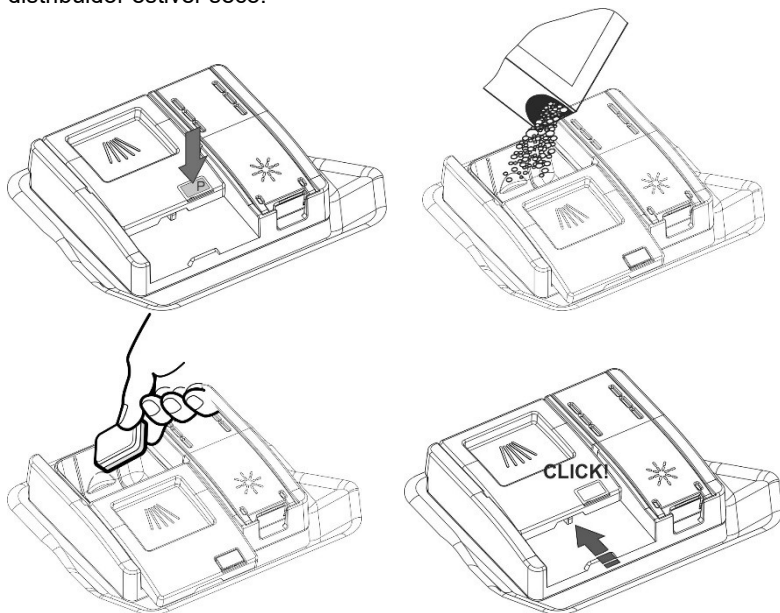



- Quando é selecionado um programa com pré-lavagem a quente (ver a tabela de programas), deverá ser colocado detergente adicional no compartimento **G/H** (dependendo dos modelos).
- Use **exclusivamente** detergentes especialmente formulados para máquinas de lavar loiça.
- As embalagens devem ser selada e guardadas em lugar seco para impedir a formação de grumos que podem afetar de forma negativa os resultados de lavagem. Depois de abertas, as embalagens não devem ser guardadas por muito tempo, caso contrário, o detergente perde a eficácia.
- Não use detergentes para lavar a loiça à mão, pois podem comprometer o funcionamento da máquina de lavar loiça.
- Adicione a quantidade correta de detergente. Uma quantidade insuficiente de detergente resultará numa remoção parcial da sujidade, enquanto uma quantidade excessiva é um desperdício e não melhora os resultados da lavagem.

Para a proteção do ambiente, aconselhamos a utilização de detergentes **sem fosfatos ou cloro**.



A introdução de detergente, mesmo na forma líquida, no distribuidor do abrillantador, danificará a máquina de lavar loiça.

4.3 Avisos e recomendações gerais



Antes de utilizar a máquina de lavar loiça pela primeira vez, é aconselhável ler as seguintes recomendações referentes ao tipo de loiça a ser lavada e à sua carga. Geralmente não subsistem limitações para a lavagem da loiça de uso doméstico, mas em alguns casos dever-se-á considerar as características da mesma.

Antes de carregar a loiça nos cestos é necessário:

- eliminar os restos de comida maiores, por exemplo ossos, espinhas, que poderiam além de entupir o filtro, provocar danos à bomba de lavagem;
- colocar de molho as panelas ou as frigideiras que apresentem no fundo resíduos queimados de comida para facilitar a remoção; depois carregue-os no **CESTO INFERIOR**.

Não é necessário pré-lavar a loiça sob água corrente antes de os carregar nos cestos, uma vez que isto apenas faz gastar água.

O correto carregamento da loiça ajuda a assegurar excelentes resultados de lavagem.



ATENÇÃO !

- *Assegure-se que a loiça fique bem firme e não possa virar-se e que não impeça a rotação dos braços dos pulverizadores durante o ciclo de lavagem.*
- *Não coloque objetos muito pequenos nos cestos visto que estes podem cair e obstruir os braços dos pulverizadores ou a bomba de lavagem;*
- *Recipientes como chávenas, tigelas, copos e panelas devem ser sempre colocados virados com a abertura para baixo e com as cavidades inclinadas, para permitir o escoamento da água;*
- *Não os empilhar ou colocar de forma que cubram uns aos outros.*
- *Não colocar os copos muito junto uns dos outros pois podem tocar-se e quebrar ou podem ficar com manchas nos pontos onde chocam.*

ASSEGURAR-SE de que os artigos serem lavados sejam apropriados para a lavagem em máquina de lavar loiça.

Artigos não adequados para lavagem em máquina de lavar loiça:

- **Loiça, panelas ou tachos de madeira:** podem ficar danificados devido às elevadas temperaturas de lavagem;
- **Artigos de artesanato:** raramente são apropriados para serem lavados em máquina de lavar loiça. As temperaturas relativamente altas da água e os detergentes usados podem danificá-los;
- **Loiça de plástico:** a loiça de plástico resistente ao calor deve ser lavada no cesto superior;
- **Loiça e objetos de cobre, estanho, zinco e latão:** tendem a ficar manchados;
- **Loiça de alumínio:** os artigos fabricados em alumínio anodizado podem descolorar;
- **Prataria:** os artigos de prata podem manchar-se;
- **Vidro e cristal:** em geral, os objetos de vidro e de cristal podem ser lavados na máquina de lavar loiça. Todavia existem alguns tipos de vidro e de cristal que depois de muitas lavagens podem ficar opacos e perder a sua transparência; para este tipo de materiais aconselhamos utilizar sempre o programa menos forte existente na tabela dos programas;
- **Artigos decorados:** os objetos decorados à venda no mercado têm, em geral, uma boa resistência à lavagem em máquina de lavar loiça, apesar das cores poderem desvanecer após uma grande quantidade de lavagens. Em caso de dúvidas em relação à solidez das cores é aconselhável lavar poucos artigos de cada vez durante aproximadamente um mês.



4.4 Utilização dos cestos

A máquina de lavar loiça possui uma capacidade de **13 serviços individuais**, incluindo travessas.

CESTO INFERIOR

O cesto inferior recebe toda a força do braço do pulverizador inferior e deverá, por isso, ser utilizado para a colocação dos artigos mais “resistentes” e com um grau mais elevado de sujidade.

São permitidas todas as combinações e variedades de carga, desde que se tenha cuidado em arrumar a loiça, as panelas e as frigideiras de tal forma que todas as superfícies sujas fiquem expostas aos jatos de água provenientes da parte de baixo.

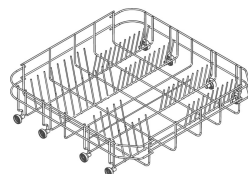

Com suportes fixos

Para tirar o máximo proveito do espaço dentro do cesto, ao carregar artigos grandes, alguns modelos estão equipados com suportes rebatíveis para pratos em 2 ou 4 secções.

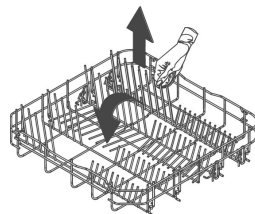

Com suportes invertíveis

ENCAIXES PARA CESTO INFERIOR

Alguns modelos estão equipados com encaixes para o cesto inferior, que melhoram a secagem da loiça. Os encaixes são fornecidos no saco de acessórios; para os utilizar basta introduzi-los nos lugares apropriados, conforme mostrado.

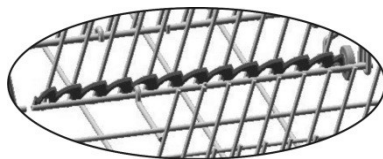
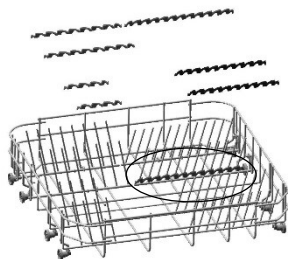



CARREGAMENTO DO CESTO INFERIOR

Carregar com cuidado os pratos rasos, os pratos de sopa, de sobremesa e travessas, colocando-os verticalmente. As panelas, frigideiras e as tampas devem ser colocadas viradas para baixo. Ao carregar os pratos de sopa e de sobremesa, certifique-se de que deixe um espaço entre eles.

Exemplos de carregamento:

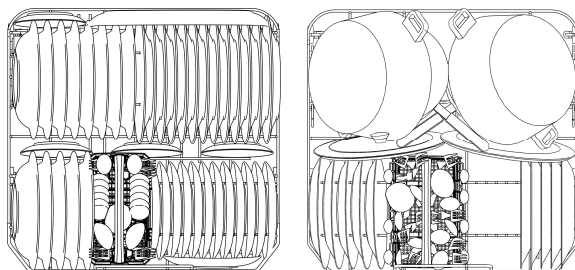

CESTO SUPERIOR

Aconselha-se a carregar no cesto superior loiça pequena ou de tamanho médio, por exemplo, copos, pratos pequenos, chávenas de café ou chá, tigelas pouco fundas e objetos leves fabricados em plástico resistente ao calor. Se o cesto superior for utilizado na posição mais baixa, também poderão ser carregados com travessas, desde que não estejam muito sujas.

CARREGAMENTO DO CESTO SUPERIOR

Carregar os pratos voltados para a frente; as chávenas, tijelas, etc., devem ser sempre colocados com a abertura para baixo. O lado esquerdo do cesto pode ser carregado com chávenas e copos dispostos sobre dois planos. Na secção central podem ser colocados verticalmente pratos e pires nos suportes fornecidos.

Exemplos de carregamento:

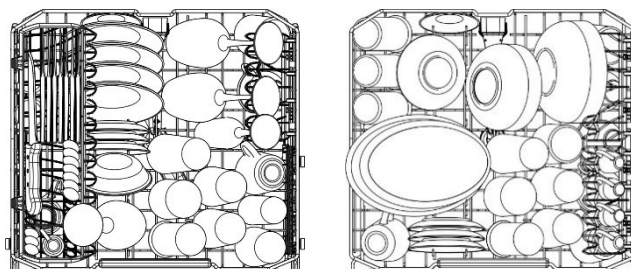



CESTO PORTA-TALHERES

Está concebido para conter os talheres de qualquer tipo, menos aqueles com um comprimento capaz de **interferir** com o pulverizador superior. Os talheres devem ser colocados nos espaços apropriados das grelhas superiores para permitir uma passagem perfeita da água.

Os garfos e as colheres devem ser posicionados com o **cabo para baixo**, prestando-se atenção para não se ferir com os dentes dos garfos. As **facas** devem ser colocadas no compartimento próprio no cesto superior ou na gaveta de talheres, se presente (dependendo do modelo adquirido), caso contrário, posicione-os com os **cabos para cima**.

Conchas e escumadeiras, colheres de pau e facas de cozinha podem ser colocadas no cesto superior, **prestando atenção para que a ponta das facas não ultrapasse o cesto**. As grelhas superiores podem ser abertas para introduzir, por exemplo, pequenos objetos.

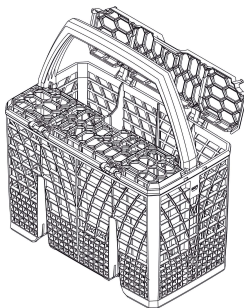

O cesto desloca-se através da máquina de lavar loiça e pode ser **colocado em qualquer posição** para permitir um uso excelente do espaço no cesto inferior.

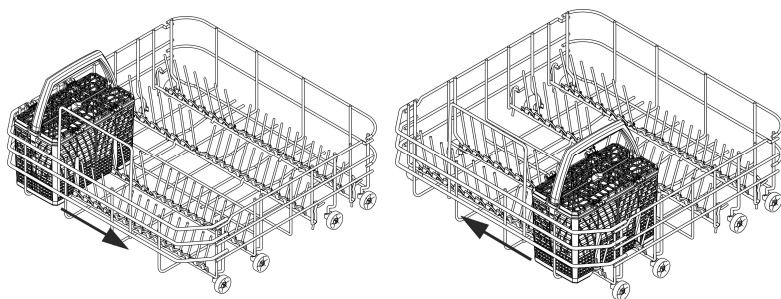



CESTO PORTA-TALHERES SUPERIOR

O cesto serve para conter os talheres, que devem ser colocados nas sedes próprias, utensílios compridos, posicionados na direcção longitudinal, e pequenos objectos. A extracção “tipo gaveta” facilita a respectiva carga, mas também pode ser totalmente removido das calhas de deslizamento mediante a remoção das travas (conforme indicado na figura). Preste muita atenção ao recolocar as travas para evitar que o cesto possa sair acidentalmente das calhas.

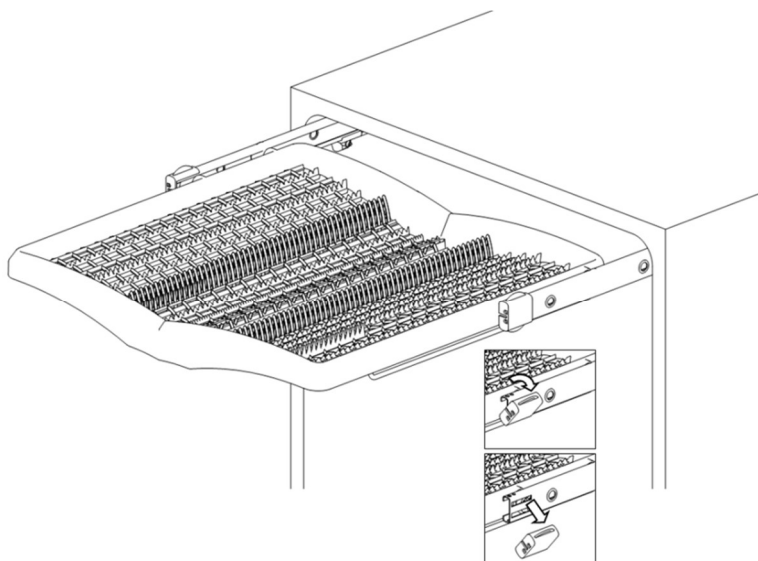



13 Definição de colocação padrão CESTO PORTA-TALHERES SUPERIOR

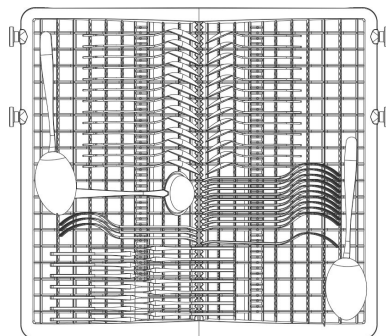
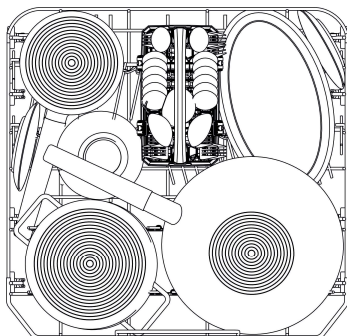
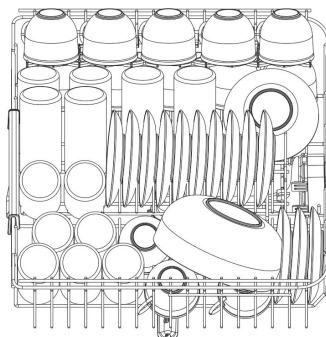
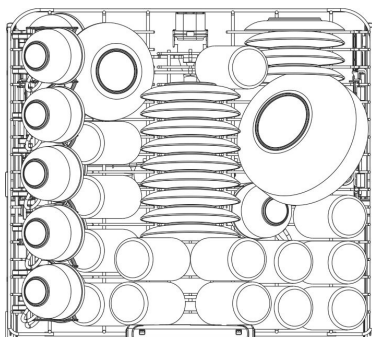

Se os encaixes do cesto inferior forem do tipo rebatível, eles devem ficar planos para um carregamento mais fácil.



EQUIPAMENTO DO CESTO SUPERIOR

(dependendo do modelo)

Pontas rebatíveis

Estas podem ser seguradas na posição vertical, apoiadas no fundo do cesto, se não utilizadas, ou colocadas numa posição intermédia, conforme necessário.

A ponta única à direita é ideal para suportar dos copos de haste comprida.

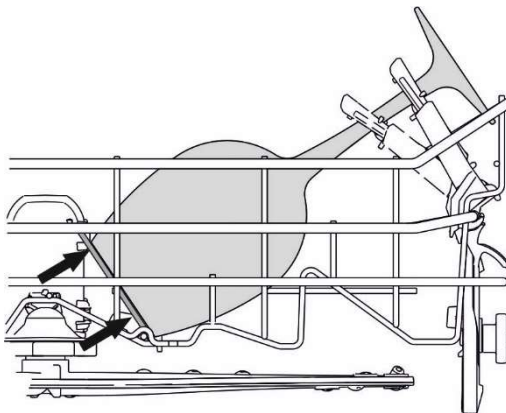
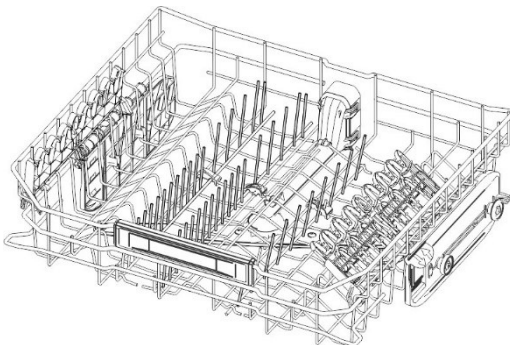



Prateleiras rebatíveis

Para canecas, taças e objetos compridos. As extremidades foram projetadas para segura os copos de haste comprida. Quando não utilizados, podem ser movidos para uma posição vertical (até que seja ouvido o clique).

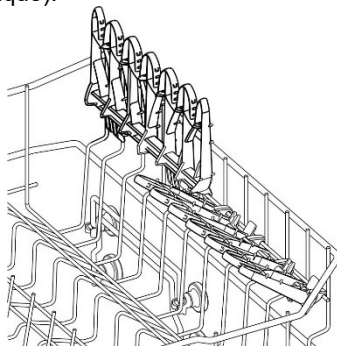

AJUSTE DO CESTO SUPERIOR

A altura do cesto superior pode ser ajustada para permitir a colocação, no cesto inferior, de pratos ou loiça grandes.

Os lados do cesto **devem ser sempre colocados à mesma altura.**

- Levante o cesto puxando-o pela borda superior **(1)** até ao primeiro ou segundo retentor em função da altura pretendida.
- Para baixar o cesto, primeiro solte-o puxando a alavanca de desbloqueio **(2)**.

O ajuste é também possível com o cesto carregado, mas neste caso, quando baixar o cesto, deve segurá-lo com uma mão para evitar que choque com a loiça.

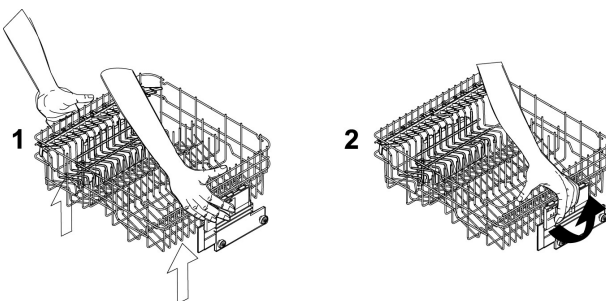



5. Limpeza e manutenção



Antes de efectuar a manutenção do aparelho, desligue a ficha ou corte a tensão por intermédio do dispositivo de interrupção omnipolar.

5.1 Advertências e conselhos gerais

Evitar utilizar detergentes abrasivos ou ácidos.

As superfícies externas e a contraporta da máquina de lavar louça deverão ser limpas com intervalos regulares com um pano macio humedecido ou com um detergente normal para superfícies envernizadas. As guarnições de vedação da porta deverão ser limpas com uma esponja humedecida. Periodicamente (uma ou duas vezes ao ano) é bom limpar a cuba e as guarnições retirando a sujeira que se pode depositar e para isso utilizar um pano macio e água.

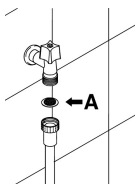

LIMPEZA DO FILTRO DE ENTRADA DE ÁGUA

O filtro de entrada de água **A** colocado na saída da torneira necessita ser limpo periodicamente. Depois de ter fechado a torneira de abastecimento, desapertar a extremidade da mangueira de abastecimento de água, retirar o filtro **A** e limpá-lo delicadamente debaixo de um jacto de água corrente. Recolocar o filtro **A** na sua sede e apertar novamente com cuidado a mangueira de abastecimento de água.

LIMPEZA DOS BRAÇOS BORRIFADORES

Os braços borrifadores podem ser retirados facilmente para permitir uma limpeza periódica dos bocais e prevenir possíveis obstruções. Lavá-los debaixo de um jacto de água e recolocá-los nas próprias sedes, **verificando que o movimento deles não fique impedido.**

- Para retirar o braço borrifador **superior** é preciso desapertar a aro de fixação **R**.
- Para retirar o braço borrifador **inferior** é preciso simplesmente levantá-lo para cima, puxando-o a partir da parte central.

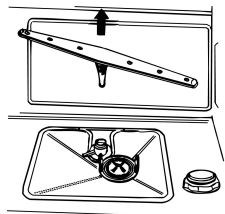
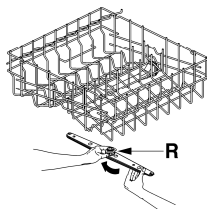



LIMPEZA DO GRUPO FILTRANTE

- É apropriado proceder periodicamente à inspecção do filtro central **C** e, se for necessário, limpá-lo. Para extraí-lo é preciso pegar as linguetas, rodar no sentido anti-horário e levantá-lo;
- Empurrar por debaixo o filtro central **D** para extraí-lo do micro filtro;
- Separar as duas partes que compõem o filtro de plástico pressionando o corpo do filtro na zona indicada pelas setas;
- Retirar o filtro central levantando-o.

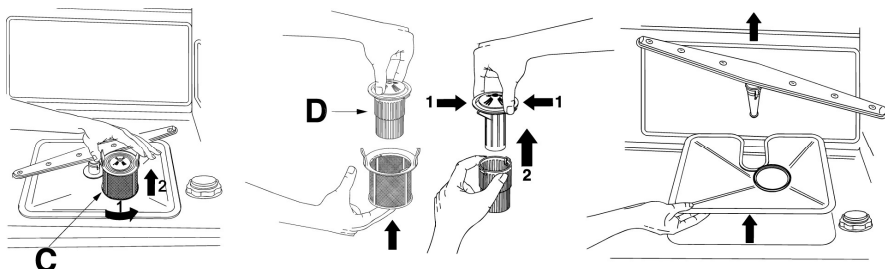

ADVERTÊNCIAS E CONSELHOS PARA UMA BOA MANUTENÇÃO:

- Os filtros devem ser limpados **com água corrente** e com uma escova dura.
- **Ao remover o filtro**, verifique com atenção se não há resíduos de alimento nele. A caída de eventuais resíduos no poço de lavagem pode causar o bloqueio de alguns componentes hidráulicos ou a obstrução dos bicos dos borrifadores.
- É indispensável **limpar cuidadosamente os filtros** e de acordo com as indicações supramencionadas: a máquina de lavar louça não pode funcionar se os filtros estiverem entupidos.
- **Recolocar cuidadosamente os filtros** nas próprias sedes, para evitar danos à bomba de lavagem.

SE A MÁQUINA DE LAVAR LOUÇA PERMANECER LONGO TEMPO SEM SER UTILIZADA:

- Efectuar o programa de imersão **duas vezes consecutiva**.
- **Retirar a ficha** da tomada de corrente.
- Deixar ligeiramente **aberta a porta**, de maneira que impeça a formação de mau cheiro dentro da cuba de lavagem.
- **Encher o dosador com abrlhantador** para a enxaguadela.
- **Fechar a torneira da água**.



ANTES DE REUTILIZAR A MÁQUINA DE LAVAR LOUÇA DEPOIS DE UMA LONGA PAUSA:

- **Controlar que não se tenham depositado na tubagem lama ou ferrugem**, neste caso, deixar escorrer a água da torneira de abastecimento por alguns minutos.
- **Introduzir novamente a ficha** na tomada de alimentação.
- **Tornar a conectar a mangueira flexível de abastecimento da água e reabrir a torneira.**

ELIMINAÇÃO DE PEQUENOS INCONVENIENTES

Em alguns casos é possível eliminar pessoalmente eventuais pequenos inconvenientes com a ajuda das seguintes instruções:

Se o programa não inicia, verificar se:

- a máquina de lavar louça está ligada à rede eléctrica;
- a alimentação de energia eléctrica não foi interrompida;
- a torneira da água está aberta;
- a porta da máquina de lavar louça está fechada correctamente.

Se permanecer água na máquina de lavar louça, verificar se:

- a mangueira de escoamento não está dobrada;
- o sifão do escoamento não está obstruído;
- os filtros da máquina de lavar louça não estão entupidos.

Se a louça não sair limpa da máquina, verifique se:

- foi introduzido detergente em quantidade adequada;
- há sal regenerador no depósito apropriado;
- a louça está arrumada correctamente;
- o programa seleccionado é apropriado ao tipo e grau de sujeira da louça;
- todos os filtros estão limpos e colocados correctamente nas suas sedes;
- os furos de saída da água dos braços borrifadores não estão entupidos;
- algum objecto não tenha bloqueado a rotação dos braços borrifadores.

**Se a louça não secar ou permanecer opaca, verificar se:**

- há abrillantador no depósito apropriado;
- a regulação da distribuição do mesmo está certa;
- o detergente utilizado é de boa qualidade e não tenha perdido as suas características (por exemplo por ter sido guardado de maneira não certa, com a caixa aberta).

Se a louça apresentar listras, manchas ... verificar se:

- a regulação da dosagem do abrillantador não é excessiva.

Se na cuba estiverem visíveis traços de ferrugem:

- o tanque é de aço, portanto eventuais manchas de ferrugem são de origem externa (pedaços de ferrugem que provêm das tubulações da água, das panelas, talheres, etc.). Para eliminar estas manchas existem no comércio produtos específicos.
- Verificar se são utilizadas as doses certas de detergente. Alguns detergentes podem ser mais corrosivos do que outros.
- Verificar se a tampa do depósito do sal está bem fechada e a regulação da instalação do produto para abrandar a água está correcta.



Se a porta não se fechar:

1 - verifique a posição do dente da fechadura (**D**)

2 - se necessário eleve-o utilizando o parafuso de plástico (**V**) correspondente ao dente.

3 - verifique também as condições do gancho de fechadura (**G**); se não for acionado (referência **N**), a porta abre e fecha normalmente; se estiver ativado (referência **S**), feche a porta com força até obter a reativação; abra e feche a porta.

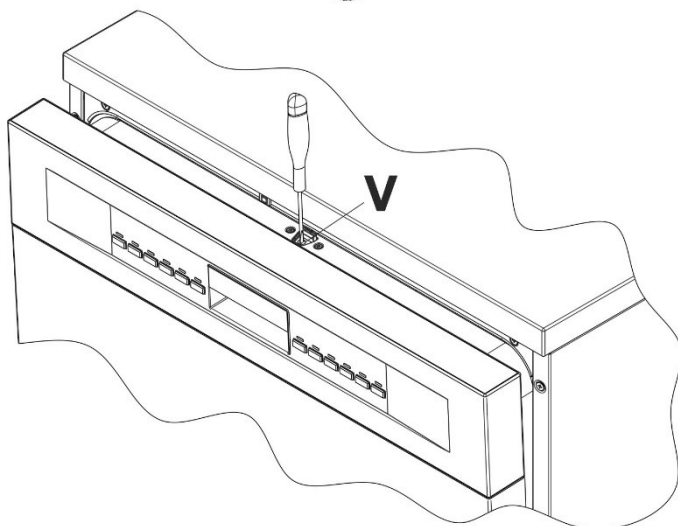
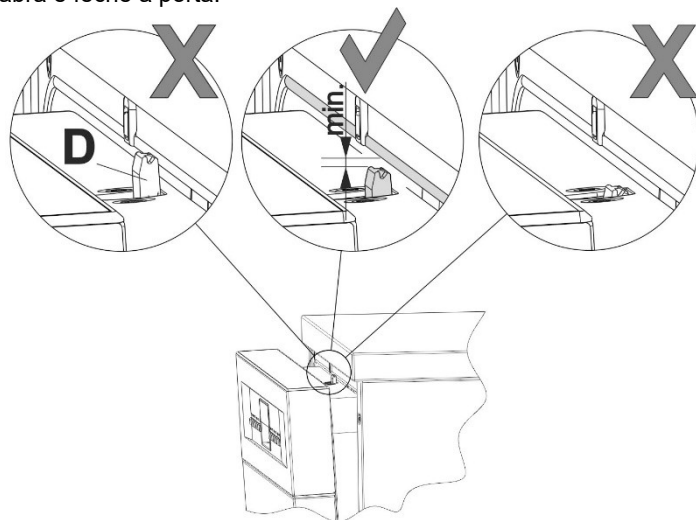

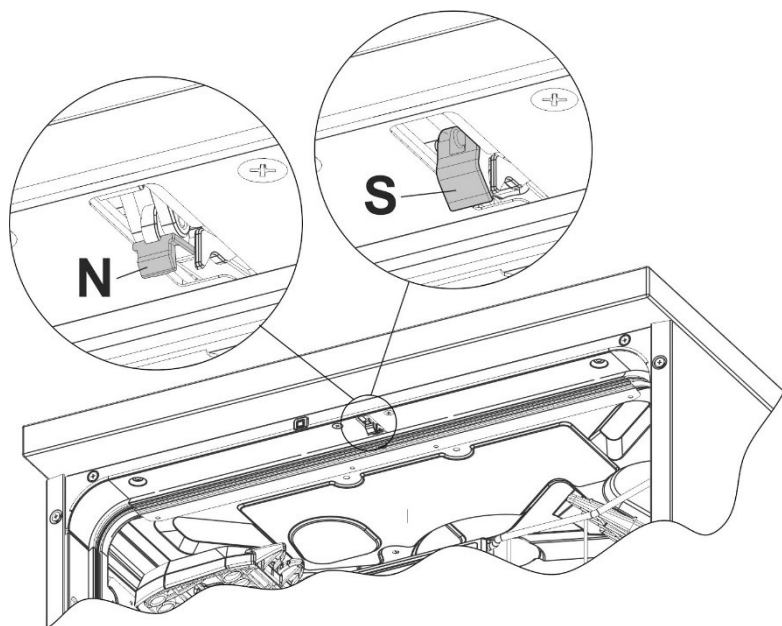







Se depois da realização das instruções supramencionadas as anomalias de funcionamento persistirem, é preciso interpellar o centro de assistência técnico autorizado mais perto.

ATENÇÃO: *as intervenções efectuadas no aparelho por pessoas não autorizadas não são cobertas pela garantia e ficam às custas do utilizador.*

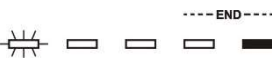

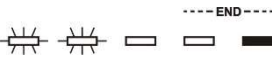
6. Soluções para as anomalias de funcionamento

A máquina de lavar louça é capaz de assinalar uma série de **problemas de funcionamento** mediante o acendimento simultâneo de várias luzes piloto cujo significado está indicado a seguir. Para além disso, em caso de anomalia no display aparece a indicação “E”.

ANOMALIA		DESCRIÇÃO
E1		Avaria no dispositivo aguastop Interveio o sistema contra alagamento (só para os modelos equipados com este dispositivo). Intervém se a máquina perder água. É preciso contactar o serviço técnico de assistência aos clientes.
E2		Nível de segurança Interveio o sistema que limita o nível de água na máquina de lavar louça. Interromper o programa em execução e desligar a máquina. Ligar a máquina, programá-la novamente e comandar o início do ciclo de lavagem. Se o problema persistir, contactar o serviço técnico de assistência aos clientes.
E3		Anomalia no aquecimento da água A água não é aquecida ou o seu aquecimento é feito de maneira anormal. Executar novamente o programa de lavagem; se o problema persistir, contactar o serviço técnico de assistência aos clientes.
E4		Anomalia na medição da temperatura da água. Interromper o programa em execução e desligar a máquina. Ligar a máquina, programá-la novamente e comandar o início do ciclo de lavagem. Se o problema persistir, contactar o serviço técnico de assistência aos clientes.
E5		Anomalia no carregamento da água A água não é carregada ou o seu carregamento é feito de maneira anormal. Verificar se as ligações eléctricas foram feitas correctamente, se a torneira de entrada da água está aberta e se o filtro não está obstruído. Se o problema persistir, contactar o serviço técnico de assistência aos clientes.
E6		Anomalia na descarga da água A água não é descarregada ou a sua descarga é feita de maneira anormal. Verificar se o tubo de descarga não está dobrado ou esmagado e se o sifão ou os filtros não estão obstruídos. Se o problema persistir, contactar o serviço técnico de assistência aos clientes.



ANOMALIA		DESCRIÇÃO
E7		<p>Anomalia na turbina (só para os modelos equipados com este dispositivo)</p> <p>A quantidade de água carregada não é medida de maneira precisa. Interromper o programa em execução e desligar a máquina. Ligar a máquina, programá-la novamente e comandar o início do ciclo de lavagem. Se o problema persistir, contactar o serviço técnico de assistência aos clientes.</p>
E8		<p>Anomalia no sistema de lavagem alternado.</p> <p>Interromper o programa em execução e desligar a máquina. Ligar a máquina, programá-la novamente e comandar o início do ciclo de lavagem. Se o problema persistir, contactar o serviço técnico de assistência aos clientes.</p>
E9		<p>Anomalia no sistema de carregamento da água.</p> <p>É preciso contactar o serviço de técnico de assistência aos clientes.</p>
E11		<p>Motobomba de lavagem não funciona</p>

Lâmpada de controle apagada

Lâmpada de controle acesa

Lâmpada de controle a piscar

Se se verificar uma situação de alarme a máquina interrompe o programa que está a funcionar, assinalando a anomalia.

- Os alarmes **E1**, **E2**, **E3**, **E4**, **E8** e **E9** provocam a conclusão imediata do programa em curso.
- Os alarmes **E5**, **E6** interrompem o programa em curso e assim que a causa for resolvida a execução do programa recomeça.
- O alarme **E7** aparece no fim do ciclo que mesmo assim termina porque o funcionamento da máquina não é prejudicado pela sua activação.
- **E11**: É preciso contactar o serviço de técnico de assistência aos clientes.

Para “cancelar” um alarme é necessário:

- abrir e fechar a porta, desligar e ligar a máquina. Nesta altura é possível programar novamente a máquina de lavar louça.



Se a anomalia persistir, será preciso interpellar o Centro de Assistência técnica autorizado.

1. Предупреждения по безопасности использования	2
2. Установка и пуск в эксплуатацию	14
3. Описание органов управления	20
4. Инструкции по применению	30
5. Чистка и обслуживание	46
6. Исправление неисправностей в работе	52

Благодарим вас за выбор нашей продукции.

Рекомендуем внимательно прочитать все инструкции, содержащиеся в данном руководстве, чтобы ознакомиться с наиболее пригодными условиями для правильного использования вашей посудомоечной машины.

Параграфы представлены таким образом, чтобы шаг за шагом ознакомить вас со всеми функциями прибора. Тексты руководства просты для понимания и приводятся с детальными изображениями.

Здесь также приводятся полезные рекомендации по использованию корзин, разбрызгивателей, держателей, фильтров, программ мойки и правильному использованию органов управления.

Приведенные в руководстве рекомендации по уходу позволят сохранить характеристики вашей посудомоечной машины неизменными с течением времени.

Это простое для чтения руководство предоставит вам ответы на все вопросы, которые могут возникнуть при использовании посудомоечной машины.



ИНСТРУКЦИИ ДЛЯ УСТАНОВЩИКА: они предназначены для **квалифицированного специалиста**, который должен выполнить установку, пуск в эксплуатацию и испытание машины.



ИНСТРУКЦИИ ДЛЯ ПОЛЬЗОВАТЕЛЯ: в них приводятся рекомендации по пользованию, описание органов управления и правильные операции по уходу и обслуживанию машины.

ПЕРЕВОД ОРИГИНАЛЬНОЙ ИНСТРУКЦИИ

1. Предупреждения по безопасности использования



ДАННОЕ РУКОВОДСТВО ЯВЛЯЕТСЯ НЕОТЪЕМЛЕМОЙ ЧАСТЬЮ ПРИБОРА. ОНО ДОЛЖНО СОДЕРЖАТЬСЯ В СОХРАННОСТИ, ВМЕСТЕ С ПОСУДОМОЕЧНОЙ МАШИНОЙ. ПЕРЕД НАЧАЛОМ ИСПОЛЬЗОВАНИЯ РЕКОМЕНДУЕМ ВНИМАТЕЛЬНО ПРОЧИТАТЬ ВСЕ ИНСТРУКЦИИ, СОДЕРЖАЩИЕСЯ В ДАННОМ РУКОВОДСТВЕ. ОНИ СОДЕРЖАТ ВАЖНУЮ ИНФОРМАЦИЮ ПО УСТАНОВКЕ, ИСПОЛЬЗОВАНИЮ И ОСЛУЖИВАНИЮ ПРИБОРА. ПРИ ПРОДАЖЕ ИЛИ ПЕРЕВОЗКЕ УБЕДИТЕСЬ, ЧТО РУКОВОДСТВО НАХОДИТСЯ ВМЕСТЕ С ПРИБОРОМ.

ДАННЫЙ ПРИБОР ПРЕДНАЗНАЧЕН ДЛЯ ИСПОЛЬЗОВАНИЯ В БЫТОВЫХ И СХОДНЫХ УСЛОВИЯХ, НАПРИМЕР НА КУХНЯХ ДЛЯ РАБОТНИКОВ МАГАЗИНОВ, ОФИСОВ ИЛИ ДРУГИХ МЕСТ РАБОТЫ, В ОБЩЕЖИТИЯХ, ГОСТИНИЦАХ, ХОСТЕЛАХ, ГОСТИНИЦАХ ТИПА «BED AND BREAKFAST» И ДРУГИХ ЖИЛЫХ СТРУКТУРАХ.

ДАННЫЙ ПРИБОР РАЗРАБОТАН ДЛЯ ИСПОЛЬЗОВАНИЯ ТОЛЬКО В СТАЦИОНАРНЫХ ПОМЕЩЕНИЯХ.



НЕ ИСПОЛЬЗУЙТЕ ПРИБОРЫ, ПОЛУЧИВШИЕ ПОВРЕЖДЕНИЯ ВО ВРЕМЯ ПЕРЕВОЗКИ! В СЛУЧАЕ СОМНЕНИЙ ОБРАТИТЕСЬ К ВАШЕМУ ДИСТРИБЬЮТОРУ.



ДАННЫЙ ПРИБОР ДОЛЖЕН УСТАНОВЛИВАТЬСЯ И ПОДКЛЮЧАТЬСЯ В СООТВЕТСТВИИ С ИНСТРУКЦИЯМИ, ПРЕДОСТАВЛЕННЫМИ ИЗГОТОВИТЕЛЕМ. УСТАНОВКА ДОЛЖНА ПРОИЗВОДИТЬСЯ КВАЛИФИЦИРОВАННЫМ ПЕРСОНАЛОМ В СООТВЕТСТВИИ С ДЕЙСТВУЮЩИМИ НОРМАМИ.



НЕ ОСТАВЛЯЙТЕ ОСТАТКИ УПАКОВОЧНЫХ МАТЕРИАЛОВ ДОМА БЕЗ ПРИСМОТРА. НЕ ПОЗВОЛЯЙТЕ ДЕТЯМ ИГРАТЬ С УПАКОВОЧНЫМ МАТЕРИАЛОМ. РАЗДЕЛИТЕ УПАКОВОЧНЫЕ МАТЕРИАЛЫ ПО ТИПУ И СДАЙТЕ ИХ В БЛИЖАЙШИЙ ПУНКТ СБОРА ВТОРСЫРЬЯ.

ИДЕНТИФИКАЦИОННАЯ ТАБЛИЧКА С ПАСПОРТНЫМИ ДАННЫМИ, ЗАВОДСКИМ НОМЕРОМ И МАРКИРОВКОЙ УСТАНОВЛЕНА В ВИДНОМ МЕСТЕ НА ВНУТРЕННЕЙ КРОМКЕ ДВЕРЦЫ. **НИ В КОЕМ СЛУЧАЕ НЕ СНИМАТЬ ИДЕНТИФИКАЦИОННУЮ ТАБЛИЧКУ.**

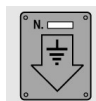

ПРИБОР ДОЛЖЕН БЫТЬ ЗАЗЕМЛЕН СОГЛАСНО ДЕЙСТВУЮЩИМ НОРМАМ БЕЗОПАСНОСТИ ДЛЯ ЭЛЕКТРИЧЕСКИХ СИСТЕМ.

ИЗГОТОВИТЕЛЬ НЕ НЕСЕТ ОТВЕТСТВЕННОСТЬ ЗА УЩЕРБ ЛЮДЯМ ИЛИ ИМУЩЕСТВУ, СТАВШИЙ ПОСЛЕДСТВИЕМ НЕВЫПОЛНЕННОГО ИЛИ

НЕИСПРАВНОГО ПОДКЛЮЧЕНИЯ К СИСТЕМЕ
ЗАЗЕМЛЕНИЯ.

ВО ВРЕМЯ УСТАНОВКИ ПРИБОР ДОЛЖЕН БЫТЬ
ОТКЛЮЧЕН ОТ СЕТИ.

НЕ УСТАНОВЛИВАТЬ ПРИБОР В ХОЛОДНЫХ
МЕСТАХ.

НЕ УСТАНОВЛИВАТЬ ПРИБОР ВОЗЛЕ
ОБОРУДОВАНИЯ, ИЗЛУЧАЮЩЕГО ВЫСОКИЕ
ТЕМПЕРАТУРЫ (НАПРИМЕР ГАЗОВЫЕ ПЛИТЫ,
КАМИНЫ И Т.Д.), ОНИ МОГУТ НАНЕСТИ УЩЕРБ.

ЕСЛИ ПРИБОР УСТАНОВЛЕН В ОТДЕЛЕНИИ
ВЫШЕ ИЛИ НИЖЕ ДРУГОГО БЫТОВОГО
ПРИБОРА (НАПРИМЕР, ГАЗОВОЙ ПЛИТЫ,
ДУХОВКИ И Т.Д.), ВНИМАТЕЛЬНО ПРОЧИТАТЬ
ИНСТРУКЦИИ, ПРЕДОСТАВЛЕННЫЕ
ИЗГОТОВИТЕЛЕМ ВМЕСТЕ С ОБОРУДОВАНИЕМ.
ЕСЛИ ИНСТРУКЦИИ НА ОБОРУДОВАНИЕ НЕ
СОДЕРЖАТ ИНФОРМАЦИИ, СВЯЗАТЬСЯ С
ПРОИЗВОДИТЕЛЕМ, ЧТОБЫ УБЕДИТЬСЯ, ЧТО
ПРИБОР МОЖЕТ БЫТЬ УСТАНОВЛЕН ВЫШЕ ИЛИ
НИЖЕ ДРУГОГО БЫТОВОГО ПРИБОРА.

ВСТРАИВАНИЕ ПРИБОРА НИЖЕ ВАРОЧНОЙ
ПАНЕЛИ ЗАПРЕЩЕНО.
ЗАПРЕЩЕНО УСТАНОВЛИВАТЬ ВАРОЧНУЮ
ПАНЕЛЬ СВЕРХУ ОТДЕЛЬНОСТОЯЩЕГО
ПРИБОРА.

ДЛЯ ОБЕСПЕЧЕНИЯ СТАБИЛЬНОСТИ УСТАНОВИТЬ ПРИБОР ТОЛЬКО ПОД СПЛОШНОЙ РАБОЧЕЙ ПОВЕРХНОСТЬЮ, НАДЕЖНО ЗАФИКСИРОВАННОЙ К СОСЕДНИМ ШКАФЧИКАМ. ЕСЛИ ПРИБОР УСТАНОВЛЕН В ВЕРХНЕМ ШКАФЧИКЕ, ТО КАК ПРИБОР, ТАК И ШКАФЧИК ДОЛЖНЫ БЫТЬ ТЩАТЕЛЬНО ЗАКРЕПЛЕНЫ.

ЕСЛИ ПРИБОР НЕ ВСТРОЕН, И ПОЭТОМУ К НЕМУ ЕСТЬ ДОСТУП С ОДНОЙ СТОРОНЫ, ОБЛАСТЬ ДВЕРНОЙ ПЕТЛИ ДОЛЖНА БЫТЬ ЗАКРЫТА В ЦЕЛЯХ БЕЗОПАСНОСТИ (РИСК ПОВРЕЖДЕНИЯ). КРЫШКИ ИМЕЮТСЯ В КАЧЕСТВЕ АКСЕСУАРОВ У СПЕЦИЛИЗИРОВАННЫХ ДИСТРИБЬЮТЕРОВ ИЛИ В ЦЕНТРАХ ПОСЛЕПРОДАЖНОГО ОБСЛУЖИВАНИЯ.

ПРОВЕРЬТЕ, ЧТОБЫ ЭЛЕКТРИЧЕСКОЕ НАПРЯЖЕНИЕ И ЧАСТОТА ПИТАЮЩЕЙ СЕТИ СООТВЕТСТВОВАЛИ ПАСПОРТНЫМ ДАННЫМ НА ИДЕНТИФИКАЦИОННОЙ ТАБЛИЧКЕ ПРИБОРА.



ШТЕПСЕЛЬНАЯ ВИЛКА ЭЛЕКТРИЧЕСКОГО КАБЕЛЯ И СООТВЕТСТВУЮЩАЯ РОЗЕТКА ДОЛЖНЫ БЫТЬ ОДНОГО ТИПА И ОТВЕЧАТЬ ДЕЙСТВУЮЩИМ НОРМАМ.

НЕ ИСПОЛЬЗУЙТЕ ПЕРЕХОДНИКИ ИЛИ ТОКООТВОДЫ ВО ИЗБЕЖАНИЕ ВОЗМОЖНОГО ПЕРЕГРЕВА ИЛИ ВОЗГОРАНИЯ.

ШТЕПСЕЛЬНАЯ ВИЛКА ПРИБОРА ДОЛЖНА БЫТЬ ДОСТУПНА ПОСЛЕ УСТАНОВКИ. НИКОГДА НЕ ОТКЛЮЧАЙТЕ ВИЛКУ, ВЫТЯГИВАЯ ШНУР ПИТАНИЯ.

ЕСЛИ У ПРИБОРА ИМЕЕТСЯ ЭЛЕКТРИЧЕСКИЙ ШНУР БЕЗ ВИЛКИ, ПРЕРЫВАТЕЛЬ ЦЕПИ, ОБЕСПЕЧИВАЮЩИЙ ПОЛНОЕ ОТКЛЮЧЕНИЕ В ЗАЩИТНОМ КЛАССЕ III ОТ ПЕРЕНАПРЯЖЕНИЯ ДОЛЖЕН БЫТЬ УСТАНОВЛЕН В ЛЕГКОМ ДОСТУПНОМ ПОЛОЖЕНИИ НА ЛИНИИ ЭЛЕКТРОСНАБЖЕНИЯ.

ПРИБОР ДОЛЖЕН БЫТЬ ПОДКЛЮЧЕН К ВОДОПРОВОДУ НОВЫМИ ШЛАНГАМИ. НИКОГДА НЕ ИСПОЛЬЗОВАТЬ ПОВТОРНО СТАРЫЕ ШЛАНГИ.



СРАЗУ ЖЕ ПОСЛЕ УСТАНОВКИ ПОСУДОМОЕЧНОЙ МАШИНЫ ПРОИЗВЕДИТЕ БЫСТРУЮ ПРОВЕРКУ ПРИБОРА. ЕСЛИ МАШИНА НЕ РАБОТАЕТ ПРАВИЛЬНО, ОТКЛЮЧИТЕ ЕЕ ОТ ЭЛЕКТРИЧЕСКОЙ СЕТИ И ОБРАТИТЕСЬ В БЛИЖАЙШИЙ ЦЕНТР ТЕХНИЧЕСКОГО ОБСЛУЖИВАНИЯ. **НЕ ПЫТАЙТЕСЬ ОТРЕМОНТИРОВАТЬ МАШИНУ.**



ПОСУДОМОЕЧНОЙ МАШИНОЙ ДОЛЖНЫ ПОЛЬЗОВАТЬСЯ ТОЛЬКО ВЗРОСЛЫЕ.

ИСПОЛЬЗОВАНИЕ ДЕТЬМИ СТАРШЕ ВОСЬМИ ЛЕТ И ЛЮДЬМИ С ОГРАНИЧЕННЫМИ ФИЗИЧЕСКИМИ И/ИЛИ УМСТВЕННЫМИ ВОЗМОЖНОСТЯМИ ИЛИ ОТСУТСТВИЕМ ОПЫТА ИЛИ ЗНАНИЙ ДОПУСКАЕТСЯ ЛИШЬ ТОЛЬКО ПОД НАБЛЮДЕНИЕМ ЛИЦА, ОТВЕЧАЮЩЕГО ЗА ИХ БЕЗОПАСНОСТЬ.



НЕ ПОЗВОЛЯЙТЕ ДЕТЯМ ИГРАТЬ С МАШИНОЙ.



НЕКОТОРЫЕ МОЮЩИЕ СРЕДСТВА ЯВЛЯЮТСЯ СИЛЬНО ЩЕЛОЧНЫМИ. НЕ ДОПУСКАЙТЕ ИХ ПОПАДАНИЕ НА КОЖУ ИЛИ В ГЛАЗА. МОЮЩИЕ СРЕДСТВА МОГУТ БЫТЬ КРАЙНЕ ОПАСНЫМИ ПРИ ПОПАДАНИИ В ПИЩЕВОД. ОНИ СОДЕРЖАТ ВЕЩЕСТВА, КОТОРЫЕ МОГУТ НАНЕСТИ НЕОБРАТИМЫЕ ПОВРЕЖДЕНИЯ РТА И ГОРЛА И ДАЖЕ ПРИВЕСТИ К УДУШЕНИЮ. СОБЛЮДАЙТЕ ВСЕ ИНСТРУКЦИИ ПО БЕЗОПАСНОСТИ, ПРИВЕДЕННЫЕ НА УПАКОВКАХ ДАННЫХ СРЕДСТВ.

НЕ ПОДПУСКАЙТЕ ДЕТЕЙ К ПОСУДОМОЕЧНОЙ МАШИНЕ, КОГДА ДВЕРЦА ОТКРЫТА. В КОНЦЕ ЦИКЛА МОЙКИ УБЕДИТЕСЬ, ЧТО ОТСЕК ДЛЯ МОЮЩЕГО СРЕДСТВА ПУСТ.

НЕ ПЕЙТЕ ВОДУ, КОТОРАЯ МОЖЕТ ОСТАТЬСЯ В ПОСУДЕ ИЛИ В САМОЙ МАШИНЕ В КОНЦЕ ПРОГРАММЫ МОЙКИ.



НЕ ПОЛЬЗУЙТЕСЬ ТАКИМИ РАСТВОРИТЕЛЯМИ, КАК СПИРТ ИЛИ СКИПИДАР, КОТОРЫЕ МОГУТ ПРИВЕСТИ К ВЗРЫВУ.

НЕ ЗАГРУЖАЙТЕ ПОСУДУ, ИСПАЧКАННУЮ ПЕПЛОМ, ВОСКОМ ИЛИ КРАСКОЙ.

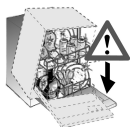

НЕ ОСТАВЛЯЙТЕ ДВЕРЦУ МАШИНЫ ОТКРЫТОЙ, ТАК КАК О НЕЕ МОЖНО СПОТКНУТЬСЯ.

НЕ ОПИРАЙТЕСЬ И НЕ САДИТЕСЬ НА ОТКРЫТУЮ ДВЕРЦУ ПОСУДОМОЕЧНОЙ МАШИНЫ, ТАК КАК ЭТО МОЖЕТ ВЫЗВАТЬ ЕЕ ОПОРОКИДЫВАНИЕ.



НОЖИ И ДРУГИЕ КУХОННЫЕ ПРИНАДЛЕЖНОСТИ С ОСТРЫМИ КОНЦАМИ ДОЛЖНЫ ПОМЕЩАТЬСЯ В КОРЗИНУ ОСТРЫМИ КОНЦАМИ ВНИЗ ИЛИ ЖЕ УКЛАДЫВАТЬСЯ ГОРИЗОНТАЛЬНО В ВЕРХНЮЮ КОРЗИНУ, ОБРАЩАЯ ВНИМАНИЕ НА ТО, ЧТОБЫ НЕ ПОРАНИТЬСЯ, И ЧТОБЫ ОНИ НЕ ВЫСТУПАЛИ ИЗ КОРЗИНЫ.



ДАННАЯ ПОСУДОМОЕЧНАЯ МАШИНА ОТВЕЧАЕТ ВСЕМ ТРЕБОВАНИЯМ, ПРЕДПИСЫВАЕМЫМ ДЕЙСТВУЮЩИМИ НОРМАМИ БЕЗОПАСНОСТИ ПО ЭЛЕКТРИЧЕСКОМУ ОБОРУДОВАНИЮ. ЛЮБАЯ ТЕХНИЧЕСКАЯ ПРОВЕРКА ДОЛЖНА ВЫПОЛНЯТЬСЯ ТОЛЬКО КВАЛИФИЦИРОВАННЫМ И УПОЛНОМОЧЕННЫМ ПЕРСОНАЛОМ: **РЕМОНТ, ВЫПОЛНЕННЫЙ**



НЕУПОЛНОМОЧЕННЫМ ПЕРСОНАЛОМ, НЕ ТОЛЬКО ПРИВОДИТ К ПРЕКРАЩЕНИЮ ДЕЙСТВИЯ ГАРАНТИИ, НО И МОЖЕТ СТАТЬ ИСТОЧНИКОМ ОПАСНОСТИ ДЛЯ ПОЛЬЗОВАТЕЛЯ.

В СЛУЧАЕ АВАРИИ ОТКЛЮЧИТЕ ПОСУДОМОЕЧНУЮ МАШИНУ ОТ ЭЛЕКТРИЧЕСКОЙ СЕТИ И ПЕРЕКРОЙТЕ ВОДОЗАБОРНЫЙ КРАН.

В СЛУЧАЕ ПОВРЕЖДЕНИЯ ЭЛЕКТРИЧЕСКОГО КАБЕЛЯ ОБРАТИТЕСЬ ЗА ЗАМЕНОЙ К ПРОИЗВОДИТЕЛЮ ИЛИ В УПОЛНОМОЧЕННЫЙ ЦЕНТР ТЕХНИЧЕСКОГО ОБСЛУЖИВАНИЯ.

НЕКОТОРЫЕ КОМПОНЕНТЫ ОСТАЮТСЯ ДЕЙСТВУЮЩИМИ ДАЖЕ ЕСЛИ КНОПКА ВКЛ/ВЫКЛ НАХОДИТСЯ В ПОЛОЖЕНИИ «ВЫКЛЮЧЕНО». ПЕРЕД ПРОВЕДЕНИЕМ ТЕХНИЧЕСКОГО ОБСЛУЖИВАНИЯ ОТКЛЮЧИТЕ ВИЛКУ ИЛИ ВЫКЛЮЧИТЕ ПИТАЮЩУЮ СЕТЬ В СТАЦИОНАРНОЙ ЭЛЕКТРОПРОВОДКЕ.

ЧИСТКА И РЕГУЛЯРНЫЙ УХОД ЗА ПРИБОРОМ ДЕТЬМИ РАЗРЕШЕН ТОЛЬКО ПОД ПРИСМОТРОМ ЛИЦА, ОТВЕТСТВЕННОГО ЗА ИХ БЕЗОПАСНОСТЬ.

НЕ ИСПОЛЬЗОВАТЬ ПАРООЧИСТИТЕЛИ ДЛЯ ОЧИСТКИ ПОСУДОМОЕЧНОЙ МАШИНЫ.



МОДЕЛИ С СИСТЕМОЙ ЗАЩИТЫ ОТ РАЗЛИВА ВОДЫ ACQUASTOP

ACQUASTOP - ЭТО УСТРОЙСТВО, ПРЕДОТВРАЩАЮЩЕЕ РАЗЛИВ ВОДЫ В СЛУЧАЕ ЕЕ УТЕЧКИ. ПОСЛЕ СРАБАТЫВАНИЯ СИСТЕМЫ ACQUASTOP НЕОБХОДИМО ОБРАТИТЬСЯ К КВАЛИФИЦИРОВАННОМУ СПЕЦИАЛИСТУ ДЛЯ ОБНАРУЖЕНИЯ НЕИСПРАВНОСТИ И РЕМОНТА. ВНУТРИ ВОДОЗАБОРНОГО ШЛАНГА ACQUASTOP ЕСТЬ ЭЛЕКТРИЧЕСКИЕ КОМПОНЕНТЫ. **НЕ РАЗРЕЗАЙТЕ ШЛАНГ И НЕ УРОНИТЕ УСТРОЙСТВО ACQUASTOP В ВОДУ.** В СЛУЧАЕ ПОВРЕЖДЕНИЯ ВОДОЗАБОРНОГО ШЛАНГА ОТКЛЮЧИТЕ МАШИНУ ОТ ЭЛЕКТРИЧЕСКОЙ И ВОДОПРОВОДНОЙ СЕТЕЙ.

ВНИМАНИЕ:

УСТРОЙСТВО РАБОТАЕТ, ТОЛЬКО ЕСЛИ ПОСУДОМОЕЧНАЯ МАШИНА ПОДКЛЮЧЕНА К СЕТИ ЭЛЕКТРОПИТАНИЯ..

Декларация соответствия

Прибор отвечает обязательным требованиям следующих европейских директив:

- 2009/125/EC
- 2011/65/EC
- 2014/35/EC
- IEC/EN 62471, группа риска 1 для моделей с внутренней подсветкой.
- IEC/EN 61770

Утилизация



Прибор должен утилизироваться отдельно от остальных отходов (директивы 2012/19/EC).

Настоящий прибор содержит вещества в количестве, не являющимся опасным для здоровья и окружающей среды в соответствии с действующими европейскими директивами:

Для утилизации:

- Отрежьте кабель питания;
- сломайте замок, чтобы вывести его из строя.

Изготовитель не несет никакой ответственности за ущерб людям или имуществу, вызванный несоблюдением данных предписаний, или же ставший следствием несанкционированного вмешательства, даже всего лишь в один компонент машины, а также использования неоригинальных запасных частей.



ТЕХНИЧЕСКИЕ ДАННЫЕ

ТЕХНИЧЕСКИЕ ДАННЫЕ	
Ширина	597 ÷ 599 мм
Глубина, измеренная по внешней кромке панели управления	Встроенная установка: 550 мм
Высота	от 820 мм до 890 мм
Емкость	13 стандартных комплектов посуды
Давление водопроводной воды	мин. 0,05 - макс. 0,9 Мпа (мин. 0,5 – макс. 9 бар)
Электрические характеристики	См табличку с характеристиками

Общая информация

- Следующие запчасти доступны в течение 7 лет с момента снятия модели с производства: моечный и сливной насосы; ТЭНы; трубы, включая шланги, клапаны, фильтры и устройства защиты от разлива *acquastop*; конструктивные и внутренние компоненты двери (по отдельности или в виде узлов); печатные платы; электронные дисплеи; кнопочные выключатели; термостаты и датчики; программные и аппаратные средства, включая программы для сброса.
- Следующие запчасти доступны в течение 10 лет с момента снятия модели с производства: петли и уплотнительные прокладки двери; другие уплотнения; моечные коромысла; фильтрующий узел; корзины, направляющие и принадлежности.
- Некоторые запчасти доступны только для уполномоченных техников по ремонту.
- Не все запчасти относятся ко всем моделям.



- В европейской базе данных о продукции, подлежащей энергетической маркировке (EPREL), хранится информация о рабочих характеристиках посудомоечных машин. Непосредственный доступ к базе данных можно получить посредством QR-кода, расположенного на этикетке энергоэффективности посудомоечной машины, или пройдя по ссылке <https://eprel.ec.europa.eu>. В последнем случае потребуется ввести название модели, указанное на табличке со стороны двери. Для получения более подробной информации об этикетке энергоэффективности перейдите по следующей ссылке: www.theenergylabel.eu.



2. Установка и пуск в эксплуатацию

Удалите полистироловые стопоры корзин. Поставьте машину в выбранное место. Посудомоечная машина может прилегать боковинами или задней панелью к мебели или к стенам. Если посудомоечная машина устанавливается рядом с сильным источником тепла, то между ней и источником необходимо будет проложить теплоизоляционную панель, чтобы предотвратить перегрев и неисправности. Для обеспечения устойчивости выполняйте встроенную установку машины в нижнем положении или же под сплошными столешницами кухонной мебели, привинчивая ее к расположенной рядом мебели или же к столешнице кухни. Для облегчения установки наливной и сливной шланги могут поворачиваться в любое направление. Обратите внимание на то, чтобы они не перегибались и не зажимались, а также не были слишком натянуты. Убедитесь, что было затянуто резьбовое кольцо после поворота шланга в нужное положение. Для прохождения шлангов и электрического кабеля необходимо просверлить отверстие с мин. \varnothing 8 см. Перед окончательной установкой посудомоечной машины откройте водопроводный кран и убедитесь в отсутствии утечек в местах соединения с краном, с посудомоечной машиной, а также из самого шланга.

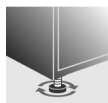

Выверните машину на полу при помощи специальных регулировочных ножек. Эта операция крайне необходима для обеспечения исправной работы посудомоечной машины.



Некоторые модели оборудованы только одной, размещенной с задней стороны аппарата, регулируемой ножкой, высота которой регулируется винтом с фронтальной стороны снизу.



Категорически запрещается устанавливать посудомоечную машину под кухонной плитой.

Кроме того, нельзя устанавливать посудомоечную машину в непосредственном контакте с приборами, **не являющимися обычными** кухонными электробытовыми приборами для встроенной установки (например, рядом с каминами, печами и т.д.).

В случае установки посудомоечной машины в отсеке, соседствующем с другим электробытовым прибором, необходимо **тщательно** соблюдать требования производителя электробытового прибора (минимальное расстояние, способ установки и т.д.).

Только для отдельностоящих моделей

- **Категорически запрещается** устанавливать кухонные плиты на отдельностоящие посудомоечные машины.

- Для встроенной установки посудомоечной машины необходимо приобрести **специальный комплект** у уполномоченных дистрибьюторов или в сервисной службе.

- **Верхняя панель** отдельностоящих посудомоечных машин является съемной для обеспечения их установки под рабочей столешницей. Эта операция должна выполняться уполномоченным персоналом.



2.1 отключение к водопроводной сети



Предотвратите опасность засорения или повреждения. Если водопроводные трубы новые или же долгое время бездействовали, то перед подключением к ним убедитесь, что вода прозрачная, без примесей, чтобы предотвратить нанесение ущерба машине. **Для подключения посудомоечной машины к водопроводной сети используйте лишь только новые шланги. Старые или бывшие в употреблении шланги использовать не следует.**

ПОДКЛЮЧЕНИЕ К ВОДОПРОВОДУ

Присоедините наливной шланг к точке подключения к водопроводной системе холодной воды с патрубком с трубной резьбой $\frac{3}{4}$ ", устанавливая входящий в комплект фильтр **A**. **Убедитесь, что вы туго затянули шланг вручную, после чего завершите затяжку, выполнив поворот на $\frac{1}{4}$ оборота пассатижами.**

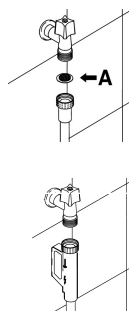

В моделях с системой ACQUASTOP фильтр встроен в резьбовое кольцо.



Посудомоечная машина может питаться горячей водой с температурой, не превышающей 60°C. Если машина питается горячей водой, то время мойки будет снижено приблизительно на 20 минут, но эффективность мойки может немного ухудшиться. Подключение должно быть выполнено к водопроводной системе горячей воды тем же способом, который был указан для подключения холодной воды.

Пояснительный комментарий по подключению к водопроводной сети для рынка Германии:

Перед тем как подключать изделие к водопроводной сети жилого дома, проверьте, чтобы последняя была оснащена устройством безопасности, предотвращающим загрязнение питьевой воды оттоком (в соответствии с нормативом DIN EN 1717). Клапаны и/или краны для воды комплектуются данными устройствами безопасности, если водопроводная сеть жилого дома выполнена надлежащим образом.

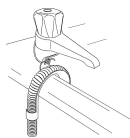

ПОДКЛЮЧЕНИЕ К СЛИВНОЙ ТРУБЕ

Вставьте сливной шланг в сливную трубу с минимальным диаметром **4 см**. В качестве альтернативы его можно опустить в раковину, используя входящий в комплект держатель, стараясь не допускать перегибов или слишком резких поворотов.

Необходимо предотвратить возможность отсоединения или падения шланга. Для этого держатель имеет отверстие, с помощью которого его можно привязать к стене или к крану. Свободный конец должен находиться на высоте от **30 до 100 см** и никогда не должен быть погруженным в воду. При наличии удлинительных шлангов, уложенных горизонтально, с максимальной длиной 3 м, поместите сливной шланг на макс. высоту **85 см** от пола.

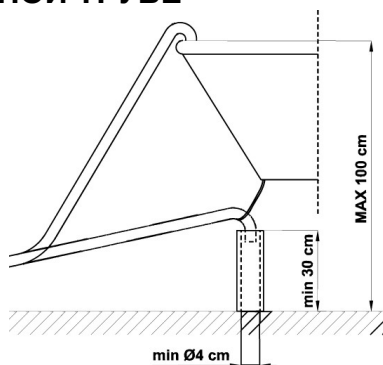

Степень защиты от влаги: IPX0



2.2 Электрическое подключение и предупреждения

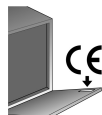

УБЕДИТЕСЬ, ЧТО НАПРЯЖЕНИЕ И ЧАСТОТА СЕТИ СООТВЕТСТВУЮТ ЗНАЧЕНИЯМ, ПРИВЕДЕННЫМ НА ИДЕНТИФИКАЦИОННОЙ ТАБЛИЧКЕ МАШИНЫ, РАСПОЛОЖЕННОЙ НА ПЕРЕДНЕЙ КРОМКЕ ДВЕРЦЫ.

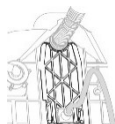

ПОСЛЕ ЗАМЕНЫ КАБЕЛЯ ПИТАНИЯ УБЕДИТЕСЬ В ПРАВИЛЬНОМ КРЕПЛЕНИИ **АНКЕРНОЙ СКОБЫ** КАБЕЛЯ.

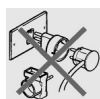

ИЗБЕГАЙТЕ ИСПОЛЬЗОВАНИЕ ПЕРЕХОДНИКОВ ИЛИ ТРОЙНИКОВ, ТАК КАК ОНИ СПОСОБНЫ ВЫЗВАТЬ ПЕРЕГРЕВ ИЛИ ПЕРЕГОРАНИЕ.



Замена кабеля питания должна выполняться изготовителем или официальным сервисным центром, чтобы предотвратить любую опасность.



Некоторые компоненты находятся под напряжением, даже если кнопка ВКЛЮЧЕНИЯ/ВЫКЛЮЧЕНИЯ находится в положении "выключено". Перед выполнением обслуживания прибора выньте вилку или же отключите питание при помощи настенного выключателя.



3. Описание органов управления



3.1 Панель управления

Все приборы управления посудомоечной машины находятся на панели управления. Операции включения, программирования, выключения и т.д. можно осуществить только при открытой дверце.



1	КНОПКА ВКЛ/ВЫКЛ
2	КОНТРОЛЬНЫЕ ЛАМПОЧКИ ВЫБРАННОЙ ПРОГРАММЫ Горящая лампочка указывает на выбранную программу и на наличие неисправности (см. «Устранение неисправностей»).
3	КНОПКА ВЫБОРА ПРОГРАММ
4	КОНТРОЛЬНАЯ ЛАМПОЧКА ОТСУТСТВИЯ СОЛИ
5	КОНТРОЛЬНАЯ ЛАМПОЧКА ОТСУТСТВИЯ СРЕДСТВА ДЛЯ БЛЕСКА
6	ОПЦИИ
7	ДИСПЛЕЙ
8	КНОПКА ЗАДЕРЖКИ ПРОГРАММЫ

ПРИМЕЧАНИЕ: символы и внешний вид являются иллюстративными и могут отличаться в зависимости от модели или версии купленной посудомоечной машины.

Отображаемая информация	 
Предусмотренная продолжительность программы	да
Остаточное время работы программы	да
Задержка пуска	1 – 24 часа
Сообщение об ошибке	Err



ВЫБОР ПРОГРАММЫ И ВКЛЮЧЕНИЕ

Чтобы выбрать наиболее подходящую для посуды программу выполняйте предписания приведенной в данной инструкции таблицы, где определяется наиболее подходящий способ мойки в зависимости от типа посуды и степени её загрязнения.

После того как при помощи таблицы будет определена наиболее подходящая программа мойки следует:

- Нажать кнопку **ВКЛ/ВЫКЛ (1)** и дождаться, когда загорится **КОНТРОЛЬНАЯ ЛАМПОЧКА ВЫБРАННОЙ ПРОГРАММЫ (2)**;
- Выберите требуемую программу нажатием кнопки **ВЫБОРА ПРОГРАММ (2)**;
- Закройте дверцу; приблизительно через **2"** запустится программа, во время выполнения которой будет мигать соответствующий **ИНДИКАТОР** (сигнализация выполняющейся программы).

ИНДИКАТОР ВЫПОЛНЯЕМОЙ ПРОГРАММЫ

Во время выполнения программы под правым углом двери на пол проецируется мигающее световое пятно. В конце программы пятно выключается для снижения энергопотребления в режиме ожидания.

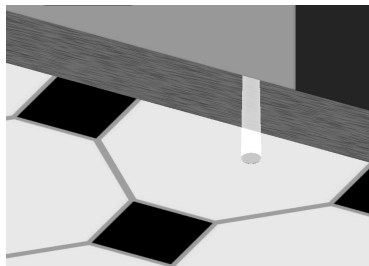
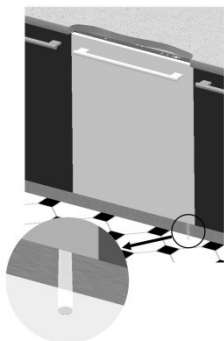



НОМЕР И СИМВОЛ ПРОГРАММЫ	ЗАГРУЗКА ПОСУДЫ И ПРИБОРОВ	ОПИСАНИЕ ПРОГРАММЫ	Продолжительность	РАСХОД	
			минуты (1)	ВОДА ЛИТРЫ	ЭЛЕКТРОЭНЕРГИЯ кВт/ч (1)
1 (*)**) ЭКО-РЕЖИМ  EN 60436	Программа для мойки нормально загрязненной посуды, в том числе с сухими остатками пищи, во время которой обеспечивается пониженный расход воды и потребление электроэнергии.	Мытье при 48°C (2)/70°C Холодное ополаскивание Полоскание при 41°C (2)/70°C Сушка	265 (2) /170	9	0,64
2 (**) АВТОМАТИЧЕСКИЙ 	Программа для мойки нормально загрязненной посуды смешанного типа и кастрюль, в том числе с сухими остатками пищи.	При выборе программы "АВТО" посудомоечная машина сама определяет степень загрязненности посуды и устанавливает соответствующие параметры мытья.			
3 БЫСТРЫЙ 60 МИН. 	Программа для быстрой мойки нормально загрязненной посуды смешанного типа и кастрюль, в том числе с сухими остатками пищи. Чистая и сухая посуда за 60 минут.	Мытье при 65°C Холодное ополаскивание Полоскание при 70°C Сушка	60	12	1,40
4 ГИГИЕНА 	Программа для интенсивной мойки посуды, кастрюль, сковород, разделочных досок и детских бутылочек. Для посуды, используемой детьми или аллергиками, для достижения более высокого уровня гигиены.	Горячая предварительная мойка Мытье при 70°C 2 Холодное ополаскивание Полоскание при 75°C Сушка	130	15,5	1,20
5 ИНТЕНСИВНЫЙ ЫЙ  ***	Программа для мойки очень грязной посуды, кастрюль и сковород, в том числе с сухими остатками пищи.	Горячая предварительная мойка Мытье при 70°C 2 Холодное ополаскивание Полоскание при 70°C Сушка	155	15,5	1,70

Открытие автоматической двери – Дополнительная сушка

Функция открытия автоматической двери **присутствует** в программах, отмеченных ****** в первом столбце.



Пространство, необходимое для открытия двери, должно быть свободным. Нельзя принудительно открывать и закрывать дверь до действительного окончания программы мойки.



Программа "ГИГИЕНА" завершается противобактериальным ополаскиванием, обеспечивающим дополнительное снижение количества бактерий. Если во время выполнения программы температура не сохраняется (напр., ввиду открытия дверцы или же отключения электропитания), **индикаторы программ** будут мигать, сообщая, что противобактериальное действие не гарантируется.

БЫСТРАЯ ПРОГРАММЫ (читайте параграф, описывающий работу)

НОМЕР И СИМВОЛ ПРОГРАММЫ	ЗАГРУЗКА ПОСУДЫ И ПРИБОРОВ	ОПИСАНИЕ ПРОГРАММЫ	Продолжительность	РАСХОД	
			минуты (1)	ВОДА ЛИТРЫ	ЭЛЕКТРОЭНЕРГИЯ кВт/ч (1)
6 БЫСТРЫЙ 27 МИН. 	Программа для быстрой мойки слабозагрязненной посуды сразу же после еды.	Мытье при 38°C Полоскание при 50°C	27	6,7	0,70
7 ПРЕДВАРИТЕЛЬНОЕ ОПОЛАСКИВАНИЕ 	Программа, рекомендуемая для предварительного ополаскивания посуды перед циклом мойки.	Предварительное мытье холодной водой	15	4,5	0,02
8 НОЧНОЙ 	Программа для мойки нормально загрязненной посуды, в том числе с сухими остатками пищи. В этом режиме обеспечивается минимальный уровень шума, в связи с чем его рекомендуется включать в ночное время суток.	Мытье при 55°C Холодное ополаскивание Полоскание при 55 (2)/65°C Сушка	270 (2) /245	9,6	1,25
9 УНИВЕРСАЛЬНЫЙ 	Программа для мойки нормально загрязненной посуды смешанного типа и кастрюль, в том числе с сухими остатками пищи.	Предварительное мытье холодной водой Мытье при 65°C Холодное ополаскивание Полоскание при 55 (2)/70°C Сушка	150 (2) /110	12,5	1,35
7 БОКАЛЫ 	Программа для мойки слабозагрязненных бокалов и фарфоровой посуды. Для блеска и кристальной чистоты.	Мытье при 45°C 2 Холодное ополаскивание Полоскание при 55 (2)/70°C Сушка	125 (2) /75	12,5	1,1

ВАЖНО:

прочтите таблицу "ПРИМЕЧАНИЯ И ССЫЛКИ" на последующих страницах.



Длительность цикла и потребление электроэнергии могут меняться в зависимости от температуры воды на входе и температуры в помещении, а также от типа и количества посуды.



Открытие автоматической двери – Дополнительная сушка

Программа заканчивается стадией сушки, часть которой выполняется с закрытой дверью, а часть с приоткрытой дверью (чисто ожидание, служащее для дальнейшей сушки). Продолжительность зависит от программы и модели. Любое действие (открытие/закрытие двери, выключение и т. д.), осуществляемое на этой стадии, приводит к преждевременному завершению программы.

Можно остановить программу на стадии сушки и вынуть всю посуду из посудомоечной машины до действительного окончания (end), которое сигнализируется зрительной и/или акустической системой (в зависимости от модели). В этом случае сушка может оказаться не самой лучшей.

Программа считается завершенной только тогда, когда о конце (end) ее предусмотренного протекания оповещает зрительная и/или звуковая система (в зависимости от модели).



Пространство, необходимое для открытия двери, должно быть свободным. Нельзя принудительно открывать и закрывать дверь до действительного окончания программы мойки.

ПРИМЕЧАНИЯ И ССЫЛКИ

Выполняйте замачивание **только** с частичной загрузкой.

Эти функции **не** могут использоваться с программой **замачивания**.

Функция **«Dry plus»** выбирается по умолчанию, если она совместима с выбранной ранее программой.

*	Стандартная программа согласно норме EN 60436 . При ее наличии должна быть выбрана функция Dry plus .
**	Смотри прилагающуюся инструкцию.
***	Программа для ссылки IEC/DIN . При ее наличии должна быть выбрана функция Dry plus .
****	Эталонная программа для лабораторий. Моющее средство: 15 в дозаторе + 6 в дверце или таблетка. Расположение: смотри фотографию в параграфе "использование корзин".
(1)	Потребление и продолжительность программ были измерены в соответствии с требованиями нормы EN 60436 . Значения могут измениться в зависимости от температуры воды на входе и окружающей среды, типа и количества посуды.
(2)	Опция Dry plus выбрана (по умолчанию)/не выбрана



ССЫЛКИ НА ENERGY LABEL для посудомоечной машины:

- Годовое энергопотребление основано на **280 стандартных циклах мойки**, используя холодную воду и режимы с низким энергетическим потреблением. Фактическое потребление зависит от конкретной эксплуатации прибора.
- Расход воды основан на **280 стандартных циклах мойки**. Фактический расход зависит от конкретной эксплуатации прибора.
- Данная информация относится к **СТАНДАРТНОЙ** программе по **EN 60436** (указанной в таблице программ), которая является самой эффективной с точки зрения совместного потребления электроэнергии и воды. Эта программа предназначена для посуды с нормальной степенью загрязнения.
- Класс эффективности сушки, определенной по шкале оценки от **“G”** (минимальная эффективность) до **“A”** (максимальная).

Оповещение для испытательных организаций

Испытательные организации получают указания по выполнению сравнительных испытаний (напр., в соответствии с нормативом EN60436). Если в комплекте документации отсутствует бумажный бланк для организаций, обращайтесь за указаниями по следующему электронному адресу:

dishwasher@test-domestic-appliances.com

В запросе необходимо указать модель (MOD) и заводской номер (S/N), которые приведены на табличке со стороны двери.

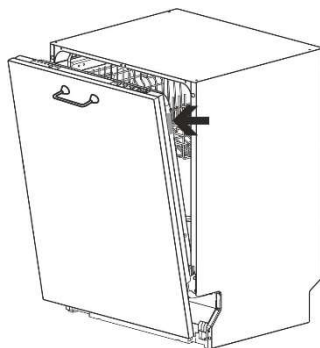



3.2 Программы мойки



Перед запуском программы мойки убедитесь, что:

- *Водопроводный кран **открыт**.*
- *В бачке смягчителя воды **имеется восстановительная соль**.*
- *В дозатор было положено **необходимое количество моющего средства**.*
- *Корзины были **правильно загружены**.*
- *Разбрызгиватели **свободно** и **беспрепятственно** вращаются.*
- *Дверца посудомоечной машины **плотно закрыта**.*

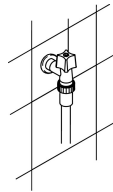

ФУНКЦИЯ "БЫСТРАЯ МОЙКА"



Вариант позволяет запустить ряд дополнительных программ, если выбирается вместе с другой программой мойки. После выбора нужной программы нажмите на кнопку (загорится соответствующий индикатор). Отключение происходит в автоматическом режиме после окончания программы..

ФУНКЦИЯ ENERSAVE (ЭКОНОМИЯ ЭЛЕКТРОЭНЕРГИИ)



Благодаря данной функции **снижается потребление электроэнергии** за счет открытия дверцы посудомоечной машины после завершения цикла для ускорения сушки. По завершении мытья специальный автоматический механизм медленно приоткрывает дверцу на несколько сантиметров. Благодаря этому процесс сушки проходит быстрее даже после полоскания холодной водой, что значительно **снижает потребление электроэнергии**.

Между фазой полоскания и окончанием цикла посудомоечная машина переходит в **дежурный режим**, чтобы обеспечить правильную сушку (на дисплее отображается время, остающееся до конца цикла). Открытие дверцы во время этого режиме приведет к **прерыванию цикла и завершению программы**.

О завершении программы оповещает короткий звуковой сигнал и мигающие индикаторы программ №4 и №5.



После активации функции необходимо убедиться, что **ничто не препятствует открытию дверцы**; перед ней необходимо оставить достаточно свободного пространства для открытия. **Запрещается использовать замок дверцы** до окончания выполнения цикла, так как это может привести к повреждению механизма.



1/2

РАСПРЕДЕЛЕННАЯ ПОЛОВИНА ЗАГРУЗКИ

В случае мойки небольшого количества посуды полезно использовать функцию "распределенной половины загрузки", управляемую кнопкой , которая позволяет экономить воду и электроэнергию, а также снижает продолжительность программы. Посуду следует уложить в обе корзины, и в дозатор положить меньшее количество моющего средства по сравнению с количеством, используемым для полной загрузки.



Flexi Tabs

Специально предназначена для мойки с комбинированными моющими средствами в **таблетках**, в которых содержатся также **соль и ополаскиватель** (3 в 1), или другие компоненты, такие как защитные вещества для стекла, ополаскиватели для стали и т.д. (4 в 1, 5 в 1...). Когда эта функция выбрана, соль и ополаскиватель не выпускаются, даже если они имеются в соответствующих емкостях. Если емкости пусты, то **индикаторы будут гореть**.

*При **отсутствии этой функции** рекомендуется использование **традиционных средств** (моющее средство, соль и ополаскиватель по отдельности), так как при применении многофункциональных средств с традиционными циклами мойки могут возникнуть такие неприятности, как отложения белой патины, плохой результат сушки, остатки на посуде.*

Более подробные сведения читайте на упаковке моющего средства.

ВАЖНО:

когда она больше не нужна, функцию необходимо **отключить** нажатием соответствующей **кнопки** (индикатор погаснет)



Эти средства **не подходят** для использования со **слишком "жесткой" водой**. Если жесткость воды настроена на значение более **Н3**, то, включая функцию, соответствующий индикатор мигает, указывая на неправильное использование: функция **будет все равно** работать, однако результаты мойки могут быть **не самыми лучшими**.



ЗАДЕРЖКА ВКЛЮЧЕНИЯ ПРОГРАММЫ

Позволяет запрограммировать запуск посудомоечной машины в нужное время (напр., ночью). Нажмите на кнопку **ОТЛОЖЕННЫЙ СТАРТ** для активации данной опции. На дисплее отобразится отсрочка на 1 час. При последующих нажатиях можно выбрать нужное время отсрочки до 24 часов. Для отмены настройки многократно нажимайте на кнопку до тех пор, пока с дисплея не пропадут цифры. Данную опцию нельзя выбрать при уже запущенной программе. После закрытия двери посудомоечной машины запускается предварительное ополаскивание, по окончании которого активируется функция заданной отсрочки старта программы.



ОТМЕНА ПРОГРАММЫ

- Чтобы отменить уже выполняющуюся программу, следует открыть дверцу и в течение нескольких секунд нажимать кнопку **ВЫБОРА ПРОГРАММ (3)** до одновременного включения контрольных лампочек **4 и 5**.
- Закройте дверцу.
- Примерно через 1 минуту машина продолжит выполнение цикла.

ИЗМЕНЕНИЕ ПРОГРАММЫ

Чтобы изменить уже выполняющуюся программу, достаточно открыть дверцу и установить другую программу. После закрытия дверцы машина автоматически начнёт выполнять новую программу.



ДЛЯ ЭКОНОМИИ ЭЛЕКТРОЭНЕРГИИ И ОХРАНЫ ПРИРОДЫ

- Старайтесь использовать посудомоечную машину **всегда с полной загрузкой**.
- Не мойте посуду в проточной воде.
- Используйте **наиболее пригодную** программу мойки для каждого типа загрузки.
- Не выполняйте предварительное ополаскивание.
- По мере возможности, подключите посудомоечную машину к горячему водопроводу с температурой до 60°C.



ДЛЯ СНИЖЕНИЯ РАСХОДА МОЮЩЕГО СРЕДСТВА И ОХРАНЫ ПРИРОДЫ

Фосфаты, содержащиеся в моющем средстве для посуды, являются опасными с экологической точки зрения. Для предотвращения чрезмерного расхода моющего средства, а также потребления энергии, рекомендуется:

- **Отделить менее стойкую посуду** от более стойкой к агрессивным моющим средствам и высоким температурам;
- **Не насыпать/наливать** моющее средство непосредственно на посуду.

В случае необходимости открытия дверцы во время выполнения мойки, программа остановится, соответствующий индикатор продолжит мигать, и звуковой сигнал оповестит о том, что цикл не завершен. Необходимо подождать приблизительно **1 минуту** перед тем, как закрыть дверцу для возобновления программы. После закрытия дверцы программа запустится с того момента, когда она была прервана. Эту операцию следует выполнять **только при реальной необходимости**, так как она может вызвать нерегулярное выполнение программы.



ВЫКЛЮЧЕНИЕ

В конце программы посудомоечная машина подаст короткий звуковой сигнал, кроме того, начнут мигать **индикаторы программ № 4 и 5**.

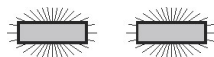

Чтобы выключить машину следует открыть дверцу и нажать кнопку **ВКЛ/ВЫКЛ (1)**.

ЭКОНОМИЯ ЭНЕРГИИ

Спустя **5 минут бездействия** (цикл мойки завершен, прерван, был выбран, но не запущен) для снижения расхода энергии посудомоечная машина переходит в состояние **ожидания**.

В этом состоянии сигналы посудомоечной машины (при помощи индикаторов или дисплея в зависимости от моделей) отображаются более медленно (**1 вспышка через каждые 5 секунд**).

ВНИМАНИЕ ПОСУДЫ

После завершения программы мойки подождите не менее **20 минут** перед тем, как вынуть посуду, чтобы она остыла. Чтобы предотвратить падение капель воды, оставшихся в верхней корзине, на посуду, находящуюся в нижней корзине, **рекомендуется** вынуть посуду сначала из нижней корзины, а потом из верхней.



4. Инструкции по применению

Выполнив правильную установку посудомоечной машины, подготовьте ее к работе, выполнив следующие операции:

- Отрегулируйте смягчитель воды;
- Загрузите восстанавливающую соль;
- Загрузите ополаскиватель и моющее средство.

4.1 Использование смягчителя воды



Количество содержащейся в воде извести (показатель жесткости воды) является причиной наличия беловатых пятен на сухой посуде, которая, с течением времени, становится матовой. Эта посудомоечная машина оборудована автоматическим смягчителем воды, который, используя специальную восстанавливающую соль, отнимает у воды вещества, придающие ей жесткость.

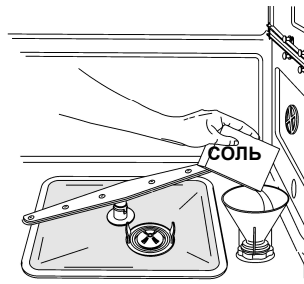

Если вы пользуетесь водой средней жесткости, емкость для соли следует пополнять примерно один раз на **20 циклов** мытья. Емкость для соли рассчитана примерно на **1 кг** соли в гранулах. Некоторые модели оборудованы оптическим индикатором количества соли. В таких аппаратах крышка емкости для соли имеет зеленый поплавок, который опускается по мере уменьшения количества соли в контейнере. Когда зеленый поплавок не виден сквозь прозрачную крышку, необходимо снова засыпать средство в емкость. Емкость для соли находится на дне аппарата. После снятия нижней корзины открутите крышку контейнера, повернув ее против часовой стрелки, и заполните емкость солью с использованием прилагаемой воронки. Перед тем как закрутить крышку, уберите остатки соли около отверстия емкости.



- При первом использовании посудомоечной машины, помимо соли, необходимо залить в бачок также и **один литр воды**.
- После каждого заполнения бачка проверяйте, что **пробка была тщательно закрыта**. Смесь воды и моющего средства не должна проникать в бачок соли, так как это отрицательно скажется на работе восстановительной системы. В этом случае гарантия недействительна.
- Используйте **лишь только** восстанавливающую соль для бытовых посудомоечных машин. Если используется соль в таблетках, **не заполняйте полностью бачок**.



- **Не пользуйтесь пищевой солью**, так как она содержит нерастворимые вещества, которые с течением времени могут отрицательно сказаться на работе смягчителя воды.
- Загружайте соль по мере необходимости, **до запуска программы мойки**. В этом случае избыток соляного раствора сразу же будет смыт водой, а продолжительное присутствие соленой воды в коробе машины может привести к появлению **коррозии**.



Будьте внимательны, чтобы не перепутать упаковки соли и моющего средства. Загрузка моющего средства в бачок для соли повредит смягчитель воды.

РЕГУЛИРОВКА СМЯГЧИТЕЛЯ

Настройку осуществляется с помощью **КНОПКИ ВЫБОРА ПРОГРАММ (3)**. Удерживайте нажатой кнопку до тех пор, пока не начнет мигать **ИНДИКАТОР ЖЕСТКОСТИ ВОДЫ (4)**.

ИНДИКАТОРЫ ВЫБРАННОЙ ПРОГРАММЫ (2) показывают состояние регулировки. Нажатием на кнопку можно менять выбор согласно приведенной далее таблицы:

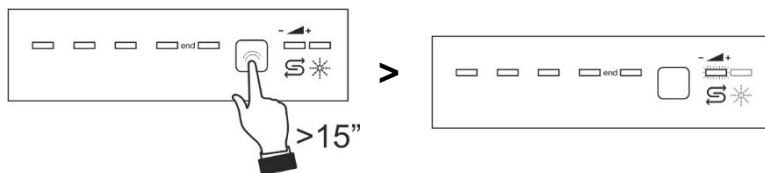

Если после выполнения регулировки или проверки текущего значения в течение нескольких секунд вы не коснетесь ни одной кнопки, посудомоечная машина автоматически выйдет из режима регулировки и вернется в стандартный режим работы.



ТАБЛИЦА ЖЕСТКОСТИ ВОДЫ

ЖЕСТКОСТЬ ВОДЫ		РЕГУЛИРОВКА						
Немецкие градусы (°dH)	Французские градусы (°dF)							
0 – 6	0 – 11	H0	Все индикаторы выключены	<input type="checkbox"/>	<input type="checkbox"/>	<input type="checkbox"/>	---END---	
7 – 10	12 – 18	H1	Один индикатор горит	<input checked="" type="checkbox"/>	<input type="checkbox"/>	<input type="checkbox"/>	<input type="checkbox"/>	---END---
11 – 15	19 – 27	H2	Два индикатора горят	<input checked="" type="checkbox"/>	<input checked="" type="checkbox"/>	<input type="checkbox"/>	<input type="checkbox"/>	---END---
16 – 21	28 – 37	H3	Три индикатора горят	<input checked="" type="checkbox"/>	<input checked="" type="checkbox"/>	<input checked="" type="checkbox"/>	<input type="checkbox"/>	---END---
22 – 28	38 – 50	H4	Четыре индикатора горят	<input checked="" type="checkbox"/>	<input checked="" type="checkbox"/>	<input checked="" type="checkbox"/>	<input checked="" type="checkbox"/>	---END---
29 - 50	51 – 90	H5	Пять индикаторов горят	<input checked="" type="checkbox"/>	<input checked="" type="checkbox"/>	<input checked="" type="checkbox"/>	<input checked="" type="checkbox"/>	---END---

Запросите сведения, касающиеся степени жесткости воды, в водоснабжающей организации.

Настройка по умолчанию: **H3 - 16-21°dH – 28-37°dF**

4.2 Использование дозатора ополаскивателя и моющего средства

Дозаторы моющего средства и ополаскивателя находятся на внутренней стороне дверцы: слева - дозатор **моющего средства**, справа - **ополаскивателя**.

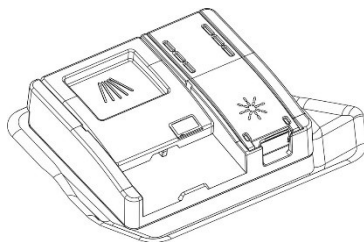

Исключая программу **ЗАМАЧИВАНИЯ**, перед каждой мойкой в дозатор **моющего средства** необходимо насыпать/наливать необходимое его количество. Ополаскиватель следует добавлять лишь только по мере необходимости.



ДОБАВЛЕНИЕ ОПОЛАСКИВАТЕЛЯ

Ополаскиватель ускоряет сушку посуды и предотвращает образование пятен и отложений водного камня. Он добавляется в воду автоматически, во время последнего полоскания, из емкости, находящейся на внутренней стороне дверцы.

Для того, чтобы добавить средство для блеска:

- Откройте емкость, нажав и приподняв язычок на крышке.
- Заполните ополаскивателем емкость. Добавляйте ополаскиватель, когда загорается сигнальный индикатор отсутствия ополаскивателя.
- Закройте крышку, должен раздаться щелчок.
- Очистите тряпкой вытекший ополаскиватель, чтобы не создавать пену.

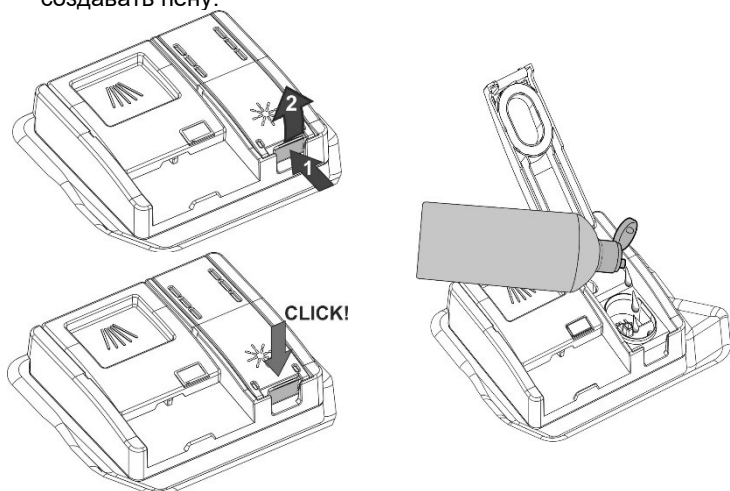



НАСТРОЙКА КОЛИЧЕСТВА ОПОЛАСКИВАТЕЛЯ

Нажмите и удерживайте нажатой кнопку **ВЫБОР ПРОГРАММ (3)**, примерно через **15 секунд** начнет мигать индикатор соли, удерживайте кнопку нажатой, пока не начнет мигать индикатор ополаскивателя (5), а индикаторы программ (2) не начнут показывать текущую настройку. После этого нажмите несколько раз кнопку **ВЫБОР ПРОГРАММ (3)**, чтобы выбрать требуемую дозировку согласно следующей таблице:

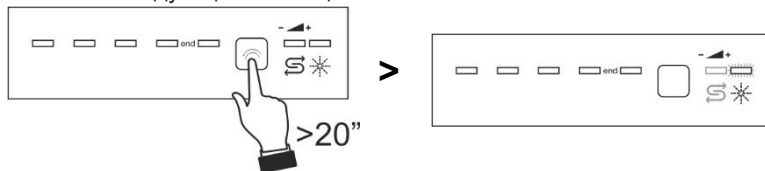

Если после выполнения регулировки или проверки текущего значения в течение нескольких секунд вы не коснетесь ни одной кнопки, посудомоечная машина автоматически выйдет из режима регулировки и вернется в стандартный режим работы.

ТАБЛИЦА РЕГУЛИРОВКИ ОПОЛАСКИВАТЕЛЯ

0 – нет выдачи	b0	Все индикаторы выключены	
минимум 2 мл	b1	Один горящий индикатор	
3 мл	b2	Два горящих индикатора	
4 мл	b3	Три горящих индикатора	
5 мл	b4	Четыре горящих индикатора	
максимум 6 мл	b5	Пять горящих индикаторов	

Настройка по умолчанию: **b4 - 5 мл**



- Дозу ополаскивателя следует **увеличить**, если вымытая посуда будет матовой или же будет иметь пятна в форме кругов.
- Если же посуда будет липкой или же будет иметь беловатые разводы, то следует **уменьшить** дозу ополаскивателя.



ЗАЛИВКА МОЮЩЕГО СРЕДСТВА

Чтобы открыть крышку распределителя моющего средства, слегка нажмите на кнопку **P**. Залейте моющее средство или поместите таблетку и закройте крышку, продвигая ее до щелчка.

Во время цикла мойки распределитель откроется автоматически. Заливайте моющее средство (или вставляйте таблетку) только в сухую емкость.

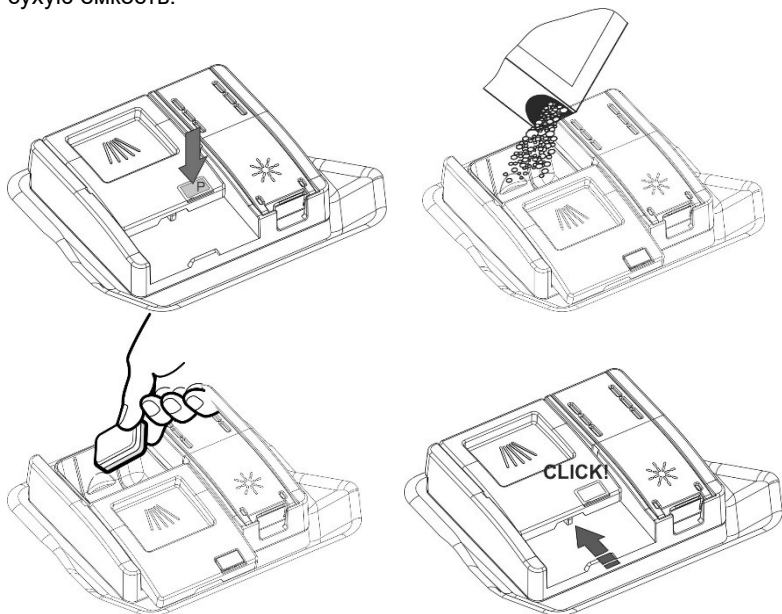



- Когда выбирается программа с горячей предварительной мойкой (см. таблицу программ), то насыпьте/налейте дополнительное количество моющего средства в отсек G/H (в зависимости от моделей).
- Используйте **только** те моющие средства, которые предназначены специально для посудомоечных машин.
- Моющие вещества должны храниться в сухом месте для предотвращения образования влажных комков, которые могут отрицательно повлиять на результаты мытья. После открытия постарайтесь не хранить моющее средство слишком долго, так как со временем оно теряет свою эффективность.
- Не используйте средства для ручной мойки посуды, поскольку они могут повредить посудомоечную машину.
- Добавляйте оптимальное количество моющего средства. Если вы использовали недостаточное количество моющего средства, то загрязнения будут не полностью устранены, если же слишком много моющего средства, то это не улучшит качества мытья, а вызовет появление большого количества пены и загрязнение окружающей среды.

Поэтому в целях защиты окружающей среды рекомендуем вам использовать моющие средства, **не содержащие фосфатов и соединений хлора**.



Если вы добавите моющее средство в отделение, предназначенное для добавления ополаскивателя, даже в виде жидкости, аппарат может выйти из строя.



4.3 Общие положения и рекомендации по безопасности



Перед первым использованием вашей посудомоечной машины обязательно внимательно ознакомьтесь с нижеприведенными рекомендациями относительно **типа посуды** и способа ее **загрузки** в аппарат.

Как правило, нет серьезных ограничений касательно типа посуды, но в отдельных случаях следует принимать во внимание характеристики посуды.

До начала загрузки посуды в корзины важно выполнить следующее:

- устранить крупные остатки пищи, такие как кости, рыбные косточки и т. п., которые могут попасть в фильтр или насос и повредить их;
- замочить посуду или сковороды, в которых осталась присохшая или пригоревшая пища. Затем загрузите посуду в НИЖНЮЮ КОРЗИНУ.

Не требуется предварительно мыть посуду под проточной водой до загрузки ее в корзины, так как это приводит лишь к ненужным затратам воды.

Правильная загрузка посуды необходима для достижения оптимальных результатов мытья.

**ВНИМАНИЕ!**

- Убедитесь, что посуда правильно установлена, не перевернулась и не ограничивает вращение разбрызгивателей во время мытья.
- Не загружайте слишком маленьких предметов в корзину, так как они могут упасть и заблокировать работу разбрызгивателей или насоса.
- Чашки, маленькие миски, стаканы, бокалы всегда устанавливайте дном вверх. Чтобы вода могла стечь из небольших углублений на поверхности посуды, устанавливайте ее немного наклонив.
- Не ставьте посуду или приборы один на другой или так, чтобы они перекрывали друг друга.
- Не ставьте стаканы слишком близко, так как они могут получить повреждения при соприкосновении или же после мытья на них могут остаться пятна.

Убедитесь, что посуда, загружаемая в аппарат, предназначена для мытья в посудомоечной машине!

Предметы не предназначенные для мытья в посудомоечной машине:

- **Деревянные тарелки:** и прочие виды посуды из дерева: высокие температуры мытья могут повредить такую посуду.
- **Посуда ручной работы:** очень редко подходит для мытья в посудомоечной машине. Относительно высокая температура и средства для мытья могут ей навредить.
- **Пластмассовая посуда:** может потерять форму. Термоустойчивую пластмассовую посуду можно мыть в посудомоечной машине, но устанавливать ее следует только в верхнюю корзину.
- **Посуда из меди, олова, цинка, латуни:** могут появиться разводы.
- **Предметы, выполненные из анодированного алюминия,** могут потерять цвет.
- **Серебряная посуда:** может покрыться разводами и потускнеть.
- **Стекло и хрусталь:** в основном допускается мытье данного вида посуды в посудомоечной машине. Однако отдельные виды стекла и хрустала могут потускнеть и потерять блеск после неоднократного мытья. Для данных предметов мы рекомендуем использовать программу самого бережного мытья.
- **Декоративные посуда:** краски могут быть такого качества, что обеспечивают устойчивость к механическому мытью на срок своего действия. Однако чувствительные краски могут побледнеть при частом мытье. Если вы сомневаетесь в устойчивости красок покрытия отдельных предметов, то проверить это можно следующим образом: в течение месяца постоянно мойте один-два предмета посуды.



4.4 Использование корзин

Эта посудомоечная машина рассчитана на **13 комплектов посуды**, включая сервировочную посуду.

НИЖНЯЯ КОРЗИНА

Нижняя корзина подвергается воздействию нижнего разбрызгивателя при его максимальной мощности. Следовательно, она должна предназначаться для самой "трудной" для мойки и для самой грязной посуды.

Разрешаются любые комбинации и разновидности загрузки, при условии, что тарелки, кастрюли и сковороды уложены так, чтобы их грязные стороны были подвергнуты воздействию струй воды, подающихся снизу.

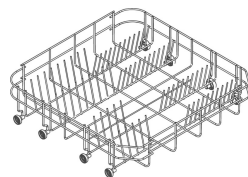

С фиксированными опорами

Отдельные модели посудомоечных машин снабжены вставками для тарелок (2-4 секции), для оптимального использования пространства при загрузке крупных предметов.

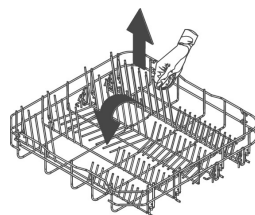

Со вставками

ПОСТАВКИ ЗА КОШ ОТДОЛУ

Някои модели са оборудвани с поставки за кош отдолу. Това подобрява процеса на сушене на чиниите. Поставете се доставят в чантата с аксесоари; за да ги използвате, просто ги монтирайте на място, както е показано.

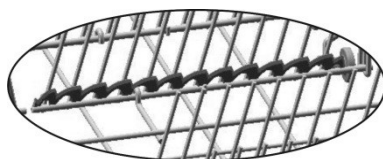
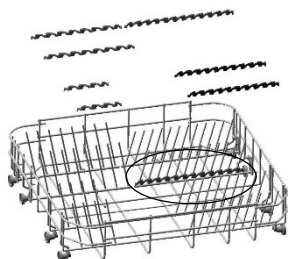



ЗАГРУЗКА НИЖНЕЙ КОРЗИНЫ

Тщательно поместите в вертикальное положение большие тарелки, глубокие, десертные и сервировочные. Кастрюли, сковороды с их крышками следует укладывать перевернутыми. Глубокие и десертные тарелки укладывайте таким образом, чтобы между ними всегда оставалось свободное пространство.

Примеры загрузки:

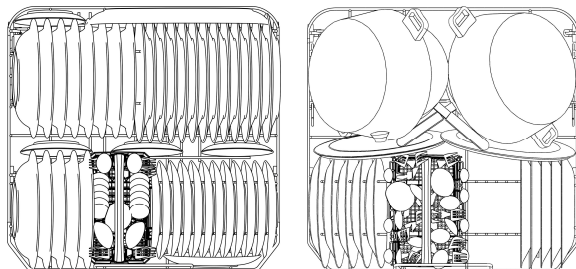

ВЕРХНЯЯ КОРЗИНА

Рекомендуется загружать верхнюю корзину посудой мелких или средних размеров, например, стаканами, маленькими тарелками, кофейными или чайными чашками, блюдцами и легкими предметами. В случае, если верхняя корзина используется в более низком положении, то в нее можно загружать также и сервировочные тарелки, при условии, что они не сильно загрязнены.

ЗАГРУЗКА ВЕРХНЕЙ КОРЗИНЫ

Загружайте тарелки, наклоненные вперед. Чашки и полые предметы должны всегда помещаться дном вверх. Левая сторона корзины может загружаться чашками и стаканами, уложенными на двух уровнях. В центре можно разместить большие и маленькие тарелки, вставляя их вертикально в специальные держатели.

Примеры загрузки:

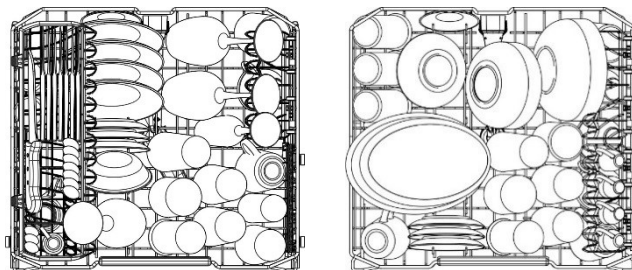



КОРЗИНА ДЛЯ СТОЛОВЫХ ПРИБОРОВ

Корзина предназначена для вмещения всевозможных столовых приборов за исключением тех, длина которых может **помешать** работе верхнего разбрызгивателя. Столовые приборы вставляются в соответствующие отделения верхних решеток для обеспечения оптимального прохода воды.

Вилки и ложки должны быть расположены **ручками вниз**. Будьте осторожны, чтобы не пораниться о зубцы вилок. **Ножи** необходимо уложить на специальном лотке верхней корзины или на лотке для столовых приборов при их наличии (зависит от приобретенной модели). В противном случае вставьте ножи **ручками вверх**.

Черпаки, деревянные ложки и кухонные ножи можно выложить на верхнюю корзину, **следя за тем, чтобы острие ножа не выступало из нее**. Верхние решетки можно открыть для расположения, например, небольших предметов.

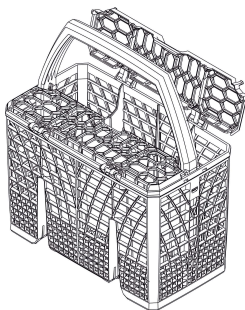

Корзину можно смещать в поперечном направлении и **установить в любом месте**, что позволяет оптимально использовать пространство в нижней корзине.

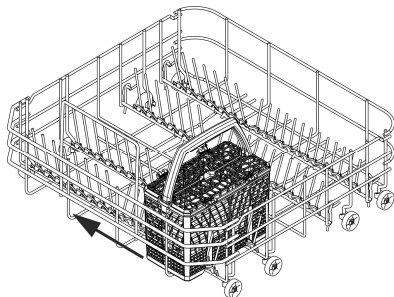
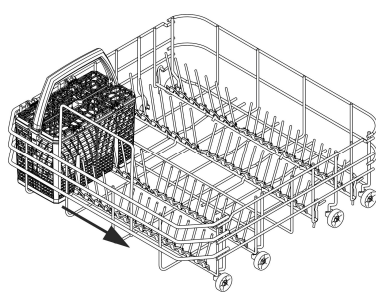

**ВЕРХНЯЯ КОРЗИНА ДЛЯ СТОЛОВЫХ ПРИБОРОВ**

Корзина предназначена для размещения столовых приборов в соответствующих гнездах, а также для длинных предметов, которые необходимо класть продольно.

Корзина выдвигается как ящик, что облегчает ее загрузку, кроме того, ее можно полностью снять с направляющих, по которым она скользит, удалив стопоры (как показывается на рисунке).

Обратите особенное внимание на то, чтобы не забыть вернуть стопоры на место, иначе корзина может соскочить с направляющих.

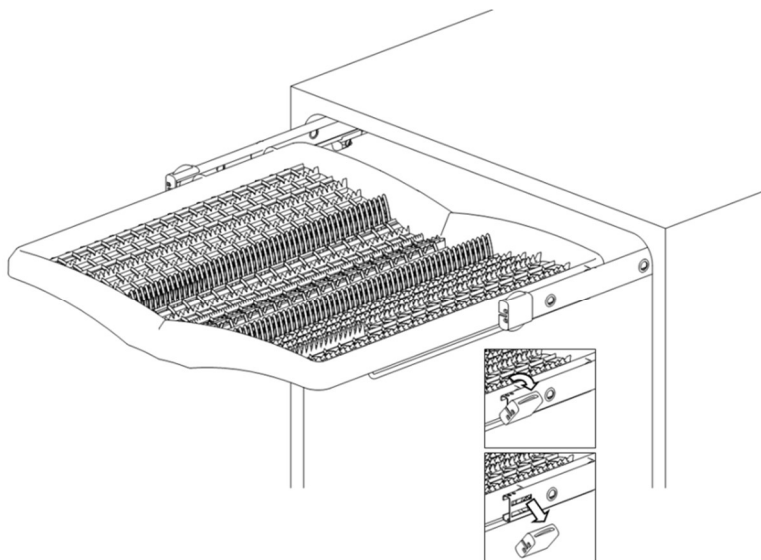



13 стандартных комплектов посуды ВЕРХНЯЯ КОРЗИНА ДЛЯ СТОЛОВЫХ ПРИБОРОВ

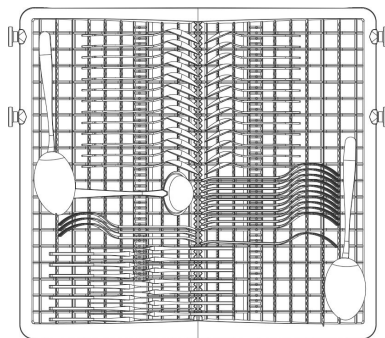
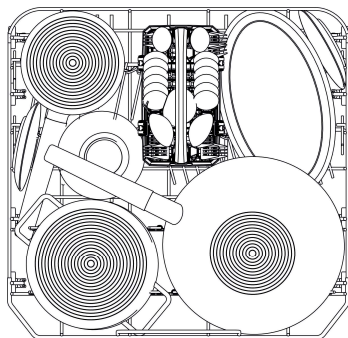
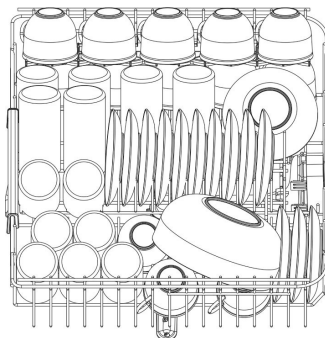
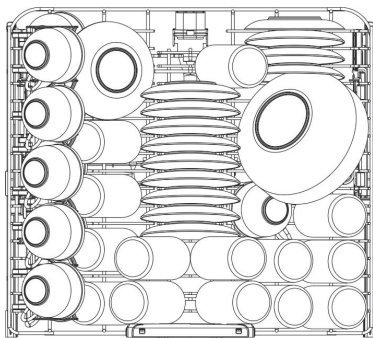

Если держатели нижней корзины являются опускающимися, то их рекомендуется опускать для облегчения загрузки.



ОСНАСТКА ВЕРХНЕЙ КОРЗИНЫ

(в зависимости от модели)

Откидные держатели

Их можно заблокировать в вертикальном положении, поместить на дно корзины в случае неиспользования или в промежуточное положение, по необходимости.

Правый держатель служит идеальной подставкой бокалам на длинной ножке.

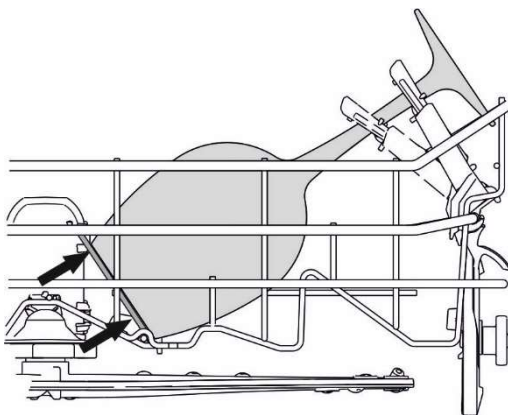
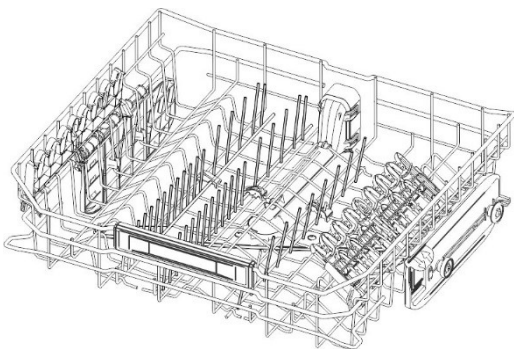



Откидные элементы

Для чайных и кофейных чашек, длинных предметов утвари. Наконечники служат для удерживания бокалов на высокой ножке. В случае неиспользования можно их поднять (прозвучит щелчок, свидетельствующий о блокировке) в вертикальное положение.

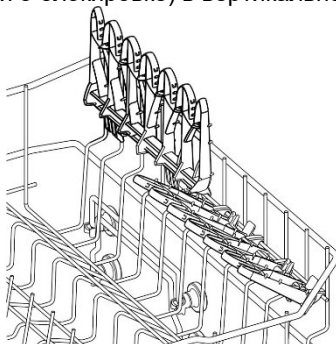

РЕГУЛИРОВКА ВЕРХНЕЙ КОРЗИНЫ

Верхняя корзина регулируется по высоте, чтобы в нижнюю корзину можно было положить тарелки или кастрюли больших размеров.

Стороны корзины **должны** всегда **устанавливаться на одну и ту же высоту**.

- Поднимите корзину, вытягивая ее за переднюю сторону (1), до первого щелчка, в зависимости от необходимой высоты.
- Опустите корзину, разблокировав ее, потянув рычаг разблокирования (2).

Регулировка возможна также и при нагруженной корзине. В этом случае, когда она опускается, рекомендуется придерживать ее рукой, чтобы не побить посуду.

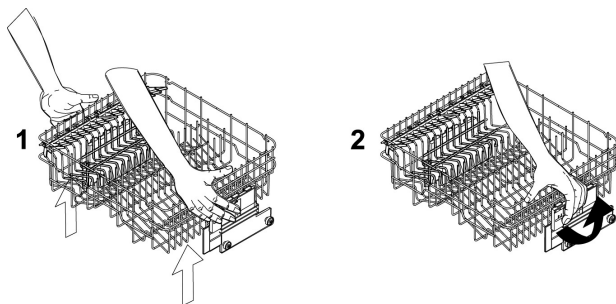



5. Чистка и обслуживание



Перед выполнением обслуживания прибора выньте вилку или же отключите питание при помощи всеполюсного выключателя.

5.1 Предупреждения и общие рекомендации

Избегайте использование абразивных или кислотных моющих средств.

Наружные поверхности и облицовочная панель посудомоечной машины должны очищаться периодически, мягкой тряпочкой, смоченной обычным моющим средством для очистки окрашенных поверхностей.

Уплотнительные прокладки дверцы должны очищаться влажной губкой. Периодически (один или два раза в год) рекомендуется очищать корб и уплотнительные прокладки от отложившейся грязи, используя для этого мягкую тряпочку и воду.

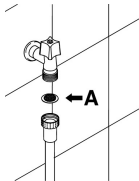

ЧИСТКА НАЛИВНОГО ФИЛЬТРА ВОДЫ

Наливной фильтр воды **A**, установленный на выходе водопроводного крана, нуждается в периодической чистке. Закрыв наливной кран, отвинтите от него конец наливного шланга, снимите фильтр **A** и осторожно промойте его в струе проточной воды. Установите фильтр **A** в его гнездо, после чего тщательно затяните наливной шланг воды.

ЧИСТКА РАЗБРЫЗГИВАТЕЛЕЙ

Для выполнения периодической чистки отверстий и предотвращения их засорения, разбрызгиватели легко снимаются. Промойте их в проточной воде и осторожно установите на место, **проверяя, что их круговому движению ничто не препятствует.**

- Чтобы снять **верхний** разбрызгиватель, следует отвинтить крепежную круглую гайку **R**.
- Чтобы снять **нижний** разбрызгиватель, необходимо всего лишь потянуть его вверх, взявшись за его центральную часть.

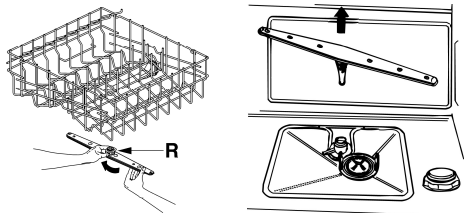



ЧИСТКА ФИЛЬТРУЮЩЕГО УЗЛА

- Необходимо периодически проводить осмотр центрального фильтра **C** и, в случае необходимости, очищать его. Чтобы вынуть фильтр, следует взяться за его язычки, повернуть против часовой стрелки и поднять вверх.
- Протолкните снизу центральный фильтр **D**, чтобы вынуть его из фильтра тонкой очистки.
- Отделите друг от друга две составные части пластмассового фильтра, нажимая на корпус фильтра в зоне, обозначенной стрелками.
- Снимите центральный фильтр, поднимая его.

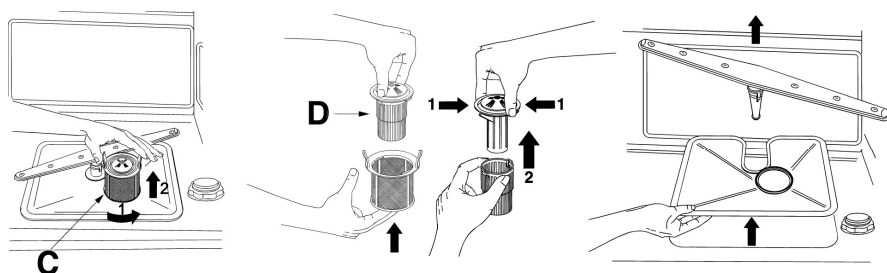

ПРЕДУПРЕЖДЕНИЯ И РЕКОМЕНДАЦИИ ПО ПРАВИЛЬНОМУ УХОДУ

- Фильтры следует промывать в **проточной воде** жесткой щеткой.
- Снимая фильтр, **обратите внимание на то**, чтобы на нем не было остатков пищи. Если эти остатки упадут в водосборный стакан, то они могут заблокировать некоторые гидравлические компоненты, или засорить форсунки разбрызгивателей.
- Необходимо **очищать фильтры тщательно**, выполняя приведенные выше указания: Посудомоечная машина не может работать, если фильтры засорены.
- **Осторожно установите фильтры** в их гнездо, чтобы не повредить насос.

ЕСЛИ ПОСУДОМОЕЧНАЯ МАШИНА ДОЛГО БЕЗДЕЙСТВУЕТ:

- Выполните **два раза** подряд программу замачивания.
- **Выньте вилку** из сетевой розетки.
- Слегка **приоткройте дверцу**, чтобы предотвратить образование неприятных запахов в коробе машины.
- **Наполните дозатор ополаскивателем**, чтобы выполнить цикл ополаскивания.
- **Закройте водопроводный кран**.



ПЕРЕД ВОЗОБНОВЛЕНИЕМ ИСПОЛЬЗОВАНИЯ ПОСУДОМОЕЧНОЙ МАШИНЫ ПОСЛЕ ПРОДОЛЖИТЕЛЬНОГО ПРОСТОЯ:

- Убедитесь, что в трубе **не отложился осадок или ржавчина**, в этом случае слейте воду из водопроводного крана в течение нескольких минут.
- **Вставьте вилку** в сетевую розетку.
- **Подключите наливной шланг воды и откройте водопроводный кран.**

УСТРАНЕНИЕ НЕБОЛЬШИХ НЕИСПРАВНОСТЕЙ

В некоторых случаях можно самостоятельно устранить некоторые небольшие неисправности, руководствуясь следующими инструкциями:

Если программа не запускается, то убедитесь, что:

- посудомоечная машина подключена к электрической сети;
- снабжение электроэнергией не было прекращено;
- водопроводный кран открыт;
- дверца посудомоечной машины была правильно закрыта.

Если в посудомоечной машине остается вода, убедитесь, что:

- сливной шланг не перегнут;
- сливной сифон не засорен;
- фильтры посудомоечной машины не засорены.

Если посуда плохо моется, убедитесь, что:

- было использовано необходимое количество моющего средства;
- в специальной бачке имеется восстанавливающая соль;
- посуда была правильно уложена;
- выбранная программа соответствует типу и степени загрязнения посуды;
- все фильтры очищены и правильно вставлены в свои гнезда;
- отверстия для выхода из разбрызгивателей не засорены;
- какой-либо предмет не блокирует вращение разбрызгивателей.



Если посуда не сохнет или остается матовой, убедитесь, что:

- в специальной емкости имеется ополаскиватель;
- регулировка подачи ополаскивателя - правильная;
- используемое моющее средство - хорошего качества и не утратило свои характеристики (напр., ввиду неправильного хранения, в открытой упаковке).

Если на посуде имеются разводы, пятна и т.д., убедитесь, что:

- регулировка дозировки ополаскивателя не слишком сильная.

Если в коробе имеются следы ржавчины:

- короб выполнен из коррозионностойкой стали, поэтому, пятна ржавчины обусловлены внешними причинами (кусочки ржавчины, поступающие из водопроводных труб, от посуды, столовых приборов и т.д.). Для устранения этих пятен в продаже имеются специальные средства.
- Убедитесь, что вы используете необходимое количество моющего средства. Некоторые моющие средства могут быть более коррозионными, чем другие.
- Убедитесь, что пробка бачка для соли плотно закрыта, а регулировка устройства смягчения воды выполнена правильно.

**Если дверца не закрывается:**

1 - проверьте положение зубца замка (**D**)

2 - если необходимо, поднимите его при помощи пластикового винта (**V**), расположенного рядом с зубцом.

3 - проверьте также состояние крюка замка (**G**). Если он не сработал (ссылка **N**), дверца открывается и закрывается нормально. Если он сработал (ссылка **S**), закройте дверцу с усилием, пока не произойдет приведение в положение готовности. Откройте и закройте дверцу.

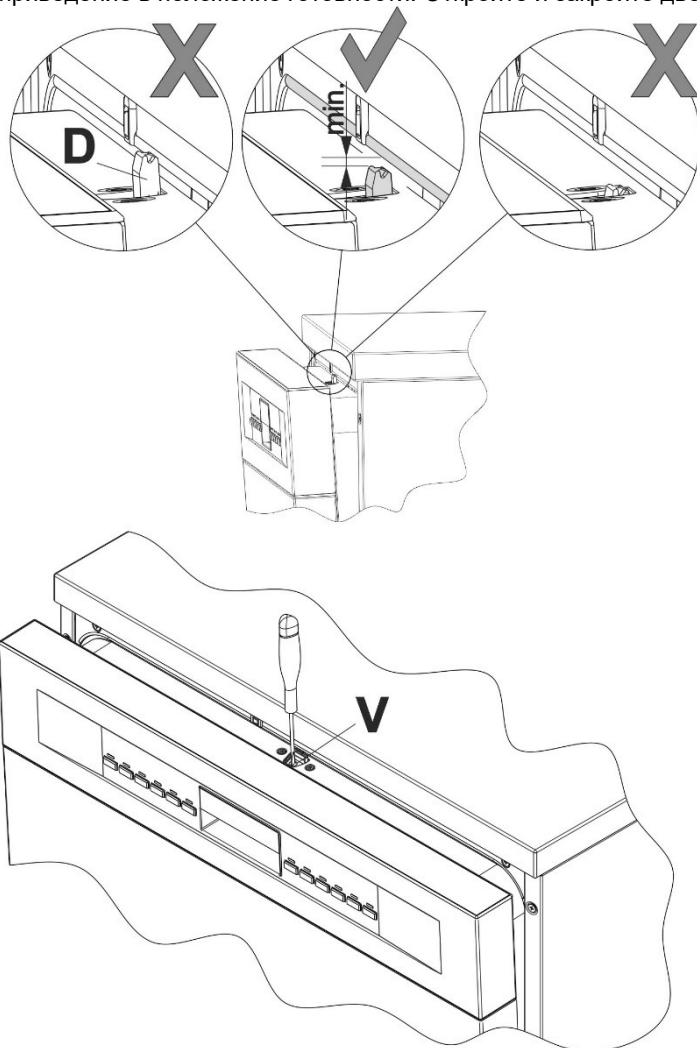

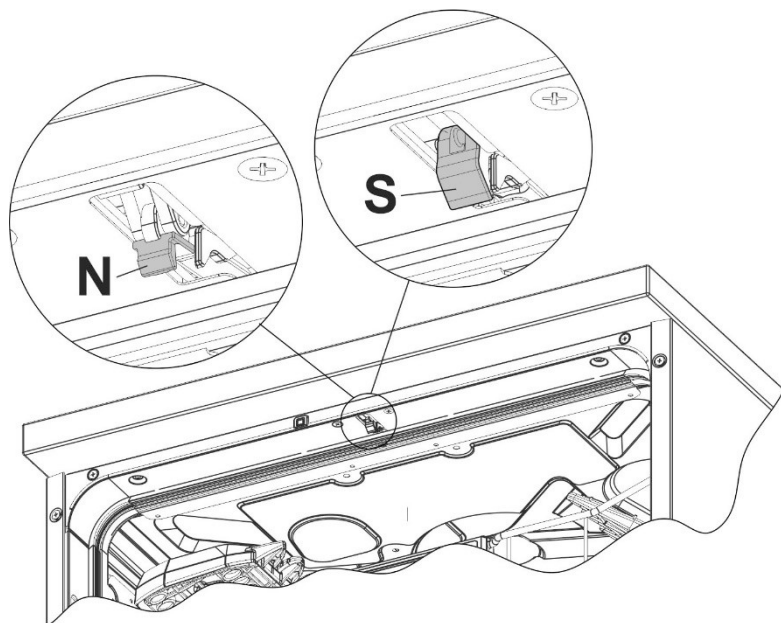

Если же после выполнения приведенных выше инструкций неисправности в работе не были устранены, необходимо обратиться в ближайший официальный сервисный центр.

ВНИМАНИЕ: работы, выполненные на машине силами неуполномоченного персонала, не покрываются гарантией и оплачиваются пользователем.



6. Исправление неисправностей в работе

Посудомоечная машина может сигнализировать о наличии некоторых неисправностей посредством одновременного загорания нескольких контрольных лампочек, что обозначает возникновение следующих проблем:

СИГНАЛ НЕИСПРАВНОСТИ		СПОСОБ УСТРАНЕНИЯ
E1		<p>Неисправность acquastop Сработала защитная система от разлива воды (только для оборудованных ею моделей). Срабатывает в случае утечек воды. Необходимо обращаться в сервисную службу.</p>
E2		<p>Защитный уровень Сработала система, ограничивающая уровень воды в посудомоечной машине. Остановите выполняющуюся программу, выключите посудомоечную машину. Включите и перепрограммируйте посудомоечную машину, запустите цикл мойки. Если неисправность не устранилась, обратитесь в сервисную службу.</p>
E3		<p>Неисправность системы нагрева воды Нагрев воды не выполняется, или выполняется неправильно. Снова выполните программу мойки. Если неисправность не устранилась, обратитесь в сервисную службу.</p>
E4		<p>Неисправность системы определения температуры воды Остановите выполняющуюся программу, выключите посудомоечную машину. Включите и перепрограммируйте посудомоечную машину, запустите цикл мойки. Если неисправность не устранилась, обратитесь в сервисную службу.</p>
E5		<p>Неисправность в налив воды Налив воды не выполняется, или выполняется неправильно. Убедитесь, что гидравлические подключения правильные, что наливной кран воды открыт, и что фильтр не засорен. Если неисправность не устранилась, обратитесь в сервисную службу.</p>
E6		<p>Неисправность в сливе воды Слив воды не выполняется, или неправильно выполняется. Проверьте, что сливная труба не перегнута и не зажата, и что сифон или фильтры не засорены. Если неисправность не устранилась, обратитесь в сервисную службу.</p>



СИГНАЛ НЕИСПРАВНОСТИ		СПОСОБ УСТРАНЕНИЯ
E7		Неисправность турбины (только для оборудованных ею моделей) Неточно измеряется количество налитой воды. Остановите выполняющуюся программу, выключите посудомоечную машину. Включите и перепрограммируйте посудомоечную машину, запустите цикл мойки. Если неисправность не устранилась, обратитесь в сервисную службу.
E8		Неисправная работа системы поочередной мойки Остановите выполняющуюся программу, выключите посудомоечную машину. Включите и перепрограммируйте посудомоечную машину, запустите цикл мойки. Если неисправность не устранилась, обратитесь в сервисную службу.
E9		Неисправная работа системы налива воды Необходимо обратиться в сервисную службу.
E11		электронасос мойки не работает

Лампочка выключена

Лампочка включена

Лампочка мигает

При возникновении аварийной ситуации, машина останавливает выполняющуюся программу и оповещает о неисправности.

- Аварийные сигналы **E1, E2, E3, E4, E8, E9** вызывают немедленное завершение выполняющейся программы.
- Аварийные сигналы **E5, E6** прекращают выполняющуюся программу, и, после устранения причины их возникновения, выполнение программы возобновляется.
- Аварийный сигнал **E7** отображается в конце цикла, который, тем не менее, доводится до конца, так как аварийный сигнал не влияет на работу посудомоечной машины.
- **E11**: Необходимо обратиться в сервисную службу.

Для сброса аварийного сигнала необходимо:

- открыть или закрыть дверцу, или выключить и снова включить машину. После этого можно перепрограммировать посудомоечную машину.



Если неисправность не устраняется, необходимо обратиться в официальный сервисный центр.

1. Instrukcje bezpieczeństwa i eksploatacji _____	2
2. Montaż i podłączenie _____	12
3. Opis elementów sterowania _____	19
4. Instrukcje eksploatacji _____	29
5. Czyszczenie i konserwacja _____	45
6. Rozwiązywanie problemów _____	51

Dziękujemy za wybranie jednego z naszych produktów. Zalecamy uważne przeczytanie niniejszego podręcznika; zawiera on wszystkie informacje dotyczące prawidłowych warunków bezpiecznego użytkowania zmywarki.

Poszczególne sekcje mają za zadanie opis kolejnych etapów obsługi wszystkich funkcji urządzenia; tekst jest łatwy do przyswojenia i opatrzony szczegółowymi ilustracjami.

Zawiera ona również zalecenia dotyczące prawidłowego użytkowania koszy, ramion spryskiwacza, dozowników, filtrów, programów zmywania oraz obsługi przycisków funkcyjnych.

Dołączone instrukcje czyszczenia na długi czas umożliwią utrzymanie najwyższej wydajności zmywarki.

Ten przystępny podręcznik zawiera odpowiedzi na wszystkie pytania dotyczące zmywarki do naczyń.



INSTRUKCJE MONTAŻU: Przeznaczone są dla **wykwalifikowanego technika**, który musi wykonać czynności instalacji, podłączenia i sprawdzenia urządzenia.



INSTRUKCJE OBSŁUGI: Zawierają wskazówki dotyczące użytkowania urządzenia, opis sterowania, prawidłowego wykonania czyszczenia i konserwacji.



TŁUMACZENIE ORYGINALNEJ INSTRUKCJI

1. Instrukcje bezpieczeństwa i eksploatacji



Niniejsza instrukcja stanowi nieodłączną część urządzenia; należy ją zachować w całości, wraz ze zmywarką w celu późniejszej konsultacji. Przed przystąpieniem do użytkowania uważnie przeczytać wszystkie wskazówki zawarte w niniejszej instrukcji, ponieważ zawierają one ważne informacje dotyczące montażu, obsługi i konserwacji urządzenia. W przypadku sprzedaży lub przeniesienia urządzenia, należy się upewnić, że przekazano wraz z nim niniejszą instrukcją.

Urządzenie jest przeznaczone do **użytkuwnętrznego W środowisku domowym** oraz podobnych zastosowań jak NP. w kuchniach dla personelu sklepów, biur i innych miejsc pracy, oraz dla klientów hoteli, schronisk młodzieżowych, kwater typu „bed and breakfast” i innych placówek mieszkalnych.

Nie wolno instalować i użytkować urządzenia w niestacjonarnych miejscach (na przykład na



statkach, w samochodach i przyczepach kempingowych itp.).



Nie należy użytkować urządzeń, które zostały uszkodzone podczas transportu! w razie wątpliwości skontaktować się ze sprzedawcą.



Urządzenie musi być ustawione i podłączone zgodnie ze wskazówkami producenta. Instalacji musi dokonać wykwalifikowany technik, według obowiązujących przepisów.

Nie zostawiać elementów z opakowania w środowisku domowym. Nie pozwolić dzieciom na kontakt z materiałem zastosowanym do zapakowania urządzenia. Należy posortować części opakowania według rodzaju materiału i przekazać je do punktu selektywnej zbiórki odpadów.

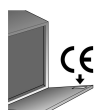

Tabliczka znamionowa urządzenia, zawierająca dane techniczne, numer seryjny i inne niezbędne oznaczenia, znajduje się w widocznym miejscu, na wewnętrznej krawędzi drzwiczek. **Nie wolno usuwać tabliczki znamionowej.**



Urządzenie musi być uziemione zgodnie z zasadami wskazanymi w przepisach bezpieczeństwa.

Producent nie ponosi żadnej odpowiedzialności za ewentualne szkody osobowe i materialne powstałe w wyniku braku lub nieprawidłowego uziemienia.

Podczas montażu zmywarka musi być odłączona od sieci.

Nie montować urządzenia w miejscu narażonym na zamarzanie.

Nie instalować urządzenia w pobliżu urządzeń o wysokiej temperaturze (np. palniki gazowe, kominki, itp.) ponieważ mogłoby to doprowadzić do uszkodzeń

Jeśli urządzenie zostanie zainstalowane nad lub pod innymi urządzeniami (np.: palniki gazowe, piekarniki elektryczne itp.) należy dokładnie przeczytać instrukcje dostarczone przez ich producenta. Jeśli instrukcje nie zawierają niezbędnych informacji, skontaktować się z producentem urządzeń w celu upewnienia się, że można zainstalować zmywarkę w wybranym miejscu (nad lub pod innym urządzeniem).



Kategorycznie zabrania się zabudowy urządzenia pod płytą kuchenną.

Kategorycznie zabrania się instalowania płyty kuchennej bezpośrednio na urządzeniu wolnostojącym.

Aby zapewnić stabilność rządu, należy je zainstalować pod ciągłym blatem, solidnie mocując je do sąsiednich szafek. Jeżeli urządzenie będzie zainstalowane w wysokiej szafce, należy się upewnić, że zarówno szafka jak i urządzenie są odpowiednio przymocowane.

Jeżeli urządzenie nie jest całkowicie zabudowane i dostępne z jednej strony, ze względów bezpieczeństwa (ryzyko zranienia) należy zabezpieczyć miejsce, w którym znajdują się zawiasy. Akcesoria pokrywające można nabyć u sprzedawcy lub w serwisie posprzedażowym.

Sprawdzić, czy napięcie i częstotliwość sieci są zgodne z danymi wskazanymi na tabliczce znamionowej urządzenia.



Wtyczka na końcu przewodu zasilającego oraz gniazdko muszą być tego samego typu i



zgodne z przepisami obowiązującymi w materii instalacji elektrycznych.

Unikać używania przejściówek lub boczników, ponieważ mogą powodować nagrzanie lub zapalenie.

Po zainstalowaniu urządzenia, jego wtyczka musi być łatwo dostępna.

Nigdy nie wyjmować wtyczki pociągając za kabel.

Jeżeli kabel zasilający urządzenia nie posiada wtyczki, zainstalować na linii zasilającej, w łatwo dostępnym miejscu, wyłącznik omnipolarny zabezpieczający przed przetężeniami kategorii III.

Urządzenie musi być podłączone do sieci wodnej wyłącznie za pomocą nowych węży. nigdy nie stosować starych węży.



Natychmiast po montażu przeprowadzić krótką próbę techniczną urządzenia. W przypadku niefunkcjonowania odłączyć urządzenie od sieci elektrycznej i skonsultować się z najbliższym centrum obsługi technicznej. **Nie Próbować naprawiać urządzenia.**



Zmywarka do naczyń jest przeznaczona wyłącznie do użytku przez osoby dorosłe. dopuszcza się użytkowanie przez dzieci powyżej 8 roku życia, osoby o ograniczonych zdolnościach fizycznych lub umysłowych lub nieposiadające doświadczenia wyłącznie pod nadzorem osoby odpowiedzialnej za ich bezpieczeństwo.

Nie pozwolilić dzieciom na zabawę urządzeniem.



Niektóre detergenty do zmywarek mają silny odczyn zasadowy. Unikać wszelkiego kontaktu ze skórą i oczami. W razie połknięcia mogą być bardzo niebezpieczne. Zawierają substancje, które mogą doprowadzić do nieodwracalnego uszkodzenia bazi i gardła, oraz doprowadzić nawet do uduszenia. Przestrzegać wszystkich zasad bezpieczeństwa wskazanych na etykietach takich produktów.

Trzymać dzieci z daleka od zmywarki, gdy jej drzwiczki są otwarte. po zakończeniu cyklu zmywania, zawsze sprawdzić, czy dozownik detergentu jest pusty.



Nie należy pić wody, która pozostała w naczyniach lub w zmywarce po zakończeniu zmywania.



Nie wlewać rozpuszczalników, jak na przykład alkohol lub terpentyna, ponieważ mogłyby to doprowadzić do wybuchu.

Nie wkładać naczyń zabrudzonych popiołem, woskiem i farbami.



Nie pozostawiać otwartych drzwiczek zmywarki, ponieważ można się o nie potknąć. Opieranie się lub siadanie na otwartych drzwiczkach zmywarki może doprowadzić do jej przewrócenia.



Noże i ostre narzędzia kuchenne należy włożyć do koszyka, skierowane ostrą krawędzią do dołu lub położyć je poziomo w górnym koszu, uważając, aby z niego nie wystawały.



Zmywarka do naczyń w pełni spełnia obowiązujące przepisy dotyczące bezpieczeństwa użytkowania urządzeń elektrycznych. Ewentualne kontrole techniczne może przeprowadzać wyłącznie wykwalifikowany i upoważniony personel: **naprawy wykonane przez nieupoważnione osoby stanowią nie tylko złamanie**



warunków gwarancji, ale mogą też doprowadzić do sytuacji niebezpiecznej dla zdrowia i życia użytkownika.



w razie nieprawidłowego funkcjonowania odłączyć urządzenie od źródła zasilania i zakreślić kran pobierania wody.

W przypadku uszkodzenia przewodu zasilającego, należy go wymienić bezpośrednio u producenta lub w autoryzowanym Serwisie Obsługi Technicznej.



Niektóre komponenty są aktywne nawet, jeżeli przycisk **on/off** znajduje się na pozycji wyłączenia. Przed przystąpieniem do konserwacji urządzenia wyjąć wtyczkę lub odciąć napięcie za pomocą wyłącznika instalacyjnego

Czyszczenie i konserwacja zwyczajna urządzenia przez dzieci są dozwolone wyłącznie pod nadzorem osoby odpowiedzialnej za ich bezpieczeństwo.

Do czyszczenia zmywarki nie wolno stosować myjek parowych.



Modele wyposażone w aquastop

Aquastop jest urządzeniem zapobiegającym zalaniu w przypadku wycieku wody. Po interwencji systemu Aquastop, należy się skontaktować z wykwalifikowanym technikiem w celu odnalezienia i naprawienia usterki.

W modelach wyposażonych w system Aquastop, wąż doprowadzający wodę posiada elektrozawór. **Nie przecinać takiego węża i nie pozwolić na upadek elektrozaworu do wody.** W przypadku uszkodzenia węża doprowadzającego wodę, odłączyć urządzenie od sieci wodnej i elektrycznej.

Uwaga:

Urządzenie działa wyłącznie, jeżeli zmywarka do naczyń jest podłączona do sieci elektrycznej.



Deklaracja zgodności

Urządzenie spełnia podstawowe wymogi następujących dyrektyw europejskich:

- 2009/125/WE
- 2011/65/UE
- 2014/35/UE
- IEC/EN 62471, grupa ryzyka 1, dla modeli z oświetleniem wewnętrznym.
- IEC/EN 61770

Usuwanie



Urządzenie należy usuwać oddzielnie od innych odpadów (dyrektywy 2012/19/WE).

Niniejsze urządzenie nie zawiera substancji w ilościach uznawanych za niebezpieczne dla zdrowia i środowiska, zgodnie z obowiązującymi dyrektywami europejskimi:

W celu usunięcia:

- Przeciąć kabel zasilania elektrycznego;
- Uniemożliwić działanie zamka.

Producent uchyla się od wszelkiej odpowiedzialności za obrażenia na osobach i szkody na rzeczach wynikające z nieprzestrzegania takich zaleceń lub z powodu wprowadzenia zmian nawet na jednej części urządzenia oraz zastosowania nieoryginalnych części zamiennych.



2. Montaż i podłączenie

Usunąć styropianowe zabezpieczenia koszy. Ustawić urządzenie w wybranym miejscu. Zmywarka może przylegać bokami lub tylną ścianką do mebli lub ścian. Jeśli zmywarka zostanie ustawiona w pobliżu źródła ciepła, konieczne będzie jej odizolowanie przy pomocy płyty izolacyjnej. Pomoże to uniknąć jej nagrzewaniu i uszkodzeniu. Aby zapewnić stabilność, urządzenia do zabudowy należy zainstalować pod ciągłym blatem roboczym i przykręcić do przylegających mebli lub blatu kuchennego. Dla ułatwienia montażu, węże dopływowe i odpływowe można ustawić we wszystkich kierunkach; uważać, aby ich nie zaginać lub ścisnąć oraz, aby nie były one zbyt naprężone. Po umieszczeniu węży w prawidłowej pozycji, należy je przymocować specjalnymi nakrętkami zabezpieczającymi. Dla właściwego zamocowania węży i poprowadzenia kabla zasilającego niezbędny jest otwór o minimalnej średnicy 8 cm. Przed ostatecznym ustawieniem zmywarki, należy otworzyć zawór wody i sprawdzić szczelność jego przyłącza, szczelność połączenia ze zmywarką oraz szczelność węża.

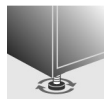

Wypoziomować urządzenie na posadzce za pomocą regulowanych nóżek, używając odpowiedniego klucza trzpieniowego sześciokątnego. Taka czynność jest niezbędna dla zagwarantowania prawidłowego działania zmywarki.



Niektóre modele zmywarek są wyposażone w jedną tylną nóżkę regulowaną za pomocą śruby umieszczonej u dołu, w przedniej części urządzenia.



Surowo zabrania się montowania zmywarki pod płytą kuchenną. **Poza tym, zabrania się również** instalowania zmywarki w bezpośrednim kontakcie z urządzeniami **innymi niż tradycyjny** sprzęt kuchenny do zabudowy (np. kominki, piece itd.).

W przypadku zainstalowania zmywarki we wnętrze obok innego/innych urządzenia/urządzeń, należy dokładnie stosować się do zaleceń ich producenta (minimalne odległości, zasady instalacji itd.).

Tylko dla modeli wolnostojących

- **Kategorycznie zabrania się** instalowania płyty kuchennej bezpośrednio na urządzeniu wolnostojącym.



-Do zabudowania zmywarki potrzebny jest **specjalny zestaw**, który można nabyć u autoryzowanego sprzedawcy lub w Autoryzowanym Centrum Serwisowym.

- Można zdjąć blat zmywarki wolnostojącej w celu zamontowania jej pod blatem kuchennym. Taka czynność musi być wykonana przez upoważniony personel.

2.1 Podłączenie do sieci wodnej



Zapobieganie zatkaniu lub uszkodzeniu: Jeśli przewód doprowadzający wodę jest nowy lub był długo nieużywany, przed wykonaniem podłączenia upewnić się, że wypływająca z niego woda jest czysta i nie zawiera zanieczyszczeń, aby nie uszkodzić urządzenia. **W celu podłączenia zmywarki do sieci wodnej, używać wyłącznie nowych węży; nie wolno stosować starych lub zużytych.**

PODŁĄCZENIE DO ŹRÓDŁA WODY

Podłączyć wąż doprowadzający wodę do źródła zimnej wody za pomocą gwintowanej złączki $\frac{3}{4}$ " gaz, zakładając znajdujący się w wyposażeniu filtr **A**. **Dobrze dokręcić wąż rękami a następnie przy**

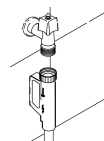
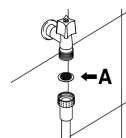



pomocy kleszczy dokręcić o $\frac{1}{4}$ pełnego obrotu.

W modelach wyposażonych w system AQUASTOP filtr znajduje się już na gwintowanej tulei.

Zmywarkę można podłączyć również do źródła wody o temperaturze **nie przekraczającej 60°C**. Jeśli urządzenie zostanie podłączone do ciepłej wody, czas cyklu mycia skróci się o około 20 minut, ale zmniejszy się efektywność zmywania. Podłączenie do ciepłej wody należy wykonać w sposób identyczny jak podłączenie do wody zimnej.

Uwaga uzupełniająca dla podłączenia do sieci wodnej, dotycząca rynku niemieckiego:

Przed podłączeniem produktu do domowej sieci wodociągowej należy upewnić się, że sieć wodociągowa wyposażona jest w urządzenie zabezpieczające przed skażeniem wody pitnej spowodowanym przepływem zwrotnym (zgodnie z DIN EN 1717). Zawory wodne i/lub krany wyposażone są w te urządzenia zabezpieczające, jeśli instalacja wodna w domu została odpowiednio zaprojektowana.

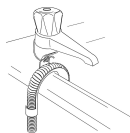

PODŁĄCZENIE ODPROWADZAJĄCEGO WODĘ

Włożyć odpowiedni wąż do przewodu odpływowego o minimalnej średnicy **4 cm**; alternatywnie, przymocować go do zlewozmywaka używając

znajdującego się w

wyposażeniu uchwyty węzowego, unikając ściskania lub nadmiernych zgięć węża. Należy się upewnić, że wąż nie odczepi się i nie spadnie. W tym celu, na uchwycie węzowym znajduje się otwór, dzięki któremu można go przymocować z pomocą linki do ściany lub do kranu. Wolna końcówka musi być umieszczona na wysokości w od **30 do 100 cm** i nie może być zanurzona w wodzie. W przypadku węży przedłużających rozmieszczonych poziomo na maksymalnej długości 3 m, umieścić wąż odpływowy na maks. wysokości **85 cm** od podłoża.

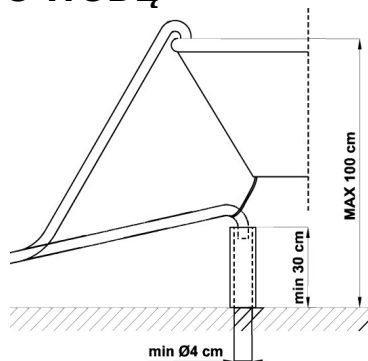

WĘŻA

Stopień ochrony przed wilgocią: IPX0



2.2 Podłączenie elektryczne i ostrzeżenia



Sprawdzić, czy napięcie i częstotliwość sieci są zgodne z danymi wskazanymi na tabliczce znamionowej urządzenia, umieszczonej na wewnętrznej krawędzi drzwiczek.



Wtyczka na końcu przewodu zasilającego oraz gniazdko muszą być tego samego typu i zgodne z przepisami obowiązującymi w materii instalacji elektrycznych.

Po zamontowaniu, wtyczka musi być łatwo dostępna.

nigdy nie wyjmować wtyczki pociągając za kabel.



Po wymianie kabla zasilającego upewnić się, że jego listwa mocująca jest prawidłowo przymocowana.



Unikać używania przejściówek lub boczników, ponieważ mogą powodować nagrzewanie lub zapalenie



Aby uniknąć wszelkiego ryzyka, w razie uszkodzenia kabla zasilającego, należy się zwrócić po jego wymianę wyłącznie do producenta lub Autoryzowanego Centrum Serwisowego.



Niektóre komponenty są aktywne nawet, jeżeli przycisk on/off znajduje się na pozycji wyłączenia. Przed przystąpieniem do konserwacji urządzenia wyjąć wtyczkę lub odciąć napięcie za pomocą wyłącznika instalacyjnego.



3. Opis elementów sterowania

3.1 Górny panel

Wszystkie elementy sterowania zmywarki umieszczono na górnym panelu. Procedury włączania, programowania, wyłączenia itp. mogą być wykonywane tylko przy otwartych drzwiach zmywarki.



1 PRZYCIŚNIK WŁĄCZENIE/WYŁĄCZENIE

KONTROLKI WYBRANEGO PROGRAMU

2 Podświetlenie tej kontrolki oznacza wybranie programu lub pojawienie się usterki (rozwiązywanie problemów).

3 PRZYCIŚNIK WYBORU PROGRAMU

4 KONTROLKA OSTRZEGAWCZA SOLI

5 KONTROLKA OSTRZEGAWCZA PŁUKANIA (niektóre modele)

6 OPCJE

7 LAMPKA KONTROLNA PROGRAMÓW DODATKOWYCH

8 WYŚWIETLACZ Z INFORMACJAMI

9 PRZYCIŚNIK OPÓŹNIONEGO STARTU ZMYWANIA

Uwaga: symbole i oznaczenia są orientacyjne i mogą się różnić w zależności od modelu lub wersji zakupionej zmywarki.

Wyświetlana informacja	
Planowany czas trwania programu	tak
Pozostały czas trwania programu	tak
Opóźniony start	1 – 24 godzin
Komunikat błędu	Err



WYBÓR PROGRAMU ZMYWANIA I WŁĄCZANIE

Aby wybrać najodpowiedniejszy program dla zmywanych naczyń, odwołaj się do poniższej tabeli, która wyszczególnia programy odpowiednie dla poszczególnych typów naczyń i stopnia ich zabrudzenia.

Po odnalezieniu najbardziej odpowiedniego programu zmywania w tabeli:

- Naciśnij przycisk **WŁĄCZENIE/WYŁĄCZENIE (1)** i czekaj na podświetlenie **KONTROLKI WYBRANEGO PROGRAMU (2)**.
- Naciskaj **PRZYCISK WYBORU PROGRAMU (3)** do momentu podświetlenia kontrolki odpowiedniego programu.
- Zamknij drzwi; program uruchomi się po około **2 sekundach**. Podczas działania wybrana **KONTROLKA** będzie mrugać (informując o wykonywaniu wybranego programu).

WSKAŹNIK BIEŻĄCEGO PROGRAMU (tylko w niektórych modelach)



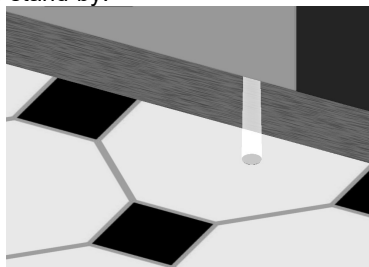
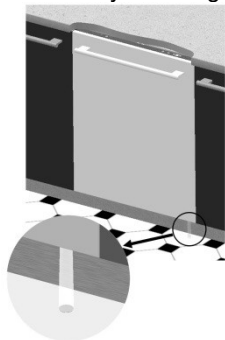

W trakcie programu migające światło jest rzutowane na podłogę, pod prawym rogiem drzwi. Po zakończeniu programu światło gaśnie w celu zmniejszenia zużycia energii w trybie stand-by.





Instrukcja obsługi

PL

NUMER I SYMBOL PROGRAMU	NACZYNIA STOŁOWE I SZTUĆCE	POSTĘP PROGRAMU	CZAS TRWANIA	ZUŻYCIE	
			MINUTY (1)	WODA LITRY	MOC kWh (1)
1 (*)(**) ECO  EN 60436	Program mycia przy najniższym poziomie zużycia wody i energii, zalecany do mycia naczyń o normalnym stopniu zabrudzenia, również z zaschniętymi resztkami jedzenia.	Zmywanie w 48°C Zimne płukanie Płukanie w 41°C (2)/70°C Suszenie	265 (2) /170	9	0,64
2 AUTO 	Program mycia do różnych naczyń stołowych i garnków o normalnym stopniu zabrudzenia, również z zaschniętymi resztkami jedzenia.	Jeśli jest wybrany program "AUTO", zmywarka sama rozpoznaje stopień zabrudzenia naczyń i automatycznie dostosuje parametry.			
3 SZYBK! 60' 	Program mycia szybkiego do różnych naczyń stołowych i garnków o normalnym stopniu zabrudzenia, również z zaschniętymi resztkami jedzenia. W ciągu 60 minut naczynia są myte i suszone.	Zmywanie w 65°C Zimne płukanie Płukanie w 70°C Suszenie	60	12	1,40
4 HIGIENA 	Program zalecany do intensywnego mycia talerzy, garnków, patelni, desek do krojenia, butelek dla niemowląt. Idealny do naczyń używanych przez dzieci lub osoby alergiczne, aby zapewnić wyższy poziom higieny.	Ciepłe zmywanie wstępne Zmywanie w 70°C 2 Zimne płukanie Płukanie w 75°C Suszenie	130	15,5	1,20
5 INTENSIVE  ***	Program zalecany do mycia mocno zabrudzonych talerzy, garnków i patelni, również z zaschniętymi resztkami jedzenia.	Ciepłe zmywanie wstępne Zmywanie w 70°C 2 Zimne płukanie Płukanie w 70°C Suszenie	155	15,5	1,70

Automatyczne otwieranie drzwi – Dry plus

Automatyczne otwieranie drzwi jest **obecne** w programach oznaczonych ** w pierwszej kolumnie.



Przestrzeń niezbędna do otwarcia drzwiczek powinna być wolna. Otwarcie i zamknięcie drzwiczek nie powinno być wymuszane przed rzeczywistym zakończeniem programu mycia.

Program „HIGIENA” zwiększa temperaturę końcowego płukania, aby zagwarantować wyższy poziom higieny. Przeznaczony do intensywnego mycia talerzy, garnków, patelni, desek do krojenia, butelek dla niemowląt. Idealny do naczyń używanych przez dzieci lub alergików.



PROGRAMY DODATKOWE

(objaśnienia dotyczące działających trybów patrz odpowiednia sekcja)

NUMER I SYMBOL PROGRAMU	NACZYNIA STOŁOWE I SZTUĆCE	POSTĘP PROGRAMU	CZAS TRWANIA	ZUŻYCIE	
			MINUTY (1)	WODA LITRY	MOC kWh (1)
6 SZYBKİ 27' +	Naczynia lekko zabrudzone, zmywane bezpośrednio po użyciu	Zmywanie w 38°C Płukanie w 50°C	27	6,7	0,70
7 PRANIE WSTĘPNE +	Program zalecany do płukania naczyń w oczekiwaniu na dodatkowy cykl mycia.	Zimne zmywanie wstępne	15	3,8	0,02
8 (**) NOC +	Program mycia zalecany do mycia naczyń o normalnym stopniu zabrudzenia, również z zaschniętymi resztkami jedzenia. Zapewnia maksymalne ograniczenie odczuwanego hałasu, idealnie nadaje się więc do stosowania w godzinach nocnych.	Zmywanie w 55°C Zimne płukanie Płukanie w 55°C (2)/65°C Suszenie	270 (2) /245	9,6	1,25
9 (**) UNIWERSALNY + IEC/DIN**	Program mycia do różnych naczyń stołowych i garnków o normalnym stopniu zabrudzenia, również z zaschniętymi resztkami jedzenia.	Zimne zmywanie wstępne Zmywanie w 65°C Zimne płukanie Płukanie w 55°C (2)/70°C Suszenie	150 (2) /110	12,5	1,35
10 (**) KIELISZKI +	Program mycia do kieliszków i porcelany o niewielkim stopniu zabrudzenia. Idealny, by zapewnić takim naczyniom krystaliczny połysk.	Zmywanie w 45°C 2 Zimne płukanie Płukanie w 70°C Suszenie	125 (2) /75	12,5	1,1

WAŻNE: należy przeczytać tabelę "UWAGI I ODNIESIENIA" na kolejnych stronach.



Cykl zmywania nie zostanie uruchomiony, jeśli drzwi zmywarki są otwarte lub niedomknięte.



UWAGI I ODNIESIENIA

<p>Programu namaczania należy używać tylko przy połowicznym zapełnieniu zmywarki. Opcji nie można używać razem z programem namoczenia.</p> <p>Funkcja Dry plus jest aktywowana automatycznie, jeżeli wybrany program jest z nią kompatybilny.</p>	
*	Program standardowy według normy EN 60436 . Jeżeli jest obecna, należy wybrać opcję Dry plus .
**	Program odniesienia IEC/DIN .
***	Program referencyjny dla warsztatów serwisowych. Detergent: 15g do pojemnika + 6g na drzwi lub tabletką. Konfiguracja: patrz zdjęcie w części „Używanie koszy”.
(1)	Pomiary wartości zużycia i czasu trwania programów zostały przeprowadzone zgodnie z normą EN 60436 . Wartości te mogą ulegać zmianie w zależności od temperatury wlotowej wody i otoczenia oraz typologii i ilości naczyń.
(2)	Opcja Dry plus wybrana (domyślnie)/niewybrana

ODNIESIENIA do etykiety **ENERGY LABEL** (efektywność energetyczna) towarzyszącej zmywarce.

- Roczne zużycie energii jest obliczane na podstawie **280 standardowych cykli zmywania** przy użyciu zimnej wody oraz trybów niskiego zużycia energii. Rzeczywiste zużycie energii zależy od tego, jak użytkowane jest urządzenie.
- Zużycie wody jest obliczone na podstawie **280 standardowych cykli zmywania**. Rzeczywiste zużycie wody zależy od tego, jak użytkowane jest urządzenie.
- Informację odnoszą się do programu **STANDARDEN 60436** (podanego w tabeli programów) - najbardziej efektywnego programu pod względem łącznego zużycia energii i wody. Program ten jest przeznaczony do zmywania normalnie zabrudzonych zastaw stołowych.
- Klasa efektywności suszenia określona według skali od **“G”** (efektywność minimalna) do **“A”** (efektywność maksymalna).



Informacja dla instytutów badawczych

Instytuty badawcze otrzymują wskazania dotyczące prób porównawczych (np zgodnie z normą EN60436).

W razie niedołączonego do dokumentacji arkusza papierowego dla instytutów wnioski o wskazówki należy kierować na następujący adres e-mail: dishwasher@test-domestic-appliances.com

We wniosku należy podać model (MOD) i numer seryjny (S/N), które widnieją na tabliczce zamieszczonej na boku drzwiczek.

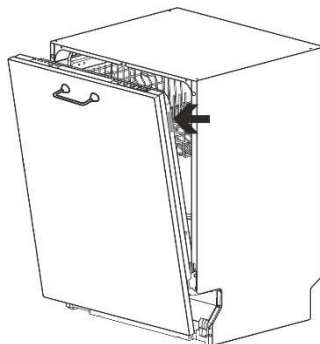

3.2 Programy zmywania



Przed uruchomieniem programu zmywania upewnij się, że:

- Kran dopływu wody jest **otwarty**.
- Do **pojemnika** dodano **odpowiednią ilość detergentu**.
- Kosze zostały **prawidłowo załadowane**.
- Ramiona rozpylające mogą **obracać się swobodnie**, bez żadnych przeszkód.
- Drzwi zmywarki są **dokładnie zamknięte**.

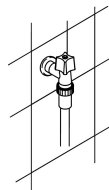

DODATKOWE PROGRAMY

Wybranie tej opcji razem z dowolnym programem mycia pozwala na włączenie szeregu programów dodatkowych. Po wybraniu danego programu naciśnięcie przycisk (lampka sygnalizacyjna zaświeca się). Wyłącza się automatycznie po zakończeniu programu.





DRY PLUS

Dzięki automatycznemu otwarciu drzwiczek pozwala na optymalne suszenie również w przypadku płukania wodą o niskiej temperaturze, co pozwala na znaczną oszczędność energii. Po ukończeniu programu mycia drzwiczki otwierają się powoli na kilka centymetrów. Między etapem końcowego płukania a końcem programu zmywarka pozostaje w trybie bezczynności, aby umożliwić prawidłowe wysuszenie naczyń (na wyświetlaczu widoczny jest czas pozostały do końca cyklu). Otwarcie drzwiczek na tym etapie powoduje przerwanie programu. O zakończeniu programu informuje krótki sygnał akustyczny i migające lampki sygnalizacyjne programów nr 4 i nr 5. Uruchamia się automatycznie, jeśli wybrany program jest kompatybilny z tą opcją. Można go wyłączyć przed uruchomieniem programu.



Przestrzeń niezbędna do otwarcia drzwiczek powinna być wolna. Otwarcie i zamknięcie drzwiczek nie powinno być wymuszane przed rzeczywistym zakończeniem programu mycia.



1/2

UŁOŻENIE POŁOWY WSADU

W przypadku zmywania niewielkiej liczby naczyń pomocna jest opcja “ulożenie połowy wsadu”, sterowana przyciskiem  i pozwalająca na zaoszczędzenie wody i energii elektrycznej oraz skracająca czas trwania programu. Naczynia należy ułożyć w obu koszach, a pojemnik na detergent wypełnić połową ilości detergentu stosowaną w przypadku wsadu kompletnego.



“Flexi Tabs”

Specjalna opcja zmywania wielofunkcyjnymi detergentami w **tabletkach**, zawierającymi również **sól i nablyszczacz** (3w1) lub inne składniki przeznaczone do ochrony szkła, nablyszczacze do stali, itp. (4w1, 5w1...). Gdy wybrana została ta opcja, sól i nablyszczacz nie będą wydzielane, mimo ich obecności w odnośnych pojemnikach. Jeżeli zbiorniki te są puste, **lampki kontrolne** pozostaną **zapalone**.

*W przypadku braku tej opcji zalecane jest używanie **produktów tradycyjnych** (detergent sól i nablyszczacz osobno), ponieważ produkty wielofunkcyjne przy tradycyjnych cyklach zmywania mogą powodować takie problemy, jak pozostawianie białego osadu, niezadawalające rezultaty suszenia, pozostałości na naczyńach.*

W przypadku programów krótkich - z powodu zróżnicowanego rozpuszczania - pastylki mogą nie zapewnić pełnej efektywności mycia, pozostawiając ewentualnie nierozpuszczone resztki detergentu. Detergenty w proszku są bardziej odpowiednie dla tych programów.

W celu uzyskania dokładniejszych informacji należy zapoznać się z zaleceniami podanymi na opakowaniu detergentu.

Uwaga:

Przy pustych pojemnikach soli i nablyszczacza odnośne lampki będą się świecić również, gdy opcja “Flexi Tabs” została wybrana.

WAŻNE: gdy opcja nie już potrzebna, musi zostać **wyłączona** poprzez naciśnięcie odnośnego **przycisku** (lampka kontrolna zgaśnie)



*Jeżeli twardość wody jest ustawiona na wartość **wyższą niż H3** i aktywuje się opcję “Flexi Tabs”, odnośna lampka kontrolna **miga**, sygnalizując błędne ustawienie. Produkty wielofunkcyjne nie nadają się do używania z wodą zbyt “twardą”; nie **nie wyklucza** to korzystania z opcji, ale rezultaty mycia **mogą** nie być optymalne.*



OPÓŹNIONY START ZMYWANIA

Umożliwia zaprogramowanie uruchomienia zmywarki w wybranym przedziale czasowym (np. w nocy). Nacisnąć przycisk **DELAY**, aby uaktywnić tę opcję i wyświetlić na wyświetlaczu opóźnienie o 1 godzinę. Kolejne naciśnięcia przycisku pozwolą na wybranie danego opóźnienia, do 24 godzin. Aby anulować to ustawienie, należy nacisnąć kilkakrotnie przycisk, dopóki na wyświetlaczu nie będzie wyświetlana żadna liczba. Nie można wybrać tej opcji, jeśli program jest już uruchomiony. Po zamknięciu drzwiczek zmywarka wykona mycie wstępne, po którego zakończeniu zacznie działać ustawione „opóźnienie programu”.



ANULOWANIE BIEŻĄCEGO PROGRAMU

- Aby anulować obecnie wybrany program, otwórz drzwi i przez kilka sekund przytrzymaj wciśnięty przycisk **WYBÓR PROGRAMU (3)**, aż **kontrolki** programów **4 i 5** podświetlą się jednocześnie (w okienku wyświetlone zostanie słowo “end”).



- Zamknij drzwi.
- Po około 1minucie zmywarka przejdzie do końca cyklu.

ZMIANA PROGRAMU

Aby zmienić trwający program, otwórz drzwi i wybierz nowy program. Gdy drzwi zostaną zamknięte, zmywarka automatycznie wybierze nowy program.



OSZCZĘDZAJ ENERGIĘ! ... I CHROŃ ŚRODOWISKO

- Zawsze staraj się używać **całkowicie załadowanej** zmywarki.
- Nie myj naczyń w bieżącej wodzie.
- Używaj programu zmywania **najlepiej dostosowanego** do danego typu załadowanych naczyń.
- Nie wykonuj wstępnego namoczenia.
- Jeśli to możliwe, podłącz zmywarkę do źródła gorącej wody o temperaturze do 60°C.

OSZCZĘDZAJ ŻUŻYCIE DETERGENTÓW! ... I CHROŃ ŚRODOWISKO

Fosforany zawarte w detergentach do zmywarek są szkodliwe dla środowiska. W celu ograniczenia ilości detergentów oraz zużycia energii elektrycznej przestrzegaj poniższych zasad:

- **Oddziel** przedmioty delikatniejsze od przedmiotów, które są bardziej odporne na agresywne detergenty i wysokie temperatury.
- **Nie lej** detergentu bezpośrednio na naczynia.



Jeśli w trakcie mycia zostaną otwarte drzwi, program zostanie przerwany. Zapali się odpowiednia kontrolka, a sygnał dźwiękowy będzie informował o niedokończonym cyklu. Odczekaj **1minutę** przed zamknięciem drzwi w celu wznowienia programu. Po zamknięciu drzwi program będzie kontynuowany od momentu jego przerwania. Tę czynność należy wykonywać **tylko jeśli jest absolutnie niezbędna**, gdyż może ona powodować problemy z wykonaniem programu.



KONIEC CYKLU

Pod koniec cyklu mycia zmywarka emituje krótki sygnał dźwiękowy, a **kontrolki** programu nr **4** i **5** zaczynają mrugać (w okienku wyświetlone zostaje słowo "end").

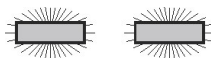

Aby wyłączyć zmywarkę, otwórz drzwi i naciśnij przycisk **WŁĄCZENIE/WYŁĄCZENIE (1)**.



OSZCZĘDNOŚĆ ENERGII

Po **5 minutach bezczynności** (cykl zmywania zakończony lub ustawiony, ale nieuruchomiony) zmywarka przechodzi na tzw. tryb **czuwania (stand-by)**, aby zmniejszyć zużycie energii.

W tym trybie sygnalizacja świetlna zmywarki (lampki kontrolne lub podświetlenie wyświetlacza - w zależności od modelu) odbywa się wolniej (**1 sygnalizacja co 5 sekund**).

WYJMOWANIE NACZYŃ

Po zakończeniu programu zmywania odczekaj przynajmniej **20 minut** przed wyjęciem naczyń ze zmywarki, pozwalając im na ostygnięcie. Aby krople wody z górnego kosza nie spadały na naczynia w dolnym koszu **zaleca się** opróżnienie w pierwszej kolejności dolnego, a następnie górnego kosza.



4. Instrukcje eksploatacji

Po prawidłowym zainstalowaniu zmywarki przygotuj się do jej użycia w następujący sposób:

- Wyreguluj system zmiękczenia wody.
- Dodaj sól regenerującą.
- Dodaj środek wspomagający płukanie i detergent.

4.1 Korzystanie z systemu zmiękczenia wody



Kamień wodny (wskaźnik twardości wody) może powodować białe zacieki na suchych naczyniach, które z czasem mogą stracić kolor (zblednąć). Dlatego zmywarka wyposażona jest w automatyczny system zmiękczenia wody, który wykorzystuje specjalną sól regeneracyjną, zmniejszającą twardość wody.

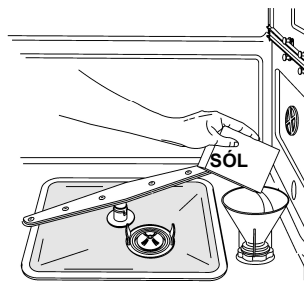

Korzystając z wody o średnim stopniu twardości, co **20 cykli zmywania** należy napełnić zbiornik soli regeneracyjnej (sól występuje w postaci ziarnistej). Pojemnik na sól zawiera w przybliżeniu **1 kg** soli ziarnistej. Zbiornik na sól znajduje się w dnie zmywarki. Aby uzupełnić zawartość soli, należy wyjąć dolny kosz, odkręcić pokrywę w kierunku odwrotnym do ruchu wskazówek zegara i przy pomocy załączonego lejka nasypać soli. Przed zamknięciem zbiornika, należy usunąć ewentualne resztki soli rozsypanej wokół otworu zbiornika.



- *Przed pierwszym zmywaniem, oprócz soli, należy do zbiornika nalać około **1 litra wody**.*
- *Po każdym uzupełnieniu soli należy upewnić się, że **pokrywa jest dobrze zamknięta**. Mieszanka wody i środka myjącego nie może dostać się do zbiornika soli, gdyż jest to szkodliwe dla systemu zmiękczenia wody. W takim przypadku można utracić prawo do obsługi gwarancyjnej urządzenia.*
- *Należy używać tylko specjalnej soli do regeneracji, przeznaczonej do zmywarek domowego użytku. Jeśli używa się soli w tabletkach, **nie należy napełniać zbiornika w całości**.*



- **Nie wolno używać zwykłej soli kuchennej**, gdyż zawiera ona nierozpuszczalne związki, które po pewnym czasie mogą uszkodzić system zmiękczenia wody.
- Jeśli trzeba uzupełnić sól, należy to zrobić **przed rozpoczęciem programu zmywania**. W ten sposób woda rozpuści i zmyje z wnętrza ewentualne pozostałości słonej mieszaniny. Dłuższy kontakt słonego roztworu z powierzchnią wnętrza zmywarki może spowodować **korozję – rdzę**.



Uwaga: nie wolno pomylić soli i środka do zmywania. Wsypanie środka do zmywania do zbiornika przeznaczanego na sól, może spowodować uszkodzenie systemu zmiękczenia wody.

REGULACJA SYSTEMU ZMIĘKCZANIA WODY

Regulację przeprowadza się za pomocą **PRZYCIŚNIKA WYBORU PROGRAMÓW (3)**. Naciśnięcie przycisku i przytrzymanie go do momentu mignięcia **WSKAŹNIKA REGULACJI TWARDOŚCI WODY (4)**. **LAMPKI WYBRANEGO PROGRAMU (2)** wskazują bieżące ustawienie. Pojedyncze naciśnięcia na przycisk powodują zmianę wybranej opcji zgodnie z kolejnością wskazaną w poniższej tabeli:

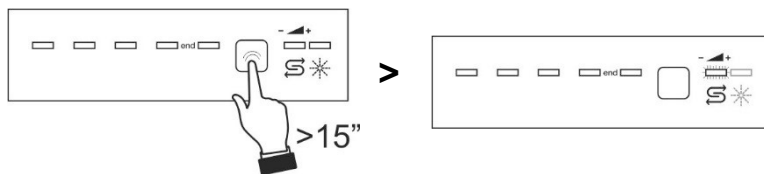

Po wykonaniu regulacji lub wyświetleniu ustawionej opcji wystarczy pozostawić przycisk nienaciśnięty na kilka sekund, a zmywarka automatycznie powróci do trybu standardowego działania, wychodząc z trybu regulacji.



TABELA TWARDOŚCI WODY

TWARDOŚĆ WODY		USTAWIENIE							
Skala niemiecka (°dH)	Skala francuska (°dF)								
0 – 6	0 – 11	H0	Wszystkie kontrolki wyłączone	<input type="checkbox"/>	<input type="checkbox"/>	<input type="checkbox"/>	<input type="checkbox"/>	<input type="checkbox"/>	---END---
7 – 10	12 – 18	H1	Jedna kontrolka włączona	<input checked="" type="checkbox"/>	<input type="checkbox"/>	<input type="checkbox"/>	<input type="checkbox"/>	<input type="checkbox"/>	---END---
11 – 15	19 – 27	H2	Dwie kontrolki włączone	<input checked="" type="checkbox"/>	<input checked="" type="checkbox"/>	<input type="checkbox"/>	<input type="checkbox"/>	<input type="checkbox"/>	---END---
16 – 21	28 – 37	H3	Trzy kontrolki włączone	<input checked="" type="checkbox"/>	<input checked="" type="checkbox"/>	<input checked="" type="checkbox"/>	<input type="checkbox"/>	<input type="checkbox"/>	---END---
22 – 28	38 – 50	H4	Cztery kontrolki włączone	<input checked="" type="checkbox"/>	<input checked="" type="checkbox"/>	<input checked="" type="checkbox"/>	<input checked="" type="checkbox"/>	<input type="checkbox"/>	---END---
29 - 50	51 – 90	H5	Pięć kontrolkek włączonych	<input checked="" type="checkbox"/>	<input checked="" type="checkbox"/>	<input checked="" type="checkbox"/>	<input checked="" type="checkbox"/>	<input checked="" type="checkbox"/>	---END---

Informacji dotyczących twardości dostępnej wody udzielają lokalne przedsiębiorstwa wodociągowe.

Ustawienie domyślne: **H3 - 16-21°dH – 28-37°dF**

4.2 Dozowniki środka do zmywania i środka do płukania

Dozowniki środka do zmywania i do płukania znajdują się na wewnętrznej stronie drzwi: dozownik środka do zmywania znajduje się po lewej stronie, dozownik środka do płukania znajduje się po stronie prawej.

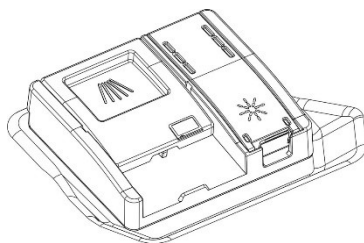

Z wyjątkiem programu **NAMACZANIE**, przed każdym cyklem zmywania do odpowiedniego dozownika należy wsypać właściwą ilość środka myjącego. Środek do płukania należy dodać wtedy, gdy jest konieczne jego uzupełnienie.



DOZOWANIE ŚRODKA DO PŁUKANIA

Środek do płukania umożliwia szybsze suszenie naczyń i uniemożliwia osadzanie się kamienia wodnego. Podczas ostatniego cyklu płukania środek do płukania jest automatycznie dozowany z pojemnika na wewnętrznej stronie drzwi.

Aby dodać nablyszczacz:

- Otworzyć pojemnik, naciskając i podnosząc zaczep na pokrywie.
- Wlać nablyszczacz do momentu napełnienia pojemnika.. Dodać ponownie nablyszczacz w momencie zaświecenia się lampki sygnalizującej brak nablyszczacza.
- Zamknąć pokrywę. Będzie słychać dźwięk zamknięcia.
- Wyczyścić ściereczką rozlany nablyszczacz, ponieważ może on powodować powstawanie piany.

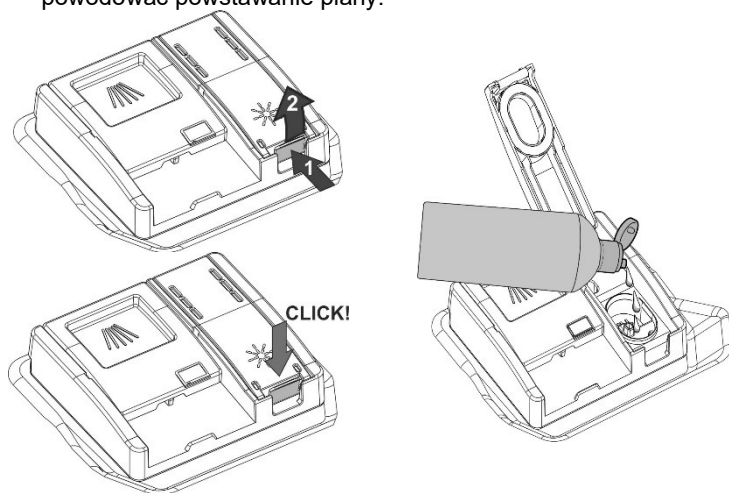



REGULACJA DOZOWANIA NABŁYSZCZACZA

Nacisnąć i przytrzymać przycisk **WYBORU PROGRAMÓW (3)**. Po upływie około **15 sekund** lampka sygnalizacyjna soli miga. Trzymając przycisk w pozycji przyciśniętej, dopóki **miga lampka sygnalizacyjna nabłyszczacza (5)**, a **lampki sygnalizacyjne programów (2)** wskazują bieżące ustawienie. Następnie nacisnąć kilkakrotnie przycisk **WYBORU PROGRAMÓW (3)**, aby – w oparciu o poniższą tabelę – wybrać żądaną ilość dozowania:

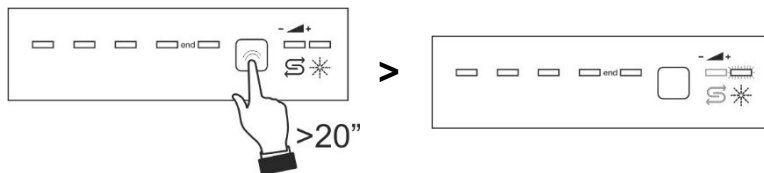

Po wykonaniu regulacji lub wyświetleniu ustawionej opcji wystarczy pozostawić przycisk nienaciśnięty na kilka sekund, a zmywarka automatycznie powróci do trybu standardowego działania, wychodząc z trybu regulacji.

TABELA REGULACJI NABŁYSZCZACZA

0 – brak dozowania	b0	Wszystkie lampki zgaszone	
minimum 2 ml	b1	Jedna zaświecona lampka	
3 ml	b2	Dwie zaświecone lampki	
4 ml	b3	Trzy zaświecone lampki	
5 ml	b4	Cztery zaświecone lampki	
maksymalnie 6 ml	b5	Pięć zaświeconych lampek	

Ustawienie domyślne: **5 ml**



- *Dozowanie środka do płukania należy **zwiększyć**, gdy na umytych naczyniach widoczny jest biały osad lub zacieki o kulistym kształcie.*
- *Jeśli umyte naczynia są lepkie i występują na nich białe zacieki, ilość dozowanego środka do płukania należy **zmniejszyć**.*



WPROWADZANIE ŚRODKA CZYSZCZĄCEGO

Aby otworzyć pokrywę dozownika środka czyszczącego, należy nacisnąć delikatnie przycisk **P**. Wlać środek czyszczący lub włożyć tabletkę i zamknąć pokrywę, przesuwając ją aż do zablokowania.

Podczas mycia dozownik zostanie otwarty automatycznie.

Środek czyszczący należy wprowadzać (również w postaci tabletek) wyłącznie, gdy pojemnik jest suchy.

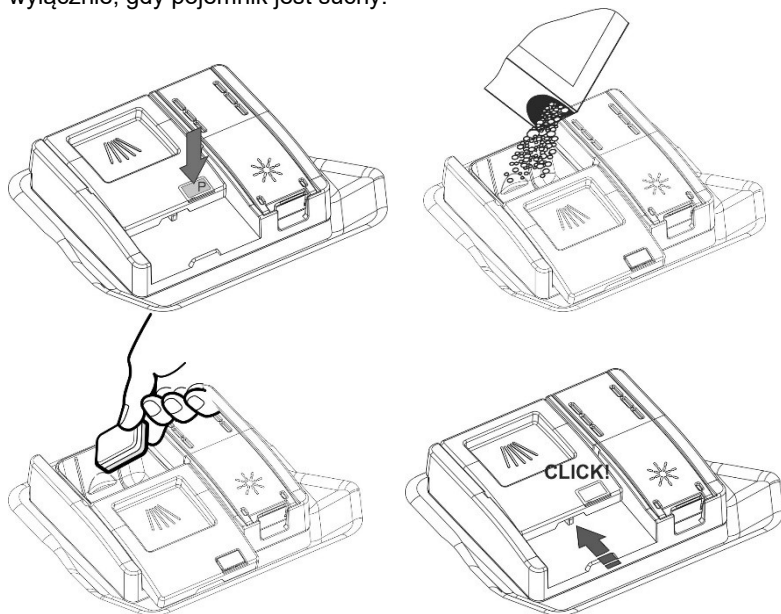



- W przypadku wybrania programu z myciem wstępnym gorącą wodą (patrz tabela programów), we wnęce **G/H** (zależnie od modelu) należy umieścić dodatkowy środek myjący.
- Należy używać środków do zmywania przeznaczonych **tylko do zmywarek** domowego użytku.
- Opakowania środka do zmywania muszą być dokładnie zamknięte i przechowywane w suchym miejscu, w przeciwnym wypadku mogą tworzyć się grudki, zmniejszające efektywność zmywania. Otwarte opakowanie detergentu należy zużyć jak najszybciej, gdyż z czasem traci on swoje właściwości myjące.
- Nie stosować płynów do ręcznego mycia naczyń, ponieważ mogłyby one niekorzystnie wpłynąć na działanie zmywarki.
- Zawsze należy dodawać środek do zmywania w odpowiedniej ilości. Przy zbyt małej ilości detergentu, naczynia będą niedokładnie umyte, większa ilość detergentu nie wpływa na zwiększenie efektywności zmywania.

Dlatego chroniąc nasze środowisko naturalne, zalecamy używanie środków do zmywania, które nie zawierają **fosforanów i chloru**.



Nalanie płynnego detergentu do dozownika przeznaczonego na środek do płukania, może spowodować uszkodzenie zmywarki.



4.3 Ogólne ostrzeżenia i zalecenia



Przed pierwszym użyciem zmywarki, zalecamy dokładne przeczytanie niniejszych wskazówek, dotyczących rodzaju naczyń i ich układania w koszach.

W zasadzie nie ma większych ograniczeń jeśli chodzi o naczynia nadające się do zmywania w zmywarkach, ale czasem trzeba wziąć pod uwagę ich cechy charakterystyczne.

Przed włożeniem naczyń do zmywarki należy:

- *Usunąć resztki potraw np.: kości, ości itp. gdyż pozostawione na naczyniach mogłyby zapchać filtr lub uszkodzić pompę wodną.*
- *Namoczyć naczynia lub patelnie na dnie których pozostały przypalone resztki potraw tak, by zostały całkowicie usunięte podczas zmywania; takie naczynia zalecamy wstawić do DOLNEGO KOSZA.*

Nie jest potrzebne płukanie naczyń pod bieżącą wodą przed wstawieniem ich do zmywarki; unika się w ten sposób dodatkowego zużycia wody.

Prawidłowe załadowanie naczyń do zmywarki znacząco wpływa na osiągnięte rezultaty zmywania.



OSTRZEŻENIA!

- *Zawsze należy skontrolować czy naczynia w koszach ustawione są stabilnie w sposób, który nie będzie przeszkadzał w pracy ramion spryskiwacza.*
- *Do koszy nie należy wstawiać małych przedmiotów, gdyż podczas cyklu zmywania mogą wypaść z kosza, mogą zakłócić obrotowy ruch ramion lub zapchać pompę wodną.*
- *Naczynia takie jak kubki, szklanki, kieliszki należy ustawiać dnem do góry i najlepiej nachylone pod niewielkim kątem, aby w ten sposób ściekła z nich woda.*
- *Nie należy ustawiać naczyń jedno na drugim, gdyż obydwa mogą być niedomyte.*
- *Szklanek nie należy ustawiać blisko jedna obok drugiej, gdyż podczas zmywania mogą się „objąć” o siebie i w efekcie ulec rozbiciu. W najlepszym przypadku w punkcie styku szklanek mogą powstać plamy.*

Zawsze proszę sprawdzić, czy producent danego naczynia zezwala na mechaniczne zmywanie.

Naczynia, których nie wolno zmywać w zmywarce:

- **Naczynia drewniane:** mogą ulec uszkodzeniu w wysokiej temperaturze.
- **Naczynia wykonane ręcznie (rękodzieło):** nie wolno zmywać w zmywarkach. Wysoka temperatura i środki do zmywania mogą uszkodzić takie wyroby.
- **Naczynia plastikowe:** nie są odporne na temperaturę i dlatego mogą ulec odkształceniu. Naczynia plastikowe odporne na wysoką temperaturę można zmywać w zmywarce, wstawiając je do górnego kosza.
- **Naczynia i przedmioty z miedzi, cynku, cyny, mosiądzu:** na ich powierzchni mogą powstać plamy.
- **Naczynia aluminiowe:** mogą wyblaknąć.
- **Przedmioty ze srebra:** na ich powierzchni mogą pojawić się plamy.
- **Szkoło i kryształy:** w zasadzie można je zmywać w zmywarce, ale niektóre rodzaje szkła po długotrwałym zmywaniu mogą ulec zmatowieniu. Do tego typu naczyń zalecany jest delikatny program zmywania.
- **Naczynia ozdabiane:** w zasadzie takie naczynia są odporne na zmywanie w zmywarkach, chociaż po wielokrotnym zmywaniu ich barwa może nieco wyblaknąć. Jeśli pojawią się wątpliwości co do trwałości kolorów naczyń, zalecamy, by przez miesiąc zmywać na próbę tylko kilka takich przedmiotów.



4.4 Zasady wykorzystania koszy do układania naczyń

Zmywarka umożliwia załadunek **13 pozycji**, w tym półmisek.

DOLNY KOSZ

Na dolny kosz z pełną siłą działa dolne ramię rozpylające, dlatego też musi on być załadowany „mocniejszymi” przedmiotami o wyższym stopniu zabrudzenia.

Dozwolone są wszystkie typy i kombinacje ładowania, pod warunkiem, że naczynia, garnki i patelnie ułożone są zabrudzonymi powierzchniami skierowanymi w stronę strumieni wody, bijących od dołu.

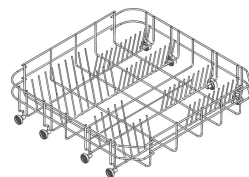

Ze stałymi podporami

W celu zapewnienia największej przestrzeni wewnątrz kosza podczas ładowania dużych przedmiotów, niektóre modele wyposażono w podnoszone podpórki dla talerzy w 2 lub 4 segmentach.

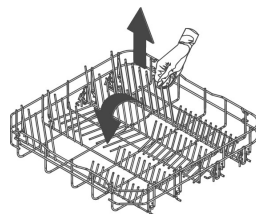

Z podnoszonymi podporami

WKŁADKI DO KOSZA DOLNEGO

Niektóre modele są wyposażone we wkładki do kosza dolnego, które przyspieszają suszenie naczyń. Wkładki znajdują się w torbie z akcesoriami; aby z nich skorzystać, wystarczy włożyć je w sposób pokazany na rysunku.

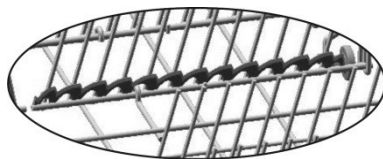
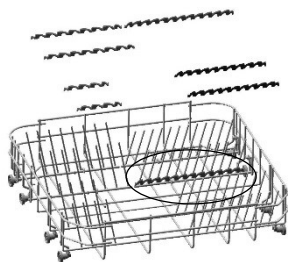



ŁADOWANIE DOLNEGO KOSZA

Ostrożnie załaduj płaskie talerze, talerze głębokie, naczynia deserowe i półmiski, umieszczając je pionowo. Garnki, patelnie i ich pokrywy należy ładować dnem do góry. Ładując głębokie talerze lub miski deserowe upewnij się, że pomiędzy nimi pozostaje przerwa.

Przykłady załadowania:

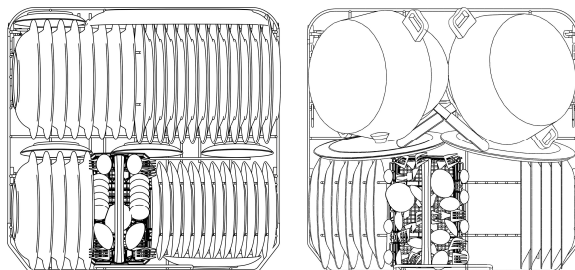

GÓRNY KOSZ

Zalecane jest załadowanie górnego kosza małymi lub średnimi przedmiotami, takimi jak szklanki, małe talerze, filiżanki do kawy lub herbaty, płytkie miski i lekkie przedmioty. Jeśli górny kosz używany jest w dolnej pozycji, można załadować do niego także półmiski, jeśli są nieznacznie zabrudzone.

ŁADOWANIE GÓRNEGO KOSZA

Załaduj talerze skierowane do przodu; kubki, miski itp. muszą być zawsze skierowane w dół. Lewa strona kosza może zostać załadowana dwiema warstwami kubków i szklanek. Pośrodku ułożyć można talerze i talerzyki, umieszczone pionowo w specjalnych podpórkach.

Przykłady załadowania:

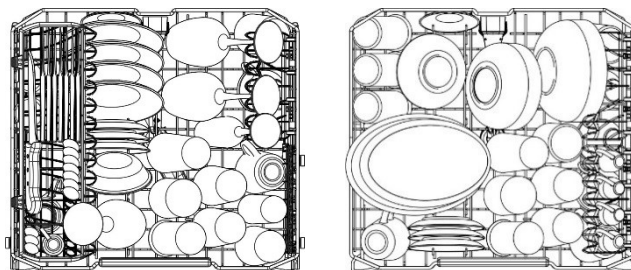



KOSZYK NA SZTUĆCE

Przeznaczony jest na sztućce niezależnie od ich rodzaju, z wyjątkiem sztućców, których długość może **zakłócać** działanie górnego spryskiwacza. Sztućce umieszcza się w przewidzianych otworach górnych kratek, aby możliwy był optymalny przepływ wody przez nie.

Widelce i łyżki należy wkładać tak, aby **uchwyt był skierowany w dół**, należy jednak uważać, aby nie zranić się zębami widelców. **Noże** należy umieszczać w specjalnej tacy na koszu górnym lub w koszyku na sztućce (zależnie od wyposażenia; zależy to od zakupionego modelu), w przeciwnym razie należy je wkładać tak, aby **uchwyty były skierowane w górę**.

Chochle, łyżki drewniane i noże kuchenne można umieszczać w koszu górnym, **uważając, aby ostrza noży nie wystawały poza kosz**. Kratki górne można otworzyć, aby włożyć do koszyka na przykład przedmioty drobne.

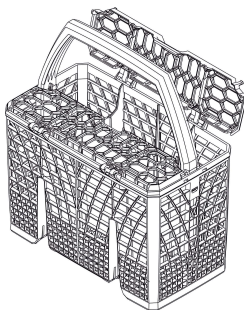

Kosz na sztućce przemieszcza się poprzecznie i może zostać **umieszczony w jakimkolwiek punkcie**, umożliwiając optymalne wykorzystanie miejsca w koszu dolnym.

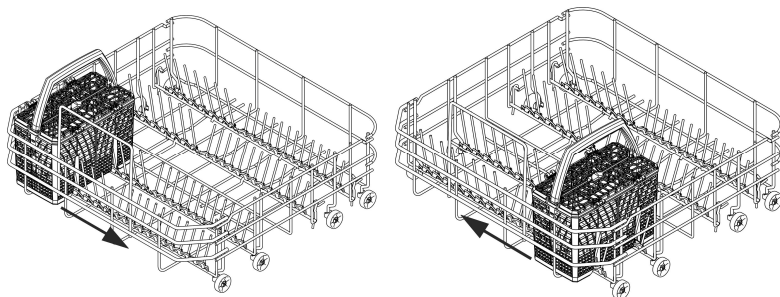



KOSZ GÓRNY NA SZTUĆCE

Kosz jest przeznaczony na sztućce umieszczane w odpowiednich pojemnikach i długie przybory kuchenne umieszczane wzdłużnie poziomo oraz małe przedmioty.

Wysuwanie "szufladowe" ułatwia załadunek kosza, przy czym możliwe jest jego kompletne wyjęcie z prowadnic, zdejmując elementy blokujące (zgodnie z rysunkiem).

Należy bardzo uważać na ponowne umieszczenie elementów blokujących, aby zapobiec przypadkowemu wysunięciu się kosza z prowadnic.

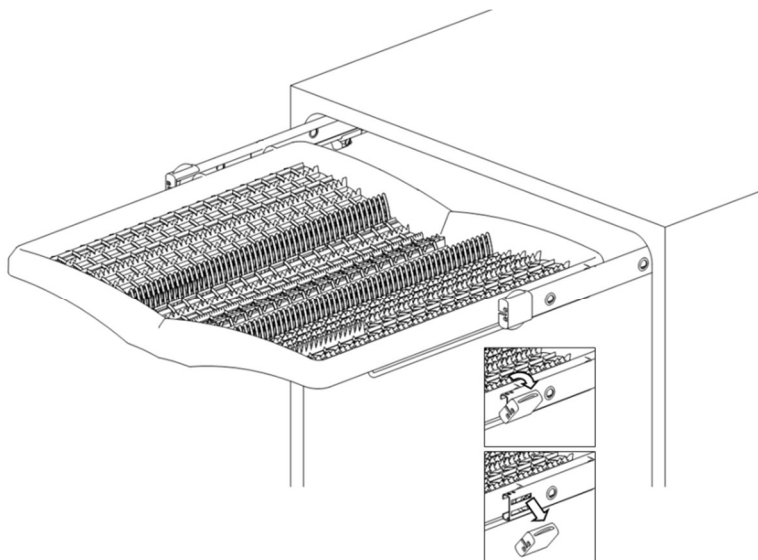



**13 pozycji standardowych
KOSZ GÓRNY NA SZTUĆCE**

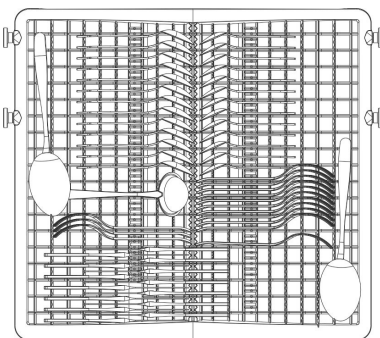
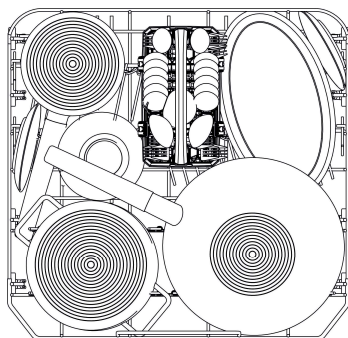
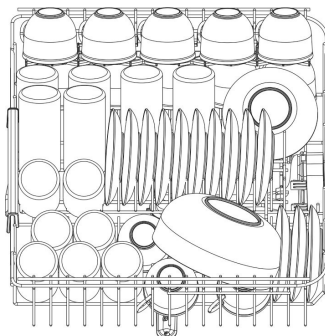
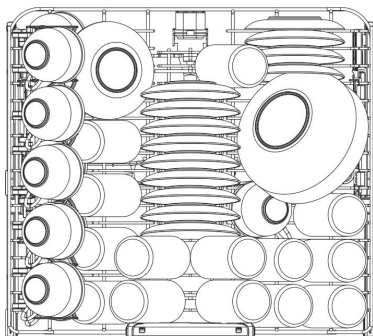

Jeżeli wkładki dolnego koszyka są odchylane, zaleca się ich opuszczenie dla ułatwienia załadunku.



WYPOSAŻENIE GÓRNEGO KOSZA (w zależności od modelu)

Podpórki składane

Można je zablokować w pozycji pionowej, oparte o dno kosza, jeśli są nieużywane, lub ustawić w pozycji pośredniej, w zależności od potrzeb. Pojedyncza podpórka po prawej stronie jest idealna jako podparcie dla kieliszków z długą nóżką.

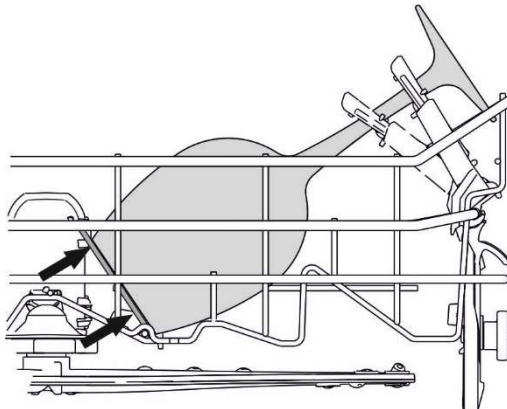
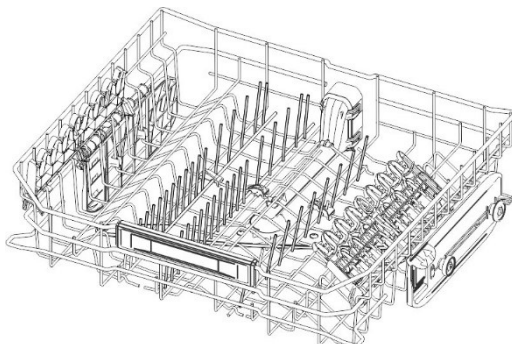



Składane półeczki

Na kubki, filiżanki i przedmioty długie. Końcówki służą do podtrzymywania kieliszków z długą nóżką.

W przypadku ich nieużywania można je podnieść (aż do zablokowania) do pozycji pionowej.

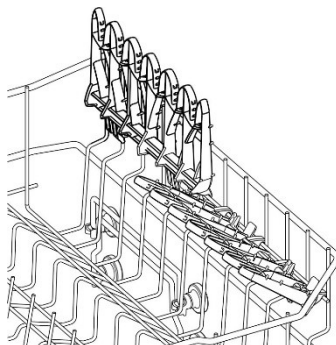

REGULACJA GÓRNEGO KOSZA

Wysokość górnego kosza można regulować tak, aby duże naczynia oraz patelnie mogły być kładzione w koszu dolnym.

Obie strony kosza **muszą zawsze być ustawione na tej samej wysokości**.

- Podnieś kosz do pierwszego lub drugiego uchwyty (w zależności od wymaganej wysokości), chwytając za jego górną krawędź **(1)**.
- Aby opuścić kosz, najpierw odblokuj go za pomocą dźwigni odblokowującej **(2)**.

Regulacja jest także możliwa przy załadowanym koszu, lecz w tym wypadku przy opuszczaniu kosza należy trzymać mocno jedną ręką, aby uniknąć uderzania naczyń.

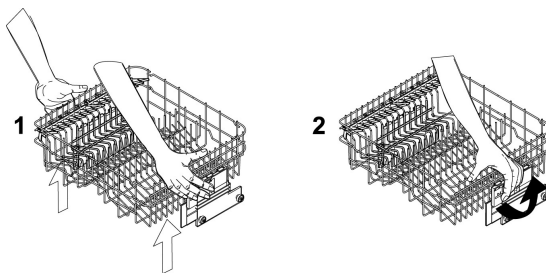



5. Czyszczenie i konserwacja



Przed przystąpieniem do pracy należy odłączyć urządzenie od sieci elektrycznej lub wyłączyć odłącznik.

5.1 Ogólne ostrzeżenia i zalecenia

Unikaj używania kwasowych lub żrących detergentów.

Regularnie czyść zewnętrzne powierzchnie i okładzinę drzwi zmywarki, używając do tego celu miękkiego materiału, zwilżonego wodą lub zwykłym detergentem, odpowiednim do pomalowanych powierzchni. Czyść uszczelki drzwi wilgotną gąbką. Zalecane jest okresowe (raz lub dwa razy do roku) czyszczenie zbiornika i uszczelek ściereczką i wodą w celu usunięcia wszelkich osadów.

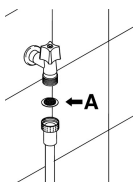

CZYSZCZENIE FILTRA POBORU WODY

Filtr poboru wody **A**, umieszczony przy wylocie kranu poboru wody, wymaga okresowego czyszczenia.

Po zakręceniu kranu poboru wody odkręć końcówkę węża poboru wody, usuń filtr **A** i delikatnie wyczyść go pod bieżącą wodą. Ponownie zamontuj filtr **A** na miejscu i dokładnie przykręć wąż poboru wody.

CZYSZCZENIE RAMION ROZPYLAJĄCYCH

Ramiona rozpylające można łatwo zdejmować w celu okresowego czyszczenia dysz i zapobiegania zatykaniu. Umyj je pod bieżącą wodą i starannie ponownie załóż na miejsce, **sprawdzając, czy ich ruch obrotowy nie został w jakikolwiek sposób utrudniony.**

- Aby usunąć **górne** ramię rozpylające, odkręć pierścień blokujący **R**.
- Aby usunąć **dolne** ramię rozpylające po prostu unieś je do góry, ciągnąc za środkową część.

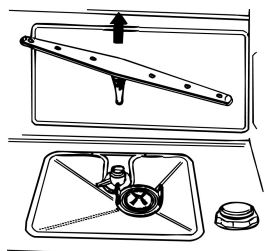
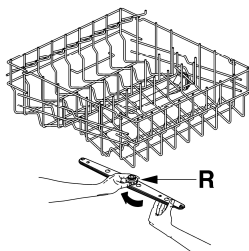



CZYSZCZENIE FILTRA

- Zaleca się okresowe sprawdzanie środkowego filtra **C** i czyszczenie w razie konieczności. Aby zdjąć filtr, chwyć skrzydełka, przekręć je przeciwnie do ruchu wskazówek zegara i unieś do góry.
- Popchnij środkowy filtr **D** od dołu, aby zdjąć go z mikro-filtra.
- Oddziel dwie części składowe plastikowego filtra, naciskając na korpus filtra w miejscu wskazanym przez strzałki.
- Zdejmij środek filtra, unosząc go w górę.

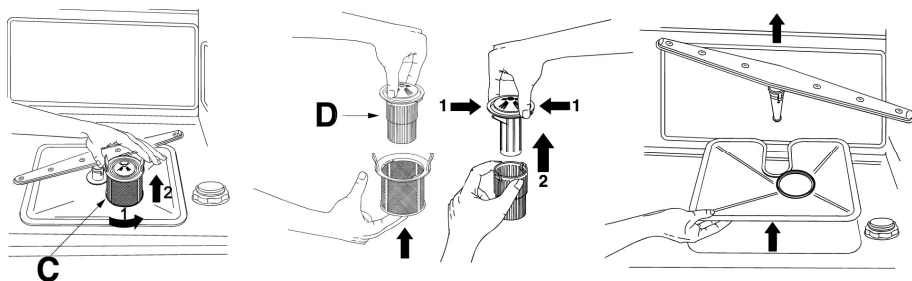

OGÓLNE OSTRZEŻENIA I ZALECENIA DOTYCZĄCE PRAWIDŁOWEJ KONSERWACJI:

- Filtry należy czyścić pod **bieżącą wodą** za pomocą sztywnej szczotki.
- Bardzo ważne jest **dokładne czyszczenie filtrów**, zgodnie z powyższymi instrukcjami. Zmywarka nie może funkcjonować z zatkanyymi filtrami.
- **Starannie załóż filtry na miejsce**, w celu ochrony pompy myjącej.

PRZY DŁUGICH OKRESACH BEZ UŻYTKOWANIA:

- Uruchom program namoczenia dwa razy pod rząd.
- **Odłącz** przewód zasilający z gniazdka.
- **Pozostaw nieznacznie uchylone drzwi** w celu zapobieżenia tworzeniu się nieprzyjemnych zapachów wewnątrz zbiornika myjącego.
- **Napełnij zbiornik środka wspomagającego płukanie.**
- **Zakręć kran poboru wody.**



PRZED URUCHOMIENIEM ZMYWARKI PO DŁUGOTRWAŁEJ PRZERWIE:

- *Sprawdź, czy w rurze wodnej nie ma osadów lub rdzy. Jeśli są, pozwól na kilkuminutowy przepływ wody z kranu.*
- **Podłącz przewód zasilający z powrotem do gniazdka.**
- **Ponownie podłącz wąż poboru wody i odkręć kran.**

ROZWIĄZYWANIE MNIEJSZYCH PROBLEMÓW

W niektórych przypadkach można zaradzić mniejszym problemom, postępując zgodnie z poniższymi instrukcjami.

Jeśli program się nie uruchamia, sprawdź czy:

- *zmywarka jest podłączona do źródła zasilania,*
- *nie ma przerwy w dostawie prądu,*
- *kran dopływu wody jest otwarty,*
- *drzwi zmywarki są dokładnie zamknięte.*

Jeśli wewnątrz zmywarki pozostaje woda, sprawdź czy:

- *wąż odprowadzający nie jest skręcony,*
- *syfon odprowadzający nie jest zatkany,*
- *filtry zmywarki nie są zatkane.*

Jeśli naczynia nie są poprawnie zmywane, sprawdź czy:

- *dodano odpowiednią ilość detergentu,*
- *pojemnik na sól regenerującą nie jest pusty,*
- *naczynia są prawidłowo ułożone,*
- *wybrany program jest odpowiedni do typu naczyń i stopnia ich zabrudzenia,*
- *wszystkie filtry są czyste i prawidłowo umieszczone,*
- *dysze ramion rozpylających nie są zatkane,*
- *jakiś obiekt nie blokuje obrotów ramion rozpylających.*

**Jeśli naczynia nie schną lub pozostają matowe, sprawdź czy:**

- pojemnik na środek wspomagający płukanie nie jest pusty,
- pojemnik na środek wspomagający płukanie ustawiony jest prawidłowo,
- użyto detergentu dobrej jakości, który nie utracił skuteczności (np. z powodu nieprawidłowego przechowywania w otwartym pudełku).

Jeśli na naczyniach widać zacieki, plamy itp., sprawdź czy:

- pojemnik na środek wspomagający płukanie nie jest ustawiony za wysoko.

Jeśli w zbiorniku widać ślady rdzy:

- Zbiornik wykonany jest ze stali i dlatego wszelkie ślady rdzy pochodzą z elementów zewnętrznych (np. rdza z rur wodociągowych, garnków, sztućców itp.). Na rynku dostępne są produkty umożliwiające usunięcie takich zabrudzeń.
- Sprawdź, czy używana jest prawidłowa ilość detergentu. Niektóre detergenty mogą mieć bardziej korozyjne działanie, niż pozostałe.
- Sprawdź, czy pokrywka pojemnika na sól jest szczelnie zamknięta i ustawienie zmiękczenia wody jest prawidłowe.



Jeśli drzwiczki nie zamykają się:

1 – sprawdzić pozycję zęba zamka (**D**)

2 – w razie potrzeby podnieść go za pomocą plastikowej śruby (**V**) na wysokości zęba.

3 – sprawdzić również stan zapadki zamka (**G**); jeśli nie zadziałała (punkt odniesienia N), drzwiczki otwierają się i zamykają prawidłowo; jeśli zadziałała (punkt odniesienia S), należy zamknąć drzwiczki z użyciem siły, aby zostały ponownie uzbrojone; otworzyć i zamknąć drzwiczki.

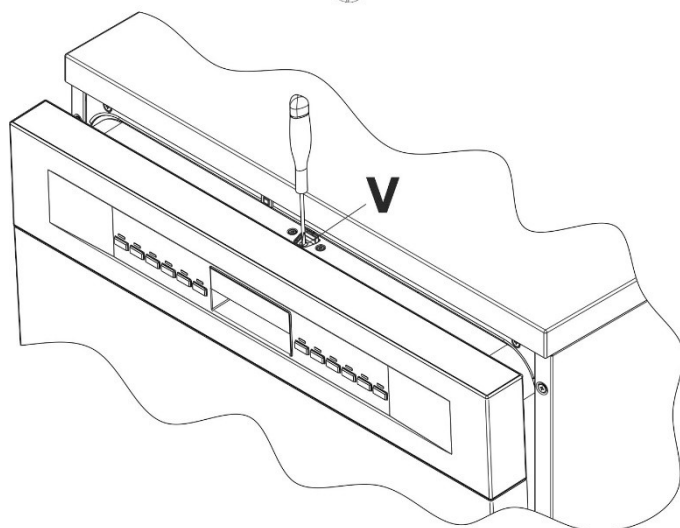
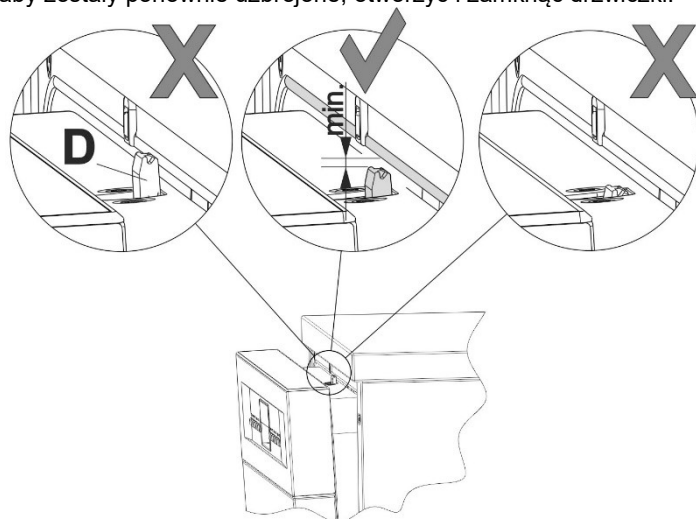

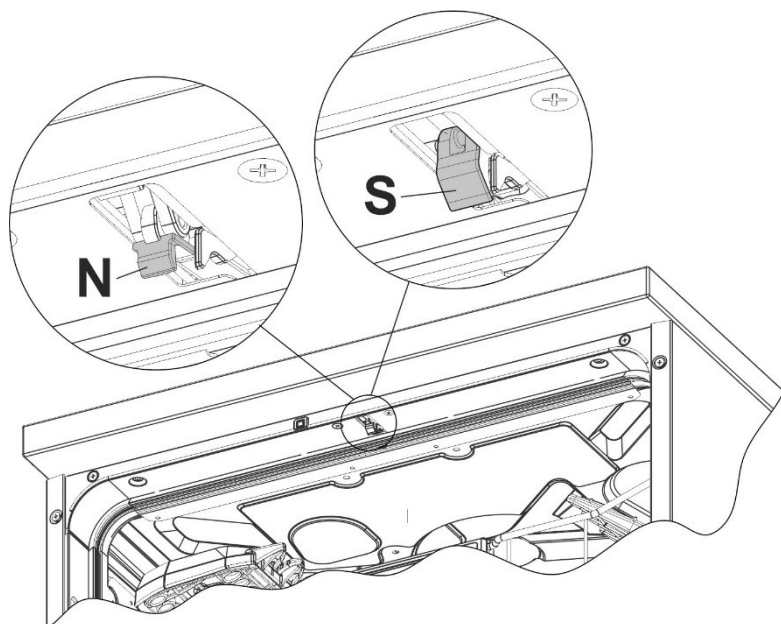

Jeśli pomimo wykonania powyższych instrukcji problem występuje nadal, skontaktuj się z najbliższym punktem serwisowym.

OSTRZEŻENIE: *Wszelkie działania na urządzeniu, podejmowane przez osoby nieuprawnione, wykraczają poza zakres gwarancji i ich koszty ponosi użytkownik.*



6. Rozwiązywanie problemów

Zmywarka może sygnalizować wystąpienie **awarii technicznej** poprzez jednoczesne zapalenie się poszczególnych kontrolkek (patrz opis oznaczeń poniżej); w przypadku awarii na wyświetlaczu pojawia się także litera „E”.

USTERKA		OPIS
E1		Awaria Aquastop Aktywacja systemu zapobiegania zalaniu (tylko niektóre modele). System jest wyzwalany jest w momencie przecieku. Skontaktuj się z serwisem.
E2		Poziom bezpieczeństwa Wyzwolony został system ograniczania poziomu wody wewnątrz zmywarki. Przerwij program i wyłącz zmywarkę. Ponownie włącz i zaprogramuj zmywarkę, następnie uruchom cykl mycia. Jeśli problem powtarza się, skontaktuj się z serwisem.
E3		Usterka podgrzewania wody Woda nie jest podgrzewana lub nieprawidłowe parametry podgrzewania. Powtórz program zmywania. Jeśli problem powtarza się, skontaktuj się z serwisem.
E4		Usterka monitorowania temperatury wody Przerwij program i wyłącz zmywarkę. Ponownie włącz i zaprogramuj zmywarkę, następnie uruchom cykl mycia. Jeśli problem powtarza się, skontaktuj się z serwisem.
E5		Usterka poboru wody Urządzenie nie pobiera wody lub pobiera nieprawidłowo. Sprawdź, czy woda podłączona jest prawidłowo, czy kran poboru wody jest otwarty i czy filtr nie jest zatkany. Jeśli problem powtarza się, skontaktuj się z serwisem.
E6		Usterka wypompowywania wody Urządzenie nie wypompowuje wody lub wypompowuje nieprawidłowo. Sprawdź, czy wąż odprowadzania nie jest skręcony, pęknięty lub czy syfon i filtr nie są zatkane. Jeśli problem powtarza się, skontaktuj się z serwisem.



USTERKA	OPIS
E7	Usterka regulatora przepływu turbiny (niektóre modele) Urządzenie nie jest w stanie dokładnie zmierzyć ilości pobranej wody. Przerwij program i wyłącz zmywarkę. Ponownie włącz i zaprogramuj zmywarkę, następnie uruchom cykl mycia. Jeśli problem powtarza się, skontaktuj się z serwisem.
E8	Usterka alternatywnego systemu zmywania Przerwij program i wyłącz zmywarkę. Ponownie włącz i zaprogramuj zmywarkę, następnie uruchom cykl mycia. Jeśli problem powtarza się, skontaktuj się z serwisem.
E9	Usterka systemu poboru wody Skontaktuj się z serwisem.
E11	Silnik urządzenia nie działa

Kontrolka wyłączona

Kontrolka włączona

Kontrolka mruga

W przypadku alarmu urządzenie przerywa trwający program i sygnalizuje usterkę.

- Alarmy **E1**, **E2**, **E3**, **E4**, **E8** i **E9** powodują natychmiastowe przerwanie bieżącego programu.
- Alarmy **E5** i **E6** przerywają działający program; po usunięciu przyczyny powracają do programu.
- Alarm **E7** ujawnia się pod koniec cyklu, który jednak zostaje zakończony bez przerwania, gdyż usterka nie wpływa na działanie zmywarki.
- **E11**: Skontaktuj się z serwisem.

Konieczne jest wyzerowanie alarmu:

- Otwórz i zamknij drzwi lub wyłącz i włącz urządzenie. W tym momencie możliwe jest ponowne zaprogramowanie zmywarki.



Jeśli problemy będą się powtarzać, należy wezwać serwis.

FULGOR
MILANO

— SINCE 1949 —