



**ТЕЛЕВИЗОР  
ЦВЕТНОГО ИЗОБРАЖЕНИЯ  
С ЖИДКОКРИСТАЛЛИЧЕСКИМ  
ЭКРАНОМ**

**Руководство  
по эксплуатации  
для моделей**

LD-24TR4315BT  
LD-24TR4315WT  
LD-24TR4011BT  
LD-32TR4315BT  
LD-39TR4315BT

Внимательно ознакомьтесь с инструкцией по эксплуатации перед началом использования данного телевизора.



## Содержание

Меры безопасности и меры предосторожности .....	4
Комплектация .....	6
Передняя и задняя панель телевизора .....	7
Кнопки управления .....	7
Назначение разъемов .....	8
Пульт дистанционного управления .....	9
Подготовка к работе .....	11
Порядок установки телевизора .....	11
Установка элементов питания ДУ .....	11
Подключение антенны .....	11
Подключение внешних устройств .....	12
Основные операции .....	15
Настройка телевизора с помощью меню .....	15
Стартовая настройка .....	18
Меню Изображение .....	19
Меню Звук .....	20
Меню Каналы .....	21
Меню Функции .....	24
Меню Установки .....	25
VGA настройка .....	26
Встроенный USB-медиаплеер .....	27
Отложенный просмотр (TimeShift) .....	33
Запись (PVR) .....	34
Телегид (EPG) .....	35
Телетекст .....	36
Устранение неисправностей .....	39
Технические характеристики .....	40
Информация .....	41

## Уважаемый покупатель!

Благодарим вас за то, что вы остановили свой выбор на жидкокристаллическом телевизоре VEKTA (в дальнейшем – телевизоре) и надеемся, что современный внешний вид, превосходное качество изображения и звука принесут в ваш дом немало приятных минут.

Убедительно просим вас перед включением телевизора внимательно ознакомиться с настоящим руководством по эксплуатации. Перед началом эксплуатации телевизора все положения данного руководства должны быть прочитаны вами и поняты.

Позаботьтесь о сохранности настоящего руководства, используйте его в качестве справочного материала при дальнейшей эксплуатации телевизора. Рисунки и иллюстрации в данной инструкции пользователя предусмотрены только в качестве справочного материала и могут отличаться от реального внешнего вида устройства или его составляющих.

Внешний вид, дизайн и технические характеристики изделия могут быть изменены без предварительного уведомления.

### ПРЕДУПРЕЖДЕНИЕ!

Во избежание возгорания или поражения электрическим током не используйте телевизор под дождем и не подвергайте иному воздействию влаги. Исключите попадание капель и брызг на телевизор, а также не устанавливайте на него сосуды с жидкостями, например, вазы.

### ПРЕДУПРЕЖДЕНИЕ!

Телевизор находится под высоким напряжением! Во избежание поражения электрическим током не пытайтесь разобрать телевизор или устранить неисправность самостоятельно. Обращайтесь за помощью в авторизованные сервисные центры.



Этот значок указывает на то, что телевизор находится под высоким напряжением и возможно поражение электрическим током.

## Меры безопасности и меры предосторожности

Электричество может выполнять множество полезных функций, но при неправильном использовании оно также способно причинять вред и повреждать имущество. При разработке и производстве данного телевизора безопасности эксплуатации уделялось особое внимание, однако неправильная его эксплуатация все же может привести к поражению электрическим током и возгоранию.

Для вашей безопасности и продления срока службы телевизора, пожалуйста, внимательно прочитайте данное руководство перед использованием, установкой, эксплуатацией и чисткой телевизора.

Обращайте особое внимание на предупреждения, размещенные на корпусе телевизора и в данном руководстве.

Следуйте всем указаниям, приведенным в данном руководстве. Применяйте только рекомендованные производителем приспособления и аксессуары. Использование не соответствующих рекомендациям приспособлений и аксессуаров может стать причиной неисправности или несчастного случая.

При подключении телевизора для соблюдения мер безопасности не используйте розетки устаревшего типа (без заземле-

ния). Подсоединение к заземленным розеткам производите с использованием полярной вилки или вилки с заземляющими контактами.

Телевизор должен быть подсоединен к источнику переменного тока (110-242 В, 50/60 Гц). Ни в коем случае не подсоединяйте телевизор к источнику постоянного тока или любому другому источнику питания, характеристики которого отличаются от указанных.

При приближении грозы или если вы не планируете использовать телевизор долгое время, выньте из розетки кабель питания и отсоедините от телевизора штекер антенны.

Не допускайте перегибания и зажима кабеля питания, особенно в местах выхода кабеля из телевизора и соединения его с вилкой. Вилка питания телевизора используется как размыкающее устройство, поэтому розетка, к которой подключен кабель питания, должна быть легко доступна.

Избегайте превышения нагрузки на розетку электропитания и удлинители. Перегрузка может послужить причиной возгорания или поражения электрическим током.

Никогда не вставляйте посторонние предметы в вентиляционные отверстия и открытые части телевизора. При эксплуатации телевизора используется высокое напряжение. Попадание посторонних предметов внутрь корпуса может послужить причиной поражения электрическим током и привести к повреждению деталей телевизора. По той же причине избегайте попадания на телевизор воды или других жидкостей.

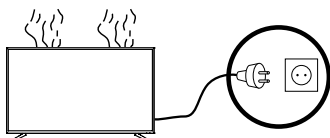

По вопросам технического обслуживания и ремонта обращайтесь только в авторизованные сервисные центры.

Обслуживание и ремонт ЖК-телевизора требуются тогда, когда телевизор каким-либо образом поврежден (поврежден кабель питания или вилка, на телевизор пролита жидкость или внутрь попал посторонний предмет), если телевизор попал под дождь или находился во влажных условиях; работает не так, как указано в данном руководстве; телевизор падал или на его корпусе имеются повреждения.

Никогда не трогайте элементы управления и настройки, которые не описаны в данном руководстве. Неправильное использование элементов управления, не описанных в данном руководстве, может привести к повреждению телевизора, для устранения которого потребуется обращение в сервисный центр.

## ПРЕДУПРЕЖДЕНИЕ!

Ремонт должен производиться только в авторизованных сервисных центрах.

Открытие задней крышки или попытка выполнить ремонт самостоятельно лишают вас права на гарантийное обслуживание телевизора и могут привести к серьезным травмам или даже вызвать поражение электрическим током, а также стать причиной возникновения пожара.

При монтаже телевизора на стену убедитесь в том, что инструкции изготовителя строго соблюдаются. Используйте только те крепежные приспособления, которые рекомендованы изготовителем.

Не размещайте телевизор на неустойчивой тележке, подставке, треноге или шатком столе. Размещение телевизора на неустойчивых подставках может привести к его падению, что, в свою очередь, может вызвать травму или повреждение.

Используйте только тележку, подставку, треногу, кронштейн или стол, которые рекомендованы изготовителем или продаются вместе с телевизором. Когда используется тележка, будьте аккуратны при перемещении тележки совместно с телевизором, чтобы избежать травм вследствие его опрокидывания. Неожиданные остановки, чрезмерные усилия и неровности поверхности пола могут привести к падению телевизора с тележки.

Для дополнительной защиты данного телевизора при грозовой погоде или когда не планируется его использование в течение длительного времени отключите телевизор от электророзетки и отсоедините антенный кабель. Это предотвратит повреждение телевизора молнией или из-за перепадов напряжения.

Не используйте телевизор вблизи воды, например, рядом с раковиной, мойкой или стиральной машиной, во влажном подвале, вблизи бассейна и т. д.

После транспортировки в условиях низкой температуры перед включением телевизора дайте ему нагреться около часа при комнатной температуре. Не включайте телевизор сразу, так как образование конденсата может вызвать пожар, поражение электрическим током или другие отрицательные последствия.

Не размещайте на телевизоре посторонние предметы и сосуды с жидкостями. Не устанавливайте на него источники открытого огня, например, горящие свечи, так как это может привести к выходу телевизора из строя или его возгоранию.

Перед очисткой телевизора выньте кабель питания из электророзетки. Нельзя протирать телевизор жидкими или аэрозо-

льными чистящими средствами. Для очистки используйте слегка влажную мягкую ткань.

Устанавливайте телевизор в соответствии с инструкциями изготовителя. Не закрывайте вентиляционные и другие отверстия, так как недостаточная вентиляция может вызвать перегрев и сокращение срока службы телевизора. Не размещайте телевизор на кровати, диване, ковре или другой аналогичной мягкой поверхности, так как при этом вентиляционные отверстия могут быть заблокированы. Данный телевизор не предусматривает установку внутри закрытого пространства, поэтому не размещайте его в закрытом месте, таком, как шкаф для книг или стеллаж, если при этом не обеспечена нормальная вентиляция.

Не устанавливайте телевизор вблизи источников тепла, таких как батареи центрального отопления, тепловые радиаторы, обогреватели, печи и другие устройства (включая усилители), генерирующие тепло.

Использование видеогр или других внешних источников сигнала, генерирующих неподвижное изображение в течение 10 минут и более, может оставить на экране телевизора неустраиваемые последствия в виде следов этого изображения. Аналогичные последствия могут вызвать логотипы сети/программ, номера телефонов. Повреждение экрана в результате продолжительного отображения неподвижного изображения не подлежит гарантийному обслуживанию.

Основа жидкокристаллической панели, используемой в телевизоре, сделана из стекла. Поэтому она может разбиться при падении телевизора или ударе его другим предметом. Будьте аккуратны, не пораньтесь осколками стекла, если ЖК-панель разбилась.

Дисплей телевизора VEKTA со светодиодной подсветкой состоит из множества субпикселей, и его изготовление требует применения сложнейших технологий. Однако на экране может быть несколько светлых или темных точек. Они не влияют на качество работы изделия. Допустимое количество дефектных точек названо в главе «Информация» данной инструкции.

## Безопасная утилизация



Символ зачеркнутой мусорной корзины говорит о том, что после завершения срока эксплуатации данное изделие нельзя выбрасывать вместе с обычным хозяйственным мусором.

После окончания срока службы телевизор подлежит сдаче в соответствующий пункт приема электрического и электронного оборудования для последующей переработки и утилизации. Обеспечивая правильную утилизацию, вы помогаете сберечь природные ресурсы и предотвращаете ущерб для окружающей среды и здоровья людей, который возможен в случае ненадлежащего обращения с техникой. Более подробную информацию о пунктах приема и утилизации можно получить в местных муниципальных органах или на предприятии по вывозу бытового мусора.

## Перевозка телевизора

Для безопасной и удобной транспортировки телевизора сохраните его оригинальную упаковку. Правила перевозки телевизора отражены на его упаковке.

## Перемещение телевизора

- Перед перемещением телевизора отсоедините от него все кабели;
- для переноски телевизора большого размера требуются два или три человека;
- при переноске телевизора вручную не прикладывайте усилия к ЖК-панели и рамке экрана;
- при перевозке берегите телевизор от ударов и сильной вибрации;
- если необходимо доставить телевизор в ремонтную мастерскую или перевезти в другое место, упакуйте его в картонную коробку и упаковочный материал, в которых он поставлялся изначально.

## Транспортировка и хранение

Упакованные телевизоры допускается транспортировать всеми видами транспорта в условиях, соответствующих группе 5 ГОСТ 15150-69, при температуре окружающего воздуха от  $-40$  до  $+50$  °C.

Хранение телевизоров должно осуществляться в условиях группы 1 по ГОСТ 15150-69 при температуре окружающего воздуха от  $+5$  до  $+40$  °C и отсутствии в воздухе кислотных, щелочных и других агрессивных примесей.

Время выдержки телевизора при комнатной температуре до включения питания после транспортирования или хранения при пониженной температуре окружающей среды должно составлять не менее 5 часов.

Рабочая температура: от  $+10$  °C до  $+40$  °C

Рабочая влажность: 20–80%

## Комплект поставки

Жидкокристаллический телевизор – 1 шт.

Пульт дистанционного управления – 1 шт.

Руководство по эксплуатации – 1 шт.

Элементы питания AAA – 2 шт.

Подставка – 2 шт.

Винт крепежный – 1 комплект.

Резиновые шайбы – 4 шт. (опционально)

Гарантийный талон – 1 шт.

Индивидуальная упаковочная тара – 1 шт.

## Кнопки управления

На передней панели расположены инфракрасный датчик пульта дистанционного управления и индикатор дежурного режима.

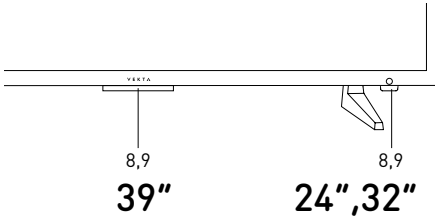

1. **POWER** – включение/выключение дежурного режима телевизора.
2. **VOL-/VOL+** – кнопка используется для регулировки уровня громкости и для изменения настроек в меню.
3. **CH-/CH+** – кнопка используется для переключения программ или выбора позиций в меню.
4. **MENU** – кнопка вызова экранного меню. Открывает экранное меню либо убирает меню с экрана телевизора.
5. **INPUT** – кнопка переключения между различными источниками сигнала с опциями: прием телевизионных передач (TV), просмотр материала с видеокамер, видеопроекторов, видеомагнитофонов и DVD-проекторов, выход на USB-плеер.
6. **Индикатор питания** – красный цвет индикатора – телевизор в дежурном режиме (режиме ожидания). В рабочем режиме свечение зеленого цвета или отсутствует.
7. **Окно приемника ДУ** – инфракрасный датчик пульта дистанционного управления.

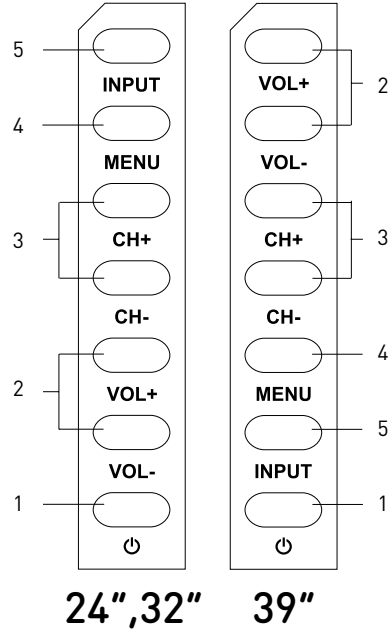

## Назначение разъемов

1. **VGA** – разъем для подключения к аналоговому выводу D-Sub 15 компьютера.
2. **PC-IN** – разъем для подключения к звуковой карте компьютера.
2. **AV IN (VIDEO/L/R)** – входной разъем телевизора для подключения левого/правого аудиоканалов различных внешних источников при композитном внешнем сигнале.
2. **RF** – антенный вход (75 Ом).
2. **HDMI 1** – вход для HDMI, интерфейс для подачи сигнала высокой четкости. Поддержка реверсивного выхода звука (ARC) на внешний усилитель.
6.  – разъем для подключения наушников.
7. **USB1/USB2** – разъем для подключения устройств с USB-соединителем (работает в режиме Медиа-USB).
8. **COMMON INTERFACE** – слот для подключения CI-модуля.
9. **mini YPbPr** – входной разъем телевизора для подключения компонентного внешнего сигнала (кабель-адаптер YPbPr в комплект поставки не входит).
10. **COAX** – коаксиальный цифровой выход звука.
11. **HDMI 3** – вход для HDMI, интерфейс для подачи сигнала высокой четкости.
12. **HDMI 2** – HDMI-вход с поддержкой подключения мобильных устройств через MHL.

### 24"

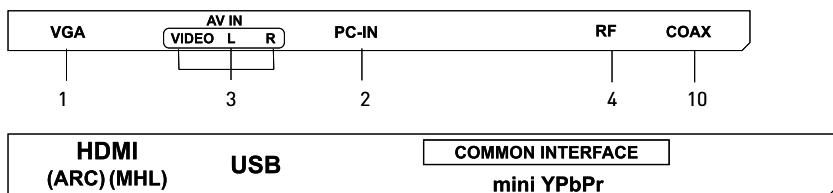

### 32", 39"

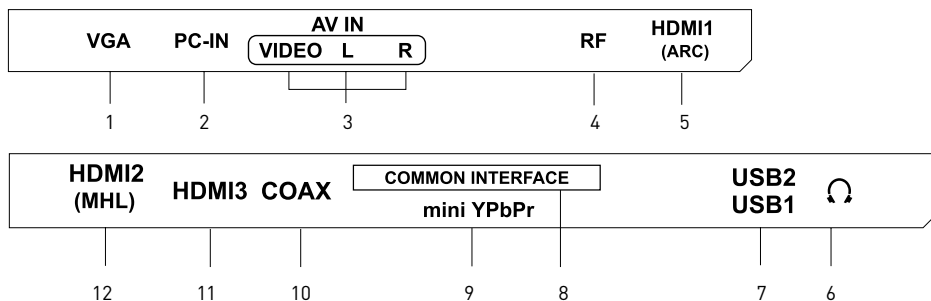



## Пульт дистанционного управления

### Управление в режиме АТВ/ЦТВ

1. Включение/выключение дежурного режима телевизора
2. Выбор источника сигнала
3. Выбор предустановленных режимов звука
4. Стоп-кадр
5. Выбор предустановленных режимов изображения
6. Включение/выключение субтитров в режиме ЦТВ
7. Переключение режимов стереофонического звучания
8. Вызов списка любимых каналов (при наличии)
9. Запись в режиме ЦТВ
10. Включение ускоренного воспроизведения вперед в режиме Медиа USB
11. Воспроизведение предыдущего файла в режиме Медиа USB
12. Включение ускоренного воспроизведения назад в режиме Медиа USB
13. Воспроизведение следующего файла в режиме Медиа USB
14. Воспроизведение/пауза в режиме Медиа USB/ Таймшифт (отложенный просмотр) для ЦТВ
15. Телегид в режиме ЦТВ; клавиша остановки воспроизведения (STOP) в режиме Медиа USB
16. Навигация, перемещение в режиме отображения системного меню вверх/вниз; перемещение по списку любимых каналов вперед/назад (при наличии)
17. Ввод/подтверждение выбранной операции
18. Навигация, перемещение в режиме отображения системного меню влево/вправо
19. Вызов экранного меню
20. Выход из меню настроек/остановка воспроизведения в режиме Медиа USB
21. Временное отключение звука
22. Регулировка уровня громкости
23. Переключение каналов в порядке возрастания/убывания
24. Выбор размера изображения
25. Цифровые кнопки выбора канала
26. Вывод на экран информации о канале
27. Возврат на предыдущий канал

Управление в режиме телетекста

- 1\*. Цветные кнопки для быстрого доступа к информации телетекста
- 2\*. Включение/выключение телетекста
- 3\*. Удержание или возобновление чередования страниц
- 4\*. При первом нажатии – режим телетекста; при повторном нажатии – режим телетекста с режимом изображения; при третьем нажатии – выключение режима телетекста
- 5\*. Прямой выбор главной страницы телетекста
- 6\*. Вывод скрытой информации
- 7\*. Выбор подстраниц
- 8\*. При первом нажатии – увеличение верхней части страницы в два раза; при повторном нажатии – увеличение нижней части страницы в два раза; при третьем нажатии – возвращение к обычному размеру страницы
- 9\*. Отмена режима телетекста
- 10\*. Перелистывание страниц вверх/вниз

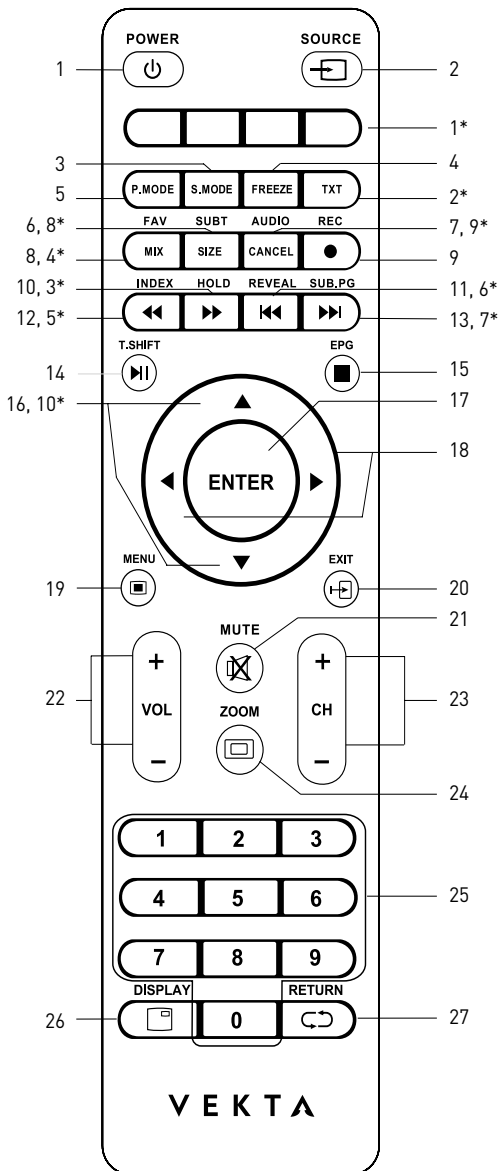

**ПРИМЕЧАНИЕ**

В некоторых модификациях ПДУ кнопку **ENTER** заменяет кнопка **OK**, а кнопку **SOURCE** – кнопка **INPUT**.

## Порядок установки телевизора

- Установите телевизор на ровную устойчивую поверхность вдали от прямых солнечных лучей. Побочный свет ухудшает восприятие изображения и вызывает необходимость выбора большей контрастности и яркости свечения экрана.
- Расстояние наилучшего восприятия составляет 3–5 размеров диагонали телевизора.
- Центр изображения должен находиться на высоте 0,7–1,2 м от уровня пола.
- Вокруг телевизора должно быть достаточно, более 10 см с каждой стороны, свободного пространства для циркуляции охлаждающего воздуха.

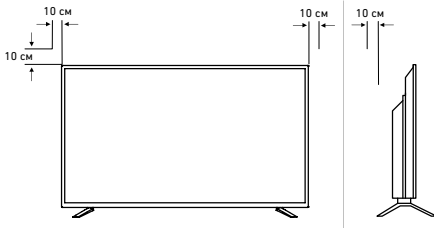

## Установка элементов питания в ПДУ

- Откройте крышку отсека элементов питания на ПДУ.
- Вставьте элементы питания типа AAA, поставляемые с телевизором, соблюдая полярность в соответствии с обозначениями на дне отсека.
- Закройте крышку отсека элементов питания.

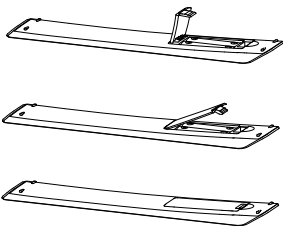

## ВНИМАНИЕ!

- Не роняйте пульт дистанционного управления и старайтесь беречь его от влаги.
- Своевременно заменяйте элементы питания в ПДУ. Не используйте одновременно старые и новые элементы. Использование аккумуляторных батарей не рекомендуется.
- Убедитесь, что угол отклонения пульта от воображаемого перпендикуляра к датчику инфракрасных лучей на передней панели корпуса телевизора не превышает 20 градусов, а расстояние до телевизора – 5 метров.

## Подключение антенны

- Вставьте штекер антенного кабеля в гнездо антенны, расположенное на задней стенке корпуса телевизора.
- Для обеспечения качественного приема телевизионного сигнала рекомендуется использовать коллективную антенну.
- Для лучшего приема эфирного вещания используйте коаксиальный радиочастотный кабель с волновым сопротивлением 75 Ом (в комплект поставки не входит).

## ВНИМАНИЕ!

При использовании наружной индивидуальной антенны необходимо установить громоотвод.

## Подключение внешних устройств

Производитель не гарантирует совместимость ТВ со всеми моделями внешних устройств.



Для подключения внешнего устройства через низкочастотный вход:

- Соедините выходы внешнего устройства с аудио/видеоходами телевизора специальным кабелем (в комплект поставки не входит).
- Нажмите кнопку **SOURCE** на ПДУ или **INPUT** на панели телевизора для вызова на экран меню Источник. Нажмите кнопку **▲▼** на ПДУ или кнопку **CH-/CH+** на телевизоре для выбора нового источника из списка.
- Для подтверждения нажмите кнопку **ENTER** на ПДУ. Для возврата в режим просмотра телевизионных станций повторно нажмите на кнопку **SOURCE** на ПДУ или **INPUT** на передней панели, выберите ЦТВ/АТВ, подтвердите свой выбор кнопкой **ENTER** на ПДУ.

Вход	Вход
ЦТВ	ЦТВ
АТВ	АТВ
АV	АV
YРВРР	YРВРР
HDMI1	HDMI
HDMI2	РС
HDMI3	USB
РС	
USB	

32", 39"

24"

Перед подключением ознакомьтесь с руководством по эксплуатации подключаемого оборудования. Для воспроизведения сигнала от внешнего устройства правильно выбирайте соответствующие аудио-/видеоходы.

### ВНИМАНИЕ!

Прежде чем подключить какое-либо внешнее устройство к телевизору, отключите оба устройства от сети.

## Подключение телефонов, USB-устройств

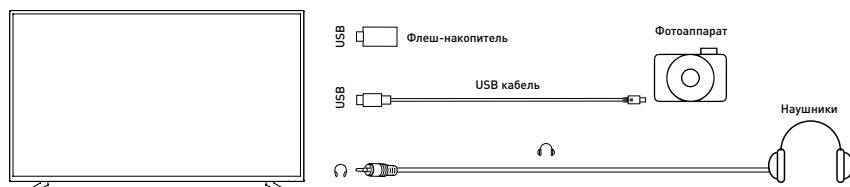

Разъем для подключения USB-устройств на корпусе телевизора становится активным только в режиме USB.

1. Подключите цифровой фотоаппарат к телевизору, используя USB-кабель.
2. Подключите наушники к соответствующему аудиоразъему. Громкость наушников регулируется так же, как и громкость динамиков телевизора.
3. Подключите ваш USB-диск непосредственно к разъему **USB 1/USB 2**.

## Подключение компьютера

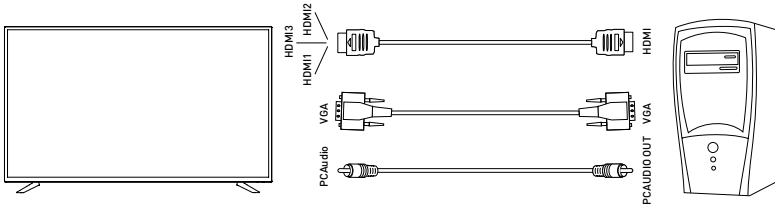

## Подключение усилителя НЧ

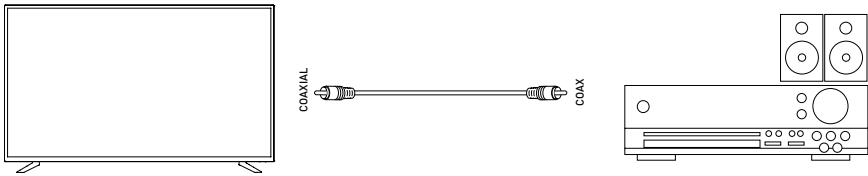

Только для ЦТВ или источника сигнала **HDMI**. Подключите коаксиальный вход внешней аудиосистемы к соответствующему выходу телевизора. Коаксиальный выход телевизора обеспечит вам наиболее качественную передачу звука на внешнюю аудиосистему без искажений.

## Подключение видеокамеры

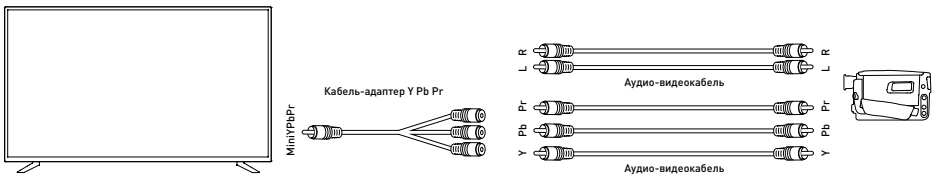

Подключите видеокамеру к телевизору, используя кабель-адаптер **YPbPr** (для видео) и аудиокабель **2xRCA** «тюльпан» (кабель-адаптер **mini YPbPr 3,5mm – YPbPr** и аудиокабель **2xRCA** «тюльпан» в комплект поставки не входят).

## Подключение DVD-проигрывателя

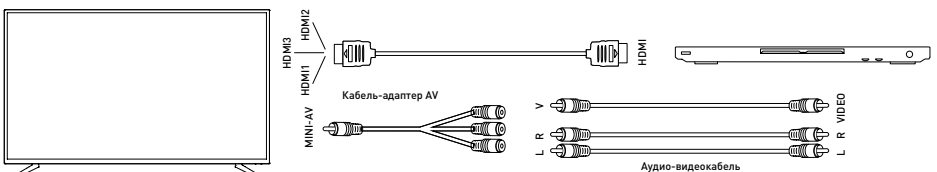

ИСПОЛЬЗУЙТЕ ОДИН ИЗ ВАРИАНТОВ:

1. Подключите DVD-проигрыватель к телевизору, используя кабель **HDMI**.
2. Подключите внешнее устройство ко входу телевизора **MINI-AV**, используя кабель-адаптер **AV** (в комплект поставки не входит).

## Подключение ARC

Ваш телевизор имеет HDMI версии 1.4 и поддерживает функцию ARC по **HDMI 1**.

Audio Return Channel (реверсивный звуковой канал ARC) – технология, с помощью которой можно передавать сжатый объемный звук через любое промежуточное устройство, к примеру, ресивер домашнего кинотеатра, без использования отдельного оптического аудиокабеля. Иными словами, тот же HDMI-канал, что использовался для передачи сигнала с ресивера на ТВ, может работать и в обратную сторону.

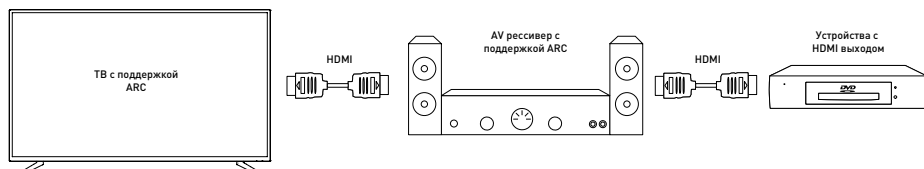

Оптический или электрический цифровой S/PDIF-кабель в данной ситуации уже не нужен.

## Подключение оборудования с поддержкой MHL

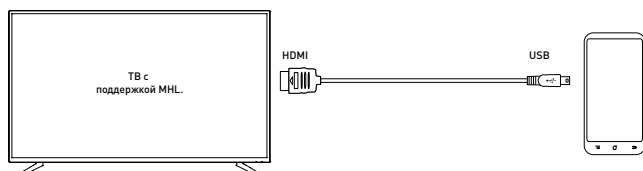

Интерфейс **HDMI (MHL)** предназначен для подключения к телевизору смартфона и просмотра на большом экране фотографий и видео прямо со смартфона.

Функция работает при поддержке телевизором и смартфоном технологии MHL.

## Присоединение подставки

Распакуйте торговую коробку и достаньте телевизор и подставку. Удалите защитную пленку с поверхности корпуса телевизора и подставки. Положите телевизор горизонтально на ровную, чистую и мягкую поверхность. Присоедините подставку, как показано на схеме. Зафиксируйте с помощью винтов крепления из комплекта поставки.

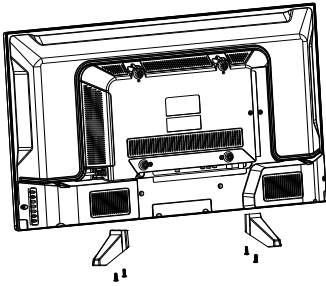

### ВНИМАНИЕ!

Соединение производите аккуратно во избежание возможных механических повреждений. Помните, что механические повреждения телевизора не являются гарантийными случаями.



## Крепление к стене

При монтаже телевизора на стену (потолок) убедитесь в том, что строго соблюдаются инструкции изготовителя крепления. Не закрепляйте телевизор на непрочных или ненадежных стенах (потолке). Используйте крепежные приспособления, рекомендованные изготовителем. Телевизор не должен висеть на сетевом кабеле и соединительных сигнальных кабелях или пережимать их. **24" – М4х8,5 мм** (4 шт.); **32", 39" – М6х10 мм** (4 шт.). (Крепежное приспособление, крепежные винты не входят в комплект поставки).

## Подключение телевизора

- Телевизор работает от сети переменного тока 50/60 Гц с напряжением 110 ... 242 В.
- Не подключайте телевизор к источнику постоянного тока, а также к сети переменного тока через стабилизатор напряжения.
- Высокое качество изображения телевизора достигается при использовании наружной антенны и не всегда может быть достигнуто применением комнатной антенны.
- При использовании коаксиального кабеля (75 Ом) для МВ/ДМВ-антенны подсоединяйте штекер непосредственно к гнезду **RF**, без использования каких-либо согласующих устройств.
- Вставьте антенный штекер в антенное гнездо на задней панели телевизора.
- Вставьте вилку кабеля электропитания в электрическую розетку.
- Телевизор находится в дежурном режиме. Индикатор дежурного режима на передней панели телевизора светится красным цветом.

## Управление телевизором

1. Переведите телевизор в рабочий режим нажатием кнопки  **POWER** на ПДУ или на передней панели телевизора. При этом индикатор дежурного режима погаснет или будет светиться зеленым цветом.
2. Настройте телевизор на телевизионные каналы, как описано в пункте меню **КАНАЛЫ**.
3. Для перевода телевизора в дежурный режим нажмите кнопку  **POWER** на ПДУ или на передней панели телевизора.
4. Для полного отключения телевизора выньте кабель электропитания из розетки.

## Выбор ТВ канала

- Последовательное переключение каналов. Для перехода к следующему/предыдущему каналу нажмите кнопки **CH-/CH+** на телевизоре или на ПДУ.
- Непосредственное переключение каналов. Для переключения каналов от 1 до 9 необходимо нажать соответствующую цифровую кнопку на ПДУ. Для переключения каналов от 10 до 99 (в режиме АТВ) и от 10 до 1200 (в режиме ЦТВ) последовательно нажмите соответствующие цифровые кнопки на ПДУ.



## Выбор источника сигнала

- Нажатием кнопки **SOURCE** на телевизоре или на ПДУ вызовите меню для выбора источника сигнала.
- Кнопками навигации **▲▼** на ПДУ выберите один из входов телевизора для подключения внешнего устройства, подтвердите выбор кнопкой **ENTER** на ПДУ.
- Для возврата в режим просмотра телевизионных станций повторно нажмите на кнопку **SOURCE** на ПДУ или **INPUT** на телевизоре, выберите ЦТВ/АТВ и подтвердите выбор кнопкой **ENTER** на ПДУ.

## Регулировка громкости

Для увеличения/уменьшения громкости нажмите кнопки **VOL+ / VOL-** на телевизоре или на ПДУ.

## Временное отключение звука

- Нажмите кнопку  (**MUTE**) на ПДУ для временного отключения звука.
- Повторно нажмите кнопку  (**MUTE**) на ПДУ для включения звука.

## ВНИМАНИЕ!

Используя наушники для прослушивания, вы рискуете причинить вред вашим органам слуха. Даже если вы привыкли к прослушиванию на большой громкости и это кажется нормальным, вы все еще рискуете получить повреждение органов слуха. Уменьшайте громкость звука до разумного уровня, чтобы избежать повреждения органов слуха. Если вы слышите звон в ушах, уменьшите громкость звука или на время отключите его.

## Выбор формата экрана

Последовательным нажатием на кнопку **ZOOM** на ПДУ выберите один из предустановленных форматов экрана (**Полный экран, 4:3, 16:9, Масштаб1, Масштаб2, Кино, Сканировать**).

При выбранном источнике сигнала РС доступен формат изображения 4:3.

## Выбор режима изображения

При последовательном нажатии кнопки **P.MODE** на ПДУ можно выбрать один из предустановленных режимов изображения: **Пользователь; Стандарт; Динамичный; Мягкий**.

## Выбор режима звука

При последовательном нажатии кнопки **S.MODE** на ПДУ можно выбрать один из предустановленных режимов звука: **Стандарт; Фильм; Музыка; Речь; Пользователь**.

## Функция «ВОЗВРАТ»

С помощью кнопки  на ПДУ можно переключить телевизор на канал, который просматривался перед этим.



## Функция «ЛЮБИМЫЙ КАНАЛ»

С помощью кнопки **FAV** на ПДУ можно вызвать на экран список любимых каналов. С помощью кнопок **▲▼** можно выбрать любимый канал из вызванного списка.

## Информация о канале

В режиме нормального просмотра программ нажатием кнопки **DISPLAY** на ПДУ на экран выводится справочная информация о канале (номер канала, имя канала, источник сигнала).

## Функция «СТОП-КАДР»

Первое нажатие кнопки **FREEZE** на ПДУ останавливает изображение на экране телевизора (режим СТОП-КАДРА). Второе нажатие на кнопку **FREEZE** отменяет остановку изображения.

### ВНИМАНИЕ!

Не оставляйте неподвижное изображение на экране более 15 минут во избежание неустраняемых последствий в виде следов этого изображения на экране телевизора. Переведите телевизор в дежурный режим работы, если вам необходимо сделать длительную паузу при просмотре или игре.

Кроме того, остаточное изображение по краям экрана может появиться при просмотре изображения в формате 4:3 в течение длительного времени. Повреждение экрана в данных случаях не подлежит гарантийному обслуживанию.

## Стереовещание NICAM

Кнопка **AUDIO** на ПДУ переключает режимы стереофонического звучания NICAM на каналах эфирного и кабельного телевидения при трансляции программ со стереозвучком.

## Стартовая настройка

При первом включении телевизора на экране появится окно **Стартовая настройка**.



ШАГИ:

### 1. Тип подсветки экрана

Навигационными клавишами **▼▲** на ПДУ или **СН+ /СН-** на телевизоре выберите желаемую яркость подсветки экрана.

### 2. Выбор страны

Выберите страну вашего местонахождения для правильного поиска телевизионных каналов.

### 3. Выбор языка

Выберите язык отображения всех меню. Также автоматически будут установлены предпочитаемый язык субтитров, аудиодорожки и телетекста.

### 4. Автовыключение

Навигационными клавишами **▼▲** на ПДУ или **СН+ /СН-** на телевизоре выберите необходимое вам время автовыключения телевизора.

Телевизор автоматически выключится через выбранное вами время простоя, то есть при условии отсутствия нажатия каких-либо клавиш на пульте/боковой стороне корпуса телевизора.

### 5. Тип тюнера

Выберите ваш тип телевидения для настройки: эфирное (DVB-T2/ATV) или кабельное (DVB-C/ATV).

### 6. Тип автопоиска телеканалов

Навигационными клавишами **▼▲** на ПДУ или **СН+ /СН-** на телевизоре выберите необходимый вам тип автопоиска каналов: Все (ЦТВ+АТВ) → только АТВ → только ЦТВ.

**АТВ** — аналоговое телевидение.

**ЦТВ** — цифровое телевидение.

Нажмите кнопку **ENTER ENTER** на ПДУ для запуска автопоиска программ.

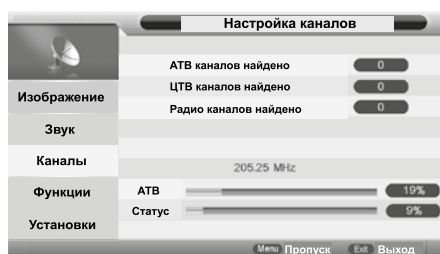

Вначале производится настройка каналов аналогового вещания (для пропуска настройки нажмите кнопку **MENU** на пульте дистанционного управления или на телевизоре), далее настраиваются каналы цифрового вещания и цифровые радиoproграммы.

Во время автопоиска вы увидите количество настроенных телеканалов, статус настройки и текущую частоту.

Для выхода из меню настройки нажмите кнопку **EXIT** на ПДУ. После завершения автопоиска телевизор отобразит на экране первый найденный телеканал.

## Системное меню

Меню телевизора может отображаться на русском или английском языках.

Система экранного меню позволяет настраивать различные параметры изображения и звука, выбирать режимы работы телевизора.

## ПРИМЕЧАНИЕ

В зависимости от текущего режима работы (выбранного источника сигнала) не все параметры могут быть доступны для настройки.

В данном руководстве описаны меню, которые появляются на экране при:

1. Источнике сигнала ATB/ЦТВ
2. Источниках сигнала AV/HDMI1/HDMI2/HDMI3/YpPr/USB
3. Источнике сигнала VGA/PC

2. С помощью кнопки **ENTER** выберите данный пункт меню и нажмите на кнопку **ENTER** для входа в подменю.
3. С помощью кнопок **▼▲** выберите необходимый параметр меню.
4. Нажмите на кнопку **ENTER** для подтверждения выбора. Нажимайте на кнопки **◀▶** для настройки выбранного параметра.
5. Для сохранения сделанных настроек и возврата к предыдущему меню нажмите на кнопку **ENTER**, а потом **MENU**.

ПУНКТЫ МЕНЮ:

Предустановка режимов изображения. Доступны следующие параметры изображения: **Стандарт, Динамичный, Мягкий, Пользователь.**

Выбор режима настройки параметров изображения может быть произведен в любом режиме работы телевизора нажатием кнопки **P.MODE** на пульте ДУ.

## Настройка изображения

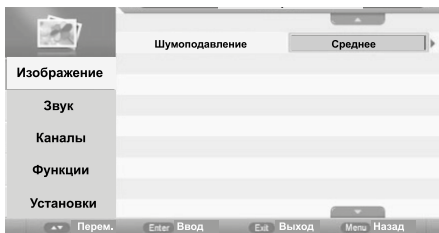
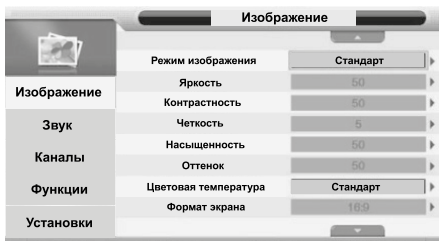

- **ЯРКОСТЬ**  
Регулировка яркости изображения экрана.
- **КОНТРАСТНОСТЬ**  
Регулировка контрастности изображения.
- **ЧЕТКОСТЬ**  
Регулировка резкости для получения более четкого или сглаженного изображения.
- **НАСЫЩЕННОСТЬ**  
Регулировка уровня интенсивности цветов.
- **ОТТЕНОК**  
Регулировка цветových оттенков.

1. Нажмите на кнопку **MENU** для входа в главное меню.

## ПРИМЕЧАНИЕ

Настройка параметра Оттенок доступна только для системы NTSC.

- **ЦВЕТОВАЯ ТЕМПЕРАТУРА**

Выберите желаемую предустановку отображения цветов: Холодный → Теплый → Стандарт.

- **ФОРМАТ ЭКРАНА**

Вы также можете настроить формат изображения при помощи кнопки **ZOOM** на пульте ДУ.

Настройка соотношения сторон экрана: **Полный экран, 4:3, 16:9, Масштаб1, Масштаб2, Кино, Сканировать.**

Нажмите клавишу ▼ для прокрутки меню вниз.

- **ДИНАМИЧЕСКОЕ ШУМОПОДАВЛЕНИЕ**

Выберите один из следующих параметров: **Выкл./Слабое/Среднее/Сильное.**

Оптимизация сигнала для различных зон приема; уменьшение помех от уличного шума при отражении сигнала.

## Настройка звука



1. Нажмите на кнопку **MENU** для входа в главное меню.
2. С помощью кнопки **ENTER** выберите данный пункт меню и нажмите на кнопку **ENTER** для входа в подменю.
3. С помощью кнопок ▼▲ выберите необходимый параметр меню.
4. Нажмите на кнопку **ENTER** для подтверждения выбора. Нажимайте на кнопки ◀▶ для настройки выбранного параметра.

5. Для сохранения сделанных настроек и возврата к предыдущему меню нажмите на кнопку **ENTER**, а потом **MENU**.

ПУНКТЫ МЕНЮ:

- **РЕЖИМ ЗВУКА**

Выбор типа параметров звука осуществляется в следующей последовательности: Стандарт → Фильм → Музыка → Речь → Пользователь.

### ПРИМЕЧАНИЕ

Выбор режима настройки звука может быть произведен в любом режиме работы телевизора нажатием кнопки **S.MODE** на пульте ДУ.

- **ТЕМБР НЧ**

Настройка уровня звучания низких частот.

- **ТЕМБР ВЧ**

Настройка интенсивности высоких частот.

- **БАЛАНС**

Настройка вывода звука через левый и правый динамики.

- **ОБЪЕМНЫЙ ЗВУК**

Выбор эффекта объемного звучания.

- **АВТОМАТИЧЕСКАЯ РЕГУЛИРОВКА ГРОМКОСТИ**

Включение/выключение. Эта функция контролирует громкость звука в жестко заданном диапазоне, сглаживая расхождения между слишком громкими и тихими уровнями звукового сигнала.

- **КОАКСИАЛЬНЫЙ ЦИФРОВОЙ АУДИОИНТЕРФЕЙС**

Выберите режим аудиовыхода для передачи звука на внешний усилитель.

- **ВЫКЛ.**

Отключение цифрового аудиовыхода.

- **PCM**

Подключение усилителей без встроенных цифровых декодеров. Будет смодулирован двухканальный цифровой аудиосигнал для передачи на усилитель.

- **АВТО**

Цифровой аудиовыход будет работать в автоматическом режиме.

- **AD-ПЕРЕКЛЮЧАТЕЛЬ**

Только для источника сигнала ЦТВ. Включите/Выключите режим AD-переключателя, установите оптимальную громкость звучания.

## Настройка каналов



1. Нажмите на кнопку **MENU** для входа в главное меню.
2. С помощью кнопки **ENTER** выберите данный пункт меню и нажмите на кнопку **ENTER** для входа в подменю.
3. С помощью кнопок **▼▲** выберите необходимый параметр меню.
4. Нажмите на кнопку **ENTER** для подтверждения выбора. Нажимайте на кнопки **◀▶** для настройки выбранного параметра.
5. Для сохранения сделанных настроек и возврата к предыдущему меню нажмите на кнопку **ENTER**, а потом **MENU**.

## РЕДАКТОР КАНАЛОВ



- С помощью кнопок **▼▲** выберите необходимый канал для редактирования.
- Нажмите на кнопку **красного цвета** на пульте ДУ для удаления канала.
- Нажмите на кнопку **зеленого цвета** для блокировки выбранного канала.
- Нажмите на **желтую** кнопку для пропуска выбранного канала. Он будет пропущен при нажатии **CH+/CH-**, но его можно найти по номеру напрямую.
- Для замещения одного канала другим сначала выберите необходимый канал для замещения и нажмите на кнопку **синего цвета**, затем с помощью кнопок **▼▲** выберите другой канал для замещения и снова нажмите на кнопку **синего цвета**.

## РЕДАКТОР ИЗБРАННОГО

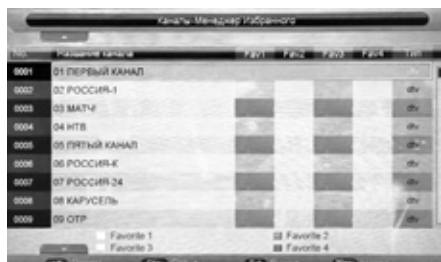

Вы можете создать список своих любимых каналов. Для этого с помощью кнопок ▼▲ выберите необходимые каналы и нажимайте на цветные кнопки на пульте ДУ (**красную, зеленую, желтую, синюю**) для добавления их в список любимых каналов.

- **СТРАНА**

С помощью кнопок ▼▲ выберите нужную страну. Обратите внимание, что при неправильном выборе страны телеканалы могут не настраиваться.

- **ТИП ТЮНЕРА**

Выбор типа подключения: эфирный или кабельный сигнал. В случае приема цифровых телеканалов «эфир» означает прием сигнала DVB-T2, «кабель» – сигнала DVB-C.

автоматическое сканирование, нажав на кнопку **EXIT/MENU** во время аналогового сканирования.

- **НАСТРОЙКА ЦИФРОВЫХ КАНАЛОВ ЦТВ**

Выберите данный пункт для начала поиска всех цифровых каналов выбранной страны. Для остановки поиска нажмите на кнопку **EXIT/MENU**.

- **НАСТРОЙКА АНАЛОГОВЫХ КАНАЛОВ**

Выберите данный пункт для начала поиска всех аналоговых каналов выбранной страны. Для остановки поиска нажмите на кнопку **EXIT/MENU**.

## Автоматический поиск каналов

### ЭФИРНЫЕ ТЕЛЕКАНАЛЫ

Примерный вид меню автопоиска эфирных (цифровых DVB-T2 или аналоговых) каналов показан на рисунке ниже.



### КАБЕЛЬНЫЕ ТЕЛЕКАНАЛЫ

Примерный вид меню автопоиска кабельных каналов ATB (стандарта DVB-C) показан на рисунке ниже.



- **ТИП ПОИСКА**

Выбор типа сканирования каналов.

- **ИДЕНТИФИКАТОР СЕТИ**

Выбор идентификатора кабельной сети телеканала.

- **ЧАСТОТА**

Просмотр частоты телеканала.

### ПУНКТЫ МЕНЮ:

- **ВСЕ КАНАЛЫ**

Выберите данный пункт меню для сканирования сначала всех цифровых каналов, затем автоматически начнется сканирование всех аналоговых каналов выбранной страны.

Вы можете пропустить цифровой поиск и сразу перейти к аналоговому поиску. Для этого нажмите на кнопку **EXIT/MENU**. Вы также можете остановить

## Ручной поиск

Параметры ручного поиска эфирных цифровых телеканалов стандарта DVB-T2



С помощью кнопки **ENTER** выберите номер канала либо введите номер канала при помощи цифровых кнопок. Затем с помощью **ENTER** выберите параметр **Старт** для начала поиска выбранного вами канала.

- **ЧАСТОТА**

Выберите значение частоты телеканала, где осуществляется вещание цифрового потока.

- **СКОРОСТЬ (КСИМВ/С)**

Выберите значение скорости передачи сигнала (авто или введите соответствующие цифры).

- **МОДУЛЯЦИЯ**

Выберите значение модуляции цифрового сигнала.

- **КАНАЛЫ**

Выберите значение номера канала, где осуществляется вещание цифрового потока (мультиплекса) стандарта DVB-T2.

- **ЧАСТОТА**

Выберите значение частоты телеканала, где осуществляется вещание цифрового потока.

- **ПОЛОСА**

В России используется значение 8 МГц, во многих странах Европы – 7 МГц.

- **СИГНАЛ**

Отображение уровня мощности цифрового сигнала.

- **КАЧЕСТВО**

Отображение уровня качества цифрового сигнала.

Нажмите **Старт** для запуска поиска цифровых эфирных телеканалов DVB-T2.

## ПАРАМЕТРЫ РУЧНОГО ПОИСКА КАБЕЛЬНЫХ ЦИФРОВЫХ ТЕЛЕКАНАЛОВ СТАНДАРТА DVB-C

Примерный вид меню ручного поиска кабельных цифровых телеканалов показан на рисунке ниже.



- **ЧАСТОТА**

Выберите значение частоты телеканала, где осуществляется вещание цифрового потока.

- **СКОРОСТЬ (КСИМВ/С)**

Выберите значение скорости передачи сигнала (авто или введите соответствующие цифры).

- **МОДУЛЯЦИЯ**

Выберите значение модуляции цифрового сигнала (авто или из предустановленных значений).

- **СИГНАЛ**

Отображение уровня мощности сигнала.

- **КАЧЕСТВО**

Отображение уровня качества цифрового сигнала.

Нажмите **Старт** для запуска поиска цифровых кабельных телеканалов DVB-C.

## РУЧНАЯ НАСТРОЙКА АНАЛОГОВЫХ КАНАЛОВ (ATV MANUAL TUNING)

Примерный вид меню ручного поиска аналоговых телеканалов показан на рисунке ниже.

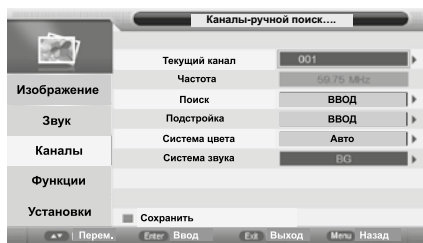

- **ТЕКУЩИЙ КАНАЛ**

Выбор номера текущего телеканала с отображением частоты сигнала.

- **ПОИСК**

Поиск следующего/предыдущего телеканала от заданной частоты: вперед/назад. Чтобы найти следующий телеканал по направлению увеличения частоты, нажмите клавишу ►. Чтобы найти предыдущий телеканал по направлению уменьшения частоты, нажмите клавишу ◀.

- **ПОДСТРОЙКА**

Точная подстройка частоты выбранного телеканала для получения приемлемого сигнала с наименьшим количеством шумов.

- **СИСТЕМА ЦВЕТА, СИСТЕМА ЗВУКА**

Выберите подходящие системы цветности и звука, характерные для страны телевещания (для России – SECAM D/K, для некоторых регионов страны, возможно, PAL D/K).

Нажмите **красную** клавишу, чтобы сохранить новый телеканал под выбранным номером.

## HDMI управление

Настоящая функция может быть полезна при сопряжении с телевизором по интерфейсу HDMI внешних устройств различного назначения для максимального использования заложенных возможностей.

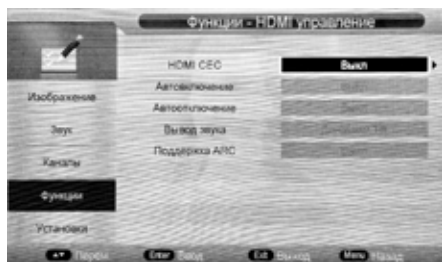

## Функции



1. Нажмите на кнопку **MENU** для входа в главное меню.
2. С помощью кнопки **ENTER** выберите данный пункт меню и нажмите на кнопку **ENTER** для входа в подменю.
3. С помощью кнопок **▲▼** выберите необходимый параметр меню.
4. Нажмите на кнопку **ENTER** для подтверждения выбора. Нажимайте на кнопки **◀▶** для настройки выбранного параметра.
5. Для сохранения сделанных настроек и возврата к предыдущему меню нажмите на кнопку **ENTER**, а потом **MENU**.



ПУНКТЫ МЕНЮ:

## БЛОКИРОВКА

### • БЛОКИРОВКА КАНАЛОВ

Для блокировки необходимого канала выберите в данном пункте меню параметр **Вкл.** Для просмотра заблокированного канала, а также для перезагрузки системы потребуется ввести пароль. Для снятия блокировки каналов установите параметр **Выкл.**

### • РОДИТЕЛЬСКИЙ КОНТРОЛЬ

Вы можете установить блокировку на просмотр программы в зависимости от возрастного уровня.

### • ИЗМЕНЕНИЕ ПИН-КОДА

Нажмите на кнопку **ENTER** для установки нового пароля, затем 2 раза введите пароль, состоящий из 4 знаков.

**ПАРОЛЬ ПО УМОЛЧАНИЮ: 0000**

## ЯЗЫК

### • ЯЗЫК МЕНЮ

Выбор языка отображения основного и дополнительных меню.

### • ПРЕДПОЧИТАЕМЫЕ СУБТИТРЫ/АУДИОДОРОЖКА

Если телеканал транслируется с субтитрами или несколькими звуковыми аудиодорожками, выберите язык их отображения по умолчанию.

### • ЦТВ/АТВ ЯЗЫК ТЕЛЕТЕКСТА

Выбор языка отображения телетекста для цифровых/аналоговых каналов.

## ЧАСЫ

### • ДАТА

Отображение даты из телесигнала.

### • ВРЕМЯ

Отображение времени из телесигнала.

### • ЧАСОВОЙ ПОЯС

Установка времени часового пояса вашей области.

### • ЛЕТНЕЕ ВРЕМЯ

Вкл./выкл. летнего времени.

## ТАЙМЕР СНА

Установка времени автоматического выключения телевизора. Принудительное выключение телевизора по таймеру.

### • АВТООТКЛЮЧЕНИЕ

Выберите время, через которое телевизор автоматически выключится при отсутствии нажатия клавиш.

### • СЛАБОСЛЫШАЩИМ

Вывод на экран субтитров для слабослышащих.

### • САМ МОДУЛЬ

Информация о CI-карте (CI info). Данная функция доступна в режиме DVB-C при условии, что PVR не проигрывается.

## Установки

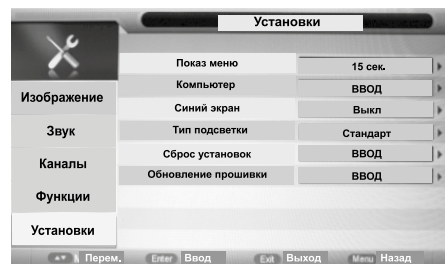

1. Нажмите на кнопку **MENU** для входа в главное меню.
2. С помощью кнопки **ENTER** выберите данный пункт меню и нажмите на кнопку **ENTER** для входа в подменю.
3. С помощью кнопок **▼▲** выберите необходимый параметр меню.
4. Нажмите на кнопку **ENTER** для подтверждения выбора. Нажимайте на кнопки **◀▶** для настройки выбранного параметра.
5. Для сохранения сделанных настроек и возврата к предыдущему меню нажмите на кнопку **ENTER**, а потом **MENU**.

### ПУНКТЫ МЕНЮ:

- **ДЛИТЕЛЬНОСТЬ ОТОБРАЖЕНИЯ МЕНЮ НА ЭКРАНЕ**  
Выбор осуществляется из: 5, 10, 15, 20, 25, 30 секунд, Never (никогда).
- **КОМПЬЮТЕР – VGA-НАСТРОЙКА.**  
См. соответствующую главу инструкции.
- **СИНИЙ ЭКРАН**  
Данная функция недоступна в режимах PC, DTV и в режиме Медиа USB (за исключением режима проигрывания фильмов).  
В режиме ТВ при отсутствии сигнала и при включенной функции «Синий экран» (OFF/Вкл.) на экране появится заставка в виде снега. В случае если сигнал отсутствует, но при этом включена функция «Синий экран» (ON/Вкл.), на экране появится синяя заставка.
- **ТИП ПОДСВЕТКИ** – Настройка режима яркости подсветки ТВ.  
**ДИНАМИЧЕСКИЙ** – яркая подсветка экрана (по умолчанию).  
**ЭКОЛОГИЧЕСКИЙ** – режим динамического контраста, когда подсветка экрана тускнеет на темных сценах и светлеет на ярких кадрах.

**СТАНДАРТ** – стандартный режим подсветки экрана.

**МЯГКИЙ** – режим энергосбережения подсветки экрана.

- **СБРОС УСТАНОВОК**

Сброс всех пользовательских настроек телевизора к заводским значениям по умолчанию.

- **ОБНОВЛЕНИЕ ПРОГРАММНОГО ОБЕСПЕЧЕНИЯ**

Обновление программного обеспечения выполняется через USB-интерфейс с использованием файла прошивки и USB-носителя. Если есть обновление ПО для вашей модели телевизора, строго следуйте инструкции по перепрошивке, выложенной на официальном сайте.

## VGA настройка

### ПОДКЛЮЧЕНИЕ К КОМПЬЮТЕРУ

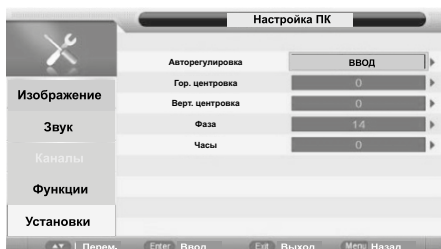

Настройте телевизор, чтобы использовать его как монитор при подключении к компьютеру по VGA-кабелю.

### СНАЧАЛА ВЫПОЛНИТЕ СЛЕДУЮЩИЕ ДЕЙСТВИЯ:

1. Включите компьютер и присоедините VGA-кабель к выходу видеокарты.
2. Включите телевизор и подключите VGA-кабель к разьему телевизора.
3. Нажмите клавишу **Source** и выберите источник входа VGA.

## ПУНКТЫ МЕНЮ:

- **АВТОРЕГУЛИРОВКА**

Автоматическая настройка изображения. При этом система автоматически настраивает параметры положения экрана по горизонтали и вертикали и синхронизирует другие параметры для центрирования и улучшения изображения.

- **ГОР. ЦЕНТРОВКА, ВЕРТ. ЦЕНТРОВКА**

Настройка горизонтальной и вертикальной центровки изображения.

- **ФАЗА**

Настройка фазы для синхронизации изображения.

- **ЧАСЫ**

Настройка частоты для синхронизации изображения.

### ПРИМЕР НАСТРОЙКИ РАЗРЕШЕНИЯ ЭКРАНА ТЕЛЕВИЗОРА С ПОМОЩЬЮ ОПЕРАЦИОННОЙ СИСТЕМЫ WINDOWS 8.1 RUS

1. Кликните правой клавишей мыши по рабочему столу операционной системы.
2. В появившемся окне выберите Разрешение экрана. Подтвердите вход кликом левой клавишей мыши.
3. Компьютер автоматически найдет монитор (телевизор) под вторым номером. Если этого не произойдет, нажмите клавиши Найти и Определить в меню настройки экранов.
4. Во вкладке Экран выберите ваш телевизор (второй монитор), чтобы редактировать именно его параметры.
5. Установите поддерживаемое разрешение с помощью ползунка для второго монитора. При желании вы можете отобразить рабочий стол (вывести изображение) только на внешний монитор или же дублировать изображение на экране ноутбука и монитора.

6. Нажмите последовательно клавиши Применить и ОК для выхода.



## Встроенный USB-медиаплеер

Данный ЖК-телевизор оборудован USB-портом, который позволяет воспроизводить файлы с внешних совместимых устройств, таких как внешний жесткий диск, цифровая фотокамера и т. д. Вы можете просматривать изображения в формате JPEG, слушать музыку в формате MP3, смотреть видеофильмы и видеоролики в низком и высоком разрешении HD и FullHD (1080P).

1. **Вставьте ваше устройство в USB-порт телевизора.**

2. **Вход в USB-плеер**

- Нажмите **Source** для открытия меню выбора источника видеосигнала.
- Стрелками **▼▲** выберите **USB**, нажмите **ENTER** для входа в USB-меню.
- Нажмите **◀▶**, чтобы выбрать опцию, а затем **ENTER** для входа в опцию.
- Стрелками **▼▲** выделите файл и нажмите **▶||**, чтобы начать воспроизведение.
- Нажмите **■** для остановки воспроизведения файла.
- Нажмите **EXIT** для выхода из воспроизведения или перехода в основное меню.

## КЛАВИШИ УПРАВЛЕНИЯ USB МУЛЬТИМЕДИА ПЛЕЕРОМ

- ▶ Запуск воспроизведения/просмотра файла. Если вы перематываете файл, нажмите клавишу воспроизведения для восстановления стандартной скорости.
- ⏸ Остановка воспроизведения файла, постановка на паузу.
- ◀◀ Быстрая перемотка видеофайла назад во время воспроизведения (исключая режим предпросмотра).
- ▶▶ Быстрая перемотка видеофайла вперед во время воспроизведения (исключая режим предпросмотра).
- ◀◀ Переход на предыдущий файл в плейлисте (т. е. только среди файлов, отмеченных символом «✓» с помощью клавиши **ENTER**).
- ▶▶ Переход на следующий файл в плейлисте (т. е. только среди файлов, отмеченных символом «✓» с помощью клавиши **ENTER**).
- ENTER** Подтверждение выбора или действия. При нахождении курсора на выбранном файле нажатие клавиши **ENTER** добавит файл в плейлист.

Также во время воспроизведения файла нажмите **DISPLAY** для вызова на экран панели управления.

Нажмите клавишу **EXIT** для скрытия панели управления с экрана.

- ZOOM** Изменение соотношения сторон воспроизводимого видеофайла.
- Нажмите на клавишу для остановки воспроизведения файла.

## Поддержка видеоформатов в USB-плеере

- AVI** Кодек: DivX, DivX HT, DivX HEVC (опционально); Xvid; MPEG-4 SP/ASP; H.263/H.264/H.265 (HEVC)  
Разрешение: 1920x1080@30fps  
Скорость потока (макс.) мбит/с: 40
- MPG** Кодек: MPEG1, MPEG2  
Разрешение: 1920x1080@30fps  
Скорость потока (макс.) мбит/с: 40
- TS** Кодек: MPEG2; H.264; AVS, AVS+  
Разрешение: 1920x1080@30fps  
Скорость потока (макс.) мбит/с: 40
- MKV** Кодек: DivX, DivX HT, DivX HEVC (опционально); Xvid; MPEG-4 SP/ASP; H.263/H.264/H.265 (HEVC)  
Разрешение: 1920x1080@30fps  
Скорость потока (макс.) мбит/с: 40
- MOV** Кодек: MPEG-4 SP/ASP; H.263/H.264; MPEG1, MPEG2  
Разрешение: 1920x1080@30fps  
Скорость потока (макс.) мбит/с: 40
- DAT** Кодек: MPEG-1.  
Разрешение: 352x288 пикс.  
Скорость потока (макс.) мбит/с: 40
- MP4** DivX, DivX HT, DivX HEVC (опционально); Xvid; MPEG-4 SP/ASP; H.263/H.264/H.265 (HEVC)  
Разрешение: 1920x1080@30fps  
Скорость потока (макс.) мбит/с: 40
- VOB** Кодек: DVD Video (MPEG2).  
Разрешение: 720x576 пикс.
- RMVB** Кодек: RV8, RV9, RV10, RA8-LBR  
Разрешение: 1280x720(RV40); 720x576(RV30)
- WMV** Кодек: VC-1 (WMV9).  
Разрешение: 854x480 пикс.

**FLV** Кодек: H.264.  
Разрешение: 854x480 пикс.

**3GP** Кодек: MPEG4 part 2, H.263.  
Разрешение: 854x480 пикс.

**MPEG1, 2** Битрейт: любой  
Частота семплирования: любая

**MC, HE-MC** Битрейт: любой  
Частота семплирования: любая

**MP3** Битрейт: 320 кбит/с  
Частота семплирования: 48 кГц

**WMA (7, 8, 9)** Битрейт: любой  
Частота семплирования: любая

**WAV** Битрейт: любой  
Частота семплирования: любая

**FLAC** Битрейт: любой  
Частота семплирования: любая

**OGG** Битрейт: любой  
Частота семплирования: любая

**RM (Real Audio 8)** Битрейт: нет  
Частота семплирования: нет

## ПРИМЕЧАНИЕ

1. Если вы используете устройство со спецификацией USB 1.1, то видеофильм может воспроизводиться с перерывами, скачками. Используйте USB-носители, поддерживающие стандарт USB 2.0.
2. Нельзя говорить о полной поддержке всех вышеуказанных видеоформатов ввиду различных способов их кодирования.
3. Иногда скорость чтения файлов с USB-носителей может падать, это бывает, например, при попытке воспроизведения файла большого размера. Падение скорости чтения файла не является неисправностью телевизора.

## Поддержка аудиоформатов в USB-плеере

**AC3** Битрейт: любой  
Частота семплирования: любая

**DTS** Битрейт: нет  
Частота семплирования: нет

**Dolby Digital 5.1** Битрейт: любой  
Частота семплирования: любая

**Dolby Digital+** Битрейт: любой  
Частота семплирования: любая

**ADPCM, LPCM** Битрейт: любой  
Частота семплирования: любая

## Поддержка фотоформатов в USB-плеере

**JPG** Максимальное разрешение: 8192x8192 пикс.

**JPEG** Максимальное разрешение: 1024x768 пикс.

**BMP** Максимальное разрешение: 3000x3000 пикс.

**PNG** Максимальное разрешение: 3000x3000 пикс.

## Поддержка текстовых форматов в USB-плеере

**TXT** Кодировка: Unicode Gb/UTF-8  
Максимальный размер файла: 10 Мб

**ВНИМАНИЕ!**

1. USB-интерфейс поддерживает большинство USB-носителей, таких как флешки, жесткие диски, цифровые фотокамеры и т. д. Если при обнаружении устройства возникла ошибка, то, возможно, это устройство не поддерживается программным обеспечением телевизора, и это не означает, что телевизор неисправен.
2. USB-порт выдает напряжение 5 В и максимальный ток до 500 мА. Если вы хотите подключить к телевизору жесткий диск USB большого объема, то он должен иметь внешнее питание.
3. USB-интерфейс стабильно работает с флешками USB 2.0 емкостью до 32 Гб, а также с внешними жесткими дисками емкостью до 1 Тб (не более 16 разделов на диске).
4. Ограничения на размер папок/файлов диска:
  - количество вложенных друг друга папок не может быть больше 30;
  - количество файлов на диске/в папке не может быть больше 5000.

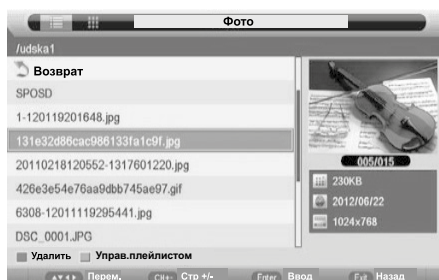
**Воспроизведение фото через USB**

- Выберите значок **Фото** для входа в подменю воспроизведения фотографий.
- Далее выберите устройство USB, вставленное в USB-порт телевизора (флешка, USB-диск). Так вы попадете на рабочий стол меню отображения фотографий.
- Нажмите **↶** для возврата к предыдущему меню. Используя навигационные стрелки, выберите желаемую фотографию для отображения. При нажатии клавиши **ENTER** напротив изображения вы увидите галочку выбора. Это означает, что вы добавили файл в плейлист для воспроизведения.
- Обратите внимание, что клавиши **▶▶** и **◀◀** работают только для файлов, добавленных в плейлист.
- Таким образом, вы сможете создавать свои плейлисты (списки файлов для воспроизведения). При нажатии клавиши **▶▶** начнется воспроизведение вашего плейлиста.
- При отсутствии отметок на файлах при нажатии клавиши **▶▶** будет воспроизведен выбранный файл.
- Во время воспроизведения изображений нажмите клавишу **ENTER** для вызова панели управления (клавишей **EXIT** можно спрятать панель). Опцию выбирайте стрелками **◀/▶** и клавишей **ENTER**.

- ▶ Запуск просмотра изображений (в другом режиме Пауза).
- Остановка воспроизведения и возврат к рабочему столу.
- ◀ Просмотр предыдущего файла в плейлисте.
- ▶ Просмотр следующего файла в плейлисте.
- ↻ Поворот изображения.
- 🔍 Увеличение/уменьшение изображения. При нажатии на эту клавишу на экране появится дополнительный ряд клавиш, где вы можете масштабировать и перемещать изображение (клавиши ◀▶▲▼).
- ⓘ Информация об изображении: разрешение, дата, размер. Также вы можете вызвать эту информацию клавишей DISPLAY.
- \* Вызов меню настроек изображения: режим повтора фотографий, включение фоновой музыки, выбор источника музыки, время отображения одной фотографии в слайд-шоу, эффекты смены кадров в слайд-шоу. Управление осуществляется клавишами ◀▶.
- ☰ Вызов на экран плейлиста для выбора фото.

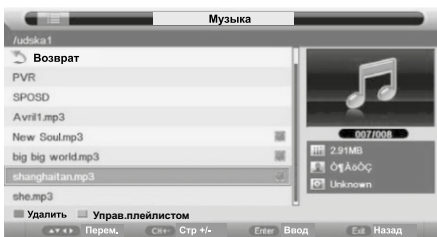

- Используйте цветные клавиши для дополнительного управления просмотром фотографий.
- Вы можете удалить изображение с помощью **красной** клавиши, добавить все изображения в плейлист с помощью **зеленой** клавиши.

- Файлы фотографий можно просмотреть в двух режимах: в виде списка файлов (по умолчанию) или же в виде пиктограмм. Текущий режим отображен в верхней строке окна.
- Для того чтобы переключиться в режим пиктограмм, последовательно нажмите клавиши **EXIT** и **▶**.
- Для возврата в предыдущий режим нажмите **EXIT** и **◀**.

## Воспроизведение аудио

Поддерживаемые форматы и разрешения видео- и музыкальных файлов смотрите в технических характеристиках USB-видеоплеера.

Обратите внимание, что принципы работы с видео-/аудиофайлами аналогичны тому, что описано на предыдущей странице (воспроизведению фотографий).

Есть лишь некоторые отличия в панели управления между фото-/видео- и аудиофайлами.

- ◀ Перемотка назад по файлу. Нажмите **PLAY**, чтобы начать нормальное воспроизведение.
- ▶ Перемотка вперед по файлу. Нажмите **PLAY**, чтобы начать нормальное воспроизведение.
- ⏮ Быстрый переход к отметке времени и последующему воспроизведению с этой точки.
- ⏭ Нажмите **ENTER** для выбора режима повтора треков: все треки → случайно → повтор папки → повтор 1 трека.
- 📁 Управление файлами внутри списка воспроизведения (плейлиста).
- ☒ При нажатии **ENTER** все меню исчезнут, останется только черный экран для комфортного прослушивания аудиотреков. Нажмите **ENTER**, чтобы вернуть все меню на экран.

- Используйте цветные клавиши для дополнительного управления аудиоплеером.
- Вы можете удалить аудиотреки с помощью **красной** клавиши, добавить все треки в плейлист с помощью **зеленой** клавиши или переключиться на черный экран с помощью **синей** клавиши.

## Воспроизведение видео

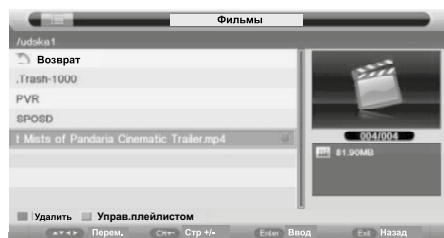

**Режим повтора A-B**  
Нажмите **ENTER** один раз, выбрав стартовую точку **A**; нажмите **ENTER** второй раз, выбрав конечную точку **B**. Плеер запустит циклическое воспроизведение видео между этими двумя точками.

**Замедленное воспроизведение**  
Нажмите **PLAY** для возврата к нормальной скорости.

**Режим воспроизведения «кадр-за-кадром»**  
Нажмите **PLAY** для возврата к нормальной скорости.

**Вызов меню настроек видео:**  
выбор субтитров (поддерживается srt), звуковой дорожки (если их несколько), буквенной кодировки субтитров для правильного отображения на экране; режим повтора воспроизведения видеофайлов. Используйте **◀▶** для выбора.

**Быстрый переход к отметке времени и последующему воспроизведению с этой точки.**

- Используйте цветные клавиши для дополнительного управления просмотром видеофайлов. Вы можете удалить видеофайл с помощью **красной** клавиши, добавить все видеофайлы в плейлист с помощью **зеленой** клавиши.

## Просмотр текста

Выберите источник сигнала USB и дождитесь загрузки рабочего стола USB-плеера. Выберите категорию «Эл. книга» для просмотра текстовых файлов\*. Клавишей **ENTER** войдите в содержимое. Выберите файлы с помощью навигационных клавиш **▼▲**. Запустите просмотр книги клавишей **ENTER**.

**Красная**     добавить на страницу или удалить закладку

**Зеленая**     переход на страницу с выбранным номером (далее цифрами введите номер).

**Желтая**     просмотр списка закладок.

**Синяя**        перемещение между файлами в плейлисте.

**▶▶/◀◀**        переход на следующую/предыдущую страницу.

**ENTER**         вызов дополнительного меню, где вы можете включить фоновую музыку при чтении, выбрать ее источник, а также найти правильную буквенную кодировку для вашего текста.

**EXIT**            выход из режима просмотра.

\* Поддерживаются только TXT-файлы.



## Запись и отложенный просмотр

### МЕНЮ ЗАПИСЬ/ТАЙМШИФТ

Прежде чем записывать цифровой телеканал на USB-носитель или пользоваться функцией отложенного просмотра, настройте USB-носитель для правильной работы в этих режимах. Меню Запись/Таймшифт (PVR/TimeShift) выглядит следующим образом.



### ВЫБОР РАЗДЕЛА

Вставьте ваш USB-носитель в соответствующий порт телевизора. В этом подменю его можно отформатировать (стереть все данные и заново выполнить разбивку файловой системы носителя) или же задать разбивку на кластеры по умолчанию.

### АВТО ТАЙМШИФТ

При включении все настройки отложенного просмотра Таймшифт будут заданы по умолчанию.

### БУФЕР ТАЙМШИФТ

Выберите время, которое USB-носитель может хранить отложенный просмотр в памяти. Доступные варианты: Авто → 30 мин. → 1 час → 2 часа.

### ТАЙМЕР

Это меню записи телеканалов по расписанию (запланированные записи). Подробную информацию об этом меню смотрите в параграфе «Запись по таймеру».

### СПИСОК ЗАПИСЕЙ

Вызов списка записанных телепередач на экран с возможностью просмотра и удаления.

### НАЧАЛО ЗАПИСИ

Немедленный старт записи цифрового телеканала, где вы находитесь в данный момент. Также вы можете использовать клавишу REC на пульте.

### ПРИМЕЧАНИЕ

Чтобы узнать статус записи (длительность и оставшееся время), несколько раз нажмите клавишу **DISPLAY**.

## Функции отложенного просмотра (Timeshift)

Функция TimeShift, если она активирована, резервирует часть дискового пространства на USB-носителе и производит непрерывную фоновую запись выбранного канала.

TimeShift позволяет сделать паузу в просмотре, например, когда вас отвлек телефонный звонок, либо просто отмотать запись назад на ускоренной перемотке и продолжить просмотр с пропущенного места.

Можно несколько раз повторно посмотреть интересный момент, например, футбольного матча и не пропустить следующее за ним развитие событий.

Можно (при наличии места на USB-диске) просто писать любимый канал круглосуточно и затем просматривать на перемотке сразу несколько пропущенных дней.

### НАСТРОЙКА USB-НОСИТЕЛЯ

- Перед использованием внешнего носителя под отложенный просмотр необходимо убедиться, что этот носитель имеет свободный объем памяти не менее 512 Мб и поддерживает скорость записи не менее 5 мбит/с. Не используйте медленные USB-флешки для реализации функции отложенного просмотра!
- Если устройство не удовлетворяет этим требованиям, то в процессе записи возможна потеря данных и другие проблемы.

- Перед использованием USB-носителя рекомендуется отформатировать его в систему FAT32 (NTFS-система может работать некорректно).
- В меню Буфер TimeShift выберите объем буфера записи (объем памяти).

### ИСПОЛЬЗОВАНИЕ ФУНКЦИИ ОТЛОЖЕННОГО ПРОСМОТРА

1. Убедитесь, что телевизор находится в режиме приема цифровых телеканалов (источник сигнала ЦТВ) и в его USB-порт вставлен соответствующий носитель (флешка или жесткий диск).
2. Нажмите клавишу **T.SHIFT** для входа в режим отложенного просмотра. Начнется запись ЦТВ-сигнала в выделенный буфер памяти носителя. Используйте следующие функции в режиме отложенного просмотра:

- ▶▶ Воспроизведение/Пауза
- ▶▶ Перемотка вперед
- ◀◀ Перемотка назад
- Завершение и выход

Если вы вынуждены временно отойти от телевизора и не хотите пропустить часть программы, нажмите на клавишу ▶▶ (Пауза). Экранное изображение остановится, будет производиться запись программы в буфер памяти носителя. Когда вы вернетесь, нажмите клавишу воспроизведения ▶▶ и продолжайте смотреть телепрограмму с того места, где вы решили сделать перерыв. Телевизор будет автоматически подгружать данные из буфера памяти носителя.

### ПРИМЕЧАНИЕ

Отложенный просмотр возможен только с внешними USB-носителями (флешки, жесткие диски). Запись на NAS-устройства (компьютеры, медиаплееры) невозможна.

## ФУНКЦИЯ ЗАПИСИ (PVR)

Данная функция задействована в режиме цифрового вещания и позволяет записывать телепередачи на USB-носитель.

### ЗАПИСЬ

Переключите телевизор на нужную программу, дождитесь начала передачи, которую хотите записать, и нажмите кнопку **REC** на ПДУ.

### ЗАПИСЬ ПО ТАЙМЕРУ (TIMER REC)

2 способа установки таймера:

1. В меню **EPG** вы можете заранее выбрать программу для просмотра или записи. Нажмите на **зеленую** кнопку один раз. В заранее установленное время телевизор переключится на выбранную программу и начнет ее воспроизведение.
2. Нажмите на **зеленую** кнопку два раза. В заранее установленное время телевизор начнет запись выбранной программы. Если телевизор будет находиться в режиме ожидания (Standby), то за 2 минуты до начала записи программы он включится и затем начнет запись, но при этом останется в режиме ожидания. Для просмотра записываемой программы включите телевизор, нажав на кнопку **POWER**.
3. Для проверки заранее установленных программ зайдите в меню Таймер (Timer).  
В меню Таймер нажмите на кнопку **желтого** цвета для входа в меню редактирования таймера (Timer Edit menu).





## ПУНКТЫ МЕНЮ:

### 1. Можете выбрать режим включения таймера **Запись (Recorder)**.

Установите параметр ON (Вкл.) для просмотра и записи программы; установите параметр OFF (Выкл.) для просмотра заранее установленной программы (напоминание).

- Тип программы: ЦТВ либо Радио
- Каналы (Channel)
- Время включения таймера (Start timer)
- Длительность (Duration)
- Дата (Date)
- Режим включения таймера (Mode) однократно/ежедневно/еженедельно/ежемесячно

### 2. Нажмите на кнопку **MENU** для сохранения сделанных установок и возврата в меню Таймер.

- За 10 секунд до начала записи на экране появится сообщение о том, что запись начнется через 10 секунд.
- В установленное время телевизор включится на нужной программе и начнет запись.

- В случае если вы забудете вставить в порт USB флеш-носитель, на экране появится сообщение No USB device (Нет USB-накопителя).

## ВНИМАНИЕ

Чтобы остановить и завершить запись любого типа, необходимо нажать клавишу **■** на пульте дистанционного управления.

## Электронный телегид (EPG)

### ПРИМЕЧАНИЕ

Доступен только в режиме ЦТВ.

Для того чтобы посмотреть телепрограмму либо получить информацию о текущей программе, либо о программе, которая начнется в будущем, нажмите на кнопку **EPG** на пульте ДУ.

В верхнем правом углу меню будут отображаться дата и время. Список доступных каналов отобразится в левой части меню, названия программ – в правой. Для перемещения по меню и списку программ используйте кнопки **▶◀◀▶**.

### 2 РЕЖИМА ОТОБРАЖЕНИЯ ТЕЛЕГИДА:

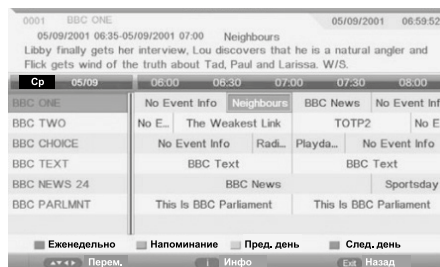

### 1. Ежедневный режим (Daily)

Отображается информация о программах, передаваемых ежедневно. Информация включает в себя: название, время начала программы, время окончания программы, краткое содержание программы, текущую дату/время и т. д.



### 2. Еженедельный режим (Weekly)

Отображается информация о программах, передаваемых еженедельно. Информация включает в себя: название, время начала программы, время окончания программы, краткое содержание программы, текущую дату/время и т. д.

## Телетекст

Телетекст – это бесплатная служба многих телестанций, которая дает возможность получить дополнительную текстовую или графическую информацию при помощи обычного телевизионного сигнала. К ней относятся: новости, программы передач, курсы валют, спорт, погода, кино, театральные афиши, предложения туристических компаний, различная справочная и развлекательная информация с обновлением в режиме реального времени.

Ваш телевизор имеет встроенный декодер телетекста, позволяющий просматривать эту информацию.

Телетекст выводится на экран страницами. Страницы могут иметь номера от 100 до 999. Содержание телетекста приводится на странице 100, которая называется индексной.



- **Включение/Выключение Телетекста**

Нажмите **TXT** на ПДУ. При этом телевизионное изображение исчезнет и появится страница, которую вы смотрели последней. Чтобы вернуться в режим просмотра телевизионных программ, повторно нажмите кнопку **TXT** на ПДУ.

- **Цветные кнопки**

При приеме телетекста в нижней части страницы отображаются 4 цветных заголовка: красный, зеленый, желтый и синий. Доступ к информации по одному из них может быть получен непосредственно при нажатии соответствующей цветной кнопки на ПДУ.

- **Режим MIX**

При первом нажатии на кнопку **MIX** активируется режим телетекста; при повторном нажатии – режим телетекста с режимом изображения; при третьем нажатии происходит выключение режима телетекста.

- **Страница с индексом**

Кнопка **INDEX** – для вызова главной (индексной) страницы, обычно под номером 100, на которой расположено оглавление.

- **Удержание страницы**
  - Под одним номером страницы могут содержаться несколько подстраниц, которые показываются по очереди с интервалом, предусмотренным телестанцией. Номера подстраниц показываются внизу.
  - **Пример:** 3/6 – на экране третья страница из шести. Если вы хотите посмотреть одну из подстраниц подольше, нажмите кнопку **HOLD**. Подстраницы снова начнут сменяться, если вы нажмете кнопку **HOLD** повторно.
- **Вызов одной из подстраниц**

После нажатия кнопки **SUB.PG** в нижней части экрана появится надпись: например P101 / ... Кнопками 0 ... 9 задайте номер подстраницы, которую хотите вызвать. Нужная подстраница будет найдена и показана. Чтобы ее покинуть, повторно нажмите **SUB.PG**.
- **Отображение скрытой информации**

Чтобы показать скрытый ответ, например, решения загадок, викторин, нажмите кнопку **REVEAL**. Нажмите ее повторно, чтобы вновь спрятать скрытую информацию.
- **Выбор страниц**

Цифровыми кнопками введите номер интересующей вас страницы. Используйте цветные кнопки для выбора страниц или тематических разделов, которые индицируются в строке статуса соответствующими цветами.
- **Изменение размеров страницы**

Последовательное нажатие на кнопку **SIZE** вызывает увеличение высоты букв в два раза вначале на верхней половине экрана, а затем на нижней. Новое нажатие кнопки **SIZE** возвращает страницу телетекста к нормальному виду (без увеличения размеров букв).
- **Выключение телетекста**

Нажмите **CANCEL** на ПДУ для выхода из режима телетекста.

## Устранение неисправностей

При нарушениях в работе телевизора перед вызовом специалиста сервисной службы рекомендуем определить признаки неисправности и сделать некоторые простые проверки:

Симптом	Возможная причина	Способ устранения
<b>Шум и «снег» на изображении</b>	<ul style="list-style-type: none"> <li>• Поврежден антенный кабель или штекер.</li> <li>• Неправильная настройка на канал.</li> <li>• Неверно выбран тип антенного кабеля.</li> <li>• Антенна установлена неправильно.</li> <li>• Слабый сигнал.</li> </ul>	<ul style="list-style-type: none"> <li>• Проверьте исправность антенного кабеля и штекера.</li> <li>• Перенастройте телевизор на канал.</li> <li>• Проверьте тип антенного кабеля (VHF/UHF).</li> <li>• Настройте направление и расположение антенны.</li> <li>• Попробуйте использовать антенный усилитель.</li> </ul>
<b>Изображение лучше, но зашумлено</b>	Неправильно установлена телевизионная система.	Войдите в меню «Настройка» и переустановите систему.
<b>Нет звука и изображения</b>	Не подключен или неисправен сетевой шнур.	<ul style="list-style-type: none"> <li>• Проверьте сетевой шнур. Убедитесь, что телевизор не находится в дежурном режиме.</li> <li>• Проверьте, что сетевой выключатель включен (при наличии).</li> </ul>
<b>Полосы на изображении</b>	Помехи от автомобильного электрооборудования, ламп дневного света, электродвигателей и т. д.	Не используйте оборудование, создающее помехи, рядом с телевизором. Подберите положение антенны и кабеля, чтобы уменьшить помехи приему телевизионных программ.
<b>Повторы на изображении</b>	<ul style="list-style-type: none"> <li>• Отражение телевизионных сигналов от зданий и рельефа местности.</li> <li>• Неправильный выбор антенны.</li> </ul>	<ul style="list-style-type: none"> <li>• Используйте остронаправленную внешнюю антенну.</li> <li>• Используйте точную настройку на канал.</li> <li>• Отрегулируйте положение наружной антенны.</li> </ul>
<b>Нет цвета</b>	<ul style="list-style-type: none"> <li>• Установлена слишком малая насыщенность цвета.</li> <li>• Неверно установлена система цвета.</li> </ul>	<ul style="list-style-type: none"> <li>• Установите необходимую насыщенность цвета в меню «Изображение».</li> <li>• Установите систему цвета в меню «Настройка».</li> </ul>

<b>Нет звука</b>	<ul style="list-style-type: none"> <li>• Установлен слишком низкий уровень громкости.</li> <li>• Звук отключен.</li> <li>• Система звука выбрана неправильно.</li> </ul>	<ul style="list-style-type: none"> <li>• Отрегулируйте уровень громкости.</li> <li>• Включите звук кнопкой MUTE на ПДУ.</li> <li>• Измените систему звука в меню «Настройка».</li> </ul>
<b>Нет изображения (сигнала) с ПК, мигает красный индикатор</b>	Сигнальный кабель не подключен или неисправен.	Проверьте сигнальный кабель, переподключите его или замените в случае неисправности.
<b>Не работает или плохо работает пульт ДУ</b>	<ul style="list-style-type: none"> <li>• Приемник ДУ закрыт какими-либо предметами.</li> <li>• Разрядились элементы питания ПДУ.</li> </ul>	<ul style="list-style-type: none"> <li>• Уберите предметы, закрывающие приемник ДУ.</li> <li>• Замените элементы питания в ПДУ.</li> </ul>
<b>Плохое качество изображения (сигнала) с ПК</b>	<ul style="list-style-type: none"> <li>• Неверные настройки.</li> <li>• Установлено неоптимальное разрешение.</li> </ul>	<ul style="list-style-type: none"> <li>• Используйте функцию автоформата.</li> <li>• Установите оптимальное разрешение..</li> </ul>
<b>Изображение с ПК отображается не на весь экран или смещено</b>	<ul style="list-style-type: none"> <li>• Неверные настройки.</li> <li>• Установлено неоптимальное разрешение.</li> </ul>	<ul style="list-style-type: none"> <li>• Используйте функцию автоформата.</li> <li>• Настройте сдвиг по горизонтали и вертикали.</li> <li>• Используйте клавишу ZOOM для установки формата экрана 1:1 (точное сканирование).</li> </ul>
<b>Выключение сопровождается шумом</b>	Переходный процесс в электрических цепях	Это нормально
<b>Телевизор работает неправильно или не работает</b>	Нормальное функционирование нарушено внешним воздействием: молнией, разрядом статического электричества и т. д.	Выключите телевизор сетевым выключателем и вновь включите через 1-2 минуты.

## Технические характеристики

Модель	LD-24TR4315BT; LD-24TR4315WT; LD-24TR4011BT	LD-32TR4315BT	LD-39TR4315BT
Цвет	В – черный, W – белый	черный	черный
Размер панели	24" (60 см)	32" (81 см)	39" (99 см)
Тип панели	LED HD-ready 60 Гц		
Разрешение	1366x768 пикс.	1366x768 пикс.	1366x768 пикс.
Тюнер	АТВ: PAL/SECAM; ЦТВ: DVB-T2/DVB-T/DVB-C		
Системы звука ТВ	B/G, D/K, I, L, NICAM/ A2		
Системы цвета AV	PAL/SECAM/NTSC		
Макс. кол-во каналов	100 (АТВ), 1200 (ЦТВ)		
Запись ЦТВ	+ (PVR)		
Отложенный просмотр	+ (TimeShift)		
Телетекст (TXT)	1000 страниц		
РСМСIA	CI+		
УРЬРг	480i, 480p, 576i, 576p, 720p, 1080i		
HDMI	версия 1.4а, (480i, 480p, 576i, 576p, 720p, 1080i), HDCP версия 1.2		
Электропитание	АС-110-242В, 50/60 Гц		
Мощность динамиков	5 Вт*2	10 Вт*2	10 Вт*2
Условия эксплуатации	Температура +10 ... +40°С, влажность 20-80%, атм. давление 86-104 кПа		
Условия хранения	Температура +5 ... +40°С, влажность 5-90%, атм. давление 86 - 104 кПа		
Габариты ТВ без подставки	553x72x335 мм	735x74x433 мм	885x66x509 мм
Габариты ТВ с подставкой	553x211x377 мм	735x211x469 мм	885x211x556 мм
VESA размеры (мм)	75x75	100x100	200x100
VGA режим	640*480@60Гц; 800*600@60Гц; 1024*768@60Гц; 1360*768@60Гц		



## Предостережение!

Не допускайте, чтобы изображение на экране не менялось в течение длительного времени, используйте процедуру защиты экрана. Неподвижное высококонтрастное изображение может оставить «тень» на экране. Обычно при отключении «тень» постепенно исчезает, но в дальнейшем может снова появиться. Подобная неисправность не является гарантийным случаем.

## Дефектные пиксели

Жидкокристаллический телевизор – это высокотехнологичное изделие. Экран телевизора содержит несколько миллионов тонкопленочных транзисторов, что обеспечивает идеальное живое изображение. Иногда на экране телевизора могут появиться несколько неактивных пикселей в форме фиксированных точек синего, зеленого, красного, черного или белого цвета. Имейте в виду, что это не оказывает влияния на работоспособность телевизора и не является дефектом.

Все LCD-панели соответствуют классу II по ISO 13406-2. Стандартом ISO 13406-2 определены 4 класса качества LCD в зависимости от количества дефектных пикселей. Большинство жидкокристаллических телевизоров и дисплеев ведущих мировых производителей соответствуют допуску класса II.

Стандарт ISO 13406-2 различает 4 типа дефектных пикселей:

1. постоянно горящие пиксели (белые);
2. постоянно не горящие пиксели (черные);
3. пиксели с другими дефектами, включая дефекты субпикселей и ячеек RGB, составляющих пиксель – постоянно горящие красные, зеленые и синие пиксели;
4. группа дефектных пикселей – несколько дефектных пикселей в квадрате размером 5x5 пикселей.

Класс	тип -1	тип -2	тип-3	Число кластеров, содержащих более 1 дефекта типа 1 или типа 2	Число кластеров, содержащих более 1 дефекта типа 3
II	2	2	5	0	2



Класс защиты 2



Товар сертифицирован



Manufactured under license from Dolby Laboratories. Dolby, Dolby Audio, and the double-D symbol are trademarks of Dolby Laboratories Licensing Corporation.

## Срок службы

Срок службы телевизора – 3 года (36 месяцев).

По истечении срока службы завод-изготовитель не несет ответственности за безопасную эксплуатацию телевизора. Рекомендуем вам один раз в год вызывать специалиста сервисной службы для профилактического осмотра вашего телевизора с целью выявления дефектов, влияющих на электро- и пожаробезопасность, и проведения регламентных работ.

## Гарантийные обязательства

1. Гарантийное обслуживание телевизора осуществляется в течение одного года (12 месяцев) с момента продажи через розничную торговую сеть.

При отсутствии чека, подтверждающего дату продажи, гарантийный срок исчисляется от даты производства телевизора (закодированной в серийном номере) и также равен одному году (12 месяцам).

Информация о дате производства телевизора внесена изготовителем в этикетку с индивидуальным серийным номером, которая размещается на упаковочном коробе, на корпусе телевизора (как правило, на задней стенке) и в гарантийном талоне в виде комбинации букв и цифр со штрихкодом, где 1 и 2 цифры – месяц производства, 3 и 4 цифры – год производства, 5-7(8) цифры – идентификатор конфигурации ТВ, далее 12 цифр – название модели. Последние 5 цифр – порядковый номер телевизора.

2. Максимальный срок начала гарантийных обязательств – один год (12 месяцев) с даты производства телевизора.
3. Техническое обслуживание и ремонт телевизора в течение гарантийного срока эксплуатации осуществляют сервисные службы, адреса и телефоны которых приведены в гарантийном талоне и на сайте **MYVEKTA.RU**.

## Информация о сертификации

Сертификат соответствия ЕАЭС RU C-RU.HB26.B01512/21. Серия RU №0309246. **Срок действия:** с 25.02.2021 г. по 24.02.2026 г. **Орган по сертификации:** Общество с ограниченной ответственностью «Сертификационная компания». **Место нахождения:** 305004, Россия, Курская область, город Курск, улица Садовая, дом 10А, офис 206. **Адрес места осуществления деятельности:** 305004, Россия, Курская область, город Курск, улица Садовая, дом 10А, Литер В, офис 223. **Уникальный номер записи об аккредитации в реестре аккредитованных лиц:** RA.RU11HB26. **Дата решения об аккредитации:** 11.06.2019. **Телефон:** +74712771326, **адрес электронной почты:** info@sert-kom.ru. Продукция изготовлена в соответствии с техническими условиями ТУ 26.40.20-002-02898057-2017 «Телевизоры цветного изображения с жидкокристаллическим экраном».

## Информация об изготовителе

Общество с ограниченной ответственностью «КВАНТ». **Место нахождения (адрес юридического лица):** 124460, Россия, город Москва, Зеленоград, проезд 4801-й, дом 7, строение 5. **Адрес места осуществления деятельности по изготовлению продукции:** 394033, Россия, Воронежская область, город Воронеж, улица Планетная, дом 26.



**V E K T A**



**VEKTACV51201**