

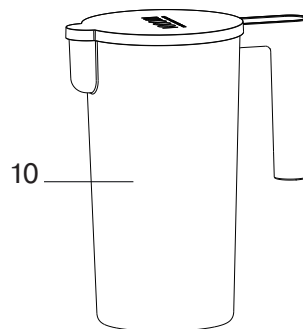

RDE-1301

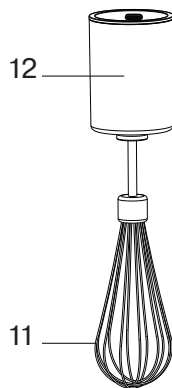
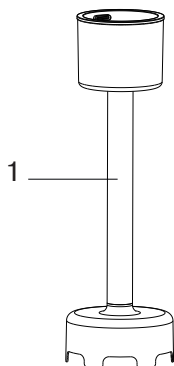
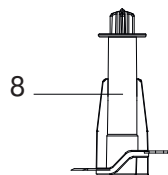
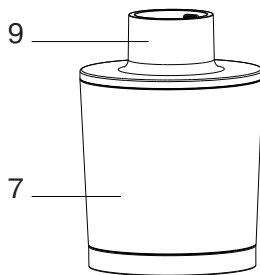
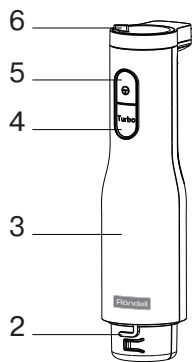

БЛЕНДЕРНЫЙ НАБОР
BLENDER SET
RDE-1301

| | | |
|------------|----------------------------|----|
| GB | MANUAL INSTRUCTION | 4 |
| DE | DIE BETRIEBSANWEISUNG | 8 |
| RUS | ИНСТРУКЦИЯ ПО ЭКСПЛУАТАЦИИ | 13 |

ENGLISH

BLENDER SET RDE-1301

The blender is included into the blender set and intended for whisking, mixing, chopping and combined processing of liquid and solid products.

DESCRIPTION

1. Detachable blender attachment
2. Attachment lock
3. Motor unit
4. "TURBO" mode button
5. On button
6. Attachment rotation speed control knob
7. Chopper bowl
8. Chopping knife
9. Chopper geared lid
10. Measuring cup
11. Whisk attachment
12. Whisk attachment gear

SAFETY MEASURES

Before using the unit, read this instruction manual carefully and keep it for future reference. Use the unit for intended purposes only, as specified in this manual. Mishandling of the unit may lead to its breakage and cause harm to the user or damage to his/her property.

- Before connecting the unit to the mains, make sure that the voltage specified on the unit corresponds to your home mains voltage.
- Never leave the unit connected to the mains unattended.
- Always unplug the unit before changing the attachments and after using it.
- Before using the unit, make sure that the attachments are set and fixed properly.
- Do not connect the motor unit to the mains if the attachments are not installed.
- It is not allowed to switch the unit on without attachments and foodstuffs for processing.
- Do not use the unit outdoors.
- Cool down hot products before putting them into the measuring cup or the chopper bowl.
- Do not place the chopper bowl and the measuring cup into a microwave oven.
- Use only the attachments supplied.
- Before using the unit for the first time, thoroughly wash all the removable attachments and containers that will contact food.
- Place the chopper bowl on a flat stable surface.
- Products should be put into the chopper bowl before the unit is switched on.

- Do not overfill the chopper bowl with food and watch the level of poured liquids.
- The cutting edges of the chopping knife and of the blender attachment are very sharp and dangerous. Handle these attachments very carefully!
- If rotation of the chopping knife is hindered during the operation of the chopper, unplug the unit and carefully remove products that prevent blade rotation.
- Remove products and pour out liquids from the chopper bowl only after complete stop of the chopping knife.
- Do not touch the rotating parts of the unit. Do not let hair or free hanging clothes get into the rotation area of the blender attachment knife or whisk.
- Unplug the unit every time before cleaning or when you are not using it.
- Unplug the unit by taking the power plug directly.
- Do not pull the power cord and do not twist it.
- Do not put the attachments and the bowls in a dishwashing machine.
- Do not use the unit near hot surfaces (such as gas or electric stove, oven).
- Provide that the power cord does not touch sharp edges of furniture and hot surfaces.
- Do not touch the motor unit body, the power cord and the plug with wet hands.
- For children safety reasons do not leave polyethylene bags used as a packaging unattended.

Attention! Do not allow children to play with polyethylene bags or packaging film. **Danger of suffocation!**

- Do not allow children to touch the body of the motor unit, the power cord or the power plug during operation of the unit.
- Do not leave children unattended to avoid them using the unit as a toy.
- During the unit's operation and breaks between operation cycles, place the unit out of reach of children.
- The unit is not intended to be used by people with physical, sensory or mental disabilities (including children) or by persons lacking experience or knowledge if they are not under supervision of a person who is responsible for their safety or if they are not instructed by this person on the usage of the unit.
- Close supervision is necessary when children or disabled persons are near the operating unit.
- This unit is not intended for usage by children.
- To avoid risk of electric shock or fire, do not immerse the unit body, the power cord and the power plug into water or any other liquids.
- If the unit is dropped into water:

- do not touch the water;
- unplug the unit immediately, only after that you may take the unit out of water;
- apply to the authorized service center for testing or repairing the unit.
- If the power cord is damaged, it should be replaced by the manufacturer, a maintenance service or similar qualified personnel to avoid danger.
- Do not attempt to repair the unit. Do not disassemble the unit, if any malfunction is detected or after it was dropped, unplug the unit and apply to any authorized service center from the contact address list given in the warranty certificate and on the website www.rondell.ru.
- To avoid damages, transport the unit in the original package only.
- Keep the unit out of reach of children and disabled persons.

THIS UNIT IS INTENDED FOR HOUSEHOLD USE ONLY. ITS COMMERCIAL USAGE AND USAGE IN PRODUCTION AREAS AND WORK SPACES IS PROHIBITED.

BEFORE USING THE UNIT

After unit transportation or storage at low temperature keep it for at least three hours at room temperature before switching on.

- Before using the unit wash the attachments (1, 8 or 11), the chopper bowl (7) and the measuring cup (10) with warm water and a neutral detergent and dry them thoroughly.
- Wipe the motor unit (3), the geared lid (9) and the whisk attachment gear (12) with a soft slightly damp cloth and then wipe them dry.

ATTENTION!

- Do not immerse the motor unit (3), the chopper geared lid (9), the whisk attachment gear (12), the power cord and the power plug into water or any other liquids.
- Do not put the attachments and the bowls in a dishwasher machine.

Continuous operation time

The blender set allows quick and effective operation, but continuous operation time should not exceed 1 minute while using the blender attachment (1), 90 seconds while using the whisk attachment (11) and 10 seconds while chopping hard foodstuffs in the chopper bowl (7). Make at least a 2-minute break between operation cycles.

USING THE BLENDER ATTACHMENT

Use the detachable blender attachment (1) for making fruit puree, baby food, sauces, mayonnaise, for mixing various

ingredients and making cocktails (for processing fruit and vegetables containing enough liquid).

WARNING: Before installing the attachment (1), make sure that the power plug is not inserted into the mains socket.

- Insert the detachable blender attachment (1) into the motor unit (3), and turn it counterclockwise until bumping, make sure that the attachment is fixed properly.
- Insert the power plug into the mains socket.
- Immerse the blender attachment (1) into the bowl with food that you want to chop/mix.

Note: You can put the foodstuffs into the measuring cup (10).

Selection of attachment rotation speed:

- Use the attachment rotation speed control knob (6) to change the attachment rotation speed. Press and hold down the button (5), select the required attachment rotation speed by turning the speed control knob (6).
- For operation at the maximal rotation speed, press and hold down the "TURBO" button (4).

ATTENTION!

While processing products keep the unit vertically.

- To switch the unit on, press and hold down the button (5). Use this operation mode for mixing liquid products. Turn the attachment rotation speed control knob (6) to change the attachment (1) rotation speed.
- If you press and hold down the «TURBO» button (4), the unit will operate at maximum rotation speed. Use this operation mode for combined processing of liquid and solid foodstuffs.

Notes:

- Products should be put into the bowl before the unit is switched on. The amount of products to be processed should not exceed 2/3 of the capacity of the bowl in which they are processed.
- Before starting to chop/mix, we recommend to peel fruit, remove inedible parts, such as stones, and cut fruit into cubes approximately 2x2 cm in size.
- After you finish using the unit, take the power plug out of the mains socket and remove the detachable blender attachment (1), turning it clockwise.

ATTENTION!

- Do not remove the blender attachment (1) during operation.
- To avoid damaging the blades, do not process too hard products such as cereals, rice, spices, coffee beans, hard cheeses, frozen products etc.
- If the foodstuffs are hard to chop with the blender attachment (1), add some liquid if possible.

ENGLISH

USING THE WHISK

Use the whisk attachment (11) only for beating cream and egg whites, making biscuit dough or for mixing ready desserts.

WARNING: Before installing the whisk (11) and the gear (12) make sure that the power plug is not inserted into the mains socket.

- Insert the whisk attachment (11) into the whisk gear (12).
- Insert the whisk gear (12) into the motor unit (3) and turn it counterclockwise until bumping, make sure that the gear (12) and the whisk (11) are fixed properly.
- Put the power plug into the mains socket. Put the whisk attachment (11) into the bowl with products.
- Put the whisk attachment (11) into the bowl with products.

Note: You can put the foodstuffs into the measuring cup (10).

- To switch the unit on, press and hold down the button (5). Turn the attachment rotation speed control knob (6) to change the whisk (11) rotation speed.
- If you press and hold down the «TURBO» button (4), the unit will operate at maximum rotation speed.
- After you finish using the unit, take the power plug out of the mains socket, disconnect the whisk gear (12) from the motor unit (3) by turning it clockwise.
- Remove the whisk (11) from the gear (12).

ATTENTION!

- Do not use the whisk attachment (11) to knead tight dough.
- Put products into the bowl before switching the unit on.

USING THE CHOPPER

The chopper is used to chop meat, cheese, onion, herbs, garlic, carrots, walnuts, almonds, prunes, vegetables and fruit.

ATTENTION!

Do not chop very hard products, such as ice cubes, frozen products, nutmegs, coffee beans, cereals etc.

Before you start chopping:

- Cut meat, cheese, onions, vegetables or fruit into pieces approximately 2x2 cm in size.

- Remove stems of herbs, shell nuts.
- Remove bones, sinews and cartilage from meat.

Chopping

Caution: the blades of the chopping knife (8) are very sharp! Always hold the chopping knife (8) by the upper plastic end.

- Place the chopper bowl (7) on a flat stable surface.
- Set the chopping knife (8) on the axis inside the chopper bowl (7).
- Put the products into the chopper bowl (7).

Note: Do not switch the unit on when the chopper bowl (7) is empty.

- Place the geared lid (9) on the chopper bowl (7) and rotate it clockwise until bumping.
- Install the motor unit (3) on the geared lid (9) feeding chute, turn it counterclockwise until bumping, make sure that the motor unit (3) is fixed properly.
- Install the motor unit (3) strictly in the vertical position and evenly.
- To connect the unit to the mains, insert the power plug into the mains socket.
- To switch the unit on, press and hold down the button (5). Turn the attachment rotation speed control knob (6) to change the chopping knife (8) rotation speed.
- If you press and hold down the «TURBO» button (4), the chopping knife (8) will rotate at maximum rotation speed.
- During the unit operation hold the motor unit (3) with one hand and the chopper bowl (7) with the other hand.
- After using the unit, wait until the chopping knife (8) fully stops.
- Unplug the unit.
- Disconnect the motor unit (3) from the geared lid (9) feeding chute by turning it clockwise.
- Remove the geared lid (9).
- Carefully remove the chopping knife (8) taking it by the plastic end.
- Take the chopped food out of the chopper bowl (7).

ATTENTION!

Strictly follow the described sequence of operations.

To achieve the best results, refer to the table below:

| Function | Product type | Maximum weight | Approximate processing time, seconds | Speed |
|-------------------------------|----------------|---------------------------------|--------------------------------------|-------|
| Chopping (chopper) | meat | 150 g | 10 | TURBO |
| Chopping and mixing (Blender) | Carrot + water | 240 g (carrot) 360 g (water) | 60 | TURBO |
| Beating (Whisk) | Egg whites | | 90 | TURBO |

Note: all data in this table are given as recommendations.

CLEANING

Attention! *The blades of the chopping knife (8) are very sharp and may be dangerous. Handle the chopping knife (8) very carefully!*

1. Unplug the unit before cleaning.
2. Remove the attachments. Use a slightly damp cloth to clean the motor unit (3) and the gears (9, 12), then wipe them dry.
3. After processing salty and sour products, it is necessary to rinse the blender attachment (1) or the chopping knife (8) with water immediately.
4. While possessing products with strong dyeing properties (for instance, carrot or beetroot) the attachments and bowls can get colored, wipe the attachments and the bowls with a cloth dampened in vegetable oil; after that wash the attachments and bowls with a neutral detergent.
5. Wash the attachments that contacted products with warm water and a neutral detergent and dry them thoroughly after use. Wash the whisk attachment (11) all over and wash only the lower part of the blender attachment (1) and the mash making attachment (13).
6. Do not immerse the motor unit (3) and the gears (9, 12) into any liquids, do not wash them under water jet or in a dishwashing machine.

STORAGE

- Clean and dry the unit thoroughly before taking it away for long storage.
- Do not wind the power cord around the motor unit (3).
- Keep the unit out of reach of children and disabled persons.

DELIVERY SET

Motor unit – 1 pc.
 Blender attachment – 1 pc.
 Whisk gear – 1 pc.
 Whisk attachment – 1 pc.
 Geared lid – 1 pc.
 Chopping knife – 1 pc.
 Chopper bowl – 1 pc.
 Measuring cup with a lid – 1 pc.
 Instruction manual – 1 pc.
 Warranty certificate – 1 pc.

TECHNICAL SPECIFICATIONS

Power supply: 220-240 V ~ 50 Hz
 Rated input power: 250 W
 Maximal power: 1200 W

RECYCLING

For environment protection do not throw out the unit and the batteries (if included), do not discard the unit and the batteries with usual household waste after the service life expiration; apply to specialized centers for further recycling.

The waste generated during the disposal of the unit is subject to mandatory collection and consequent disposal in the prescribed manner.

For further information about recycling of this product apply to a local municipal administration, a disposal service or to the shop where you purchased this product.

The manufacturer preserves the right to change design, structure and specifications not affecting general principles of the unit operation without a preliminary notification due to which insignificant differences between the manual and product may be observed. If the user reveals such differences, please report them via e-mail info@rondell.ru for receipt of an updated manual.

Unit operating life is 3 years

Guarantee

Details regarding guarantee conditions can be obtained from the dealer from whom the appliance was purchased. The bill of sale or receipt must be produced when making any claim under the terms of this guarantee.



This product conforms to the EMC Directive 2014/30/EU and to the Low Voltage Directive 2014/35/EU.

DEUTSCH

STABMIXER-SET RDE-1301

Der Mixer ist als Bestandteil eines Stabmixer-Sets dargestellt und zum Schlagen, Mixen, Zerkleinern und gemeinsamen Bearbeiten von flüssigen und harten Nahrungsmitteln bestimmt.

BESCHREIBUNG

1. Abnehmbarer Stabmixeraufsatz
2. Aufsatzverriegelung
3. Motoreinheit
4. «TURBO»-Betrieb-Einschalttaste
5. Einschalttaste
6. Aufsatzdrehgeschwindigkeitsregler
7. Zerkleinerungsbehälter
8. Zerkleinerungsmesser
9. Getriebedeckel des Zerkleinerers
10. Meßbecher
11. Schlagbesenaufsatz
12. Schlagbesengetriebe

SICHERHEITSAßNAHMEN

Vor der ersten Gerätenutzung lesen Sie diese Betriebsanleitung aufmerksam durch und bewahren Sie diese für weitere Referenz auf. Benutzen Sie das Gerät nur bestimmungsmäßig und laut dieser Betriebsanleitung. Nicht ordnungsgemäße Gerätenutzung kann zu seiner Störung führen und einen gesundheitlichen oder materiellen Schaden beim Nutzer hervorrufen.

- Bevor Sie das Gerät ans Stromnetz anschließen, prüfen Sie, ob die am Gerät angegebene Spannung und die Netzspannung in Ihrem Haus übereinstimmen.
- Lassen Sie das ans Stromnetz angeschlossene Gerät nie unbeaufsichtigt.
- Trennen Sie das Gerät vom Stromnetz ab, bevor Sie Aufsätze wechseln und nach dem Gebrauch.
- Vergewissern Sie sich vor dem Gerätegebrauch, dass die Aufsätze richtig aufgestellt und sicher befestigt sind.
- Schließen Sie die Motoreinheit ans Stromnetz ohne aufgestellte Aufsätze nicht an.
- Es ist nicht gestattet, das Gerät ohne Aufsätze und zu bearbeitende Nahrungsmittel einzuschalten.
- Benutzen Sie das Gerät nicht draußen.
- Lassen Sie heiße Nahrungsmittel abkühlen, bevor Sie sie in den Meßbecher oder in den Zerkleinerungsbehälter legen.
- Es ist nicht gestattet, den Zerkleinerungsbehälter und den Meßbecher in einen Mikrowellenofen zu stellen.
- Benutzen Sie nur die mitgelieferten Aufsätze.

- Vor der ersten Gerätenutzung waschen Sie alle mit Nahrungsmitteln zu kontaktierenden abnehmbaren Aufsätze und Behälter gründlich ab.
- Stellen Sie den Zerkleinerungsbehälter auf einer ebenen standfesten Oberfläche auf.
- Legen Sie Nahrungsmittel in den Zerkleinerungsbehälter vor der Geräteeinschaltung ein.
- Überfüllen Sie den Zerkleinerungsbehälter mit Nahrungsmitteln nicht und beachten Sie den Füllstand der zugegebenen Flüssigkeiten.
- Die Schneidkanten des Zerkleinerungsmessers des Zerkleinerers und des Stabmixeraufsatzes sind sehr scharf und können gefährlich sein. Gehen Sie mit diesen Aufsätzen sehr vorsichtig um!
- Bei der Nutzung des Zerkleinerers trennen Sie das Gerät im Falle der behinderten Drehung des Zerkleinerungsmessers vom Stromnetz ab und nehmen Sie die das Messer drehen blockierenden Nahrungsmittel vorsichtig heraus.
- Nehmen Sie Nahrungsmittel aus dem Zerkleinerungsbehälter heraus und gießen Sie Flüssigkeiten erst dann ab, wenn das Zerkleinerungsmesser vollständig gestoppt hat.
- Berühren Sie keine drehenden Geräteteile. Halten Sie Haar oder frei hängende Kleiderstücke vom Drehbereich des Messers des Stabmixeraufsatzes oder des Schlagbesens fern.
- Wenn Sie das Gerät reinigen oder nicht benutzen, ziehen Sie den Netzstecker aus der Steckdose heraus.
- Beim Abtrennen des Geräts vom Stromnetz fassen Sie den Netzstecker unmittelbar an.
- Ziehen oder verdrehen Sie das Netzkabel nicht.
- Stellen Sie keine Aufsätze und Behälter in eine Geschirrspülmaschine.
- Benutzen Sie das Gerät in keiner Nähe von heißen Oberflächen (z.B. Gas-, Elektroherd oder Backofen).
- Achten Sie darauf, dass das Netzkabel keine scharfen Möbelkanten und heißen Oberflächen berührt.
- Berühren Sie das Motoreinheitengehäuse, das Netzkabel und den Netzstecker mit nassen Händen nicht.
- Aus Kindersicherheitsgründen lassen Sie Plastiktüten, die als Verpackung verwendet werden, nie ohne Aufsicht.

Achtung! Lassen Sie Kinder mit Plastiktüten oder Verpackungsfolien nicht spielen. **Erstickungsgefahr!**

- Lassen Sie Kinder das Motoreinheitengehäuse, das Netzkabel und den Netzstecker während des Gerätebetriebs nicht berühren.
- Kinder sollen beaufsichtigt werden, damit sie mit dem Gerät nicht spielen.

- Während des Betriebs und der Pausen zwischen den Betriebszyklen stellen Sie das Gerät an einen für Kinder unzugänglichen Ort auf.
- Dieses Gerät ist für Personen (darunter Kinder) mit Körper-, Nerven- und Geistesstörungen oder Personen ohne ausreichende Lebenserfahrung und Kenntnisse nicht geeignet, wenn sie sich unter Aufsicht keiner für ihre Sicherheit verantwortlichen Person befinden oder keine entsprechenden Gerätenutzungsanweisungen bekommen haben.
- Seien Sie besonders vorsichtig, wenn sich Kinder oder behinderte Personen in der Nähe des betriebenen Geräts befinden.
- Dieses Gerät soll von Kindern nicht verwendet werden.
- Tauchen Sie das Gerätegehäuse, das Netzkabel oder den Netzstecker in Wasser oder jegliche andere Flüssigkeiten nicht, um Stromschlag- oder Brandrisiko zu vermeiden.
- Falls das Gerät in Wasser gefallen ist:
 - berühren Sie Wasser nicht;
 - ziehen Sie den Netzstecker aus der Steckdose sofort heraus, erst danach holen Sie das Gerät aus dem Wasser heraus;
 - wenden Sie sich an einen autorisierten (bevollmächtigten) Kundendienst, um das Gerät prüfen oder reparieren zu lassen.
- Wenn das Netzkabel beschädigt ist, soll es vom Hersteller, Kundendienst oder ähnlich qualifiziertem Personal ersetzt werden, um Gefahren zu vermeiden.
- Es ist nicht gestattet, das Gerät selbständig zu reparieren. Es ist nicht gestattet, das Gerät selbständig auseinanderzunehmen, bei der Feststellung jeglicher Beschädigungen oder im Sturzfall trennen Sie das Gerät vom Stromnetz ab und wenden Sie sich an einen autorisierten (bevollmächtigten) Kundendienst an die am Garantieschein und auf der Webseite www.rondell.ru angegebenen Kontaktadressen.
- Um Beschädigungen zu vermeiden, transportieren Sie das Gerät nur in der Fabrierverpackung.
- Bewahren Sie das Gerät an einem für Kinder und behinderte Personen unzugänglichen Ort auf.

DIESES GERÄT IST NUR FÜR DEN HAUSHALTSGEBRAUCH BESTIMMT. KOMMERZIELLE NUTZUNG UND VERWENDUNG DES GERÄTS IN BETRIEBSBEREICHEN UND ARBEITSRÄUMEN IST VERBOTEN.

VORBEREITUNG ZUM BETRIEB

Falls das Gerät bei niedrigen Temperaturen transportiert oder aufbewahrt wurde, lassen Sie es bei der Raumlufttemperatur nicht weniger als drei Stunden bleiben.

- Waschen Sie die Aufsätze (1, 8 und 11), den Zerkleinerungsbehälter (7) und den Meßbecher (10) mit Warmwasser und einem neutralen Reinigungsmittel und trocknen Sie diese vor der Gerätenutzung gründlich ab.
- Wischen Sie die Motoreinheit (3), den Getriebedeckel des Zerkleinerers (9) und das Schlagbesengetriebe (12) mit einem weichen, leicht angefeuchteten Tuch ab, danach trocknen Sie sie ab.

ACHTUNG!

- *Tauchen Sie die Motoreinheit (3), den Getriebedeckel des Zerkleinerers (9), das Schlagbesengetriebe (12), das Netzkabel und den Netzstecker in Wasser oder jegliche andere Flüssigkeiten nicht ein.*
- *Stellen Sie die Aufsätze und die Behälter in keine Geschirrspülmaschine.*

Betriebsdauer

Das Stabmixer-Set ermöglicht einen schnellen und effektiven Betrieb, die ununterbrochene Betriebsdauer soll jedoch 1 Minute bei der Nutzung des Stabmixeraufsatzes (1), 90 Sekunden bei der Nutzung des Schlagbesens (11) und 10 Sekunden bei der Zerkleinerung von harten Nahrungsmitteln im Zerkleinerungsbehälter (7) nicht übersteigen. Zwischen den Betriebszyklen machen Sie eine Pause von mindestens zwei Minuten

NUTZUNG DES STABMIXERAUFSATZES

Benutzen Sie den abnehmbaren Stabmixeraufsatz (1) zum Zubereiten von Obstpüree, Kindernahrung, Soßen, Mayonnaise, zum Mixen von verschiedenen Zutaten, Zubereiten von Mixgetränken (Bearbeiten von flüssigkeitshaltigen Früchten und Gemüse).

WARNUNG: *Vergewissern Sie sich vor dem Aufstellen des Aufsatzes (1), dass der Netzstecker an die Steckdose nicht angeschlossen ist.*

- Setzen Sie den abnehmbaren Stabmixeraufsatz (1) in die Motoreinheit (3) ein und drehen Sie ihn entgegen dem Uhrzeigersinn bis zum Anschlag, vergewissern Sie sich, dass der Aufsatz sicher befestigt ist.
- Stecken Sie den Netzstecker in eine Steckdose ein.
- Tauchen Sie den Stabmixeraufsatz (1) in einen Behälter mit den zu zerkleinernden/mixenden Nahrungsmitteln ein.

Anmerkung: *Sie können Nahrungsmittel in den Meßbecher (10) legen.*

Wahl der Aufsatzdrehgeschwindigkeit:

- Ändern Sie die Aufsatzdrehgeschwindigkeit mit dem Geschwindigkeitsregler (6). Drücken und halten Sie die

DEUTSCH

Taste (5), stellen Sie die notwendige Aufsatzgeschwindigkeit durchs Drehen des Reglers (6) ein.

- Für die Maximalgeschwindigkeit drücken und halten Sie die «TURBO»-Taste (4).

ACHTUNG!

Bei der Bearbeitung von Nahrungsmitteln halten Sie das Gerät senkrecht.

- Halten Sie die Taste (5) gedrückt, um das Gerät einzuschalten. Benutzen Sie diesen Betrieb, um flüssige Nahrungsmittel zu mixen. Um die Drehgeschwindigkeit des Aufsatzes (1) zu ändern, drehen Sie den Geschwindigkeitsregler (6).
- Wenn Sie die «TURBO»-Taste (4) gedrückt halten, schaltet sich das Gerät mit Maximalgeschwindigkeit ein. Benutzen Sie diesen Betrieb, um flüssige und harte Nahrungsmittel zusammen zu bearbeiten.

Anmerkungen:

- *Legen Sie Nahrungsmittel in den Behälter vor der Einschaltung des Geräts ein. Die Menge der zu bearbeitenden Nahrungsmittel soll 2/3 vom Fassungsvermögen des Behälters, in dem sie bearbeitet werden, nicht übersteigen.*
- *Es ist empfohlen, vor der Zerkleinerung/Mixen Früchte zu schälen, alle nicht essbaren Teile, wie z.B. Fruchtkerne, aus den Früchten zu entfernen und Früchte in Würfel ca. 2×2 cm groß zu schneiden.*
- *Nach der Gerätenutzung ziehen Sie den Netzstecker aus der Steckdose heraus und trennen Sie den Stabmixeraufsatz (1) ab, indem Sie ihn im Uhrzeigersinn drehen.*

ACHTUNG!

- *Es ist nicht gestattet, den Stabmixeraufsatz (1) während des Gerätebetriebs abzunehmen.*
- *Um die Klingen nicht zu beschädigen, bearbeiten Sie keine zu harten Nahrungsmittel wie Grützen, Reis, Gewürze, Kaffeebohnen, Hartkäse, eingefrorene Nahrungsmittel u. a.*
- *Wenn die Nahrungsmittel mit dem Stabmixeraufsatz (1) schwer zu bearbeiten sind, geben Sie nach Möglichkeit eine kleine Menge Flüssigkeit zu.*

NUTZUNG DES BESENS

Benutzen Sie den Schlagbesenaufsatz (11) nur zum Eiweiß- und Cremeschlagen, Zubereiten von Biskuitteig oder Mixen von fertigen Desserts.

WARNUNG: Vergewissern Sie sich vor dem Aufstellen des Schlagbesens (11) und des Getriebes (12), dass der Netzstecker an keine Steckdose angeschlossen ist.

- Setzen Sie den Stabmixeraufsatz (11) ins Schlagbesengetriebe (12) ein.

- Setzen Sie das Schlagbesengetriebe (12) in die Motoreinheit (3) ein und drehen Sie es entgegen dem Uhrzeigersinn bis zum Anschlag, vergewissern Sie sich, dass das Getriebes (12) und der Schlagbesen (11) fest sitzen.
- Stecken Sie den Netzstecker in eine Steckdose ein.
- Tauchen Sie den Schlagbesenaufsatz (11) in einen Behälter mit Nahrungsmitteln.

Anmerkung: Sie können Nahrungsmittel in den Meßbecher (10) legen.

- Um das Gerät einzuschalten, halten Sie die Taste (5) gedrückt. Um die Drehgeschwindigkeit des Schlagbesens (11) zu ändern, drehen Sie den Geschwindigkeitsregler (6).
- Beim Drücken und Halten der «TURBO»-Taste (4) wird das Gerät mit maximaler Geschwindigkeit eingeschaltet.
- Nach der Gerätenutzung ziehen Sie den Netzstecker aus der Steckdose heraus, trennen Sie das Schlagbesengetriebe (12) von der Motoreinheit (3) ab, indem Sie es im Uhrzeigersinn drehen.
- Nehmen Sie den Schlagbesen (11) aus dem Getriebe (12) heraus.

ACHTUNG!

- *Es ist nicht gestattet, den Schlagbesenaufsatz (11) zum Anrühren des festen Teigs zu benutzen.*
- *Legen Sie die Nahrungsmittel in den Behälter vor der Einschaltung des Geräts ein.*

NUTZUNG DES ZERKLEINERERS

Der Zerkleinerer ist zur Zerkleinerung von Fleisch, Käse, Zwiebel, Kräuter, Knoblauch, Möhren, Walnüssen, Mandeln, Backpflaumen, Gemüse und Früchten bestimmt.

ACHTUNG!

Es ist nicht gestattet, sehr harte Nahrungsmittel, wie z.B. Eismwürfel, eingefrorene Nahrungsmittel Muskatnüsse, Kaffeebohnen, Getreide und andere Nahrungsmittel zu zerkleinern.

Vor der Zerkleinerung:

- *Schneiden Sie Fleisch, Käse, Zwiebel, Gemüse oder Früchte in Stücke ca. 2×2 cm groß.*
- *Entfernen Sie Stängel bei Kräutern, schälen Sie Nüsse.*
- *Entfernen Sie Knochen, Sehnen und Knorpel vom Fleisch.*

Zerkleinerung

Vorsicht: die Klingen des Zerkleinerungsmessers (8) sind sehr scharf! Halten Sie das Zerkleinerungsmesser (8) immer am oberen Kunststoffschiff fest.

- Stellen Sie den Zerkleinerungsbehälter (7) auf einer ebenen standfesten Oberfläche auf.
- Setzen Sie das Zerkleinerungsmesser (8) auf die Achse im Zerkleinerungsbehälter (7) auf.

- Legen Sie Nahrungsmittel in den Zerkleinerungsbehälter (7) ein.
 - Beim Drücken und Halten der «TURBO»-Taste (4) dreht sich das Zerkleinerungsmesser (8) mit maximaler Geschwindigkeit.
 - Während des Betriebs halten Sie die Motoreinheit (3) mit einer Hand und den Zerkleinerungsbehälter (7) mit der anderen.
 - Nach der Gerätenutzung warten Sie ab, bis das Zerkleinerungsmesser (8) vollständig stoppt.
 - Ziehen Sie den Netzstecker aus der Steckdose heraus.
 - Trennen Sie die Motoreinheit (3) vom Füllrohr des Getriebedeckels (9) ab, indem Sie sie im Uhrzeigersinn drehen.
 - Entfernen Sie den Getriebedeckel (9).
 - Nehmen Sie das Zerkleinerungsmesser (8) vorsichtig heraus, indem Sie den Kunststoffschaff festhalten.
 - Nehmen Sie zerkleinerte Nahrungsmittel aus dem Zerkleinerungsbehälter (7) heraus.
- ANMERKUNG!**
Halten Sie sich genau an das beschriebene Verfahren.
- ANMERKUNG:** Schalten Sie das Gerät mit leerem Zerkleinerungsbehälter (7) nicht ein.
- Stellen Sie den Getriebedeckel (9) auf den Zerkleinerungsbehälter (7) auf und drehen Sie ihn im Uhrzeigersinn bis zum Anschlag.
 - Stellen Sie die Motoreinheit (3) am Füllrohr des Getriebedeckels (9) und drehen Sie sie entgegen dem Uhrzeigersinn bis zum Anschlag, vergewissern Sie sich, dass die Motoreinheit (3) sicher befestigt ist.
 - Stellen Sie die Motoreinheit (3) streng senkrecht und windungsfrei auf.
 - Schließen Sie das Gerät ans Stromnetz an, indem Sie den Netzstecker in eine Steckdose einstecken.
 - Halten Sie die Taste (5) gedrückt, um das Gerät einzuschalten. Um die Drehgeschwindigkeit des Zerkleinerungsmessers (8) zu ändern, drehen Sie den Geschwindigkeitsregler (6).

Für optimale Ergebnisse benutzen Sie die Tabellenangaben:

| Funktion | Nahrungsmitteltyp | Maximalmenge | Ungefähre Bearbeitungszeit, Sek. | Geschwindigkeit |
|-------------------------------|-------------------|---------------------------------|----------------------------------|-----------------|
| Zerkleinern (Zerkleinerer) | Fleisch | 150 g | 10 | TURBO |
| Zerkleinern und Mixen (Mixer) | Möhre + Wasser | 240 g (Möhre) 360 g (Wasser) | 60 | TURBO |
| Schlagen (Schlagbesen) | Eiweiß | | 90 | TURBO |

Anmerkung: alle Tabellenangaben sind zur Empfehlung angegeben.

REINIGUNG

Achtung! Die Klingen des Zerkleinerungsmessers (8) sind sehr scharf und können gefährlich sein. Behandeln Sie das Zerkleinerungsmesser (8) sehr vorsichtig!

1. Trennen Sie das Gerät vor der Reinigung vom Stromnetz ab.
2. Entfernen Sie die Aufsätze. Benutzen Sie ein leicht angefeuchtetes Tuch für die Reinigung der Motoreinheit (3) und der Getriebe (9, 12), danach trocknen Sie sie ab.
3. Nach der Bearbeitung von salzigen oder saueren Nahrungsmitteln spülen Sie den Stabmixeraufsatz (1) und das Zerkleinerungsmesser (8) mit Wasser sofort aus.
4. Bei der Bearbeitung von Nahrungsmitteln mit starken Farbeigenschaften (z.B. Möhren oder Rüben) können sich die Aufsätze oder die Behälter verfärben, wischen Sie die Aufsätze und die Behälter mit einem mit Pflanzenöl angefeuchteten Tuch, danach waschen Sie diese mit Warmwasser und einem neutralen Reinigungsmittel ab.

5. Nach der Gerätenutzung waschen Sie die mit Nahrungsmitteln kontaktierten Aufsätze mit Warmwasser und einem neutralen Reinigungsmittel ab und trocknen Sie diese sorgfältig ab. Waschen Sie den Schlagbesenaufsatz (11) vollständig und nur den unteren Teil des Stabmixeraufsatzes (1) und Püriaufsatzes (13) ab.
6. Es ist nicht gestattet, die Motoreinheit (3) und die Getriebe (9, 12) in jegliche Flüssigkeiten einzutauchen, sowie diese unter fließendem Wasser und in einer Geschirrspülmaschine zu spülen.

AUFBEWAHRUNG

- Bevor Sie das Gerät zur Langzeitlagerung wegnehmen, reinigen und trocknen Sie es gründlich ab.
- Wickeln Sie das Netzkabel um die Motoreinheit (3) nicht auf.
- Bewahren Sie das Gerät an einem für Kinder und behinderte Personen unzugänglichen Ort auf.

DEUTSCH

LIEFERUMFANG

Motoreinheit – 1 Stk.
Stabmixeraufsatz – 1 Stk.
Schlagbesengetriebe – 1 Stk.
Schlagbesenaufsatz – 1 Stk.
Getriebedeckel – 1 Stk.
Zerkleinerungsmesser – 1 Stk.
Zerkleinerungsbehälter – 1 Stk.
Meßbecher mit Deckel – 1 Stk.
Betriebsanleitung – 1 Stk.
Garantieschein – 1 Stk.

TECHNISCHE EIGENSCHAFTEN

Stromversorgung: 220-240 V ~ 50 Hz
Nennleistungsaufnahme: 250 W
Maximale Leistung: 1200 W

ENTSORGUNG



Zwecks Umweltschutz nach Beendigung der Nutzungsdauer des Gerätes und der Batterien (falls mitgeliefert), werfen

Sie diese zusammen mit gewöhnlichen Haushaltsabfällen nicht weg, geben Sie das Gerät und die Batterien in die Spezialpunkte für weitere Entsorgung über.

Die bei der Entsorgung der Erzeugnisse entstehenden Abfälle sind unbedingt zu sammeln und weiter ordnungsmäßig zu entsorgen.

Mehrere Information zur Entsorgung dieses Produkts erhalten Sie bei Ihrer lokalen Stadtverwaltung, einem Abfallentsorgungsdienst oder beim Geschäft, wo Sie dieses Produkt gekauft haben.

Der Hersteller behält sich das Recht vor, Design, Konstruktion und die das gemeine Gerätebetriebsprinzip nicht beeinflussende technische Eigenschaften ohne Vorbenachrichtigung zu verändern, wodurch die Betriebsanleitung und das Gerät gering unterscheiden können. Bei Feststellung solcher Unterschiede bitte teilen davon per E-Mail info@rondell.ru für eine aktualisierte Betriebsanleitung mit.

Gerätenutzungsdauer beträgt 3 Jahre



Dieses Produkt entspricht der EMV-Richtlinie 2014/30/EU und der Niederspannungsrichtlinie 2014/35/EU.

БЛЕНДЕРНЫЙ НАБОР RDE-1301

Блендер представлен в составе блендерного набора и предназначен для взбивания, смешивания, измельчения и совместной обработки жидких и твердых продуктов.

ОПИСАНИЕ

1. Съёмная насадка-блендер
2. Фиксатор насадок
3. Моторный блок
4. Кнопка включения режима «TURBO»
5. Кнопка включения
6. Регулятор скорости вращения насадок
7. Чаша чоппера
8. Нож-измельчитель
9. Крышка-редуктор чоппера
10. Мерный стакан
11. Насадка-венчик
12. Редуктор насадки венчика

МЕРЫ БЕЗОПАСНОСТИ

Перед началом эксплуатации устройства внимательно прочитайте настоящую инструкцию по эксплуатации и сохраните её для использования в качестве справочного материала. Используйте устройство только по его прямому назначению, как изложено в данной инструкции. Неправильное обращение с устройством может привести к его поломке, причинению вреда пользователю или его имуществу.

- Прежде чем подключить устройство к электросети, проверьте, соответствует ли напряжение, указанное на устройстве, напряжению электросети в вашем доме.
- Не оставляйте устройство, включённое в электрическую сеть, без присмотра.
- Отключайте устройство от электрической сети перед сменой насадок и после использования.
- Прежде чем начать пользоваться устройством, убедитесь в том, что насадки установлены правильно и надёжно зафиксированы.
- Не подключайте к электрической сети моторный блок без установленных насадок.
- Запрещается включать устройство без использования насадок и продуктов для переработки.
- Не используйте устройство вне помещений.
- Охлаждайте горячие продукты, прежде чем поместить их в мерный стакан или в чашу чоппера.
- Запрещается помещать чашу чоппера и мерный стакан в микроволновую печь.
- Используйте только те насадки, которые входят в комплект поставки.

- Перед первым использованием устройства тщательно промойте все съёмные насадки и ёмкости, которые будут контактировать с продуктами.
- Устанавливайте чашу чоппера на ровной устойчивой поверхности.
- Продукты помещайте в чашу чоппера до включения устройства.
- Не переполняйте чашу чоппера продуктами и следите за уровнем налитых жидкостей.
- Режущие кромки ножа-измельчителя чоппера и насадки-блендера очень острые и могут представлять опасность. Обращайтесь с данными насадками крайне осторожно!
- При работе с чоппером в случае затруднения вращения ножа-измельчителя отключите устройство от электрической сети и аккуратно удалите продукты, мешающие вращению ножа.
- Извлекать продукты и сливать жидкости из чаши чоппера можно только после полной остановки вращения ножа-измельчителя.
- Не прикасайтесь к вращающимся частям устройства. Не допускайте попадания волос или свободно висящих элементов одежды в зону вращения ножа насадок-блендера или венчика.
- Всякий раз перед чистой работой устройства, а также в том случае, если вы его не используете, отключайте устройство от электросети.
- При отключении устройства беритесь непосредственно за вилку сетевого шнура.
- Не тяните за сетевой шнур и не переключивайте его.
- Не помещайте насадки и ёмкости в посудомоечную машину.
- Не используйте устройство вблизи горячих поверхностей (таких как газовая или электрическая плита, духовой шкаф).
- Следите, чтобы сетевой шнур не прикасался к острым кромкам мебели и горячим поверхностям.
- Не прикасайтесь к корпусу моторного блока, к сетевому шнуру и к вилке сетевого шнура мокрыми руками.
- Из соображений безопасности детей не оставляйте полиэтиленовые пакеты, используемые в качестве упаковки, без надзора.

Внимание! Не разрешайте детям играть с полиэтиленовыми пакетами или упаковочной плёнкой. **Опасность удушья!**

- Не разрешайте детям прикасаться к корпусу моторного блока, к сетевому шнуру и к вилке сетевого шнура во время работы устройства.

РУССКИЙ

- Дети должны находиться под присмотром для недопущения игр с прибором.
- Во время работы и в перерывах между рабочими циклами размещайте устройство в местах, недоступных для детей.
- Прибор не предназначен для использования лицами (включая детей) с пониженными физическими, сенсорными или умственными способностями или при отсутствии у них жизненного опыта или знаний, если они не находятся под присмотром или не проинструктированы об использовании прибора лицом, ответственным за их безопасность.
- Будьте особенно внимательны, если поблизости от работающего устройства находятся дети или лица с ограниченными возможностями.
- Данное устройство не предназначено для использования детьми.
- Во избежание поражения электрическим током или возгорания не погружайте корпус устройства, сетевого шнура и вилку сетевого шнура в воду или в любые другие жидкости.
- Если устройство упало в воду:
 - не прикасайтесь к воде;
 - немедленно извлеките вилку сетевого шнура из электрической розетки, и только после этого можно достать устройство из воды;
 - обратитесь в авторизованный (уполномоченный) сервисный центр для осмотра или ремонта устройства.
- При повреждении шнура питания его замену во избежание опасности должны производить изготовитель, сервисная служба или подобный квалифицированный персонал.
- Запрещается самостоятельно ремонтировать прибор. Не разбирайте прибор самостоятельно, при возникновении любых неисправностей или после падения устройства выключите прибор из электрической розетки и обратитесь в любой авторизованный (уполномоченный) сервисный центр по контактным адресам, указанным в гарантийном талоне и на сайте www.rondell.ru.
- Во избежание повреждений перевозите устройство только в заводской упаковке.
- Храните устройство в местах, недоступных для детей и людей с ограниченными возможностями.

ДАННЫЙ ПРИБОР ПРЕДНАЗНАЧЕН ДЛЯ ИСПОЛЬЗОВАНИЯ ТОЛЬКО В БЫТОВЫХ УСЛОВИЯХ. ЗАПРЕЩАЕТСЯ

КОММЕРЧЕСКОЕ ИСПОЛЬЗОВАНИЕ И ИСПОЛЬЗОВАНИЕ ПРИБОРА В ПРОИЗВОДСТВЕННЫХ ЗОНАХ И РАБОЧИХ ПОМЕЩЕНИЯХ.

ПОДГОТОВКА К РАБОТЕ

После транспортировки или хранения устройства при пониженной температуре необходимо выдерживать его при комнатной температуре не менее трёх часов.

- Перед использованием устройства промойте насадки (1, 8 или 11), чашу чоппера (7), мерный стакан (10) тёплой водой с нейтральным моющим средством и тщательно просушите их.
- Моторный блок (3), крышку-редуктор чоппера (9) и редуктор насадки венчика (12) протрите мягкой, слегка влажной тканью, после чего вытрите насухо.

ВНИМАНИЕ!

- Не погружайте моторный блок (3), крышку-редуктор чоппера (9), редуктор насадки венчика (12), сетевого шнура и вилку сетевого шнура в воду или в любые другие жидкости.
- Не помещайте насадки и ёмкости в посудомоечную машину.

Продолжительность работы

Блендерный набор позволяет работать быстро и эффективно, но при этом продолжительность непрерывной работы с насадкой-блендером (1) не должна превышать 1 минуты, с насадкой-венчиком (11) – 90 секунд, при измельчении твёрдых продуктов в чаше чоппера (7) продолжительность работы не должна превышать 10 секунд. Между рабочими циклами делайте перерыв не менее двух минут.

ИСПОЛЬЗОВАНИЕ НАСАДКИ-БЛЕНДЕРА

Используйте съёмную насадку-блендер (1) для приготовления фруктового пюре, детского питания, соусов, майонеза, смешивания разнообразных ингредиентов, приготовления коктейлей (для переработки фруктов и овощей, содержащих достаточное количество жидкости).

ПРЕДУПРЕЖДЕНИЕ: Перед установкой насадки (1) убедитесь в том, что вилка сетевого шнура не вставлена в электрическую розетку.

- Вставьте съёмную насадку-блендер (1) в моторный блок (3) и поверните её против часовой стрелки до упора, убедитесь в надёжной фиксации насадки.
- Вставьте вилку сетевого шнура в электрическую розетку.

- Погрузите насадку-блендер (1) в ёмкость с продуктами, которые вы хотите измельчить/перемешать.

Примечание: Вы можете поместить продукты в мерный стакан (10).

Выбор скорости вращения насадок:

- Изменение скорости вращения насадок осуществляется ручкой регулятора скорости (6). Нажмите и удерживайте кнопку (5), поворотом ручки регулятора (6) установите необходимую скорость вращения насадки.
- Для работы в режиме максимальной скорости нажмите и удерживайте кнопку (4) «TURBO».

ВНИМАНИЕ!

При переработке продуктов держите устройство вертикально.

- Для включения устройства нажмите и удерживайте кнопку (5). Используйте данный режим работы для смешивания жидких продуктов. Изменение скорости вращения насадки (1) осуществляется поворотом ручки регулятора скорости (6).
- При нажатии и удержании кнопки (4) «TURBO» устройство включится на максимальных оборотах. Используйте данный режим работы для совместной обработки жидких и твёрдых продуктов.

Примечания:

- Продукты помещаются в ёмкость до включения устройства. Объём перерабатываемых продуктов не должен превышать 2/3 от объёма ёмкости, в которой они перерабатываются.
- Перед началом процесса измельчения/смешивания рекомендуется очистить фрукты от кожуры, удалить несъедобные части, такие как косточки, и порезать фрукты кубиками размером около 2х2 см.
- После завершения использования устройства извлеките вилку сетевого шнура из электрической розетки и отсоедините съёмную насадку-блендер (1), повернув её по часовой стрелке.

ВНИМАНИЕ!

- Запрещается снимать насадку-блендер (1) во время работы.
- Чтобы не повредить лезвия, не перерабатывайте слишком твёрдые продукты, такие как крупы, рис, приправы, кофе, твёрдые сорта сыра, замороженные продукты и другие.
- Если при работе с насадкой-блендером (1) возникают трудности в измельчении продуктов, если это возможно, добавьте небольшое количество жидкости.

ИСПОЛЬЗОВАНИЕ ВЕНЧИКА

Используйте насадку-венчик (11) только для взбивания крема, яичного белка, приготовления бисквитного теста или перемешивания готовых десертов.

ПРЕДУПРЕЖДЕНИЕ: Перед установкой венчика (11) и редуктора (12) убедитесь в том, что вилка сетевого шнура не вставлена в электрическую розетку.

- Вставьте насадку-венчик (11) в редуктор венчика (12).
- Вставьте редуктор венчика (12) в моторный блок (3) и поверните её против часовой стрелки до упора, убедитесь в надёжной фиксации редуктора (12) и венчика (11).
- Вставьте вилку сетевого шнура в электрическую розетку.
- Опустите насадку-венчик (11) в посуду с продуктами.

Примечание: Вы можете поместить продукты в мерный стакан (10).

- Для включения устройства нажмите и удерживайте кнопку (5). Изменение скорости вращения венчика (11) осуществляется поворотом ручки регулятора скорости (6).
- При нажатии и удержании кнопки (4) «TURBO» устройство включится на максимальных оборотах.
- После использования устройства извлеките вилку сетевого шнура из электрической розетки, отсоедините редуктор венчика (12) от моторного блока (3), повернув его по часовой стрелке.
- Выньте венчик (11) из редуктора (12).

ВНИМАНИЕ!

- Запрещается использовать насадку-венчик (11) для замешивания крутого теста.
- Продукты помещайте в ёмкость до включения устройства.

ИСПОЛЬЗОВАНИЕ ЧОППЕРА

Чоппер используется для измельчения мяса, сыра, лука, трав, чеснока, моркови, грецких орехов, миндаля, чернослива, овощей и фруктов.

ВНИМАНИЕ!

Запрещается измельчать очень твёрдые продукты, такие как кубики льда, замороженные продукты, мускатный орех, зёрна кофе, злаки и другие.

Прежде чем начать измельчение:

- Нарезьте мясо, сыр, лук, овощи или фрукты кусочками приблизительно 2х2 см.
- Удалите у трав стебли, очистите орехи от скорлупы.
- Удалите из мяса кости, жилы и хрящи.

РУССКИЙ

Измельчение

Осторожно! лезвия ножа-измельчителя (8) очень острые! Всегда держите нож-измельчитель (8) за верхний пластмассовый хвостовик.

- Установите чашу чоппера (7) на ровной устойчивой поверхности.
- Установите нож-измельчитель (8) на ось внутри чаши чоппера (7).
- Поместите продукты в чашу чоппера (7).

Примечание: Не включайте устройство с пустой чашей чоппера (7).

- Установите крышку-редуктор (9) на чашу чоппера (7) и поверните её по часовой стрелке до упора.
 - Установите моторный блок (3) на горловину крышки-редуктора (9) и поверните его против часовой стрелки до упора, убедитесь в надежной фиксации моторного блока (3).
 - Моторный блок (3) устанавливайте строго вертикально, без перекосов.
- Подключите устройство к электрической сети, вставив вилку сетевого шнура в электрическую розетку.

- Для включения устройства нажмите и удерживайте кнопку (5). Изменение скорости вращения ножа-измельчителя (8) осуществляется поворотом ручки регулятора скорости (6).
- При нажатии и удержании кнопки (4) «TURBO» нож-измельчитель (8) будет вращаться с максимальными оборотами.
- Во время работы держите моторный блок (3) одной рукой, а чашу чоппера (7) придерживайте другой рукой.
- После использования устройства дождитесь полной остановки вращения ножа-измельчителя (8).
- Извлеките вилку сетевого шнура из электрической розетки.
- Отсоедините моторный блок (3) от горловины крышки-редуктора (9), повернув его по часовой стрелке.
- Снимите крышку-редуктор (9).
- Соблюдая осторожность, извлеките нож-измельчитель (8), держась за пластмассовый хвостовик.
- Извлеките измельчённые продукты из чаши чоппера (7).

ВНИМАНИЕ!

Строго придерживайтесь описанной последовательности действий.

Для достижения оптимальных результатов воспользуйтесь данными, приведенными в таблице:

| Функция | Тип продукта | Максимальный вес | Примерное время готовности, сек | Скорость |
|------------------------------------|----------------|---------------------------------|---------------------------------|----------|
| Измельчение (чоппер) | мясо | 150г | 10 | TURBO |
| Измельчение и смешивание (Блендер) | Морковь + вода | 240 г (морковь) 360 г (вода) | 60 | TURBO |
| Взбивание (Венчик) | Яичные белки | | 90 | TURBO |

Примечание: все данные в таблице носят рекомендательный характер.

ЧИСТКА

Внимание! Лезвия ножа-измельчителя (8) очень острые и могут представлять опасность. Обращайтесь с ножом-измельчителем (8) крайне осторожно!

1. Перед чисткой устройства отключите его от электрической сети.
2. Снимите насадки. Для чистки моторного блока (3) и редукторов (9, 12) используйте слегка влажную ткань, после чего их следует вытереть насухо.
3. После переработки солёных или кислых продуктов необходимо сразу ополоснуть водой насадку-блендер (1) или нож-измельчитель (8).
4. При переработке продуктов с сильными красящими свойствами (например, моркови или свёклы) насадки

и ёмкости могут окраситься, протрите насадки и ёмкости тканью, смоченной растительным маслом, после чего промойте насадки и ёмкости с нейтральным моющим средством.

5. После использования промойте насадки, которые контактировали с продуктами, тёплой водой с нейтральным моющим средством и тщательно просушите их. Насадку-венчик (11) следует промыть полностью, а насадку-блендер (1) – только нижнюю часть.
6. Запрещается погружать моторный блок (3) и редукторы (9, 12) в любые жидкости, а также промывать их под струёй воды или помещать в посудомоечную машину.

ХРАНЕНИЕ

- Прежде чем убрать устройство на длительное хранение, проведите чистку устройства и тщательно его просушите.
- Не наматывайте сетевой шнур на моторный блок (3).
- Храните устройство в местах, недоступных для детей и людей с ограниченными возможностями.

КОМПЛЕКТ ПОСТАВКИ

Моторный блок – 1 шт.
 Насадка-блендер – 1 шт.
 Редуктор венчика – 1 шт.
 Насадка-венчик – 1 шт.
 Крышка-редуктор – 1 шт.
 Нож-измельчитель – 1 шт.
 Чаша чоппера – 1 шт.
 Мерный стакан с крышкой – 1 шт.
 Инструкция – 1 шт.
 Гарантийный талон – 1 шт.

ТЕХНИЧЕСКИЕ ХАРАКТЕРИСТИКИ

Электропитание: 220-240 В ~ 50 Гц
 Номинальная потребляемая мощность: 250 Вт
 Максимальная мощность: 1200 Вт

УТИЛИЗАЦИЯ



В целях защиты окружающей среды, после окончания срока службы прибора и элементов питания (если входят в комплект), не выбрасывайте их вместе с обычными бытовыми отходами, передайте прибор и элементы питания в специализированные пункты для дальнейшей утилизации.

Отходы, образующиеся при утилизации изделий, подлежат обязательному сбору с последующей утилизацией в установленном порядке.

Для получения дополнительной информации об утилизации данного продукта обратитесь в местный муниципалитет, службу утилизации бытовых отходов или в магазин, где Вы приобрели данный продукт.

циалитет, службу утилизации бытовых отходов или в магазин, где Вы приобрели данный продукт.

Производитель сохраняет за собой право изменять дизайн, конструкцию и технические характеристики, не влияющие на общие принципы работы устройства, без предварительного уведомления, из-за чего между инструкцией и изделием могут наблюдаться незначительные различия. Если пользователь обнаружил такие несоответствия, просим сообщить об этом по электронной почте info@rondell.ru для получения обновленной версии инструкции.

Срок службы устройства – 3 года



Данное изделие соответствует всем требуемым европейским и российским стандартам безопасности и гигиены.

ИЗГОТОВИТЕЛЬ: СТАР ПЛЮС ЛИМИТЕД
 (STAR PLUS LIMITED)

**МЕСТОНАХОЖДЕНИЕ И ПОЧТОВЫЙ АДРЕС
 ДЛЯ СВЯЗИ:** ЮНИТ БИ ЭНД СИ, 15Й ЭТАЖ,
 КЭЙСИ АБЕРДИН ХАУС, №38, ХЕНГ ИП РОУД,
 ВОНГ ЧУК ХАНГ, ГОНКОНГ, КНР

**ИМПОРТЕР И УПОЛНОМОЧЕННОЕ
 ИЗГОТОВИТЕЛЕМ ЛИЦО:** ООО «ГИПЕРИОН»

**МЕСТОНАХОЖДЕНИЕ И ПОЧТОВЫЙ АДРЕС
 ДЛЯ СВЯЗИ:** РФ, 117452, Г. МОСКВА,
 ЧЕРНОМОРСКИЙ БУЛЬВАР, ДОМ 17, КОРП. 1, ЭТАЖ 4,
 ОФИС 401, КАБ. 2.
 Тел.: +7 (499) 685-17-81, e-mail: info@rondell.ru

Ответственность за несоответствие продукции требованиям технических регламентов Таможенного союза возложена на уполномоченное изготовителем лицо.

www.rondell.ru
ТЕЛЕФОН ДЛЯ СПРАВОК: 8-800-100-18-30

СДЕЛАНО В КНР





ГАРАНТИЙНЫЙ ТАЛОН

условия гарантийного обслуживания

ЕДИНАЯ СПРАВОЧНАЯ СЛУЖБА/CALL CENTER:

+7 (495) 921-01-70

Уважаемые покупатели!

Требуйте от продавца заполнения гарантийного талона, включая отрывные купоны.

English

Dear Customer!

RÖNDELL appreciates your choice and guarantees the high quality of the purchased appliance operation under keeping of service rules.

The guarantee period for all devices is 12 months from the date of purchase. By this guarantee book the manufacturer confirms the good working condition of the device and undertakes the obligation to repair any defects which may arise through the fault of the manufacturer free of charge. Warranty service is available at any authorized service center enlisted on the site www.rondell.ru.

Guarantee service conditions

1. The guarantee is valid if the following issuance conditions are observed:

- correct and precise filling in the original RÖNDELL warranty card with mentioning model name, its serial number, date of sale, with seal of Seller and signature of Seller's representative in the warranty card, seals on each tear-off coupon, Buyer's signature;

The manufacturer retains the right to refuse guarantee service in case of failure to submit the above-mentioned documents, or if the information they contain is incomplete, illegible or contradictory.

2. The guarantee is valid if the following operating conditions are observed:

- the device is used in strict accordance with the operating instructions;
- the safety rules and requirements are observed.

3. Warranty does not include periodic maintenance, cleaning, installation, adjustment of device at the owner's home, as well as natural device wear and tear.

4. Cases not covered by the guarantee:

- mechanical impairments;
- non-observance of operating conditions or faulty action of the owner;
- incorrect installation or transportation;
- natural hazards (lightning, fire, flooding etc.), as well as other causes beyond the control of the seller and manufacturer;
- penetration of external objects, liquids or insects into the device;
- repair work or structural alterations carried out by unauthorised persons;
- use of the device for professional purposes (whereby the load exceeds the domestic application level);
- connection of the device to power supply, telecommunication and cable-based networks incompatible with the State Technical Standards;
- cleaning of audio heads, different media readout drives
- breakdown of the accessories of the unit listed below, if their replacement is specified by the construction and does not require disassembly of the unit:
 - a) the remote control, the accumulator batteries, batteries, external power blocks and charging devices;
 - b) the consumable products and accessories (packing, cases, belts, bags, grids, blades, flasks, plates, supports, racks, roasting racks, hoses, tubes, brushes, attachments, dust containers, filters, odor absorbers).
- for battery-operated devices: use of incompatible or discharged batteries, or any impairments caused by discharged or leaky batteries (we recommend to use only high-quality batteries);
- for battery powered devices – any damages caused by battery charging and recharging rules violation.
- for shavers: crumpled or ruptured safety mesh;

5. This guarantee is provided by the manufacturer in addition to the customer's rights, stipulated by the current legislation, and does not restrict them.

6. The manufacturer is not responsible for possible harm, caused directly or indirectly by «RÖNDELL» products to people, pets, consumer's property and/or other third parties in case if it has happened due to violation of rules and operating conditions, installation of the unit; intended and/or careless actions (inactions) of a consumer and/or other third parties, the effect of force majeure circumstances.

Уважаемый покупатель!
RÖNDELL благодарит Вас за Ваш выбор и гарантирует высокое качество работы
приобретенного вами прибора при соблюдении правил его эксплуатации.

Срок гарантии на все приборы – 12 месяцев со дня покупки. Данным гарантийным талоном производитель подтверждает исправность данного прибора и берет на себя обязательство по бесплатному устранению всех неисправностей, возникших по вине производителя. Гарантийный ремонт может быть произведен в любом авторизованном сервис-центре, указанном на сайте www.rondell.ru.

Условия гарантийного обслуживания:

1. Гарантия действует при соблюдении следующих условий оформления:
 - правильное и четкое заполнение оригинального гарантийного талона RÖNDELL с указанием наименования модели, ее серийного номера, даты продажи, при наличии печати фирмы-продавца и подписи представителя фирмы-продавца в гарантийном талоне, печатей на каждом отрывном купоне, подписи покупателя;Производитель оставляет за собой право на отказ в гарантийном обслуживании в случае непредоставления вышеуказанных документов, или если информация в них будет неполной, неразборчивой, противоречивой.
2. Гарантия действует при соблюдении следующих условий эксплуатации:
 - использование прибора в строгом соответствии с инструкцией по эксплуатации;
 - соблюдение правил и требований безопасности.
3. Гарантия не включает в себя периодическое обслуживание, чистку, установку, настройку прибора на дому у владельца, а также естественный износ прибора.
4. Случаи, на которые гарантия не распространяется:
 - механические повреждения;
 - несоблюдение условий эксплуатации или ошибочные действия владельца;
 - неправильная установка, транспортировка;
 - стихийные бедствия (молния, пожар, наводнение и т.п.), а также другие причины, находящиеся вне контроля продавца и изготовителя;
 - попадание внутрь прибора посторонних предметов, жидкостей, насекомых;
 - ремонт или внесение конструктивных изменений неуполномоченными лицами;
 - использование прибора в профессиональных целях (нагрузка превышает уровень бытового применения);
 - подключение прибора к питающим, телекоммуникационным и кабельным сетям, не соответствующим Государственным Техническим Стандартам;
 - чистка аудиоголовок, приводов для считывания информации с носителей различных типов;
 - выход из строя перечисленных ниже принадлежностей изделия, если их замена предусмотрена конструкцией и не связана с разборкой изделия:
 - а) пульты дистанционного управления, аккумуляторные батареи, элементы питания (батарейки), внешние блоки питания и зарядные устройства;
 - б) расходные материалы и аксессуары (упаковка, чехлы, ремни, сумки, сетки, ножи, колбы, тарелки, подставки, решетки, вертелы, шланги, трубки, щетки, насадки, пылесборники, фильтры, поглотители запаха).
 - для приборов, работающих от батареек, – работа с неподходящими или истощенными батарейками;
 - для приборов, работающих от аккумуляторов – любые повреждения, вызванные нарушениями правил зарядки и подзарядки аккумуляторов.
 - для бритв – смятая или порванная сетка.
5. Настоящая гарантия предоставляется изготовителем в дополнение к правам потребителя, установленным действующим законодательством, и ни в коей мере не ограничивает их.
6. Производитель не несет ответственности за возможный вред, прямо или косвенно нанесенный продукцией «RÖNDELL», людям, домашним животным, имуществу потребителя и/или иных третьих лиц в случае, если это произошло в результате несоблюдения правил и условий эксплуатации, установки изделия; умышленных и/или неосторожных действий (бездействий) потребителя и/или иных третьих лиц, действия обстоятельств непреодолимой силы.



Гарантийный талон / Guarantee card

440-

Сведения о покупке / Purchase information

Модель / Model:

Блендерный набор RDE- 1301

Серийный номер № / Serial №:

Дата покупки / Date of purchase:

Сведения о продавце / Seller information

Название и адрес продающей организации / Name and address of selling organization:

Телефон / Telephone number:

М.П.
P.S.

Подтверждаю получение исправного изделия, с условиями гарантии ознакомлен и согласен /
Here by I confirm the receipt of the guarantee terms

Подпись покупателя /
Buyer's signature

ВНИМАНИЕ! Гарантийный талон действителен только при наличии печати продающей организации /
ATTENTION! The guarantee card is valid only if stamped by the selling organization

Röndell
Professionals Recommend

Купон / Coupon №3

440-

Модель / Model:

**Блендерный набор
RDE-1301**

Серийный номер № /
Serial №:

Дата поступления в ремонт /
Repair start date:

Дата выполнения ремонта /
Repair completion date:

Вид ремонта / Type of repair:

М.П.
P.S.

Röndell
Professionals Recommend

Купон / Coupon №2

440-

Модель / Model:

**Блендерный набор
RDE-1301**

Серийный номер № /
Serial №:

Дата поступления в ремонт /
Repair start date:

Дата выполнения ремонта /
Repair completion date:

Вид ремонта / Type of repair:

М.П.
P.S.

Röndell
Professionals Recommend

Купон / Coupon №1

440-

Модель / Model:

**Блендерный набор
RDE-1301**

Серийный номер № /
Serial №:

Дата поступления в ремонт /
Repair start date:

Дата выполнения ремонта /
Repair completion date:

Вид ремонта / Type of repair:

М.П.
P.S.

