

**RU** Инструкция по эксплуатации 2  
Сушильный барабан  
**UK** Інструкція 32  
Сушильний барабан

LAVATHERM 97689IH3



 **AEG**  
perfekt in form und funktion

## СОДЕРЖАНИЕ

|  |    |
|--|----|
| 1. СВЕДЕНИЯ ПО ТЕХНИКЕ БЕЗОПАСНОСТИ.....   | 3  |
| 2. УКАЗАНИЯ ПО БЕЗОПАСНОСТИ.....           | 6  |
| 3. ОПИСАНИЕ ИЗДЕЛИЯ.....                   | 8  |
| 4. ПРИНАДЛЕЖНОСТИ.....                     | 9  |
| 5. ПАНЕЛЬ УПРАВЛЕНИЯ.....                  | 10 |
| 6. ТАБЛИЦА ПРОГРАММ.....                   | 13 |
| 7. РЕЖИМЫ.....                             | 17 |
| 8. ПЕРЕД ПЕРВЫМ ИСПОЛЬЗОВАНИЕМ.....        | 19 |
| 9. ЕЖЕДНЕВНОЕ ИСПОЛЬЗОВАНИЕ.....           | 19 |
| 10. ПОЛЕЗНЫЕ СОВЕТЫ.....                   | 22 |
| 11. УХОД И ОЧИСТКА.....                    | 24 |
| 12. ПОИСК И УСТРАНЕНИЕ НЕИСПРАВНОСТЕЙ..... | 27 |
| 13. ТЕХНИЧЕСКИЕ ДАННЫЕ.....                | 29 |
| 14. УСТАНОВКА.....                         | 30 |

## ДЛЯ ИДЕАЛЬНЫХ РЕЗУЛЬТАТОВ

Благодарим Вас за выбор данного изделия AEG. Оно будет безупречно служить Вам долгие годы – ведь мы создали его, призвав на помощь инновационные технологии, которые помогают облегчить жизнь и реализуют функции, которых не найдешь в обычных приборах. Потратьте несколько минут на чтение, чтобы получить от своей покупки максимум пользы.

**На нашем веб-сайте Вы сможете:**



Найти рекомендации по использованию изделий, руководства по эксплуатации, мастер устранения неисправностей, информацию о техническом обслуживании:

**[www.aeg.com](http://www.aeg.com)**



Зарегистрировать свое изделие для улучшения обслуживания:

**[www.registeraeg.com](http://www.registeraeg.com)**



Приобрести дополнительные принадлежности, расходные материалы и фирменные запасные части для своего прибора:

**[www.aeg.com/shop](http://www.aeg.com/shop)**

## ПОДДЕРЖКА ПОТРЕБИТЕЛЕЙ И СЕРВИСНОЕ ОБСЛУЖИВАНИЕ

Мы рекомендуем использовать оригинальные запчасти.

При обращении в сервис-центр следует иметь под рукой следующую информацию: модель, код изделия (PNC), серийный номер.

Данная информация находится на табличке с техническими данными.



Внимание / Важные сведения по технике безопасности.



Общая информация и рекомендации



Информация по охране окружающей среды

Право на изменения сохраняется.

## 1. СВЕДЕНИЯ ПО ТЕХНИКЕ БЕЗОПАСНОСТИ

Перед установкой и эксплуатацией прибора внимательно ознакомьтесь с приложенным руководством. Производитель не несет ответственности за травмы и повреждения, полученные/вызванные неправильной установкой и эксплуатацией. Позаботьтесь о том, чтобы данное руководство было у Вас под рукой на протяжении всего срока службы прибора.



— Ознакомьтесь с инструкциями, которые приложены к прибору.

### 1.1 Безопасность детей и лиц с ограниченными возможностями



#### ВНИМАНИЕ!

Существует риск удушья, получения травм или стойких нарушений нетрудоспособности.

- Данный прибор может эксплуатироваться детьми старше 8 лет и лицами с ограниченными физическими, сенсорными или умственными способностями и с недостаточным опытом или знаниями только при условии нахождения под присмотром лица, отвечающего за их безопасность, или после получения соответствующих инструкций, позволяющих им безопасно эксплуатировать электроприбор и дающих им представление об опасности, сопряженной с его эксплуатацией.
- Не позволяйте детям играть с прибором.
- Детям младше 3 лет запрещается находиться рядом с прибором, если взрослые не обеспечивают за ними постоянный надзор.
- Храните все упаковочные материалы вне досягаемости детей.
- Храните все средства для стирки вне досягаемости детей.

- Не подпускайте детей и домашних животных к прибору, когда его дверца открыта.
- Если прибор оснащен устройством защиты от детей, рекомендуем Вам включить это устройство.
- Очистка и доступное пользователю техническое обслуживание не должно производиться детьми без присмотра.

## **1.2 Общие правила техники безопасности**

- Не изменяйте параметры данного прибора.
- Если сушильный барабан устанавливается поверх стиральной машины, используйте монтажный комплект. Комплект для вертикальной сборки, который можно приобрести в авторизованных магазинах, может использоваться только с приборами, которые перечислены в поставляемых вместе с принадлежностью инструкциях. Внимательно изучите их перед установкой (см. Вкладыш с инструкцией по установке).
- Прибор может быть установлен как отдельно, так и под столешницу, если под ней достаточно места (см. вкладыш с инструкцией по установке).
- Не устанавливайте прибор за дверь, запираемой на замок, за раздвижной дверью или за дверью с петлями, расположенными на противоположной стороне по отношению к петлям на дверце прибора.
- Вентиляционные отверстия в днище (если они предусмотрены конструкцией) не должны перекрываться ковровым покрытием.
- Вставляйте вилку сетевого кабеля в розетку только во конце установки прибора. Убедитесь, что после установки имеется доступ к вилке.
- Обеспечьте надлежащую вентиляцию для того, чтобы избежать обратного притока газов в помещение, создаваемого устройствами, в которых происходит сгорание других видов топлива (включая камины).

- Запрещается отводить выпускаемый прибором воздух в вытяжную систему, используемую для приборов, в которых происходит сжигание газа или иных видов топлива. (если это применимо)
- В случае повреждения шнура питания во избежание несчастного случая он должен быть заменен изготовителем, авторизованным сервисным центром или специалистом с равнозначной квалификацией.
- Соблюдайте максимально допустимую загрузку в 8 кг (см. Главу «Таблица программ»).
- Не используйте прибор для вещей, подвергшиеся чистке с помощью промышленных химикатов.
- Убирайте ворс, скопившийся вокруг прибора.
- Не используйте прибор без фильтра. После каждым использованием или перед ним очищайте фильтр для ворса.
- Не сушите в сушильном барабане нестиранные вещи.
- Перед тем как сушить в сушильном барабане вещи, загрязненные такими веществами, как кулинарный жир, ацетон, спирт, бензин, керосин, пятновыводители, скипидар, воск и средства для удаления воска, их следует выстирать в горячей воде с увеличенным количеством стирального порошка.
- Нельзя сушить в сушильном барабане изделия из вспененной резины (латексная губка), шапочки для душа, водостойкие текстильные изделия, изделия на резиновой основе, а также одежду и подушки со вставками из вспененной резины.
- Смягчители для ткани и другие подобные средства следует использовать в соответствии с указаниями их изготовителей.
- Выньте из карманов все предметы, например, зажигалки и спички.
- Никогда не останавливайте сушильные барабан до завершения цикла сушки за исключением случая,

когда белье быстро вынимается и расстилается для обеспечения рассеивания тепла.

- Заключительный этап цикла сушки в сушильном барабане выполняется без нагрева (этап охлаждения) для того, чтобы конечная температура белья позволила обеспечить его сохранность.
- Перед выполнением операций по чистке и уходу выключите прибор и извлеките вилку сетевого шнура из розетки.

## 2. УКАЗАНИЯ ПО БЕЗОПАСНОСТИ

### 2.1 Установка

- Удалите всю упаковку.
- Не устанавливайте и не подключайте прибор, если он имеет повреждения.
- Следуйте приложенным к прибору инструкциям по его установке.
- Прибор имеет большой вес: не забывайте о мерах предосторожности при его перемещении. Обязательно используйте защитные перчатки.
- Не устанавливайте и не эксплуатируйте прибор в помещениях с температурой ниже 5°C или выше 35°C.
- Убедитесь, что пол на месте установки прибора ровный, прочный, чистый и не боится нагрева.
- Убедитесь, что между дном прибора и полом имеется достаточная вентиляция.
- Перемещайте прибор только в вертикальном положении.
- Задняя сторона прибора должна располагаться у стены.
- После установки прибора в рабочее положение при помощи спиртового уровня убедитесь в том, что прибор стоит абсолютно ровно. При необходимости выровняйте его, изменяя высоту ножек.

### 2.2 Подключение к электросети



#### **ВНИМАНИЕ!**

Существует риск пожара и поражения электрическим током.

- Прибор должен быть заземлен.
- Убедитесь, что параметры электропитания, указанные на табличке с техническими данными, соответствуют параметрам электросети. В противном случае вызовите электрика.
- Включайте прибор только в установленную надлежащим образом электророзетку с защитным контактом.
- Не пользуйтесь тройниками и удлинителями.
- Для отключения прибора от электросети не тяните за кабель электропитания. Всегда беритесь за саму вилку.
- Не беритесь за кабель электропитания или за его вилку мокрыми руками.
- Только для Великобритании и Ирландии. Прибор оснащен вилкой, рассчитанной на ток 13 А. При замене предохранителя в вилке электропитания следует использовать предохранитель 13 А ASTA (BS 1362).
- Данный прибор соответствует директивам Е.Е.С.

## 2.3 Эксплуатация



### ВНИМАНИЕ!

Существует риск травмы, поражения электрическим током, пожара, получения ожогов или повреждения прибора.

- Используйте прибор только в жилых помещениях.
- Не сушите поврежденные изделия с набивкой или наполнителями.
- Сушите только ткани, для которых допускается сушка в сушильном барабане. Следуйте указаниям на ярлыке.
- Если при стирке белья использовался пятновыводитель, то перед тем, как помещать белье в сушильный барабан, следует выполнить дополнительный цикл полоскания.
- Не пейте конденсат/ дистиллированную воду и не готовьте на них пищу. Это может причинить вред здоровью людей и домашних животных.
- Не садитесь и не вставляйте на открытую дверцу.
- Не сушите в сушильном барабане неотжатые вещи.

## 2.4 Внутреннее освещение



### ВНИМАНИЕ!

Существует опасность травмы.

- Светодиодное свечение в видимой части спектра: не допускайте попадания светового луча непосредственно в глаза.
- В приборе используется модуль подсветки или галогеновая лампа, предназначенная специально для бытовых приборов. Не используйте его для освещения дома.
- Для замены лампы внутреннего освещения обращайтесь в авторизованный сервисный центр.

## 2.5 Уход и очистка



### ВНИМАНИЕ!

Это может привести к повреждению прибора или травмам.

- Не используйте для очистки прибора подаваемую под давлением воду или пар.
- Протирайте прибор мягкой влажной тряпкой. Используйте только нейтральные моющие средства. Не используйте абразивные средства, царапающие губки, растворители или металлические предметы.

## 2.6 Компрессор



### ВНИМАНИЕ!

Существует риск повреждения прибора.

- Тепловой насос данного сушильного барабана и его контур заполнены специальным хладагентом, не содержащим фторо- и хлоросодержащие углеводороды. Контур должен быть хорошо закреплен. Повреждение системы может привести к утечке.

## 2.7 Утилизация



### ВНИМАНИЕ!

Существует опасность травмы или удушья.

- Отключите прибор от электросети.
- Отрежьте и утилизируйте кабель электропитания.
- Удалите защелку дверцы, чтобы предотвратить риск ее заперения при попадании внутрь прибора детей и домашних животных.

### 3. ОПИСАНИЕ ИЗДЕЛИЯ

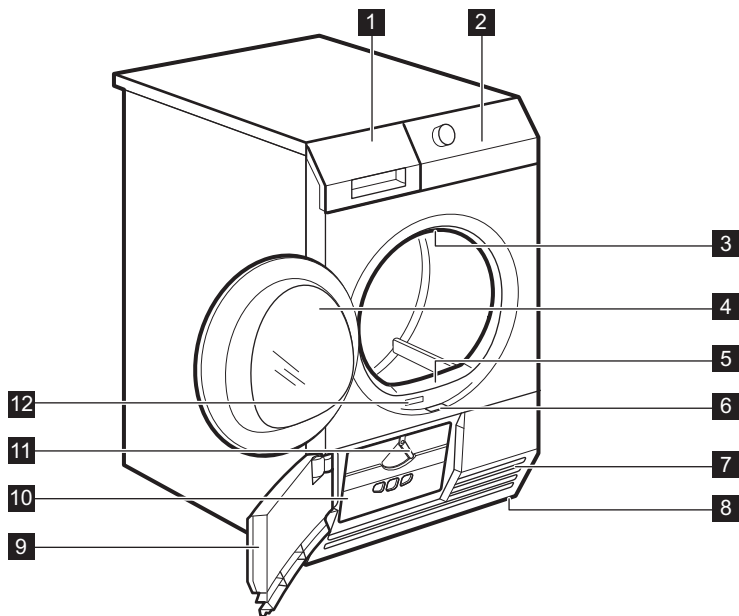

- |  |  |
|--|--|
| <b>1</b> Емкость для конденсата                      | <b>8</b> Регулируемые ножки                    |
| <b>2</b> Панель управления                           | <b>9</b> Дверца теплообменника                 |
| <b>3</b> Внутреннее освещение                        | <b>10</b> Крышка теплообменника                |
| <b>4</b> Дверца прибора                              | <b>11</b> Ручка фиксации крышки теплообменника |
| <b>5</b> Фильтр                                      | <b>12</b> Табличка с техническими данными      |
| <b>6</b> Кнопка для открывания дверцы теплообменника |  |
| <b>7</b> Вентиляционные щели                         |  |



Пользователь может перевесить дверцу, чтобы изменить сторону ее открывания. Это поможет облегчить загрузку и выгрузку белья или установку самого прибора (см. отдельную брошюру).



## 4. ПРИНАДЛЕЖНОСТИ

### 4.1 Комплект для установки на стиральную машину

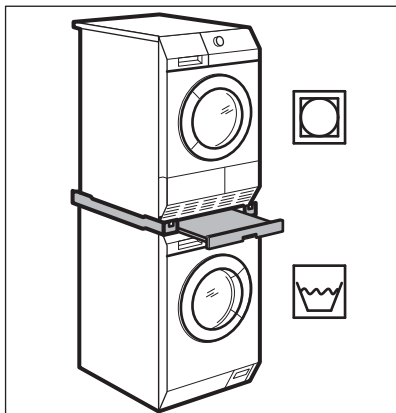

Наименование принадлежности:  
SKP11, STA8, STA9

Имеется в продаже в ближайшем авторизованном магазине.

Комплект для вертикальной сборки может использоваться только со стиральными машинами, перечисленными в буклете. См. приложенный буклет.

Внимательно прочитайте инструкцию, прилагаемую к данной дополнительной принадлежности.

### 4.2 Комплект для слива конденсата

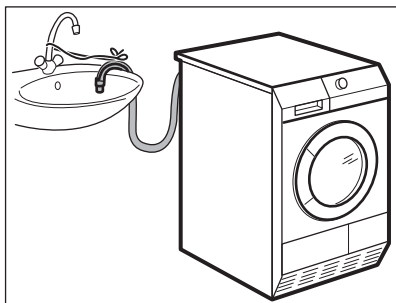

Наименование принадлежности: DK11.

Имеется в продаже в ближайшем авторизованном магазине (возможна

установка на сушильные барабаны нескольких типов)

Принадлежность для проточного слива конденсата в таз, сифон, канализацию и т.д. После установки слив конденсата из контейнера для воды производится автоматически. Контейнер для конденсата должен оставаться в приборе.

Установленный шланг должен находиться на высоте не менее 50 см и не более 1 м от уровня пола. Шланг не должен образовывать петлю. При необходимости укоротите шланг.

Внимательно прочитайте инструкцию, прилагаемую к данной дополнительной принадлежности.

### 4.3 Цоколь с ящиком

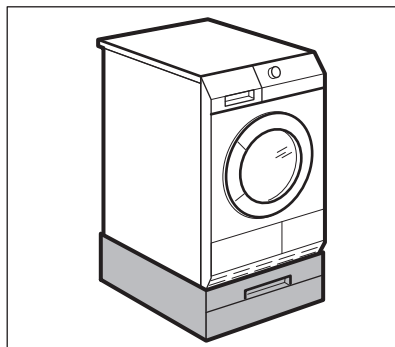

Наименование принадлежности:  
PDSTP10.

Принадлежность можно приобрести в ближайшем авторизованном магазине.

Предназначена для установки прибора на более высоком уровне для облегчения загрузки и выгрузки белья.

Ящик может быть использован для хранения белья (например, полотенца, моющих средств и т.д.)

Внимательно прочитайте инструкцию, прилагаемую к данной дополнительной принадлежности.

## 4.4 Сушильная полка

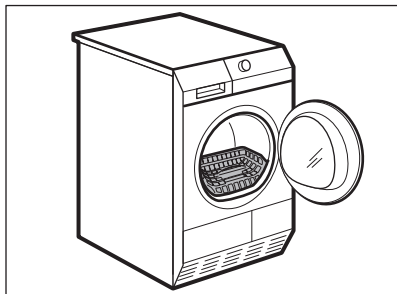

Наименование дополнительной принадлежности: RA5, RA6, RA11, RA12.

Имеется в продаже в ближайшем авторизованном магазине (возможна

установка на сушильные барабаны нескольких типов). Для того, чтобы узнать, совместима ли принадлежность с Вашим прибором, обратитесь за консультацией в магазин или посетите наш веб-сайт.

Дополнительная принадлежность: сушильная полка, позволяющая безопасно сушить в сушильном барабане:

- спортивную обувь
  - шерсть
  - мягкие игрушки
  - женское белье
- Внимательно прочитайте инструкцию, прилагаемую к данной дополнительной принадлежности.

## 5. ПАНЕЛЬ УПРАВЛЕНИЯ

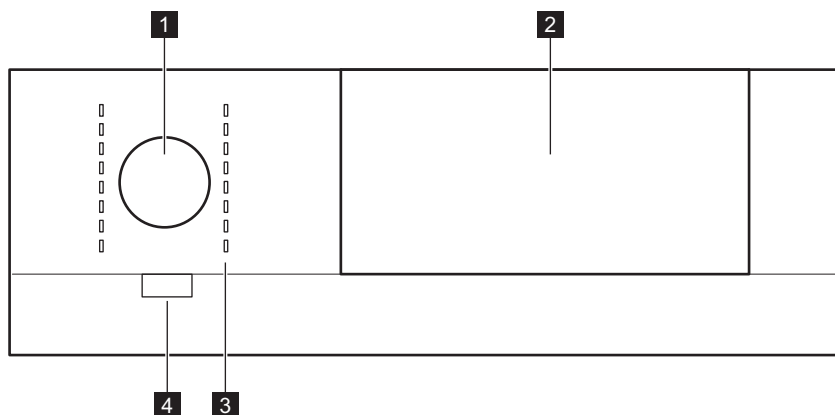

- 1** Селектор программ
- 2** Сенсорная панель с дисплеем
- 3** Индикаторы программ

- 4**  Вкл/Выкл кнопка с функцией **Автоотключение** режим

## 5.1 Сенсорная панель

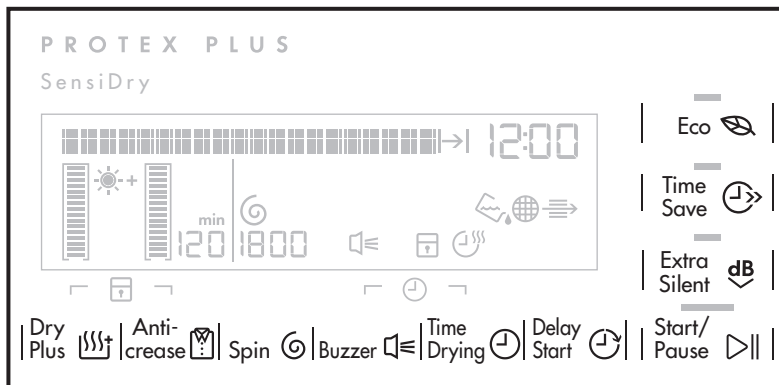

В отличие от кнопок, здесь для выбора режима следует коснуться области с названием режима. Каждая область между вертикальными рисками *определяет* касание пальца пользователя.



Для точного выбора касайтесь центра области между вертикальными рисками. При выборе функции не касайтесь сенсорных кнопок в перчатках. Панель следует содержать в чистоте и сухости.

## 5.2 Дисплей

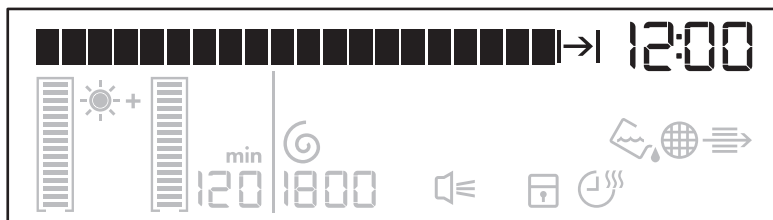

| Символ на дисплее | Описание символа                              |
|-------------------|---|
| Time of day       | текстовая строка                              |
| 12 : 00           | часы  |
| →12 . 00          | индикация времени цикла                       |
| →16 : 20          | ожидаемое время (в часах) окончания программы |

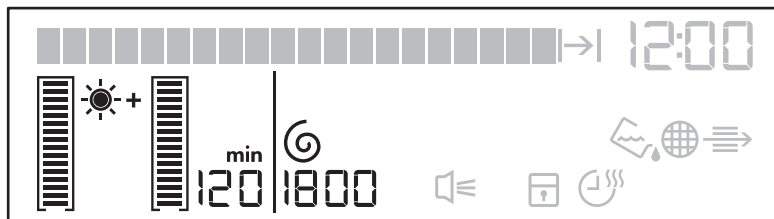

| Символ на дисплее | Описание символа  |
|-------------------|---|
| →  16 : 30        | ожидаемое время (в часах) окончания программы<br>диапазон выбора времени программы – от 10 до 120 мин.                        |
| →  16 : 50        | ожидаемое время (в часах) окончания программы с<br>задержкой старта<br>выбор диапазона задержки старта – от 30 мин. до 20 час |

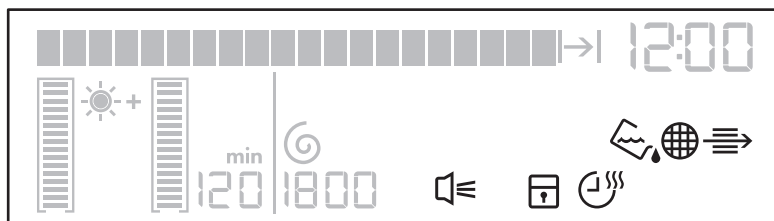

| Символ на дисплее | Описание символа  |
|-------------------|---|
|                   | повышенный уровень сушки: по умолчанию, средний, максимальный                             |
|                   | продолжительность фазы «антисминание»: по умолчанию, заданный интервал (30 мин – 120 мин) |
|                   | отжим белья производится при: 800-1800 об/мин<br>задается по умолчанию                    |



| Символ на дисплее | Описание символа   |
|-------------------|--|
|                   | звуковой сигнал включен  |
|                   | «Защита от детей» включена                                       |
|                   | режим «Время сушки» включен                                      |
|                   | индикатор: <i>слейте воду из контейнера для сбора конденсата</i> |

| Символ на дисплее   | Описание символа                              |
|---|---|
|  | индикатор: <i>произведите очистку фильтра</i> |
|  | индикатор: <i>проверьте теплообменник</i>     |

## 6. ТАБЛИЦА ПРОГРАММ

| Программы  | Загрузка <sup>1)</sup> | Свойства / Символы на ярлыке   |
|--|------------------------|--|
|  <b>Хлопок</b>  |                        |  |
|  Очень сухое  | 8 кг                   | Степень сушки: очень сухое. /   |
|  В шкаф  <sup>2)3)</sup> | 8 кг                   | Степень сушки: в шкаф. /    |
|  Под утюг <sup>2)</sup>   | 8 кг                   | Степень сушки: пригодна для глажки. /   |
|  Джинсы   | 8 кг                   | Повседневная одежда, например, джинсы, свитера из тканей различной толщины (например, на воротнике, манжетах и швах). /  |
|  Постельное белье   | 3 кг                   | Для сушки такого постельного белья, как простыни, пододеяльники, наволочки и матрасники. /                               |
|  Одеяла   | 3 кг                   | Сушка односпальных или двухспальных одеял и подушек (с перовым, пуховым или синтетическим наполнением). /              |
|  Сушка по времени   | 8 кг                   | Данная программа позволяет использовать режим Сушка по времени и задавать продолжительность программы. /               |
|  Очень быстрая Микс   | 3 кг                   | Сушка изделий из хлопка и синтетических тканей при низкой температуре. /   |
|  <b>Синтетика</b>   |                        |  |
|  Очень сухое  | 3,5 кг                 | Степень сушки: очень сухое. /    |

| Программы  | Загрузка 1)          | Свойства / Символы на ярлыке  |
|--|----------------------|---|
|  В шкаф <sup>2)</sup> | 3,5 кг               | Степень сушки: в шкаф. /    |
|  Под утюг             | 3,5 кг               | Степень сушки: пригодна для глажки. /   |
|  Легкая глажка        | 1 кг (или 5 рубашек) | Простой уход за бельем, которому требуется минимум глажки. Результаты сушки могут различаться в зависимости от типа и вида ткани. Перед загрузкой встряхните каждое загружаемое изделие. По завершении программы быстро сразу же извлеките вещи из барабана и повесьте их на вешалку. /  |
|  Верхняя одежда       | 2 кг                 | Сушка уличной одежды, технодежды, спортивной одежды, тканей с начесом, водонепроницаемых и дышащих курток, штормовок со съемным флисовым или внутренним теплоизолирующим слоем.   |
|  Микрофибра           | 2 кг                 | Спортивная одежда, одежда из тонких и легких тканей, микрофибры и полиэстра, которые не подлежат глажке.  |
|  Шелк/Нижнее белье    | 1 кг                 | Сушка изделий из шелка/ женского белья с помощью горячего воздуха при щадящем вращении барабана. /    |

| Программы   | Загрузка 1) | Свойства / Символы на ярлыке  |
|---|-------------|---|
|  Шерсть 4) | 1 кг        | Сушка одежды из шерсти. Одежда становится мягкой и уютной. Рекомендуется извлечь одежду немедленно по окончании работы программы. Для увеличения или уменьшения уровня остаточной влаги можно использовать функцию Доп. степень сушки. <div style="text-align: center;">  </div> |









1) Максимальный вес приведен для сухих вещей.

2) **Только для тестирующих организаций:** стандартные программы для тестирования приведены в документации EN 61121. При необходимости уменьшить уровень остаточной влажности белья скорректируйте программу при помощи режима  Доп. степень сушки Очищайте фильтр после каждого цикла

3) Программа  Хлопок В шкаф является стандартной программой для хлопка и является наиболее энергоэффективной программой для сушки влажного белья из хлопка нормальной степени загрязненности.

4) Программа сушки шерстяных изделий в данной стиральной машине с сушкой прошла тестирование и одобрена компанией **Woolmark**. Данная программа пригодна для сушки шерстяных изделий с ярлыками «ручная стирка» при условии выполнения стирки с использованием утвержденного компанией **Woolmark** цикла ручной стирки и сушки в барабане и в соответствии с инструкциями производителя. **1780SW13W**.

## 6.1 Выбор программ и режимов

| Программы 1)  | Доп. реж.  |   |   |   |  |   |   |
|---|--|---|---|---|--|---|---|
|   |  Доп. степень сушки |  Анти смятие |  Прядется в обороте в минуту |  Время сушки |  Eco 2) |  Экономить время |  Очень тихо |
|  Хлопок;  Очень сухое | ■  | ■   | ■   | ■   | ■  | ■   | ■   |
|  Хлопок;  В шкаф      | ■  | ■   | ■   | ■   | ■  | ■   | ■   |

| Программы 1)            | Доп. реж.          |              |                             |             |        |                 |             |
|-------------------------|--------------------|--------------|-----------------------------|-------------|--------|-----------------|-------------|
|                         | Доп. степень сушки | Антисминание | Прядется в обороте в минуту | Время сушки | Eco 2) | Экономить время | Очень тихая |
| Хлопок;  Под уют        | ■                  | ■            | ■                           |             | ■      | ■               |             |
| Джинсы                  | ■                  | ■            | ■                           |             | ■      | ■               |             |
| Постельное белье        | ■                  | ■            | ■                           |             | ■      |                 |             |
| Одеяла                  | ■                  |              | ■                           |             | ■      |                 |             |
| Сушка по времени        |                    | ■            |                             | ■           | ■      |                 |             |
| Очень быстрая Микс      | ■                  | ■            | ■                           |             |        | ■               |             |
| Синтетика;  Очень сухое | ■                  | ■            | ■                           |             | ■      | ■               | ■           |
| Синтетика;  В шкаф      | ■                  | ■            | ■                           |             | ■      | ■               | ■           |
| Синтетика;  Под уют     | ■                  | ■            | ■                           |             | ■      | ■               |             |
| Легкая глажка           | ■                  | ■            | ■                           |             | ■      |                 |             |
| Верхняя одежда          | ■                  |              | ■                           |             | ■      |                 |             |
| Микрофибра              | ■                  | ■            | ■                           |             | ■      |                 |             |
| Шелк/Нижнее белье       | ■                  |              | ■                           |             | ■      |                 |             |
| Шерсть                  | ■                  |              |                             | ■ 3)        | ■      |                 |             |

1) Одновременно с программой можно выбрать один или более режимов.

2) В случае, если режим Экономить время или Очень тихая включен, данный режим отключается.

3) Для применения только с сушильной полкой – см. Главу «ДОПОЛНИТЕЛЬНЫЕ ПРИНАДЛЕЖНОСТИ»

## 6.2 Данные по потреблению энергии

| Программа   | Отжим при / остаточная влажность | Время сушки | Энергопотребление |
|-------------|----------------------------------|-------------|-------------------|
| Хлопок 8 кг |                                  |             |                   |



| Программа        | Отжим при / остаточная влажность | Время сушки | Энергопотребление |
|------------------|----------------------------------|-------------|-------------------|
| В шкаф           | 1400 об/мин / 50%                | 189 мин     | 1,32 кВт·ч        |
|                  | 1000 об/мин / 60%                | 215 мин     | 1,51 кВт·ч        |
| Под утюг         | 1400 об/мин / 50%                | 144 мин     | 1,04 кВт·ч        |
|                  | 1000 об/мин / 60%                | 164 мин     | 1,19 кВт·ч        |
| Синтетика 3,5 кг |                                  |             |                   |
| В шкаф           | 1200 об/мин / 40%                | 76 мин      | 0,47 кВт·ч        |
|                  | 800 об/мин / 50%                 | 86 мин      | 0,53 кВт·ч        |

## 7. РЕЖИМЫ

### 7.1 Доп. степень сушки

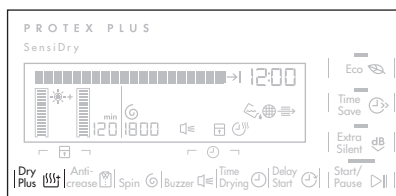

Данный режим обеспечивает дополнительную сушку белья. Имеется 3 варианта выбора:

 – значение, устанавливаемое для конкретной программы по умолчанию.

 – значение, обеспечивающее незначительную дополнительную сушку.

 – значение, обеспечивающее более ощутимую дополнительную сушку.

### 7.2 Антисминание

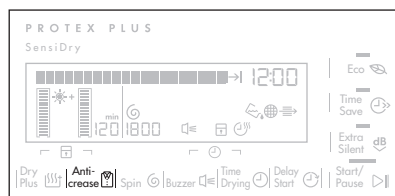

Увеличение стандартного времени этапа «Антисминание» (30 минут) по окончании цикла сушки до 30, 60, 90 или 120 минут. Данный режим предотвращает образование складок на ткани. При выполнении фазы «Антисминание» белье можно вынуть из сушильного барабана.

### 7.3 Прядется в обороте в минуту

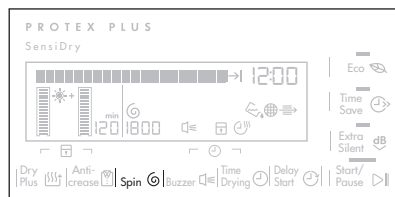

Данный режим помогает задать наилучшие условия сушки белья.

Ее можно использовать, если известна скорость отжима белья. После отжима

на высокой скорости в белье остается меньше воды.

## 7.4 Звуковой сигнал

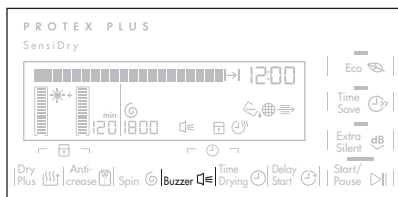

При работе этой функции звуковой сигнал выдается в следующих случаях:

- завершение цикла
- начало и окончание фазы антисминания.
- прерывание цикла

По умолчанию звуковой сигнал всегда включен. При помощи данной функции можно включать и отключать звуковой сигнал.



Режим Звуковой сигнал можно задавать для любой программы.

## 7.5 Время сушки

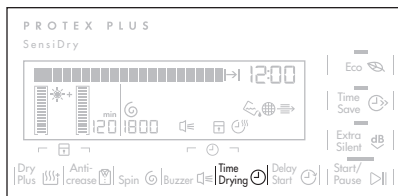

Действует только с программой Сушка по времени. Самостоятельное задание пользователем времени сушки от 10 минут до 2 часов (шагами по 10 мин).

## 7.6 Задержка старта

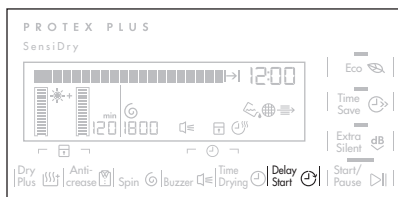

Задержка старта программы сушки от 30 минут (минимум) до 20 часов (максимум).

1. Выберите программу сушки и режимы.
2. Несколько раз коснитесь поля режима Задержка старта требуемое количество раз.

На дисплее появится величина задержки старта (например, 12h для старта программы через 12 часов).

3. Для включения режима Задержка старта коснитесь поля Старт/Пауза.

На дисплее начнется обратный отсчет времени, остающегося до старта.

## 7.7 Eco

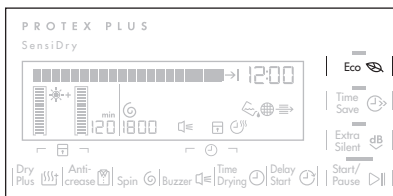

По умолчанию данный режим включен при выборе всех программ. Программа Очень быстрая Микс в этот список не входит.

Потребляемая мощность на минимальном уровне.

В случае, если включен режим Экономить время или Очень тихая, режим Eco выключается.

## 7.8 Экономить время

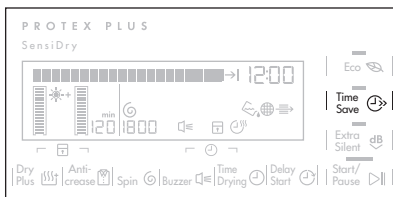

Уменьшение времени выполнения цикла без влияния на качество сушки. Время цикла может сокращаться на

30% для хлопка и на 40% для синтетических тканей. Энергопотребление прибора при этом повышается.

уровня шума (62 дБ), что не сказывается на качестве сушки. Прибор работает медленнее, и цикл занимает больше времени.

### 7.9 Очень тихая

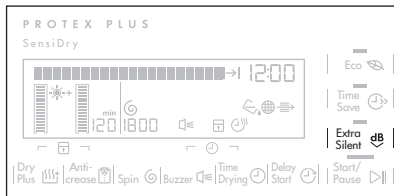

Прибор работает с пониженным

## 8. ПЕРЕД ПЕРВЫМ ИСПОЛЬЗОВАНИЕМ

Перед первым использованием прибора необходимо произвести данные операции:

- Протрите сушильный барабан влажной тряпкой.
- Запустите короткую программу (напр. 30 минут) с влажным бельем.



В начале цикла сушки (3-5 мин) уровень шума может быть немного выше. Это объясняется пуском компрессора, что нормально для таких приборов с компрессорами, как холодильники или морозильники.

### 8.1 Язык

При первом включении сушильного барабана на дисплее отображается язык, установленный по умолчанию. Можно подтвердить этот выбор языка

или изменить его, выбрав другой из списка.



Выбор другого языка:

1. Поворотом селектора программ выберите нужный язык.
2. Коснитесь поля  Старт/Пауза. Выбор языка будет записан.

### 8.2 Часы

При первом включении сушильного барабана на дисплее отображается время, установленное по умолчанию. Его можно подтвердить или изменить.

Установка другого времени:

1. Задайте другое значение часов при помощи селектора программ.
2. Коснитесь поля  Старт/Пауза. Значение часов будет записано.
3. Задайте другое значение минут при помощи селектора программ.
4. Коснитесь поля  Старт/Пауза. Значение минут будет записано.

## 9. ЕЖЕДНЕВНОЕ ИСПОЛЬЗОВАНИЕ





### 9.1 Подготовка белья

- Закройте молнии.
- Застегните пуговицы или иные крепления пододеяльников.
- Не позволяйте завязкам или лентам (например, тесемкам

фартука) свободно развиваться. Завяжите их запуска программы.

- Извлеките все содержимое карманов.
- Если у предмета одежды имеется внутренний слой из ваты, выверните его наизнанку. Ватный

- слой всегда должен находиться снаружи
- Рекомендуем выбирать программу, подходящую к типу ткани, белье из которой загружено в прибор.
- Не загружайте ткани насыщенных цветов вместе со светлыми тканями. Ткани насыщенных цветов могут полинять.
- Для изделий из трикотажа и хлопка используйте соответствующую программу, чтобы избежать усадки одежды.
- Убедитесь, что вес белья не превышает максимально допустимого веса, указанного в Таблице программ.
- Сушите только изделия, для которых допускается сушка в сушильном барабане. Руководствуйтесь информацией на ярлыках изделий.

| Ярлык изделия   | Описание   |
|---|--|
|  | Изделия, для которых допускается сушка в сушильном барабане.   |
|  | Изделия, для которых допускается сушка в сушильном барабане. Выберите программу со стандартной температурой. |
|  | Изделия, для которых допускается сушка в сушильном барабане. Выберите программу с низкой температурой.       |
|  | Изделия, сушка которых в сушильном барабане не допускается.  |

## 9.2 Загрузка белья



### ОСТОРОЖНО!

Позаботьтесь о том, чтобы белье не было зажато между дверцей и резиновым уплотнением.

1. Потяните дверцу прибора.
2. Загрузите белье, не стараясь набить его как можно плотнее.
3. Закройте дверцу прибора.

## 9.3 Включение прибора

Для включения прибора:

Нажмите на кнопку  Вкл/Выкл. Если прибор включен, на дисплее высвечивается ряд индикаторов.

## 9.4 Функция Автоотключение

Для снижения энергопотребления функция Автоотключение автоматически отключает прибор в следующих случаях:

- если Вы не коснулись поля  Старт/Пауза в течение пяти минут;
- через пять минут после завершения программы.

Нажмите на кнопку  Вкл/Выкл для включения прибора. Если прибор включен, на дисплее высвечивается ряд индикаторов.

## 9.5 Выбор программы

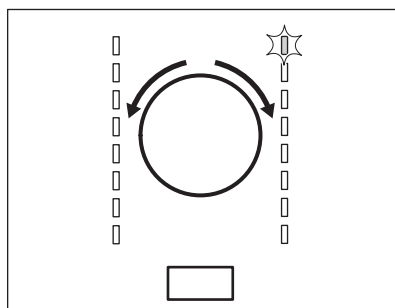

Для выбора программы воспользуйтесь селектором программ. На дисплее отобразится информация об ориентировочной

продолжительности выбранной программы.

- i** Время сушки, которое Вы видите на дисплее, рассчитывается исходя из загрузки 5 кг изделий из хлопка и джинсовой ткани. Информация о других программах рассчитывается исходя из рекомендованных для них объемов загрузки. На сушку загрузки изделий из хлопка и джинсовой ткани, превышающей 5 кг изделий, потребуется больше времени.

## 9.6 Режимы

Одновременно с программой можно выбрать один или более особых режимов.

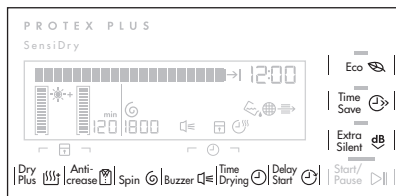

Для включения или выключения режима коснитесь соответствующего поля режима.

При включении режима над полем загорается светодиод или на дисплее отображается символ данного режима.

## 9.7 Режим «Защита от детей»

Чтобы дети не играли с прибором, можно установить защиту от детей. Режим «Защита от детей» выполняет блокировку всех кнопок и селектора программ (кнопка **1** Вкл/Выкл не блокируется).

Режим «Защита от детей» можно включить:

- до нажатия на кнопку **▶▶** **Старт/Пауза** – прибор будет невозможно запустить;

- после нажатия на кнопку **▶▶** **Старт/Пауза** – выбор и запуск программ и режимов будет недоступен.

## Установка режима «Защита от детей»:

1. Включите сушильный барабан.
2. Подождите приблизительно 8 секунд.
3. Выберите одну из доступных программ.
4. Одновременно коснитесь и удерживайте поля режимов **▶▶** **Доп. степень сушки** и **▶▶** **Антисминание**.

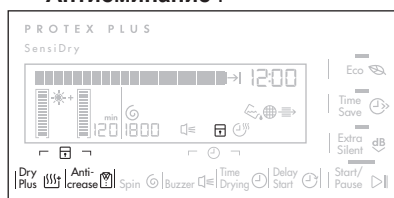

На дисплее появится значок **▶▶**.

5. Для выключения функции «Защита от детей» снова коснитесь указанных выше полей режимов, чтобы данный значок пропал с дисплея.

## 9.8 Запуск программы

Для запуска программы:

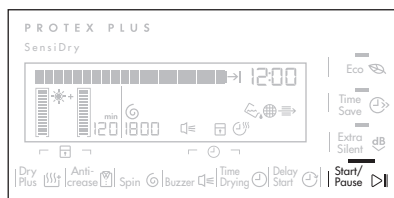



Коснитесь поля **▶▶** **Старт/Пауза**.

Прибор приступит к работе, а светодиод над сенсорным полем перестанет мигать и загорится постоянным светом.

## 9.9 Смена программы

Для смены программы:

1. Нажмите на кнопку  Вкл/Выкл для выключения прибора.
2. Снова нажмите на кнопку  Вкл/Выкл для включения прибора.
3. Задайте новую программу.

## 9.10 Окончание программы

 Производите очистку фильтра и опорожняйте контейнер для конденсата после каждого цикла сушки. (См. Главу «УХОД И ОЧИСТКА»).

По окончании цикла сушки на дисплее начинает мигать значок . Если

включен режим  Звуковой сигнал, в течение одной минуты будет выдаваться прерывистый звуковой сигнал.

 Если Вы не выключите прибор, запустится этап антисминания. Во время выполнения данного этапа белье можно вынуть из прибора.

Выемка белья:

1. Нажмите на кнопку  Вкл/Выкл на две секунды для выключения прибора.
2. Откройте дверцу прибора.
3. Выньте белье.
4. Закройте дверцу прибора.

# 10. ПОЛЕЗНЫЕ СОВЕТЫ

## 10.1 Рекомендации по экологичному использованию

- Хорошо отжимайте белье перед сушкой.
- Придерживайтесь норм загрузки, указанных в Таблице программ.
- Очищайте фильтр после каждого цикла сушки.
- Не используйте в ходе стирки смягчитель для ткани, если белью предстоит сушка. Высушенное в сушильном барабане белье автоматически становится мягким.
- Конденсат можно использовать в качестве дистиллированной воды, например при паровой глажке. При необходимости вначале отфильтруйте конденсат (например, с помощью кофейного фильтра) для удаления из него частичек ворса.
- Всегда следите за тем, чтобы вентиляционные щели в цоколе прибора не были перекрыты.
- Обеспечьте хорошую вентиляцию в месте установки прибора.

## 10.2 Настройка уровня остаточной влажности белья

Для изменения уровня остаточной влажности белья:



1. Включите прибор.
2. Подождите приблизительно 8 секунд.
3. Выберите одну из доступных программ.
4. Одновременно коснитесь и удерживайте поля режимов 

**Доп. степень сушки и **

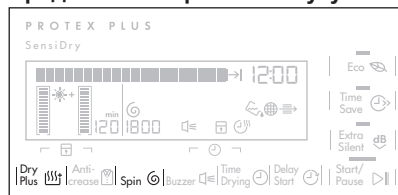
**Прядется в обороте в минуту.**



На дисплее высветится один из символов:

-  – максимально сухое белье
-  – более сухое белье

☐☐☐ – стандартный уровень сухости белья

5. Нажимайте на поле **▶▶ Старт/Пауза** до тех пор, пока не установится требуемый уровень.
6. Для записи значения в память одновременно нажмите на поля режимов **☼☼☼ Доп. степень сушки** and **⌚ Прядется в обороте в минуту** приблизительно на 2 секунды.

### 10.3 Отключение индикатора Слейте конденсат

1. Включите прибор.
2. Подождите приблизительно 8 секунд.
3. Выберите одну из доступных программ.
4. Одновременно коснитесь и удерживайте поля режимов **☼☼☼ Доп. степень сушки** и **🔊 Звуковой сигнал**.

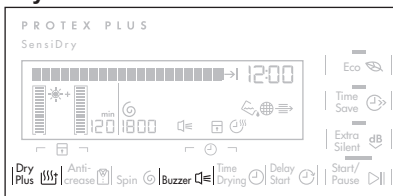

Доступна одна из двух конфигураций:

- горит индикатор Слейте конденсат **☼** и высвечивается символ **☐** – индикация контейнера для сбора конденсата постоянно **включена**
- индикатор Слейте конденсат **☼** не горит и высвечивается символ **☐** – индикация контейнера для сбора конденсата постоянно **выключена**

### 10.4 Язык

Язык можно менять неограниченное число раз.

Выбор другого языка:

1. Включите сушильный барабан.
2. Подождите приблизительно 8 секунд.
3. Одновременно коснитесь и удерживайте поля режимов **☼☼☼**

**Антисминание** и **⌚ Прядется в обороте в минуту**.

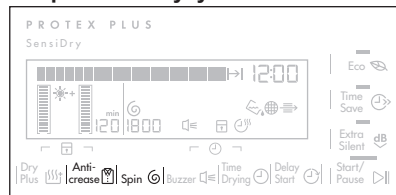

На дисплее отобразится название языка.

4. Поворотом селектора программ выберите новый язык.
5. Коснитесь поля **▶▶ Старт/Пауза**. Выбор языка будет записан.

### 10.5 Часы

Значение времени можно менять неограниченное число раз.

Установка другого времени:

1. Включите сушильный барабан.
2. Подождите приблизительно 8 секунд.
3. Одновременно коснитесь и удерживайте поля режимов **🔊 Звуковой сигнал** и **⌚ Время сушки**.

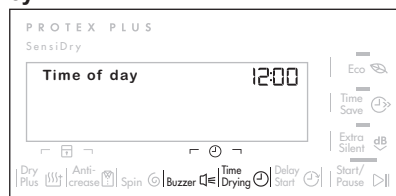

На дисплее замигают цифры часов.

4. Задайте другое значение часов при помощи селектора программ.
5. Коснитесь поля **▶|| Старт/Пауза**. Значение часов будет записано.

6. Задайте другое значение минут при помощи селектора программ.
7. Коснитесь поля **▶|| Старт/Пауза**. Значение минут будет записано.

## 11. УХОД И ОЧИСТКА

### 11.1 Очистка фильтра

В конце каждого цикла на дисплее появляется символ  *Почистите фильтры*, это означает, что необходимо произвести очистку фильтра.

 Фильтр собирает ворс. Ворс образуется при сушке одежды в сушильном барабане.

1. Откройте дверцу. Потяните фильтр.

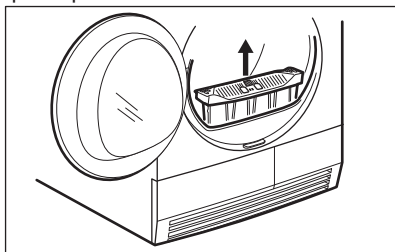

2. Потяните за крючок, чтобы открыть фильтр.

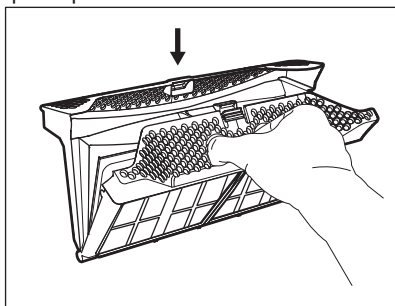

3. Очистите влажной рукой обе части фильтра.

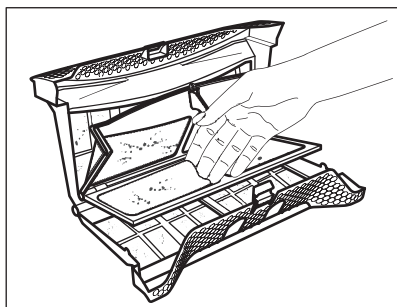

4. При необходимости почистите фильтр щеткой в теплой воде или очистите его при помощи пылесоса. Закройте фильтр.

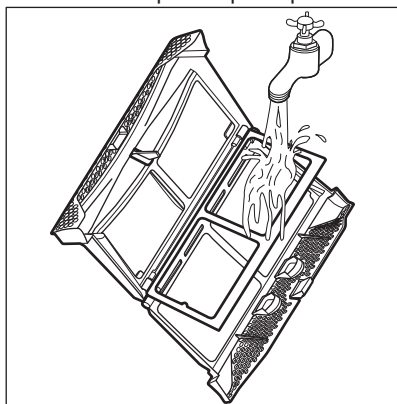

5. При необходимости удалите ворс из гнезда для фильтра и с уплотнителя. Для этого можно использовать пылесос. Установите фильтр в гнездо для фильтра.



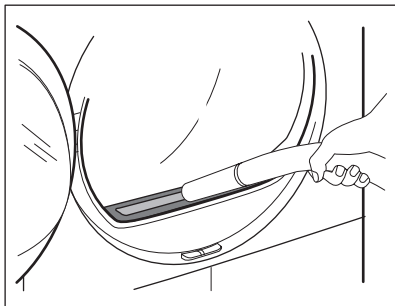

### 11.2 Слив воды из контейнера для сбора конденсата

Опорожняйте контейнер для сбора конденсата после каждого цикла сушки.

Если контейнер для сбора конденсата полон, программа автоматически прерывает работу. На дисплее появляется символ . *Слейте конденсат*, это означает, что необходимо опорожнить контейнер для сбора конденсата.

Слив воды из контейнера для сбора конденсата:

1. Выньте контейнер для сбора конденсата, сохраняя его в горизонтальном положении.

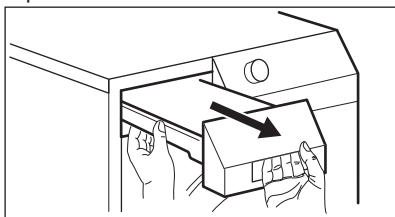

2. Вытяните пластиковый соединитель и слейте содержимое контейнера для сбора конденсата в таз или подходящую емкость.

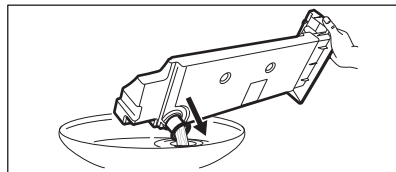

3. Вставьте пластиковый соединитель и установите контейнер для сбора конденсата на место.
4. Чтобы продолжить выполнение программы, нажмите на кнопку  Старт/Пауза.

### 11.3 Очистка теплообменника

В случае мигания на дисплее символа  *Почистите конденсер* произведите осмотр теплообменника и его отделения. В случае наличия грязи, произведите его очистку.

Выполнение осмотра:

1. Откройте дверцу. Потяните фильтр.

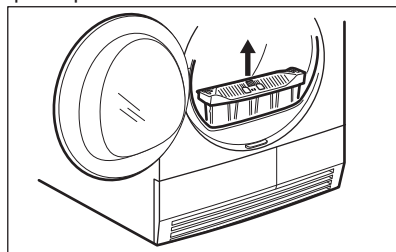

2. Нажмите на фиксирующую кнопку, расположенную внизу дверцы, и откройте дверцу теплообменника.

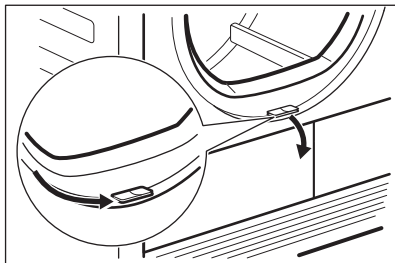

3. Поверните блокирующий рычаг, чтобы открыть дверцу теплообменника.

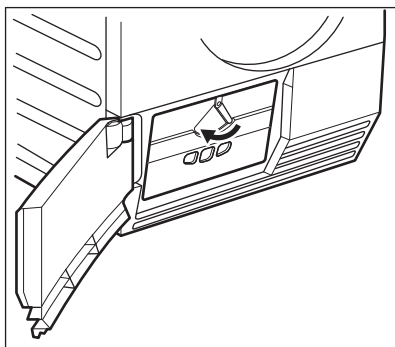

4. Опустите крышку теплообменника.

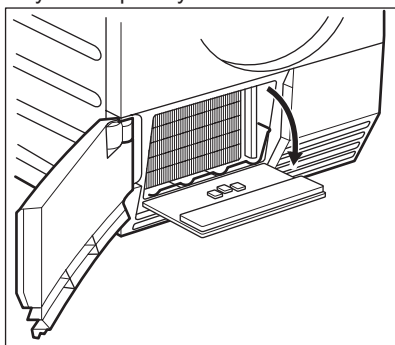

5. При необходимости удалите из теплообменника и его отделения ворс. Для этого можно использовать мокрую тряпку и/или пылесос с щеткой.

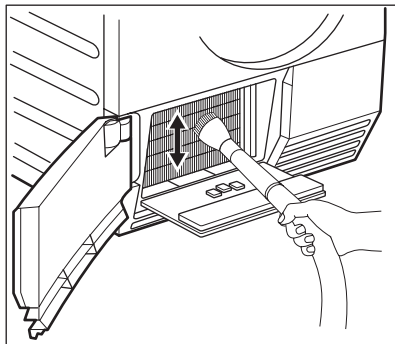

6. Закройте крышку теплообменника.
7. Закройте блокирующий рычаг до щелчка.
8. Установите фильтр на место.

## 11.4 Чистка барабана



### **ВНИМАНИЕ!**

Перед очисткой отключите прибор от электросети.

Для мытья внутренней поверхности барабана и его ребер используйте нейтральное моющее средство. Протрите вымытые поверхности мягкой тряпкой.



### **ОСТОРОЖНО!**

Не используйте для чистки барабана абразивные материалы или металлические губки.

## 11.5 Очистка панели управления и корпуса

Для мытья панели управления и корпуса используйте нейтральное моющее средство.

Для очистки используйте влажную тряпку. Протрите вымытые поверхности мягкой тряпкой.









### **ОСТОРОЖНО!**



Не используйте для мытья прибора средства для мытья мебели и чистящие вещества, которые могут вызвать коррозию.

## 11.6 Очистка вентиляционных щелей

Для удаления ворса из вентиляционных щелей воспользуйтесь пылесосом.

## 12. ПОИСК И УСТРАНЕНИЕ НЕИСПРАВНОСТЕЙ

| Неисправность<br>ь 1)                 | Возможная причина  | Решение  |
|---------------------------------------|--|--|
| Сушильный барабан не работает.        | Сушильный барабан не подключен к электросети.  | Вставьте вилку в розетку. Проверьте предохранитель на домашнем распределительном щите.   |
|                                       | Открыта загрузочная дверца.  | Закройте загрузочную дверцу.   |
|                                       | Не была нажата кнопка  Вкл/Выкл.                                    | Нажмите на кнопку  Вкл/Выкл.  |
|                                       | Не была нажата кнопка   | Нажмите на кнопку  Старт/Пауза.   |
|                                       | Прибор находится в режиме ожидания.  | Нажмите на кнопку  Вкл/Выкл.  |
| Результаты сушки неудовлетворительны. | Неверно выбрана программа.   | Выберите подходящую программу. 2)  |
|                                       | Засорен фильтр.  | Прочистите фильтр. 3)  |
|                                       | Режим  Доп. степень сушки был установлен на минимальный уровень. 4) | Измените уровень режима  Доп. степень сушки на средний или максимальный. 4) |
|                                       | Превышена максимальная загрузка.   | Превышать максимальную загрузку запрещено.   |
|                                       | Засорена вентиляционная решетка.   | Очистите вентиляционную решетку на цоколе прибора.   |
|                                       | Загрязнение на датчике влажности внутри барабана.  | Очистите переднюю поверхность барабана.  |
|                                       | Неверное значение остаточной влажности белья.  | Отрегулируйте значение остаточной влажности белья. 5)  |
|                                       | Засорен теплообменник.   | Прочистите теплообменник. 3)   |

| Неисправность<br>ь 1)                                | Возможная причина   | Решение   |
|--|---|---|
| Не закрывается загрузочная дверца.                   | Фильтр не зафиксирован.   | Установите фильтр как следует.  |
|  | Между дверцей и уплотнителем зажато белье.                                  | Как следует уложите белье в барабан.  |
| <b>Err</b> (Ошибка) на дисплее.                      | Была произведена попытка изменить программу или режим после запуска цикла.  | Выключите и снова включите сушильный барабан. Снова задайте параметры.  |
|  | Режим, который Вы пытаетесь включить, не подходит к выбранной программе.    | Выключите и снова включите сушильный барабан. Снова задайте параметры.  |
| Не работает лампа освещения барабана.                | Неисправность лампы освещения барабана.                                     | Обратитесь в сервисный центр для замены лампы освещения барабана.   |
| Неверный отсчет времени, отображающегося на дисплее. | Время до окончания цикла рассчитывается исходя из объема и влажности белья. | Время вычисляется автоматически – это не является неисправностью прибора.   |
| Программа не выполняется.                            | Контейнер для сбора конденсата полон.                                       | Слейте воду из контейнера для сбора конденсата и нажмите на кнопку  Старт/Пауза. 3)  |
| Слишком короткий цикл сушки.                         | Объем загрузки слишком мал.   | Выберите программу с заданным временем сушки. Выбранное время должно соответствовать конкретной загрузке. Для сушки одного изделия или небольшого количества белья рекомендуется выбирать короткое время сушки. |
|  | Белье слишком сухое.  | Выберите программу с заданным временем сушки или более высокую степень сушки (напр.,  Очень сухое)                           |

| Неисправность <sup>1)</sup>              | Возможная причина  | Решение   |
|--|--|---|
| Слишком длинный цикл сушки <sup>6)</sup> | Засорен фильтр.  | Прочистите фильтр.  |
|  | Превышена максимальная загрузка.   | Превышать максимальную загрузку запрещено.                              |
|  | Белье недостаточно хорошо отжато.  | Как следует отожмите белье.   |
|  | Слишком высокая температура окружающей среды – это не является неисправностью прибора. | Если есть такая возможность, уменьшите температуру воздуха в помещении. |

<sup>1)</sup> В случае, если на дисплее высвечивается сообщение об ошибке (напр., **E51**), Выключите и снова включите сушильный барабан. Выберите новую программу. Нажмите на кнопку Пуск/Пауза. Прибор не работает? - обратитесь в сервисный центр и сообщите код ошибки.

<sup>2)</sup> Руководствуйтесь описанием программы — см. «ТАБЛИЦА ПРОГРАММ»

<sup>3)</sup> См. Главу «УХОД И ОЧИСТКА».

<sup>4)</sup> Только для сушильных машин с режимом  Доп. степень сушки

<sup>5)</sup> См. Главу «УКАЗАНИЯ И РЕКОМЕНДАЦИИ»

<sup>6)</sup> Примечание. По истечении максимального времени сушки (5 часов) цикл сушки автоматически завершается.

## 13. ТЕХНИЧЕСКИЕ ДАННЫЕ

|  |   |
|--|---|
| Высота x Ширина x Глубина                | 850 x 600 x 600 мм (максимум 640 мм)        |
| Макс. глубина с открытой дверцей прибора | 1090 мм                                     |
| Макс. ширина с открытой дверцей прибора  | 950 мм                                      |
| Регулируемая высота                      | 850 мм (+ 15 мм – регулировка высоты ножек) |
| Объем барабана                           | 118 л                                       |
| Максимальная загрузка                    | 8 кг  |
| Напряжение                               | 230 В                                       |
| Частота                                  | 50 Гц                                       |
| Необходимый предохранитель               | 5 А   |
| Полная мощность                          | 1000 Вт                                     |
| Класс энергопотребления                  | <b>A+++</b>                                 |
| Энергопотребление <sup>1)</sup>          | <b>1,51</b> кВт·ч                           |

|  |                  |
|--|------------------|
| Годичное энергопотребление <sup>2)</sup>   | 176,92 кВт·ч     |
| При оставлении во включенном состоянии   | 0,11 Вт          |
| Энергопотребление в состоянии «выключено»  | 0,11 Вт          |
| Тип использования  | Бытовой          |
| Допустимая температура окружающей среды  | от +5°C до +35°C |
| Защита от проникновения твердых частиц и влаги обеспечивается защитной крышкой. Исключения: низковольтное оборудование не имеет защиты от влаги. | <b>IPX4</b>      |

1) В соответствии со стандартом EN 61121. 8 кг изделий из хлопка на скорости отжима 1000 об/мин.

2) Годовое энергопотребление в кВт·ч из расчета 160 циклов сушки с использованием стандартной программы для хлопка при полной и частичной загрузке и потреблении, рассчитанном для энергосберегающих режимов. Фактическое энергопотребление при конкретном цикле будет зависеть от того, как используется прибор (ПОЛОЖЕНИЕ ЕС №392/2012).

## 14. УСТАНОВКА

### 14.1 Распаковка



#### **ОСТОРОЖНО!**

Перед включением прибора следует удалить все элементы его защитной упаковки.

Извлечение вставок из полистирола:

1. Откройте дверцу.
2. Выньте из барабана пластиковый шланг и вставки из полистирола.

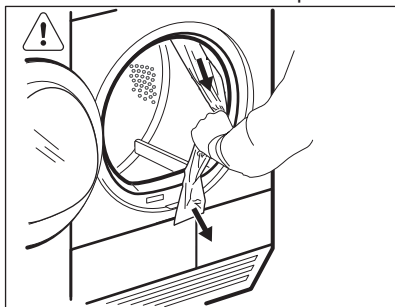

### 14.2 Регулировка ножек

Высота сушильного барабана регулируется. Для этого воспользуйтесь регулировочными ножками.

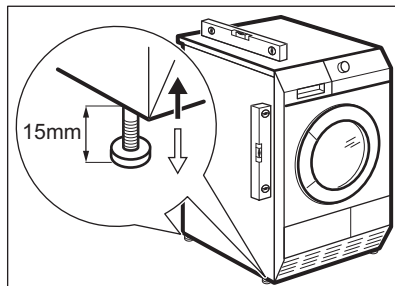

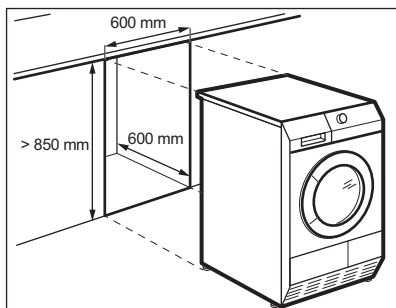

### 14.3 Установка под столешницу

Прибор может быть установлен как отдельно, так и под столешницу, если под ней достаточно места (см. рисунок).



## 15. ОХРАНА ОКРУЖАЮЩЕЙ СРЕДЫ

Материалы с символом  следует сдавать на переработку. Положите упаковку в соответствующие контейнеры для сбора вторичного сырья. Принимая участие в переработке старого электробытового оборудования, Вы помогаете защитить окружающую среду и

здоровье человека. Не выбрасывайте вместе с бытовыми отходами бытовую технику, помеченную символом . Доставьте изделие на местное предприятие по переработке вторичного сырья или обратитесь в свое муниципальное управление.

Дата производства данного изделия указана в серийном номере (serial number), где первая цифра номера соответствует последней цифре года производства, вторая и третья цифры – порядковому номеру недели. Например, серийный номер 43012345 означает, что изделие произведено на тридцатой неделе 2014 года.

Электролюкс Продакшн Поланд Сполка з О.О.  
улица Варшавская 87, PL-42-470 Зивьерц  
Польша

## ЗМІСТ

|                                      |    |
|--------------------------------------|----|
| 1. ІНФОРМАЦІЯ З ТЕХНІКИ БЕЗПЕКИ..... | 33 |
| 2. ІНСТРУКЦІЇ З ТЕХНІКИ БЕЗПЕКИ..... | 36 |
| 3. ОПИС ВИРОБУ.....                  | 38 |
| 4. ПРИЛАДДЯ.....                     | 39 |
| 5. ПАНЕЛЬ КЕРУВАННЯ.....             | 40 |
| 6. ТАБЛИЦЯ ПРОГРАМ.....              | 43 |
| 7. ФУНКЦІЇ.....                      | 47 |
| 8. ПЕРЕД ПЕРШИМ ВИКОРИСТАННЯМ.....   | 49 |
| 9. ЩОДЕННЕ КОРИСТУВАННЯ.....         | 49 |
| 10. ПОРАДИ І РЕКОМЕНДАЦІЇ.....       | 52 |
| 11. ДОГЛЯД ТА ЧИСТКА.....            | 54 |
| 12. УСУНЕННЯ ПРОБЛЕМ.....            | 57 |
| 13. ТЕХНІЧНІ ДАНІ.....               | 59 |
| 14. ВСТАНОВЛЕННЯ.....                | 60 |

## ДЛЯ ВІДМІННОГО РЕЗУЛЬТАТУ

Дякуємо, що обрали цей прилад AEG. Ми створили його для бездоганної роботи протягом багатьох років, за інноваційними технологіями, які допомагають робити життя простішим — це властивості, які можна й не знайти в звичайних приладах. Будь ласка, приділіть декілька хвилин, аби прочитати, як отримати найкраще від цього приладу.

**Звертайтеся на наш веб-сайт:**



Поради з використання, брошури, інструкції з усунення несправностей, сервісна інформація:

**[www.aeg.com](http://www.aeg.com)**



Зареєструйте виріб, щоб отримати покращене обслуговування:

**[www.registeraeg.com](http://www.registeraeg.com)**



Придбання приладдя, витратних матеріалів та оригінальних запчастин для вашого приладу:

**[www.aeg.com/shop](http://www.aeg.com/shop)**

## РОБОТА З КЛІЄНТАМИ ТА СЕРВІСНЕ ОБСЛУГОВУВАННЯ

Рекомендується використовувати оригінальні запчастини.

При звертанні до сервісного центру необхідно мати наступну інформацію: модель, номер виробу, серійний номер.

Її можна знайти на таблиці з технічними даними.



**Увага!** Важлива інформація з техніки безпеки



**Загальна інформація й рекомендації**



**Інформація щодо захисту навколишнього середовища**

Може змінитися без оповіщення.



## 1. ІНФОРМАЦІЯ З ТЕХНІКИ БЕЗПЕКИ

Перед установкою та експлуатацією приладу слід уважно прочитати інструкцію користувача. Виробник не несе відповідальності за пошкодження, що виникли через неправильне встановлення чи експлуатацію. Інструкції з користування приладом слід зберігати з метою користування в майбутньому.



- Прочитайте додані інструкції.

### 1.1 Безпека дітей і вразливих осіб



**ПОПЕРЕДЖЕННЯ!**

Існує ризик задушення, ушкоджень чи втрати працездатності.

- Діти від восьми років, особи з обмеженими фізичними, сенсорними чи розумовими здібностями й особи без відповідного досвіду та знань можуть користуватися цим приладом лише під наглядом або після проведення інструктажу стосовно безпечного користування приладом і пов'язаних ризиків.
- Не дозволяйте дітям гратися з приладом.
- Не слід залишати дітей до трьох років без постійного нагляду поблизу приладу.
- Пакувальні матеріали слід тримати в недоступному для дітей місці.
- Усі м'які засоби слід тримати в недоступному для дітей місці.
- Не допускайте дітей і домашніх тварин до відчинених дверцят приладу.
- Якщо прилад оснащено захистом від доступу дітей, рекомендується його ввімкнути.
- Не можна доручати чищення або технічне обслуговування приладу дітям без відповідного нагляду.

## 1.2 Загальні правила безпеки

- Не змінюйте технічні характеристики приладу.
- Для встановлення сушильного барабана зверху на пральній машині використовуйте комплект для вертикального монтажу. Комплект для вертикального монтажу (запитуйте в авторизованих магазинах) можна використовувати тільки із приладом, що вказаний у доданій інструкції. Уважно прочитайте інструкцію (див. брошуру «Установка») перед встановленням.
- Прилад можна встановити окремо або вмонтувати під кухонну робочу поверхню (необхідні зазори див. у брошурі «Установка»).
- Прилад не можна встановлювати за дверима, що замикаються, розсувними дверима або дверима, завіси яких розташовані напроти завіс приладу, якщо вони заважають повному відкриттю дверцят приладу.
- Килим не повинен закривати вентиляційні отвори в основі приладу (за наявності).
- Вставляйте штепсельну вилку у розетку електроживлення лише після закінчення установки. Переконайтеся, що після установки є вільний доступ до розетки електроживлення.
- Переконайтеся, що кімната, де встановлюється прилад, достатньо провітрюється, і в неї не потрапляють газу, що утворюються в результаті спалювання палива іншими приладами, уключаючи каміни.
- Використане повітря не слід відводити в димохід, призначений для відведення диму від техніки, що працює на газі або іншому паливі. (якщо є)
- У разі пошкодження електричного кабелю виробник або його авторизований сервісний центр чи інша кваліфікована особа має замінити його. Робити це самостійно небезпечно.

- Дотримуйтеся максимального обсягу завантаження 8 кг (див. розділ «Таблиця програм»).
- Не використовуйте прилад, якщо для чищення використовувалися промислові хімікати.
- Видаліть ворс, який накопичився навколо приладу.
- Не користуйтеся приладом без фільтрів. Очищайте фільтр ворсу до і після кожного використання.
- У барабанній сушарці не можна сушити речі, які не були перед цим випрані.
- Предмети, забруднені такими речовинами, як кулінарний жир, ацетон, алкоголь, бензин, гас, плямовивідники, скипидар, віск та усувачі воску, необхідно спершу попрати гарячою водою з додаванням збільшеної дози миючого засобу і лише потім сушити в сушильному барабані.
- Такі предмети, як поролон (латексна губка), шапочки для душу, вироби з непромокальних тканин, прогумовані вироби та одяг або подушки, підбиті поролоном, не слід сушити в сушильному барабані.
- Пом'якшувачі та інші аналогічні речовини необхідно застосовувати у відповідності до інструкцій виробника.
- Витягайте всі предмети з кишень, такі як запальнички та сірники.
- Не зупиняйте сушильний барабан, доки не закінчиться цикл сушіння, інакше всі речі потрібно швидко вийняти й розкласти, щоб накопичене в них тепло розсіялося.
- Завершальна частина циклу сушіння в сушильному барабані проходить без нагрівання (цикл охолодження), щоб температура речей залишилася такою, яка виключає їх пошкодження.
- Перед початком ремонту прилад треба від'єднати від електромережі, знявши запобіжник або витягнувши шнур живлення з розетки.

## 2. ІНСТРУКЦІЇ З ТЕХНІКИ БЕЗПЕКИ

### 2.1 Установка

- Повністю зніміть упаковку.
- Не встановлюйте й не використовуйте пошкоджений прилад.
- Дотримуйтеся інструкцій зі встановлення, що постачаються із приладом.
- Прилад важкий, тому будьте обережні, пересуваючи його. Обов'язково одягайте захисні рукавички.
- Не встановлюйте та не користуйтеся приладом у приміщеннях, де температура опускається нижче 5 °C або перевищує 35 °C.
- Переконайтеся, що підлога, на якій буде встановлено прилад, є рівною, міцною, чистою та термостійкою.
- Переконайтеся, що повітря може вільно циркулювати між приладом і підлогою.
- Завжди пересувайте прилад у вертикальному положенні.
- Прилад слід встановлювати задньою стороною до стіни.
- Встановивши прилад у місці постійної експлуатації, за допомогою спиртового рівня переконайтеся, що він точно вирівнений. За потреби вирівняйте його, обертаючи ніжки.

### 2.2 Підключення до електромережі



#### ПОПЕРЕДЖЕННЯ!

Існує ризик займання або ураження електричним струмом.

- Прилад повинен бути заземленим.
- Переконайтеся, що електричні параметри на таблиці з технічними даними відповідають параметрам електромережі. У разі невідповідності слід звернутися до електрика.
- Завжди використовуйте правильно встановлену протиударну розетку.
- Не використовуйте розгалужувачі, перехідники й подовжувачі.

- Не тягніть за кабель живлення, щоб вимкнути прилад із мережі. Завжди вимикайте, витягаючи штепсельну вилку.
- Не торкайтеся кабелю живлення чи штепсельної вилки вологими руками.
- Лише для Великобританії й Ірландії. Прилад має електричну вилку 13 А. Необхідно замінити запобіжник в електричній вилці, щоб використовувати запобіжник 13 А ASTA (BS 1362).
- Цей прилад відповідає директивам ЄС.

### 2.3 Користування



#### ПОПЕРЕДЖЕННЯ!

Існує ризик отримання травм, ураження електричним струмом, пожежі, опіків або пошкодження приладу.

- Цей прилад призначено лише для домашнього використання.
- Забороняється сушити пошкоджений одяг, який містить підкладки або набивальний матеріал.
- Дозволяється сушити тільки речі, що придатні для сушіння в сушильному барабані. Дотримуйтеся вказівок на етикетках виробів.
- Якщо білизна випрана із застосуванням плямовивідника, її необхідно додатково прополоскати, перш ніж завантажувати в сушильний барабан.
- Конденсаційна/дистильована вода не придатна для пиття або приготування їжі. Вживання такої води може завдати шкоди здоров'ю людей та тварин.
- Не сідайте й не ставайте на відкриті дверцята.
- Не сушіть мокрі речі в сушильному барабані.

## 2.4 Внутрішнє освітлення



### ПОПЕРЕДЖЕННЯ!

Існує ризик поранення.

- Присутнє видиме світлодіодне випромінювання – не дивіться безпосередньо на промінь.
- Електрична або галогенова лампочка, що використовується в цьому приладі, призначена лише для побутових приладів. Не використовуйте її для освітлення оселі.
- Щоб замінити внутрішнє освітлення, зверніться до авторизованого сервісного центру.

## 2.5 Догляд і чищення



### ПОПЕРЕДЖЕННЯ!

Існує ризик травмування або пошкодження приладу.

- Не застосовуйте водяні розпилювачі або пару для чищення.
- Мийте прилад м'якою вологою ганчіркою. Використовуйте тільки нейтральні миючі засоби. Не використовуйте абразивні матеріали, жорсткі ганчірки, їдкі речовини та металеві предмети.

## 2.6 Компресор



### ПОПЕРЕДЖЕННЯ!

Існує ризик пошкодження приладу.

- Компресор та його система у сушильному барабані наповнені спеціальним засобом, який не містить фтор-хлор-вуглеводнів. Система має залишатися герметичною. Пошкодження системи може спричинити витік.

## 2.7 Утилізація



### ПОПЕРЕДЖЕННЯ!

Існує небезпека задушення.

- Відключіть прилад від електромережі.
- Відріжте кабель живлення і викиньте його.
- Зніміть замок із дверцят, щоб уникнути запирання дітей і домашніх тварин у приладі.

Цей продукт по змісту небезпечних речовин відповідає вимогам Технічного регламенту обмеження використання деяких небезпечних речовин в електричному та електронному обладнанні (постанова Кабінету Міністрів України №1057 від 3 грудня 2008р.)

### 3. ОПИС ВИРОБУ

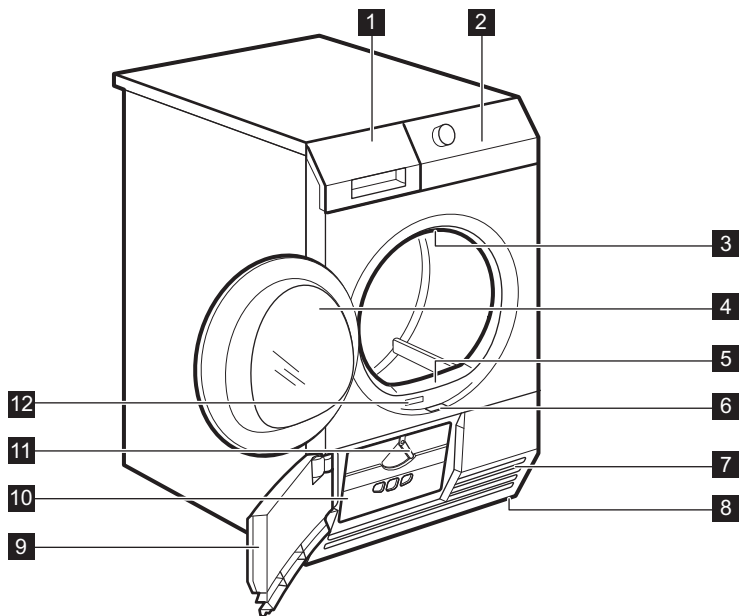

- |  |  |
|--|--|
| <b>1</b> Контейнер для води                          | <b>8</b> Регульовані ніжки                               |
| <b>2</b> Панель керування                            | <b>9</b> Дверцята теплообмінника                         |
| <b>3</b> Внутрішнє освітлення                        | <b>10</b> Кришка теплообмінника                          |
| <b>4</b> Дверцята приладу                            | <b>11</b> Перемикач для блокування кришки теплообмінника |
| <b>5</b> Фільтр                                      | <b>12</b> Табличка з технічними даними                   |
| <b>6</b> Кнопка для відкриття дверцят теплообмінника |  |
| <b>7</b> Отвори для виходу повітря                   |  |



Ви можете власноруч перевстановити дверцята на інший бік. У деяких випадках це спрощує завантаження та виймання білизни. Це також може бути необхідним із точки зору існуючих обмежень на встановлення приладу (див. окремий інформаційний листок).

## 4. ПРИЛАДДЯ

### 4.1 Монтажний комплект

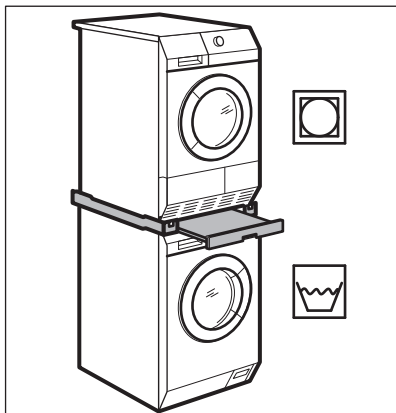

Назва аксесуару: SKP11, STA8, STA9

Можна придбати в офіційного дилера.

Монтажний комплект можна використовувати лише з пральними машинами, зазначеними в інформаційному листку, що додається. Див. інформаційний листок, що додається.

Уважно прочитайте інструкцію, що входить у комплект цього приладдя.

### 4.2 Комплект для зливання

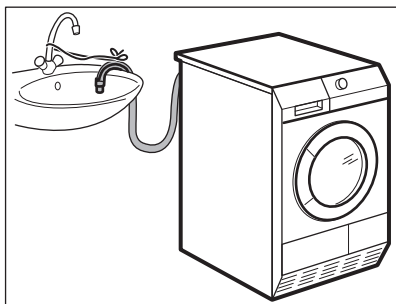

Назва аксесуару: DK11.

Можна придбати у вашого авторизованого дилера (може постачатися разом із деякими моделями сушильних барабанів)

Монтажний комплект для прямого зливання конденсованої води в

раковину, через сифон, водостік тощо. Після установки цього аксесуару вода автоматично зливатиметься з резервуара. Резервуар для води повинен залишатися в приладі.

Встановлений шланг повинен знаходитися на висоті від 50 см до 1 м від рівня підлоги. Не допускається скручування шланга. Довжину шланга можна зменшити, якщо це необхідно.

Уважно прочитайте інструкцію, що входить у комплект цього приладдя.

### 4.3 Підставка з висувним ящиком

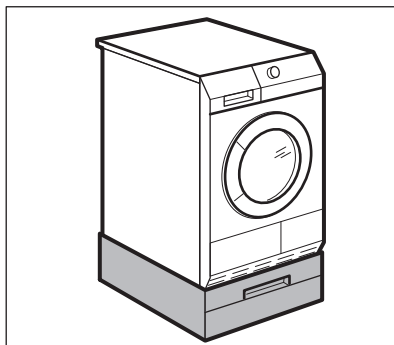

Назва аксесуару: PDSTP10.

Можна придбати в офіційного дилера.

Призначена для розміщення приладу на вищому рівні з метою зручнішого завантаження і виймання білизни.

Висувний ящик можна використовувати для зберігання білизни (наприклад, рушників), засобів для чищення тощо.

Уважно прочитайте інструкцію, що входить у комплект цього приладдя.

## 4.4 Підставка для сушіння

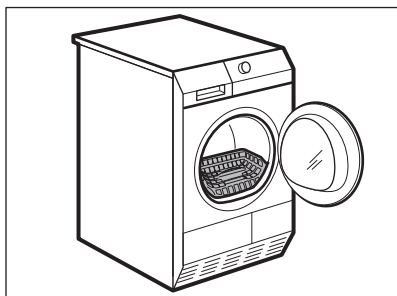

Назва аксесуару: RA5, RA6, RA11, RA12.

Можна придбати в авторизованого дилера (може постачатися разом із

деякими моделями сушильних барабанів). В авторизованого дилера або на сайті можна дізнатися, чи сумісний аксесуар із вашим приладом.

Підставка для сушіння дозволяє безпечно сушити в сушильному барабані:

- спортивні туфлі
- вовну
- м'які іграшки
- жіночу нижню білизну

Уважно прочитайте інструкцію, що входить у комплект цього приладдя.

## 5. ПАНЕЛЬ КЕРУВАННЯ

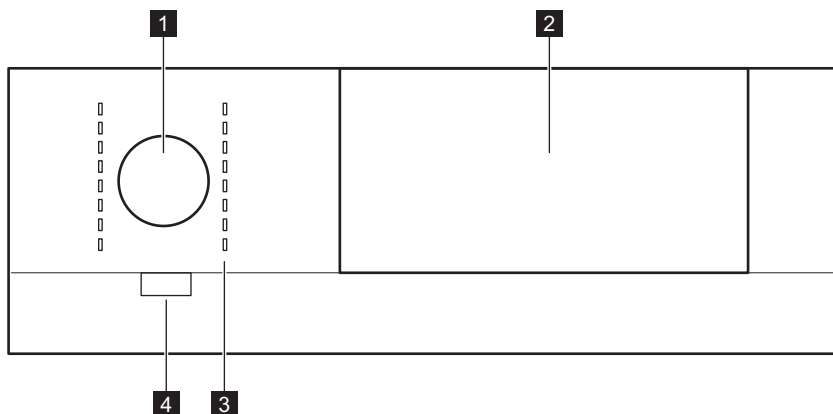

- 1** Перемикач програм
- 2** Сенсорна панель з дисплеєм
- 3** Індикатори програм

- 4**  Кнопка *Ввімк./вимк.* з **Автовимкнення** функцією



## 5.1 Сенсорна панель

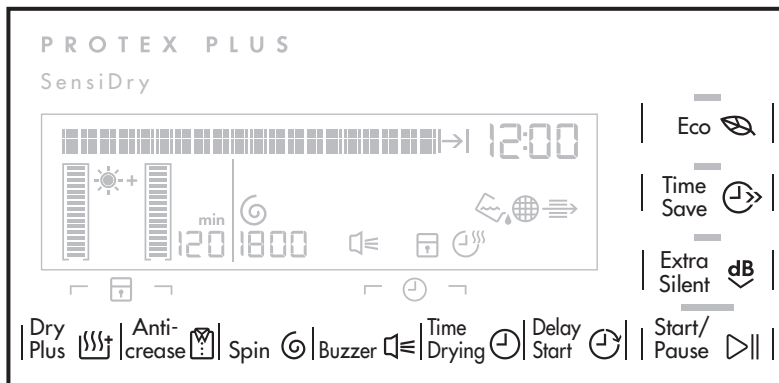

Замість натискання кнопок для встановлення тієї чи іншої функції слід торкнутися області з ім'ям функції. Кожна область між вертикальними позначками *відчуває* дотик пальців користувача.



Для точного вибору торкніться центральної точки області між вертикальними позначками. Не вдягайте рукавички, коли торкаєтесь панелі для встановлення функції. Дбайте про те, щоб панель завжди була чистою і сухою.

## 5.2 Дисплей

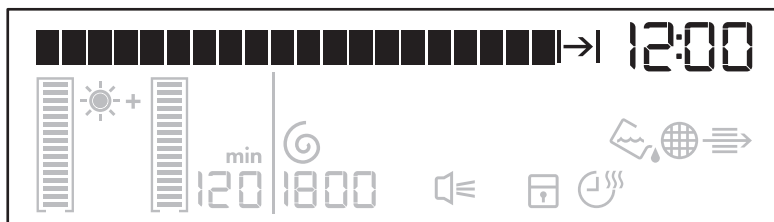

| Символ на дисплеї | Опис символу                      |
|-------------------|-----------------------------------|
| Time of day       | текстове повідомлення             |
| 12:00             | годинник                          |
| >12.00            | індикація часу циклу              |
| ->16:20           | оціночний час завершення програми |

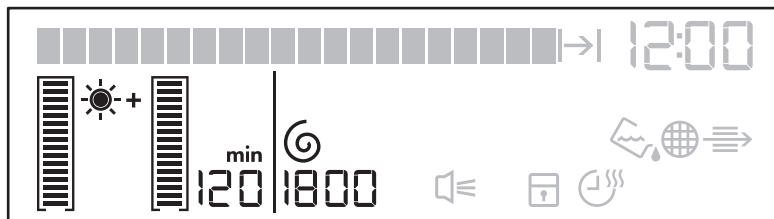

| Символ на дисплеї | Опис символу   |
|-------------------|--|
| → 16 : 30         | оціночний час завершення часової програми<br>інтервал часу програми 10 хв. — 120 хв.                       |
| → 16 : 50         | оціночний час завершення програми з відкладеним запуском<br>інтервал відкладеного запуску 30 хв. — 20 год. |



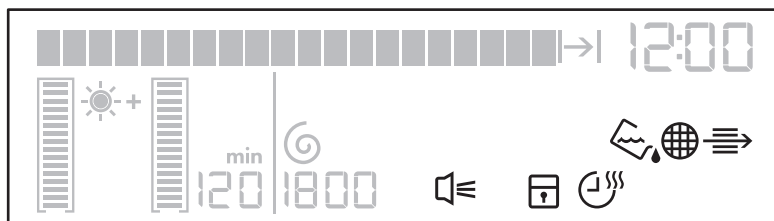

















| Символ на дисплеї | Опис символу   |
|-------------------|--|
|                   | додаткова сухість білизни: за промовчанням, середня, максимальна                   |
|                   | тривалість фази розправлення зморшок: за промовчанням, інтервал (30 хв. - 120 хв.) |
|                   | білизна була віджата на: 800 — 1800 об./хв.<br>за промовчанням                     |



| Символ на дисплеї | Опис символу   |
|-------------------|--|
|                   | звуковий сигнал увімкнено                            |
|                   | блокування від доступу дітей увімкнено               |
|                   | опція сушіння за часом увімкнена                     |
|                   | індикатор: <i>випийте воду з контейнера для води</i> |

| Символ на дисплеї   | Опис символу                              |
|---|---|
|  | індикатор: <i>очистіть фільтр</i>         |
|  | індикатор: <i>перевірте теплообмінник</i> |

## 6. ТАБЛИЦЯ ПРОГРАМ

| Програми   | Завантаження <sup>1)</sup> | Властивості /Позначка тканини  |
|--|----------------------------|--|
|  <b>Бавовна</b>   |                            |  |
|  Дуже сухе  | 8 кг                       | Рівень сухості: дуже сухе. /    |
|  До шафи  2)3) | 8 кг                       | Рівень сухості: до шафи. /    |
|  під праску 2)  | 8 кг                       | Рівень сухості: для прасування. /   |
|  Джинси   | 8 кг                       | Для сушіння одягу, призначеного для дозвілля, зокрема джинсів, спортивних светрів тощо з різною товщиною матеріалу (наприклад, на комірцях, манжетах і швах). /  |
|  Постільна білизна  | 3 кг                       | Для сушіння постільної білизни, наприклад: односпальні та двоспальні простирадла, наволочки, покривала. /    |
|  Ковдра   | 3 кг                       | Для сушіння однієї або двох ковдр та подушок (наповнювач: пір'я, пух або синтетичні матеріали). /    |
|  Час  | 8 кг                       | З цією програмою можна використовувати функцію Час і встановити тривалість програми. /   |
|  Мікс дуже швидко   | 3 кг                       | Для сушіння виробів із бавовняних і синтетичних тканин при низькій температурі. /    |
|  <b>Синтетика</b>   |                            |  |

| Програми  | Завантаження <sup>1)</sup> | Властивості /Позначка тканини   |
|---|----------------------------|---|
|  Дуже сухе             | 3,5 кг                     | Рівень сухості: дуже сухе. / ☹️☹️☹️   |
|  До шафи <sup>2)</sup> | 3,5 кг                     | Рівень сухості: до шафи. / ☹️☹️☹️   |
|  під праску            | 3,5 кг                     | Рівень сухості: для прасування. / ☹️☹️☹️  |
|  Легке прасування      | 1 кг (або 5 сорочок)       | Тканини, що не зминаються та потребують мінімального прасування. Результати сушіння можуть відрізнятись в залежності від виду тканини. Струшуйте речі, перш ніж класти їх у прилад. Коли програма завершиться, одразу вийміть речі й повісьте їх на вішалку. / ☹️☹️☹️ |
|  Верхній одяг          | 2 кг                       | Для сушіння верхнього одягу, спецодягу, спортивного одягу, ворсистого одягу, курток із водонепроникних і дихаючих тканин, вітровок із змінною підстібною підкладкою з флісу або внутрішнім утепленням.  |
|  Мікрофібра            | 2 кг                       | Для сушіння спортивного одягу, виробів із тонких тканин, мікрволокна, поліестеру, не призначених для прасування.  |
|  Шовк/нижня білизна    | 1 кг                       | Для сушіння виробів із шовку та нижньої білизни за допомогою теплого повітря і обережних рухів. / ☹️☹️☹️  |

| Програми  | Завантаження <sup>1)</sup> | Властивості /Позначка тканини   |
|---|----------------------------|---|
|  Вовна <sup>4)</sup> | 1 кг                       | <p>Для сушіння вовняного одягу. Одяг стає м'яким та приємним. Рекомендується виймати одяг одразу після завершення програми. Щоб збільшити або зменшити залишковий рівень вологи білизни, можна скористатися функцією Дуже сухе.</p>  |













<sup>1)</sup> Максимальна вага стосується сухих речей.























<sup>2)</sup> **Лише для дослідницьких установ:** Стандартні програми для випробувань, зазначених у стандарті EN 61121. Якщо необхідно скоригувати залишковий рівень вологи, скоригуйте програму за допомогою опції  Дуже сухе Прочищайте фільтр після кожного циклу

<sup>3)</sup> Програма  Бавовна До шафи «Стандартна програма для бавовни» підходить для сушіння звичайної вологої бавовняної білизни та є найефективнішою програмою з огляду на енергоспоживання під час сушіння вологої бавовняної білизни.

<sup>4)</sup> Цикл сушіння вовняних виробів у цьому сушильному барабані був випробуваний і схвалений компанією **Woolmark**. Цей цикл підходить для сушіння виробів із вовни, що мають на етикетці символ «ручне прання» за умови прання цих речей на ручному циклі прання та сушіння в барабані, схваленому **Woolmark**, з дотриманням указівок виробника. **1780SW13W**.

## 6.1 Вибір програм і функцій

| Програми <sup>1)</sup>  | Функції   |   |   |   |   |   |  |
|---|---|---|---|---|---|---|--|
|   |  Дуже сухе |  Анти зминання |  Пряло в обороті в хвилину |  Час сушіння |  Eco <sup>2)</sup> |  Економити час |  Дуже тихо |
|  Бавовна;  Дуже сухе  | ■   | ■   | ■   | ■   | ■   | ■   | ■  |
|  Бавовна;  До шафи    | ■   | ■   | ■   | ■   | ■   | ■   | ■  |
|  Бавовна;  під праску | ■   | ■   | ■   | ■   | ■   | ■   | ■  |

| Програми <sup>1)</sup>  | Функції   |   |   |   |   |   |  |
|---|---|---|---|---|---|---|--|
|   |  Дуже сухе |  Анти зминання |  Прялося в обороті в хвилину |  Час сушіння |  Eco <sup>2)</sup> |  Економити час |  Дуже тихо |
|  Джинси  | ■   | ■   | ■   |   | ■   | ■   |  |
|  Постільна білизна   | ■   | ■   | ■   |   | ■   |   |  |
|  Ковдра  | ■   |   | ■   |   | ■   |   |  |
|  Час   |   | ■   |   | ■   | ■   |   |  |
|  Мікс дуже швидко  | ■   | ■   | ■   |   |   | ■   |  |
|  Синтетика;  Дуже сухе  | ■   | ■   | ■   |   | ■   | ■   | ■  |
|  Синтетика;  До шафи    | ■   | ■   | ■   |   | ■   | ■   | ■  |
|  Синтетика;  під праску | ■   | ■   | ■   |   | ■   | ■   |  |
|  Легке прасування  | ■   | ■   | ■   |   | ■   |   |  |
|  Верхній одяг  | ■   |   | ■   |   | ■   |   |  |
|  Мікрофібра  | ■   | ■   | ■   |   | ■   |   |  |
|  Шовк/нижня білизна   | ■   |   | ■   |   | ■   |   |  |
|  Вовна   | ■   |   |   | ■ <sup>3)</sup>   | ■   |   |  |

1) Для кожної програми можна встановити принаймні одну функцію.

2) Функція вимкнена, якщо одна з функцій Економити час або Дуже тихо ввімкнена.

3) Лише з підставкою для сушіння — див. розділ АКЕСУАРИ

## 6.2 Показники споживання

| Програма     | Швидкість/залишкова вологість | Час сушіння | Споживання електроенергії |
|--------------|-------------------------------|-------------|---------------------------|
| Бавовна 8 кг |                               |             |                           |
| До шафи      | 1400 об/хв / 50 %             | 189 хв.     | 1,32 кВт-год              |

| Програма         | Швидкість/залишкова вологість | Час сушіння | Споживання електроенергії |
|------------------|-------------------------------|-------------|---------------------------|
|                  | 1000 об/хв/60 %               | 215 хв.     | 1,51 кВт-год              |
| під праску       | 1400 об/хв/50 %               | 144 хв.     | 1,04 кВт-год              |
|                  | 1000 об/хв/60 %               | 164 хв.     | 1,19 кВт-год              |
| Синтетика 3,5 кг |                               |             |                           |
| До шафи          | 1200 об/хв/40 %               | 76 хв.      | 0,47 кВт-год              |
|                  | 800 об/хв/50 %                | 86 хв.      | 0,53 кВт-год              |

## 7. ФУНКЦІЇ

### 7.1 Дуже сухе

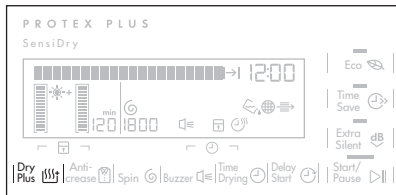

Ця функція допомагає отримати більш суху білизну. Можливо встановити один із 3 рівнів:

 - значення, встановлене за промовчанням, що стосується програми.

 - вибір цього рівня допомагає отримати менш суху білизну.

 - вибір цього рівня допомагає отримати більш суху білизну.

### 7.2 Антизминання

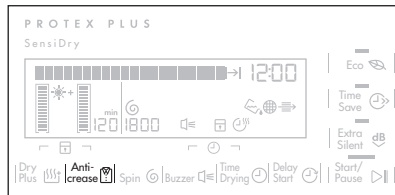

Подовжує стандартну фазу розправлення зморшок (30 хвилин) на 30, 60, 90 або 120 хвилин наприкінці циклу сушіння. Ця опція дозволяє запобігти зминанню білизни. Під час фази розправлення зморшок білизну можна виймати.

### 7.3 Прялося в обороті в хвилину

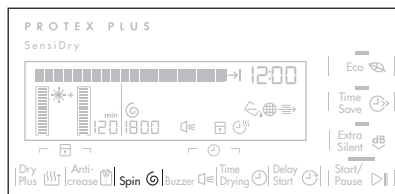

Ця функція допомагає встановити найкращі умови для сушіння білизни.

Якщо ви знаєте первинну швидкість віджимання під час прання, ви можете скористатися цією функцією. Чим більша швидкість віджимання, тим менше води залишається у білизні.

## 7.4 Звуковий сигнал

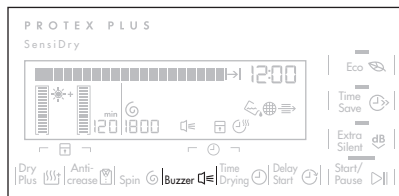

Якщо звуковий сигнал увімкнений, то він лунає в наступних випадках:

- після закінчення циклу
  - початку фази розправлення зморшок та її закінчення
  - після переривання циклу
- За промовчанням опція звукового сигналу завжди увімкнена. Ця функція дозволяє включати й виключати звуковий сигнал.

**i** Функцію Звуковий сигнал можна увімкнути для всіх програм.

## 7.5 Час сушіння

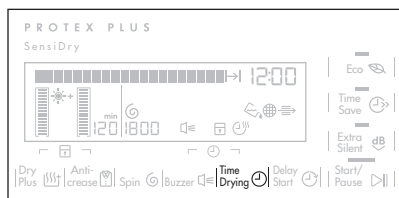

Виконується лише з програмою Час. Дозволяє користувачу встановити певний час програми сушіння від 10 хвилин до 2 годин (з кроком в 10 хв.).

## 7.6 Відкладений старт

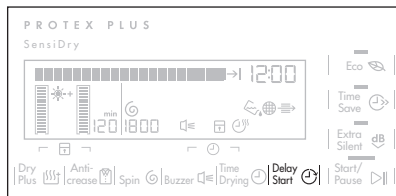

**i** Дозволяє відкласти запуск програми сушіння на термін від 30 хвилин до 20 годин.

1. Встановіть програму сушіння і опції.
2. Торкніться кнопки функції Відкладений старт кілька разів. На дисплеї відобразиться час затримки (наприклад, 12h, якщо програму потрібно запустити через 12 годин).
3. Для увімкнення функції Відкладений старт торкніться кнопки Старт / Пауза. На дисплеї починається зворотній відлік часу, що залишився до запуску програми.

## 7.7 Eco

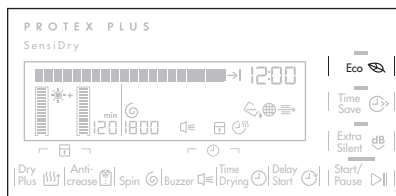

Ця функція ввімкнена за промовчанням для всіх програм. Вона не включає програму Мікс дуже швидко.

Енергоспоживання знаходиться на мінімальному рівні.

Функція Есо вимкнена, якщо одна з функцій Економити час або Дуже тихо ввімкнена.



## 7.8 Економити час

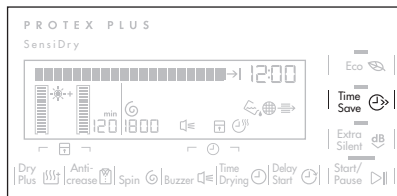

Час циклу зменшується без впливу на якість сушіння. Час циклу можна скоротити на 30 % для бавовни та на 40 % для синтетичних тканин. Прилад працює з більшим рівнем енергоспоживання.

## 7.9 Дуже тихо

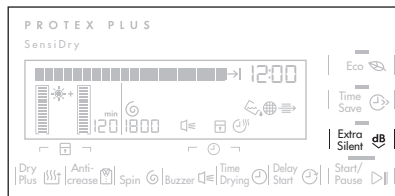

Прилад працює тихо (рівень шуму 62 дБ), що не впливає на якість сушіння. Прилад працює повільно, тому тривалість циклу збільшується.

# 8. ПЕРЕД ПЕРШИМ ВИКОРИСТАННЯМ

Перед першим використанням приладу виконайте такі дії:

- Витріть сушильний барабан вологою ганчіркою.
- Запустіть коротку програму (наприклад, 30 хвилин) з вологою білизною.



На початку фази сушіння (3–5 хв) прилад може створювати дещо сильніший шум. Це відбувається, оскільки запускається компресор. Таке явище є нормальним для приладів, оснащених компресорами, наприклад холодильників, морозильників тощо.

### 8.1 Мова

Під час першого вмикання сушильної машини на дисплеї з'являється мова за промовчанням. Її можна підтвердити або вибрати іншу мову з доступних мов.



Щоб встановити іншу мову, виконайте такі дії.

1. Поверніть перемикач програм для вибору мови.
  2. Торкніться кнопки  Старт / Пауза.
- Значення мови зберігається в пам'яті.

### 8.2 Годинник

Під час першого вмикання сушильної машини на дисплеї з'являється час за промовчанням. Його можна підтвердити або змінити.

Щоб встановити інший час, виконайте такі дії.

1. Поверніть перемикач програм, щоб встановити нове значення годин.
2. Торкніться кнопки  Старт / Пауза.
3. Поверніть перемикач програм, щоб встановити нове значення хвилин.
4. Торкніться кнопки  Старт / Пауза.

Значення хвилин зберігається в пам'яті.

# 9. ЩОДЕННЕ КОРИСТУВАННЯ

### 9.1 Підготовка білизни

- Застібніть «блискавки».





- Застібніть фіксатори на пухових виробках.
- Не тримайте стрічки вільними (наприклад, стрічки фартуха).

Зв'яжіть їх, перш ніж запустити програму.

- Видаліть всі речі з кишень.
- Якщо виріб має внутрішній шар з бавовни, виверніть її навиворіт. Переконайтеся, що шар бавовни завжди зовнішній
- Рекомендується встановити правильну програму, придатну для того типу тканин, які знаходяться в приладі.
- Не кладіть тканини з яскравими кольорами разом із тканинами в

світлих тонах. Яскраві кольори можуть линяти.

- Використовуйте відповідну програму для сушіння бавовняних в'язаних і трикотажних виробів, оскільки вони можуть зсідатися.
- Переконайтеся, що білизна важить не більше, ніж максимальна вага, який наведена в таблиці програм.
- Сушіть тільки білизну, яка придатна для сушильної машини. Звертайте увагу на етикетки на виробках.

| Етикетка на тканині   | Опис  |
|---|---|
|  | Білизна, яка є придатною для сушильної машини.  |
|  | Білизна, яка є придатною для сушильної машини. Встановіть програму з нормальною температурою. |
|  | Білизна, яка є придатною для сушильної машини. Встановіть програму з низькою температурою.    |
|  | Білизна, яка не є придатною для сушильної машини.   |

## 9.2 Завантаження білизни



### ОБЕРЕЖНО!

Не затискайте білизну між дверцятами приладу та гумовою прокладкою.

1. Відкрийте дверцята приладу.
2. Завантажте нещільно білизну.
3. Закрийте дверцята приладу.

## 9.3 Увімкнення приладу

Для увімкнення приладу:

Натисніть кнопку  Ввімк./вимк.. Якщо прилад увімкнено, на дисплеї з'являються деякі індикатори.

## 9.4 Функція Автовимкнення

Для зменшення споживання енергії функція Автовимкнення автоматично вимикає прилад:

- якщо сенсорної кнопки  Старт / Пауза не торкнулись протягом 5 хвилин.

- через 5 хвилин після закінчення програми.

Натисніть кнопку  Ввімк./вимк., щоб увімкнути прилад. Якщо прилад увімкнено, на дисплеї з'являються деякі індикатори.

## 9.5 Встановлення програми

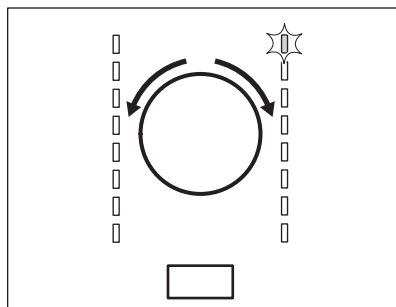

За допомогою перемикача програм встановіть програму. Приблизний час виконання програми з'являється на дисплеї.



Час сушіння, який ви бачите, стосується завантаження 5 кг для програм прання бавовни та джинсового одягу. Для інших програм час сушіння стосується рекомендованого завантаження. Час сушіння для програм прання бавовняного та джинсового одягу при завантаженні більше 5 кг буде довшим.

## 9.6 Опції

Разом з програмою можна встановити 1 чи більше спеціальних опцій.

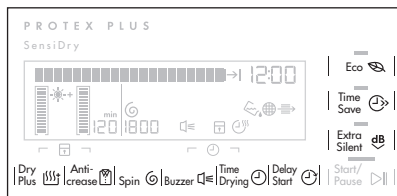

Для увімкнення чи вимкнення опції торкніться відповідної сенсорної кнопки опції.

Після увімкнення опції з'являється світлодіодний індикатор над сенсорною кнопкою опції чи символ на дисплеї.

## 9.7 Опція блокування від доступу дітей

Щоб діти не грались із приладом, можна встановити функцію блокування від доступу дітей. Опція блокування від доступу дітей блокує усі кнопки та ручку перемикання програм (ця опція не блокує кнопку **Ввімк./вимк.**).

Опцію блокування від доступу дітей можна активувати:

- до натиснення кнопки **Старт / Пауза** — прилад не можна буде увімкнути
- після натиснення кнопки **Старт / Пауза** — вимкнено можливість вибору програм та опцій.

## Активування опції блокування від доступу дітей:

1. Увімкніть сушильну машину.
2. Почекайте протягом 8 секунд.
3. Виберіть одну з доступних програм.
4. Одночасно торкніться і утримуйте кнопки функцій **Дуже сухе** і **Антизминання**.

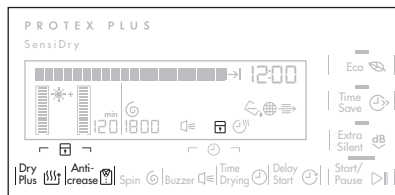

На дисплеї з'являється символ

5. Щоб деактивувати блокування від доступу дітей, знову торкніться вищезазначених сенсорних кнопок та утримуйте їх, доки не згасне символ.

## 9.8 Запуск програми

Щоб запустити програму:

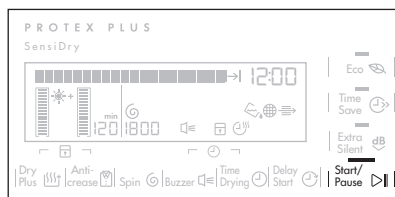

Торкніться сенсорної кнопки **Старт / Пауза**.

Прилад розпочинає роботу і світлодіодний індикатор над сенсорною кнопкою не мигтить, а світиться постійно.

## 9.9 Зміна програми

Щоб змінити програму:

1. Натисніть кнопку **Ввімк./вимк.**, щоб вимкнути прилад.
2. Натисніть кнопку **Ввімк./вимк.** знову, щоб увімкнути прилад.
3. Встановіть нову програму.

## 9.10 Завершення програми



Очищуйте фільтр та зливайте воду з контейнеру для води після кожного циклу сушіння. (Див. розділ ДОГЛЯД ТА ЧИСТКА.)

Якщо цикл сушіння завершено, на дисплеї миготить символ . Якщо увімкнена опція Звуковий сигнал, звуковий сигнал переривчасто лунатиме протягом однієї хвилини.



Якщо ви не вимкнули прилад, починається фаза запобігання зморшкам. Під час цієї фази білизну можна виймати.

Щоб вийняти білизну:

1. Натисніть кнопку Вімк./вимк. і утримуйте її протягом двох секунд, щоб вимкнути прилад.
2. Відкрийте дверцята приладу.
3. Вийміть білизну.
4. Закрийте дверцята приладу.

## 10. ПОРАДИ І РЕКОМЕНДАЦІЇ

### 10.1 Екологічні рекомендації

- Добре віджимайте білизну перед сушінням.
- Дотримуйтеся вказівок щодо обсягу білизни, зазначених у таблиці програм.
- Прочищайте фільтр після кожного циклу сушіння.
- Не використовуйте пом'якшувач під час прання білизни, якщо ви збираєтеся сушити її після цього у приладі. У сушильному барабані білизна пом'якшується автоматично.
- Конденсат можна використовувати як дистильовану воду, наприклад, для прасування парюю. За потреби спочатку очистіть конденсат (наприклад, за допомогою фільтра для кави), щоб видалити дрібні частки ворсу.
- Вентиляційні отвори внизу приладу повинні завжди бути відкритими.
- Подбайте про достатню вентиляцію у місці, де встановлено прилад.

### 10.2 Налаштування залишкового рівня вологості білизни

Щоб змінити рівень залишкової вологості білизни за промовчанням, виконайте такі дії.

1. Увімкніть прилад.
2. Почекайте приблизно 8 секунд.

3. Виберіть одну з доступних програм.
4. Одночасно торкніться і утримуйте сенсорні кнопки опцій **Дуже сухе** та **Прялося в обороті в хвилину**.

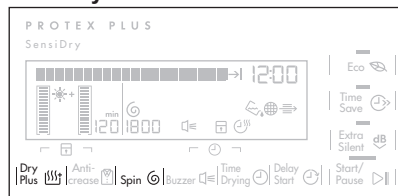

Один із символів з'являється на дисплеї:

- максимально суха білизна
- більш суха білизна
- стандартно суха білизна

5. Торкайтесь кнопки **Старт / Пауза** доти, доки не встановите потрібний рівень.
6. Щоб зберегти в пам'яті приладу це налаштування, торкніться одночасно сенсорних кнопок опцій **Дуже сухе** і **Прялося в обороті в хвилину** та утримуйте їх приблизно 2 секунди.

### 10.3 Вимкнення індикатору Злийте конденсат

1. Увімкніть прилад.
2. Почекайте приблизно 8 секунд.
3. Виберіть одну з доступних програм.
4. Одночасно торкніться і утримуйте сенсорні кнопки опцій **Дуже сухе** та **Звуковий сигнал**.

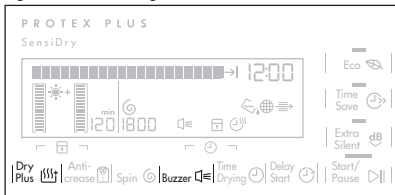

Можлива одна з двох конфігурацій:

- індикатор Злийте конденсат: світиться і з'являється символ — індикатор контейнеру для води постійно **світиться**
- індикатор Злийте конденсат: вимкнено і з'являється символ — індикатор контейнеру для води постійно **вимкнено**

### 10.4 Мова

Мову можна змінювати кожного разу, коли з'являється потреба.

Щоб встановити іншу мову, виконайте такі дії.

1. Увімкніть сушильну машину.
2. Почекайте протягом 8 секунд.
3. Одночасно торкніться й утримуйте кнопки функцій **Антизминання** і **Прялося в обороті в хвилину**.

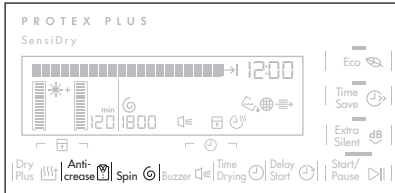

Назва мови відображається на дисплеї.

4. Поверніть перемикач програм, щоб встановити нову мову.
5. Торкніться кнопки **▶▶ Старт / Пауза**.

Значення мови зберігається в пам'яті.

### 10.5 Годинник

Час годинника можна змінювати кожного разу, коли з'являється потреба.

Щоб встановити інший час, виконайте такі дії.

1. Увімкніть сушильну машину.
2. Почекайте протягом 8 секунд.
3. Одночасно торкніться й утримуйте кнопки функцій **Звуковий сигнал** і **Час сушіння**.

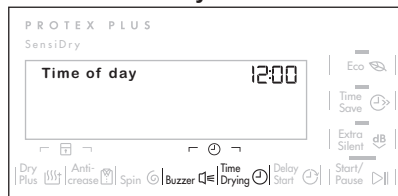

На дисплеї починають блимати цифри годинника.

4. Поверніть перемикач програм, щоб встановити нове значення годин.
5. Торкніться кнопки **▶▶ Старт / Пауза**.
6. Поверніть перемикач програм, щоб встановити нове значення хвилин.
7. Торкніться кнопки **▶▶ Старт / Пауза**.

Значення хвилин зберігається в пам'яті.

## 11. ДОГЛЯД ТА ЧИСТКА

### 11.1 Очищення фільтра

Після закінчення кожного циклу на дисплеї світиться символ  *Почистіть фільтри*, який повідомляє, що слід очистити фільтр.



Фільтр збирає ворс. Ворс утворюється під час сушіння одягу в сушильному барабані.

1. Відчиніть дверцята. Витягніть фільтр.

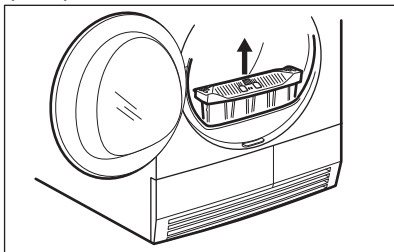

2. Натисніть на гачок, щоб відкрити фільтр.

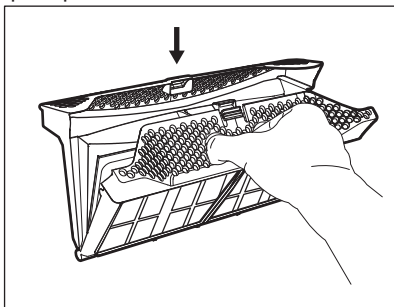

3. Вологою рукою почистіть обидві частини фільтра.

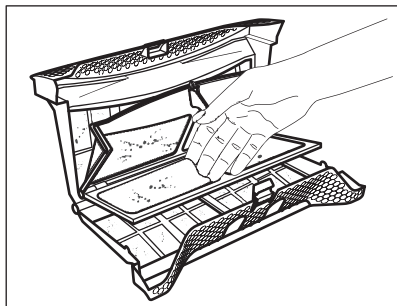

4. За необхідності помийте фільтр теплою водопровідною водою за допомогою щітки або пилососа. Закрийте фільтр.

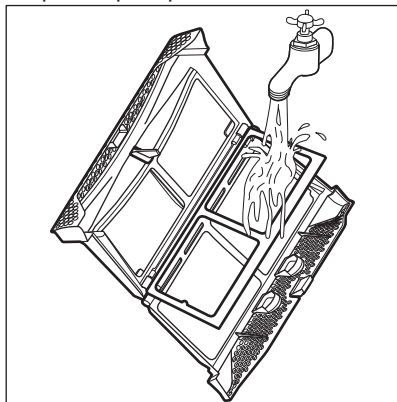

5. За необхідності видаліть ворс із гнізда фільтра та ущільнювача. Для цього можна використати пилосос. Вставте фільтр у гніздо фільтра.

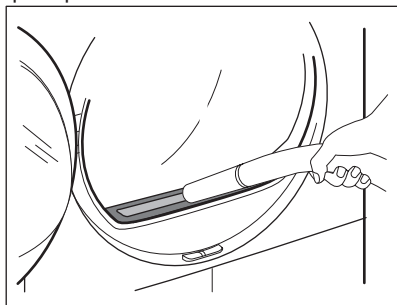

## 11.2 Зливання води з контейнера для води

Зливайте воду з контейнера для конденсату після кожного циклу сушіння.

Якщо контейнер для конденсату повний, програма автоматично зупиняється. На дисплеї світиться

символ . Злийте конденсат, і потрібно злити воду з контейнера.

Щоб злити воду з контейнера для води:

1. Витягніть контейнер для води, утримуючи його в горизонтальному положенні.

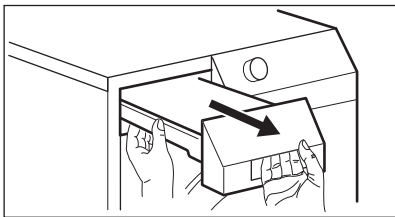

2. Висуньте пластикове з'єднання та злийте воду в раковину або в інший резервуар.

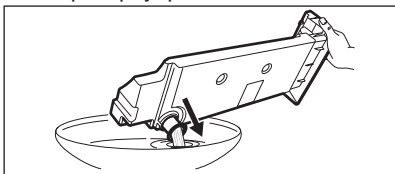

3. Встановіть пластикове з'єднання та контейнер для води на місце.
4. Для продовження програми натисніть кнопку  Старт / Пауза.

## 11.3 Очистіть теплообмінник

Якщо символ  Чист. конденс блимає на дисплеї, виконайте перевірку теплообмінника та його відділення. Якщо наявний бруд, приберіть його.

Перевірка виконується наступним чином.

1. Відчиніть дверцята. Витягніть фільтр.

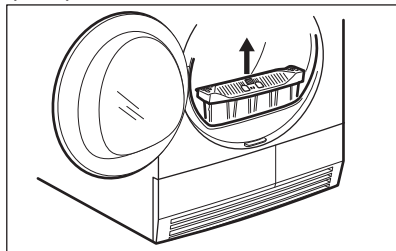

2. Посуньте пересувну кнопку знизу дверцят і відкрийте дверцята теплообмінника.

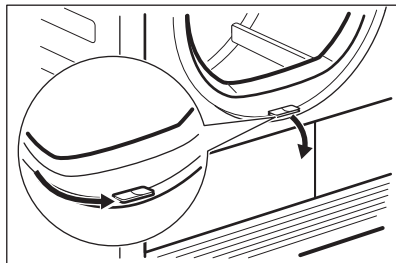

3. Поверніть блокувальний пристрій, щоб розблокувати кришку теплообмінника.

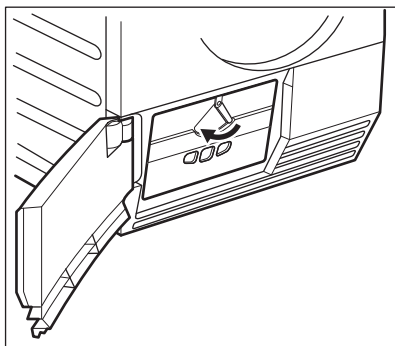

4. Опустіть кришку теплообмінника.

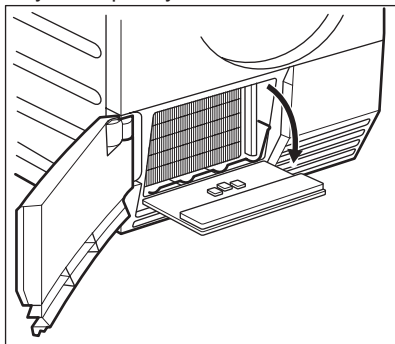

5. Якщо потрібно, приберіть ворс із теплообмінника та його відділення. Це можна зробити за допомогою вологої ганчірки та/або пилососу з насадкою-щіткою.

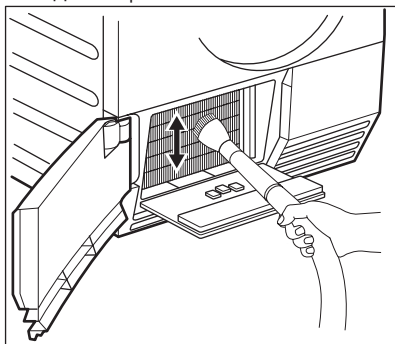

6. Закрийте кришку теплообмінника.  
7. Зафіксуйте її блокувальним пристроєм (він повинен клацнути).  
8. Встановіть фільтр на місце.

## 11.4 Чищення барабана



### ПОПЕРЕДЖЕННЯ!

Перш ніж чистити прилад, відключіть його від електромережі.

Для очищення внутрішньої поверхні барабана та його ребер використовуйте нейтральний миючий засіб. Протріть насухо помиті поверхні м'якою ганчіркою.



### ОБЕРЕЖНО!

Не використовуйте для чищення барабана абразивні матеріали або дротяну мочалку.

## 11.5 Очищення панелі керування та корпусу

Для очищення панелі керування і корпусу використовуйте нейтральний миючий засіб.

Для очищення використовуйте вологу ганчірку. Протріть насухо помиті поверхні м'якою ганчіркою.



### ОБЕРЕЖНО!

Не застосовуйте для очищення приладу засоби для очищення меблів чи очищувальні засоби, які можуть спричинити корозію.



## 11.6 Очищення отворів для виходу повітря

Використовуйте пилосос для видалення пуху з отворів для виходу повітря.



## 12. УСУНЕННЯ ПРОБЛЕМ

| Проблема <sup>1)</sup>           | Можлива причина   | Вирішення   |
|----------------------------------|---|---|
| Сушильний барабан не працює.     | Сушильний барабан не підключено до електромережі.   | Підключіть прилад до електромережі. Перевірте запобіжник домашньої електропроводки (на електрощиті).  |
|                                  | Дверцята для завантаження відкриті.   | Зачиніть дверцята завантажувального люка.   |
|                                  | Кнопка  Ввімк./вимк. не була натиснута.                                | Натисніть кнопку  Ввімк./вимк..  |
|                                  | Кнопка  Старт / Пауза не була натиснута.                               | Натисніть кнопку  Старт / Пауза.   |
|                                  | Прилад перебуває в режимі очікування.   | Натисніть кнопку  Ввімк./вимк..  |
| Результати сушіння незадовільні. | Неправильно вибрано програму.   | Виберіть програму, що може застосовуватись. <sup>2)</sup>   |
|                                  | Засмітився фільтр.  | Прочистіть фільтр. <sup>3)</sup>  |
|                                  | Опцію  Дуже сухе було встановлено на мінімальний рівень. <sup>4)</sup> | Встановіть опцію  Дуже сухе на середній або максимальний рівень. <sup>4)</sup> |
|                                  | Занадто великий обсяг завантаженої білизни.   | Дотримуйтеся вказівок щодо максимально допустимого завантаження.  |
|                                  | Забилася вентиляційна решітка.  | Очистіть решітку повітряного потоку на дні пристрою.  |
|                                  | Бруд на датчику вологості барабана.   | Очистіть передню поверхню барабана.   |
|                                  | Неправильне налаштування залишкового рівня вологості білизни.   | Правильно налаштуйте залишковий рівень вологості білизни. <sup>5)</sup>   |
| Засмітився теплообмінник.        | Очистіть теплообмінник. <sup>3)</sup>   |   |
| Дверцята завантаження не закриті | Фільтр встановлено неналежним чином.  | Правильно встановіть фільтр.  |
|                                  | Білизна застрягла між дверцятами та ущільнювачем.   | Правильно покладіть білизну в барабан.  |

| Проблема <sup>1)</sup>                           | Можлива причина  | Вирішення   |
|--|--|---|
| <b>Err</b> (Помилка) на дисплеї.                 | Ви намагались змінити програму чи опцію після початку циклу.                                       | Вимкніть сушильний барабан, а потім знову увімкніть. Зробіть новий вибір.   |
|  | Опція, яку ви намагаєтесь активувати, не застосовується з обраною програмою.                       | Вимкніть сушильний барабан, а потім знову увімкніть. Зробіть новий вибір.   |
| Відсутнє освітлення в барабані                   | Перегоріла лампа освітлення барабана.  | Зверніться до сервісного центру для заміни лампи освітлення барабана.   |
| Відлік часу на дисплеї відбувається неправильно. | Час, що залишився до завершення циклу, розраховується на основі завантаження та вологості білизни. | Це автоматична процедура, а не несправність приладу.  |
| Програма не виконується.                         | Контейнер для води повний.   | Злийте воду з контейнера для води, натисніть кнопку  Старт / Пауза. <sup>3)</sup>              |
| Цикл сушіння занадто короткий.                   | Занадто малий обсяг білизни.   | Виберіть програму із встановленням часу. Тривалість повинна відповідати завантаженню. Для сушіння одного предмета або невеликої кількості рекомендується короткий час.          |
|  | Білизна занадто суха.  | Виберіть програму із встановленням часу або більш високий рівень сухості (напр.,  Дуже сухе) |

| Проблема <sup>1)</sup>                    | Можлива причина  | Вирішення  |
|---|--|--|
| Цикл сушіння занадто довгий <sup>6)</sup> | Засмітився фільтр.   | Прочистіть фільтр.   |
|   | Занадто великий обсяг завантаженої білизни.                    | Дотримуйтеся вказівок щодо максимально допустимого завантаження. |
|   | Білизна не була достатньо віджата.                             | Правильно відіжміть білизну.                                     |
|   | Дуже висока кімнатна температура - це не несправність приладу. | Якщо можливо, знизьте температуру у приміщенні.                  |

<sup>1)</sup> На дисплеї з'являється повідомлення про помилку (напр., **E51**): Вимкніть сушильний барабан, а потім знову увімкніть. Виберіть нову програму. Натисніть кнопку Старт/Пауза. Не працює? - зверніться до сервісного центру та вкажіть код помилки.

<sup>2)</sup> Слідуйте опису програм — див. ТАБЛИЦЮ ПРОГРАМ

<sup>3)</sup> Див. розділ ДОГЛЯД ТА ЧИСТКА

<sup>4)</sup> Лише для сушильних машин з опцією  Дуже сухе

<sup>5)</sup> Див. розділ «ПОРАДИ І РЕКОМЕНДАЦІЇ»

<sup>6)</sup> Примітка: Максимальний цикл сушки триває 5 годин, після чого він завершується автоматично.

## 13. ТЕХНІЧНІ ДАНІ

|   |   |
|---|---|
| Висота x Ширина x Глибина                     | 850 x 600 x 600 мм (максимально 640 мм) |
| Макс. глибина з відкритими дверцятами         | 1090 мм                                 |
| Макс. ширина з відкритими дверцятами          | 950 мм                                  |
| Висота регулюється                            | 850 мм (+15 мм — регулювання ніжок)     |
| Об'єм барабана                                | 118 л                                   |
| Максимальне завантаження                      | 8 кг                                    |
| Напруга                                       | 230 В                                   |
| Частота                                       | 50 Гц                                   |
| Необхідний запобіжник                         | 5 А                                     |
| Загальна потужність                           | 1000 Вт                                 |
| Клас енергетичної ефективності                | <b>A+++</b>                             |
| Споживання електроенергії <sup>1)</sup>       | <b>1,51</b> кВт-год                     |
| Річне споживання електроенергії <sup>2)</sup> | 176,92 кВт-год                          |
| Споживання енергії у ввімкненому стані        | 0,11 Вт                                 |
| Споживання енергії у вимкненому стані         | 0,11 Вт                                 |

|   |                  |
|---|------------------|
| Тип використання  | Побутові прилади |
| Допустима навколишня температура  | від +5 до +35°C  |
| Клас захисту від проникнення твердих часток і вологи, що забезпечується захисним кожухом, за винятком випадків, коли низьковольтне обладнання не має захисту від вологи | <b>IPX4</b>      |

1) Згідно з EN 61121. 8 кг бавовни, швидкість обертання 1000 об/хв.

2) Споживання електроенергії в кВт-год, виходячи зі 160 циклів сушіння стандартної програми для бавовни при повному й частковому завантаженні, і споживання в режимах зі зниженою потужністю. Фактичне споживання енергії на цикл залежатиме від характеру використання приладу (ПОЛОЖЕННЯ (ЄС) № 392/2012).

## 14. ВСТАНОВЛЕННЯ

### 14.1 Розпакування



#### ОБЕРЕЖНО!

Перед використанням приладу всі елементи упаковки, призначені для транспортування, потрібно видалити.

Щоб видалити блокування з полістиролу:

1. Відкрийте дверцята.
2. Витягніть з барабану пластиковий шланг з полістироловим блокуванням.

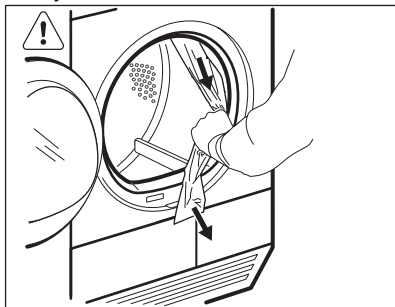

### 14.2 Регулювання ніжок

Висоту сушильного барабану можна регулювати. Це робиться регулюванням ніжок.

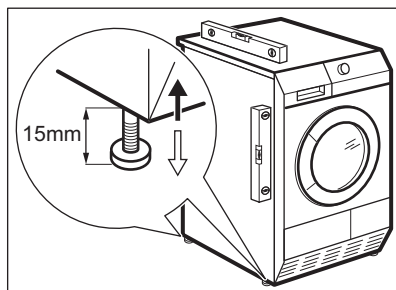

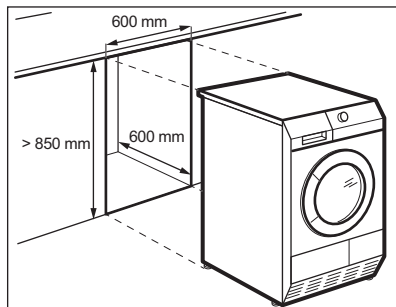

### 14.3 Установка під робочу поверхню

Прилад можна встановлювати як окремо, так і вмонтовувати під робочу поверхню кухонної секції, дотримуючись необхідних відстаней (див. малюнок).



## 15. ОХОРОНА ДОВКІЛЛЯ

Здавайте на повторну переробку матеріали, позначені відповідним символом . Викидайте упаковку у відповідні контейнери для вторинної сировини. Допоможіть захистити навколишнє середовище та здоров'я інших людей і забезпечити вторинну переробку електричних і електронних

приладів. Не викидайте прилади, позначені відповідним символом , разом з іншим домашнім сміттям. Поверніть продукт до заводу із вторинної переробки у вашій місцевості або зверніться до місцевих муніципальних органів влади.





[www.aeg.com/shop](http://www.aeg.com/shop)



136936510-A-402014



 **AEG**  
perfekt in form und funktion