

beko



Dryer

User Manual

Secador

Manual do utilizador

DPS 7405 GB5

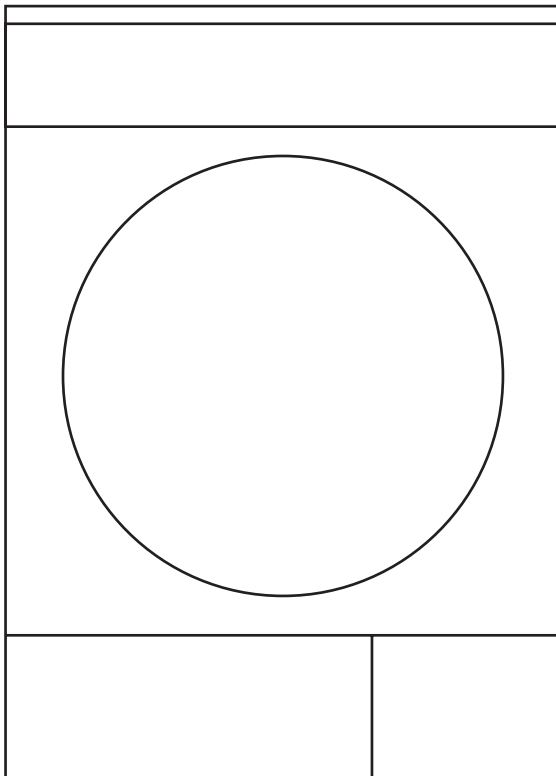

2960310989_EN/241114.1224

Please read this user manual first!

Dear Customer,

Thank you for preferring a Beko product. We hope that your product which has been manufactured with high quality and technology will give you the best results. We advise you to read through this manual and the other accompanying documentation carefully before using your product and keep it for future reference. If you transfer the product to someone else, give its manual as well. Pay attention to all details and warnings specified in the user manual and follow the instructions given therein.

Use this user manual for the model indicated on the cover page.

Explanation of symbols

Throughout this user manual the following symbols are used:

	Important information or useful hints about usage.
	Warning for hazardous situations with regard to life and property.
	Warning against electric shock.
	Warning against hot surfaces.
	Warning against fire hazard.
	Packaging materials of the product are manufactured from recyclable materials in accordance with our National Environment Regulations.

Do not dispose of the packaging wastes with the domestic waste or other wastes, discard them to the dedicated collection points designated by the local authorities.

1 Important instructions for safety and environment

This section contains safety instructions that will help protect from risk of personal injury or property damage. Failure to follow these instructions shall void any warranty.

1.1 General safety

- The dryer can be used by children at and above 8 years old and by persons whose physical, sensory or mental capabilities were not fully developed or who lack experience and knowledge provided that they are supervised or trained on the safe usage of the product and the risks it brings out. Children should not play with the product. Cleaning and maintenance works should not be performed by children unless they are supervised by someone.
- Children of less than 3 years should be kept away unless continuously supervised.
- Adjustable feet should not be removed. The gap between the dryer and the floor should not be reduced with materials such as carpet, wood and tape. This will cause problems with the dryer.
- Always have the installation and repairing procedures carried out by the **Authorized Service**. Manufacturer shall not be held liable for damages that may arise from procedures carried out by unauthorized persons.
- Never wash the dryer by spraying or pouring water onto it! There is the risk of electric shock!

Important instructions for safety and environment

1.1.1 Electrical safety



Electrical safety instructions should be followed while electrical connection is made during the installation.

- Connect the dryer to a grounded outlet protected by a fuse at the value specified on the type label. Have the grounding installation performed by a qualified electrician. Our company shall not be liable for any damages that will arise when the dryer is used without grounding in accordance with the local regulations.
- The voltage and allowed fuse protection is stated on the type label plate.
- The voltage specified on the type label must be equal to your mains voltage.
- Unplug the dryer when it is not in use.
- Unplug the dryer from the mains during installation, maintenance, cleaning and repair works.
- Do not touch the plug with wet hands! Never unplug by pulling on the cable, always pull out by grabbing the plug.
- Do not use extension cords, multi-plugs or adaptors to connect the dryer to power supply in order to decrease the risk of fire and electric shock.
- Power cable plug must be easily accessible after installation.



Damaged mains cable should be changed notifying the Authorized Service.



If the dryer is faulty, it must not be operated unless it is repaired by an authorized service agent! There is the risk of electric shock!

Important instructions for safety and environment

1.1.2 Product safety



Points to be taken into consideration for fire hazard:

Below specified laundry or items must not be dried in the dryer considering fire hazard.

- Unwashed laundry items
- Items soiled with oil, acetone, alcohol, fuel oil, kerosene, stain removers, turpentine, paraffin or paraffin removers must be washed in hot water with plenty of detergent before being dried in the dryer.

For this reason especially the items containing the above specified stains must be washed very well, to do this use adequate detergent and choose a high washing temperature.



Below specified laundry or items must not be dried in the dryer due to the fire hazard:

- Garments or pillows bolstered with rubber foam (latex foam), shower bonnets, water resistant textiles, materials with rubber reinforcement and rubber foam pads.
- Clothing cleaned with industrial chemicals.

Items such as lighter, match, coins, metal parts, needle etc. may damage the drum set or may lead to functional problems. Therefore check all the laundry that you will load into your dryer.

Never stop your dryer before the programme completes. If you must do this, remove all laundry quickly and lay them out to dissipate the heat.



Clothes that are washed inadequately may ignite on their own and even may ignite after drying ends.

Important instructions for safety and environment

- You must provide enough ventilation in order to prevent gases exiting from devices operating with other types of fuels including the naked flame from accumulating in the room due to the back fire effect.



Underwear that contains metal reinforcements should not be dried in the dryer. Dryer may be damaged if metal reinforcements come loose and break off during drying.



Use softeners and similar products in accordance with the instructions of their manufacturers.



Always clean the lint filter before or after each loading. Never operate the dryer without the lint filter installed.

- Never attempt to repair the dryer by yourself. Do not perform any repair or replacement procedures on the product even if you know or have the ability to perform the required procedure unless it is clearly suggested in the operating instructions or the published service manual. Otherwise, you will be putting your life and others' lives in danger.
- There must not be a lockable, sliding or hinged door that may block the opening of the loading door in the place where your dryer is to be installed.
- Install your dryer at places suitable for home use. (Bathroom, closed balcony, garage etc.)
- Make sure that pets do not enter the dryer. Check the inside of the dryer before operating it.
- Do not lean on the loading door of your dryer when it is open, otherwise it may fall over.
- The lint must not be allowed to accumulate around the tumble dryer

Important instructions for safety and environment

1.2 Mounting over a washing machine

- A fixing device should be used between the two machines when installing the dryer above a washing machine. The fitting device must be installed by the authorized service agent.
- Total weight of the washing machine and the dryer -with full load- when they are placed on top of each other reaches to approx. 180 kilograms. Place the products on a solid floor that has sufficient load carrying capacity!



Washing machine cannot be placed on the dryer. Pay attention to the above warnings during the installation on your washing machine.

Installation Table for Washing Machine and Dryer

Dryer Depth	Washing Machine Depth						
	62cm	60 cm	54 cm	50 cm	49 cm	45 cm	40 cm
54 cm	Can be installed	Can be installed	Can be installed	Can be installed	Can be installed	Can be installed	Cannot be installed
60 cm	Can be installed	Can be installed	Can be installed	Can be installed	Can be installed	Cannot be installed	Cannot be installed

Important instructions for safety and environment

1.3 Intended use

- Dryer has been designed for domestic use. It is not suitable for commercial use and it must not be used out of its intended use.
- Use the dryer only for drying laundry that are marked accordingly.
- The manufacturer waives any responsibility arisen from incorrect usage or transportation.
- The service life of the dryer that you purchased is 10 years. During this period, original spare parts will be available to operate the dryer properly.

1.4 Child safety

- Packaging materials are dangerous for the children. Keep packaging materials away from children.
- Electrical products are dangerous for the children. Keep children away from the product when it is operating. Do not let them tamper with the dryer. Use the child-proof lock in order to prevent the children to tamper with the dryer.



Child-proof lock is on the control panel. **(See Child lock)**

- Keep loading door closed even when the dryer is not in use.

Important instructions for safety and environment

1.5 Compliance with the WEEE regulation and disposing of the waste product

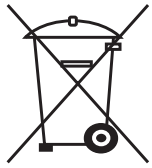

This product complies with EU WEEE Directive (2012/19/EU). This product bears a classification symbol for waste electrical and electronic equipment (WEEE).

This product has been manufactured with high quality parts and materials which can be reused and are suitable for recycling. Do not dispose of the waste product with normal domestic and other wastes at the end of its service life. Take it to the collection center for the recycling of electrical and electronic equipment. Please consult your local authorities to learn about these collection centers.

1.6 Compliance with RoHS Directive:

The product you have purchased complies with EU RoHS Directive (2011/65/EU). It does not contain harmful and prohibited materials specified in the Directive.

1.7 Package information

Packaging materials of the product are manufactured from recyclable materials in accordance with our National Environment Regulations. Do not dispose of the packaging materials together with the domestic or other wastes. Take them to the packaging material collection points designated by the local authorities.

Please visit the following website to get more information on the product.

<http://www.beko.com>

Important instructions for safety and environment

1.8 Technical Specifications



EN

Height (Min. / Max.)	84,6 cm / 86,6 cm*
Width	59,5 cm
Depth	54 cm
Capacity (max.)	7 kg**
Net weight (plastic front door usage)	46,5 kg
Net weight (glass front door usage)	48,5 kg
Voltage	See type label***
Rated power input	
Model code	

* Min. height: Height with adjustable feet are closed.
Max. height: Height with adjustable feet are opened maximum.

** Dry laundry weight before washing.

*** Type label is located behind the loading door.

	Technical specifications of the dryer are subject to specification without notice to improve the quality of the product.
	Figures in this manual are schematic and may not match the product exactly.
	Values stated on markers on the dryer or in the other published documentation accompanying with the dryer are obtained in laboratory in accordance with the relevant standards. Depending on operational and environmental conditions of the dryer, these values may vary.

2 Your Dryer

2.1 Package Contents

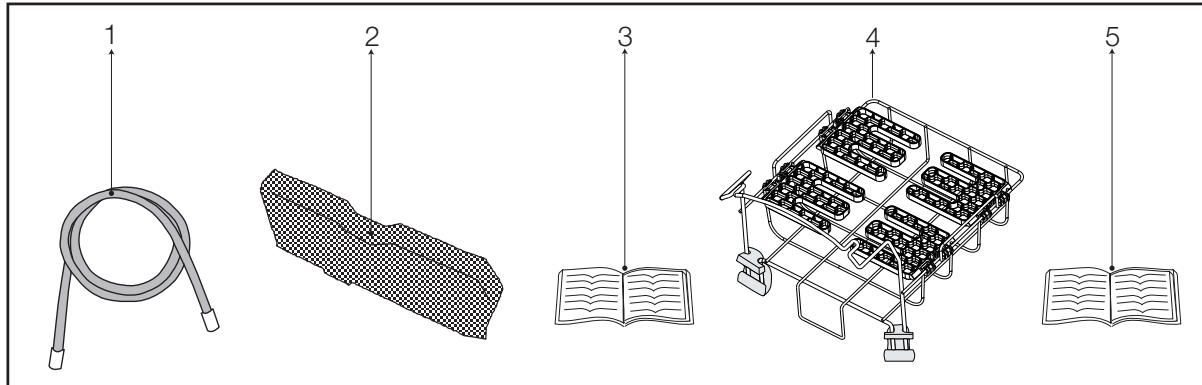

1. Water drain hose *
2. Filter drawer spare sponge*
3. User Manual
4. Drying basket*
5. Drying basket user manual*

*It can be supplied with your machine depending on its model.

3 Installation

Before the calling the nearest Authorized Service for the installation of the dryer, ensure that electrical installation and water drain is appropriate referring to the user's manual. **(See 3.3 Connecting to the drain and 3.5 Electrical connection)** If they are not suitable, contact a qualified electrician and technician to make necessary arrangements.



Preparation of the dryer's location as well as the electrical and waste water installations is under customer's responsibility.



Prior to installation, visually check if the dryer has any defects on it. If the drier is damaged, do not have it installed. Damaged products cause risks for your safety.



Let your dryer wait for 12 hours before starting to use it.

3.1 Appropriate installation location

Install the dryer on a stable and level surface.

Dryer is heavy. Do not move it by yourself.

- Operate your dryer in a well ventilated, dust-free environment.
- The gap between the dryer and the surface should not be reduced by the materials such as carpet, wood and tape.
- Do not cover the ventilation grills of the dryer.
- There must not be a lockable, sliding or hinged door that may block the opening of the loading door in the place where your dryer is to be installed.
- Once the dryer is installed, it should stay at the same place where its connections have been made. When installing the dryer, make sure that its rear wall does not touch anywhere (tap, socket, etc.).
- Place the dryer at least 1 cm away from the edges of other furniture.
- Your dryer can be operated at temperatures between +5°C and +35°C. If the operating conditions fall outside of this range, operation of the dryer will be adversely affected and it can get damaged.
- The rear surface of the tumble dryer shall be placed against a wall.



Do not place the dryer on the power cable.

3.2 Removing the transportation safety assembly



Remove the transportation safety assembly before using the dryer for the first time.

- Open the loading door.
- There is a nylon bag inside the drum that contains a piece of styrofoam. Hold it from its section marked with **XX XX**.
- Pull the nylon towards yourself and remove the transportation safety assembly.

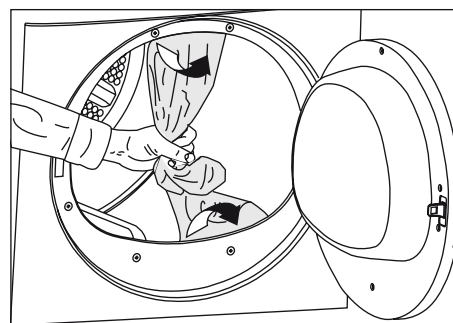

Check that no part of the transportation safety assembly remains inside the drum.

3.3 Connecting to the drain

In products equipped with condenser unit, water accumulates in the water tank during the drying cycle. You should drain accumulated water after each drying cycle.

You can directly drain accumulated water through the water drain hose supplied with the product instead of periodically draining the water collected in the water tank.

Connecting the water drain hose

- 1-2** Pull hose at the behind of the dryer by hand in order to disconnect it from where it is connected. Do not use any tools to remove the hose.
- 3** Connect one end of the drain hose supplied with the dryer to the connection point from where you removed the hose of the product in previous step.
- 4** Connect the other end of the drain hose directly to the wastewater drain or to the washbasin.

Installation

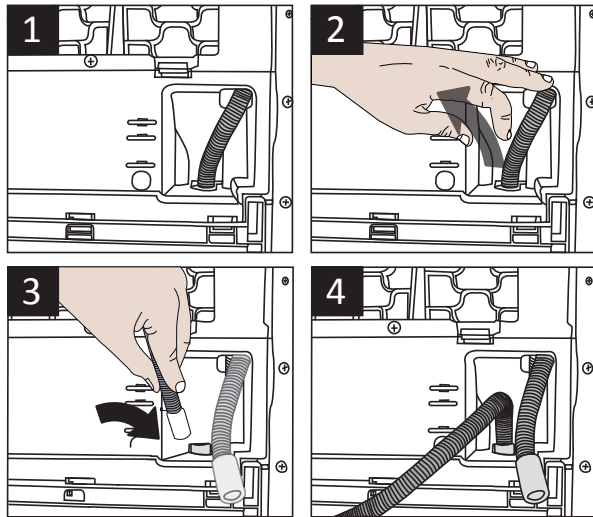

Hose connection should be made in a safe manner. Your drain house will be flooded if the hose comes out of its housing during water discharge.



Water drain hose should be attached to a height of maximum 80 cm.



Make sure that the water drain hose is not stepped on and it is not folded between the drain and the machine.

3.4 Adjusting the feet

- In order to ensure that the dryer operates more silently and vibration-free, it must stand level and balanced on its feet. Balance the machine by adjusting the feet.
- Turn the feet to left or right until the dryer stands level and firmly.

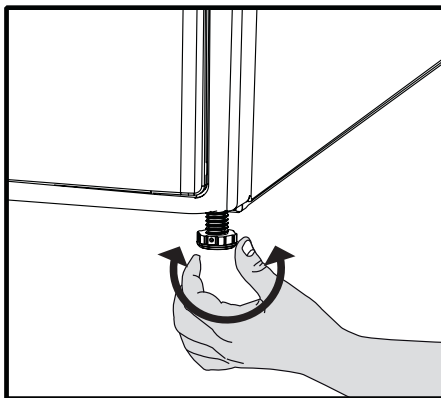

Never unscrew the adjustable feet from their housings.

3.5 Electrical connection

For specific instructions for electrical connection required during installation (see 1.1.1 Electrical Safety)

3.6 Transportation of the dryer

Unplug the dryer before transporting it.

Drain all water that has remained in the dryer.

If direct water drain connection is made, then remove the hose connections.



We recommend carrying the dryer in upright position. If it is not possible to carry the machine in the upright position, we recommend carrying it by tilting towards the right side when looked from the front.

3.7 Warnings about sounds



It is normal to hear a metallic noise from the compressor sometimes during operation.

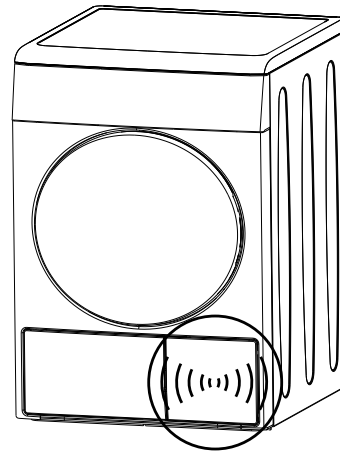

Water collected during operation is pumped to water tank. It is normal to hear pumping noise during this process.

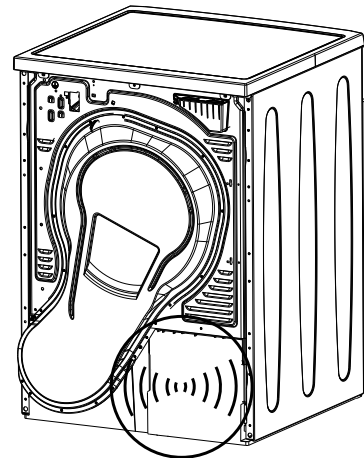

3.8 Changing the illumination lamp

In case an illumination lamp is used in your laundry dryer

To change the Bulb/LED used for illumination of your tumble dryer, call your Authorized Service.

The lamp(s) used in this appliance is not suitable for household room illumination. The intended purpose of this lamp is to assist the user to place laundry in the tumble dryer in a comfortable way.

4 Preparation

4.1 Laundry suitable for drying in the dryer

Always obey the instructions given on the garment tags. Dry only the laundry having a label stating that they are suitable for drying in a dryer and make sure that you select the appropriate programme.

LAUNDRY DRYING SYMBOLS											
	Drying Symbols										
	Drying Settings										
	Iron -										
IRON	Dry or Steam	Iron at high temperature	Iron at medium temperature	Iron at low temperature	Do not iron	Iron without steam					
	Maximum temperature	200 °C	150 °C	110 °C							

4.2 Laundry not suitable for drying in the dryer



Delicate embroidered fabrics, woolen, silk garments, delicate and valuable fabrics, airtight items and tulle curtains are not suitable for machine drying.

4.3 Preparing laundry for drying

- Laundry may be tangled with each other after washing. Separate the laundry items before placing them into the dryer.
- Dry garments having metal accessories such as zippers, inside out.
- Fasten the zippers, hooks and buckles and button sheets.

4.4 Things to be done for energy saving

Following information will help you use the dryer in an ecological and energy-efficient manner.

- Spin your laundry at the highest speed possible when washing them. Thus, the drying time is shortened and energy consumption is reduced.
- Sort out the laundry depending on their type and thickness. Dry the same type of laundry together. For example thin kitchen towels and table clothes dries earlier than thick bathroom towels.
- Follow the instructions in the user manual for programme selection.
- Do not open the loading door of the machine during drying unless necessary. If you must certainly open the loading door, do not to keep it open for a long time.
- Do not add wet laundry while the dryer is in operation
- Clean the lint filter before or after each drying cycle. **(See 6. Maintenance and cleaning)**

Preparation

- Clean the filter drawer regularly either when the Filter Drawer Cleaning warning symbol appears or after every 5 drying cycles. **(See 6. Maintenance and cleaning)**
- Ventilate the room, where the dryer is located, well during drying.

4.5 Correct load capacity

Follow the instructions in the “Programme selection and consumption table”. Do not load more than the capacity values stated in the table.

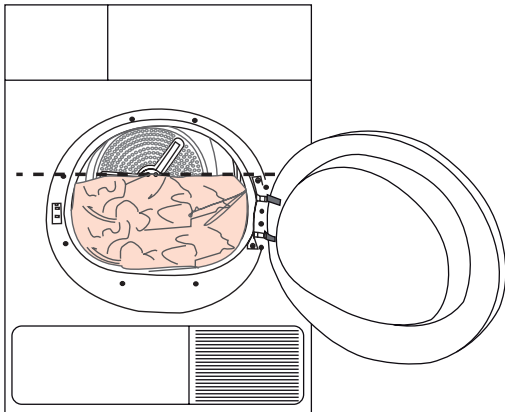

It is not recommended to load the dryer with laundry exceeding the level indicated in the figure. Drying performance will degrade when the machine is overloaded. Furthermore, dryer and the laundry can get damaged.

Following weights are given as examples.

Laundry	Approximate weights (g)*
Cotton quit covers (double)	1500
Cotton quit covers (single)	1000
Bed sheets (double)	500
Bed sheets (single)	350
Large tablecloths	700
Small tablecloths	250
Tea napkins	100
Bath towels	700
Hand towels	350
Blouses	150
Cotton shirts	300
Shirts	200
Cotton dresses	500
Dresses	350
Jeans	700
Handkerchiefs (10 pieces)	100
T-Shirts	125

*Dry laundry weight before washing.

5 Operating the product

5.1 Control panel

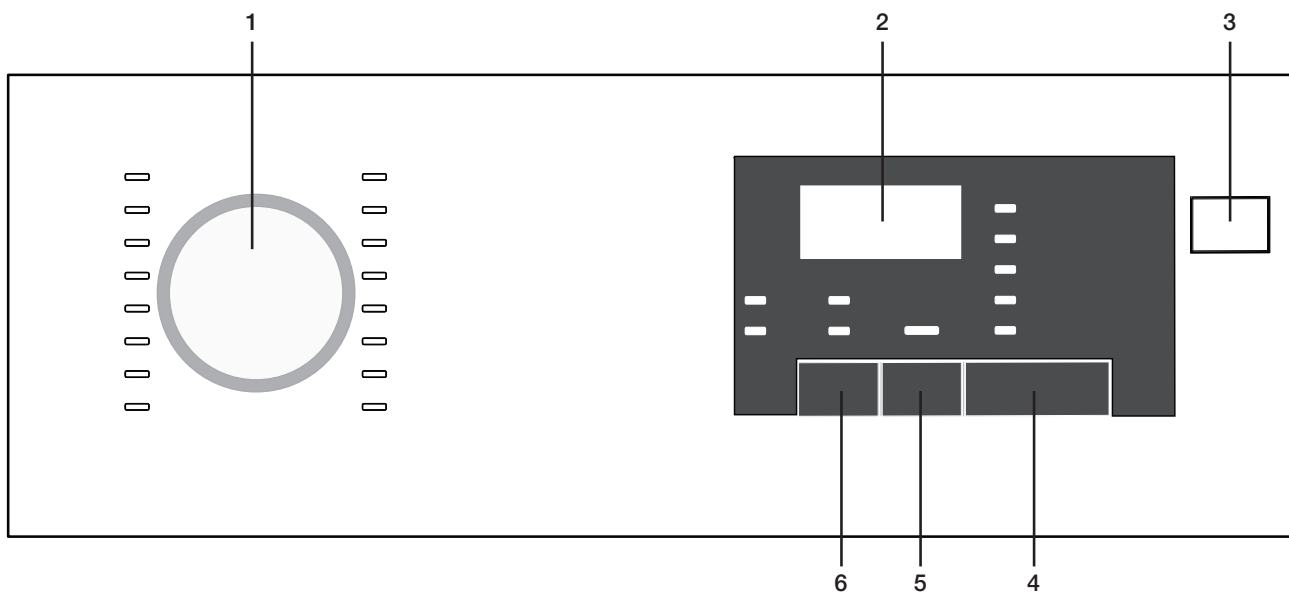

1. Program selection knob
2. Remaining duration indicator
3. On/Off button
4. Start/pause button
5. End duration button
6. Sound warning button

5.2 Screen symbols

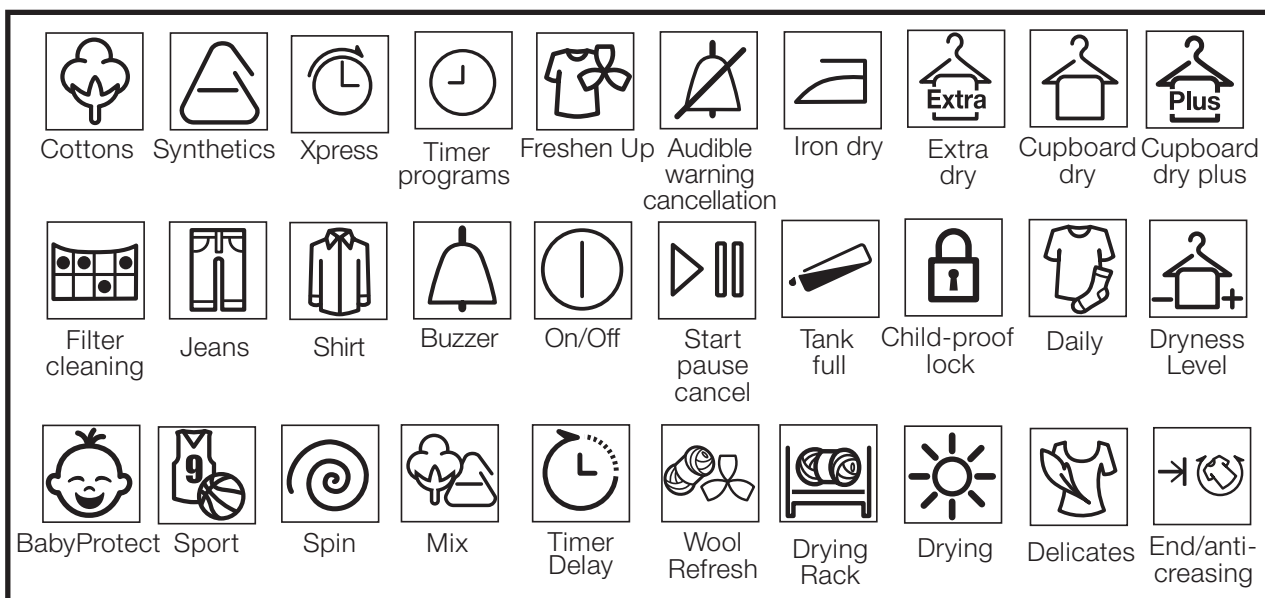

Operating the product

5.3 Preparing the machine

1. Plug in the machine
2. Place laundry inside the machine.
3. Press the On/Off button.
4. When your machine turns on for the first time, it turns on with the declaration (cotton cabinet dryness) program.



Pressing the On/Off button doesn't mean the program starts. Press the Start / Pause button to start the program.

5.4 Program selection

1. Determine the appropriate program from the chart below containing the drying levels.
2. Select the program you desire using the Program Selection knob.

Extra Dry	Only cotton laundry is dried in normal temperature. Thick and multi-layered laundry (towels, sheets, jeans etc.) are dried so that they can be placed into wardrobe without ironing.
Cupboard dry	Normal laundry (tablecloths, underwear etc.) are dried so that they can be placed into wardrobe without ironing.
Cupboard dry +	Normal laundry (Ex: tablecloths, underwear) are again dried so that they can be placed into the wardrobe but more so than the wardrobe dryness option.
Iron Dry	Normal laundry (shirts, dresses etc) are dried ready for ironing.



For detailed program information see „Program selection and consumption table“ ..

5.5 Main programs

The main programs are given below based on fabric type.

- **Cotton**

Dry durable laundry with this program. It dries in normal temperature. Recommended for use with your cotton laundry (sheets, bed covers, towels, bathrobes etc.)

- **Synthetic**

Dry laundry that is not very durable with this program. Recommended for use with your synthetic laundry.

5.6 Extra programs

The following extra programs are available in the machine for special conditions.



Extra programs may vary according to the specifications of your machine.



In order to receive better results from drying machine programs, your laundry should be washed with the appropriate program in your washing machine and wringed with recommended wringing revolution..

- **Jeans**

Use to dry jeans that are wringed with high rpm in washing machine.

- **Sports**

Use to dry laundry made from synthetic, cotton or mixed fabrics.

- **Express**

You can use this program to dry cotton laundry that you had wringed in high rpm in your washing machine. It dries 1 kg of your Cotton laundry (3 shirts / 3 T-shirts) in 50 minutes.

- **Daily**

Program for daily drying of cotton and synthetic laundry and lasts 110 minutes.

- **Shirt**

Dries shirts more delicately and thus causes less wrinkles for easy ironing.

- **BabyProtect**

Program used for baby clothing with can be dried approval on the label.

Operating the product



Very little dampness might remain on the shirts after the program. It is recommended that you do not leave the shirts in the drying machine.

- **Delicates**

You can dry your delicates suitable for drying or laundry that is recommended to hand wash (silk blouses, thin underwear etc.) in low temperature.



It is recommended to dry your delicates in laundry bag to prevent wrinkles and damage. When the program ends, take your laundry out of the machine immediately and hang them to prevent wrinkles.

- **Refresh**

It only performs ventilation for 10 minutes without blowing hot air. You can ventilate the cotton and linen clothing that has remained closed for a long duration and remove their odor.

- **Timed programs**





You can select the 30 mins and 45 mins time programs to achieve the desired final drying level with low temperature.



On this program, the machine dries as long as the set duration, regardless of the drying level.

Operating the product

5.7 Program selection and consumption table

Programs	Capacity (kg)	Spin speed in washing machine (rpm)	Approximate amount of remaining humidity	Drying time (minutes)
Cottons / Coloreds				
 Extra dry	7	1000	% 60	185
 Cupboard dry	7	1000	% 60	174
 Iron dry	7	1000	% 60	140
Shirt	1.5	1200	% 60	60
Jeans	4	1200	%50	150
Daily	4	1200	%50	110
Sports	4	1000	%60	135
Xpress	1	1200	%50	50
Delicates	2	600	%40	70
Babyprotect	3	1000	% 60	80
Synthetics				
 Cupboard dry	3.5	800	% 40	70
 Iron dry	3.5	800	% 40	60
Energy consumption values				
Programs	Capacity (kg)	Spin speed in washing machine (rpm)	Approximate amount of remaining humidity	Energy consumption value kWh
Cupboard dry for cottons*	7	1000	% 60	1,68
Iron dry for cottons	7	1000	% 60	1,3
Cupboard dry for synthetics	3.5	800	% 40	0,59
Power consumption of the off-mode for the standart cotton programme at full load, PO (W)				0,5
Power consumption of the left-on mode for the standart cotton programme at full load, PL (W)				1,0
Contains fluorinated greenhouse gases covered by the Kyoto Protocol. Hermetically sealed.R134a /0,350 kg				



„Cotton cupboard dry programme“ used at full and partial load is the standard drying programme to which the information in the label and the fiche relates, that this programme is suitable for drying normal wet cotton laundry and that it is the most efficient programme in terms of energy consumption for cotton.

* : Energy Label standard program (EN 61121:2012) All the filters must be cleaned prior to test series. All the values in the table are determined according to EN 61121:2012 standard. Consumption values may vary from the values in the table depending on laundry type, wringing revolution, ambient conditions and changes in voltage.

Operating the product

5.8 Auxiliary functions

Sound warning cancel

Drying machine makes sound warnings when the program is completed. If you don't want sound notifications, press the "Sound Notification" button. When you press the sound notification button it lights up, and program does not make sound notifications when completed.



You can select this function before or after the program starts.

5.9 Warning symbols



Warning symbols may vary according to the specifications of your machine.

Fiber filter cleaning

When the program is completed, a warning led lights up, which indicates that the filter has to be cleaned.

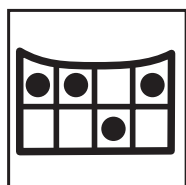

If the filter cleaning led blinks, see the „Troubleshooting“ chapter.

Water tank

When the program is completed, a warning led lights up, which indicates that the water tank must be emptied.

If the water tank fills up while the program is running, warning led starts blinking and the machine goes into stand-by. In that case empty the water in the water tank and start the program by pressing the Start / Pause button. Warning led turns off and the program resumes.



Loading door open

Start/Pause led blinks when the loading door of the drying machine is open.

5.10 End duration

You can delay the end duration of the program for up to 24 hours with the end duration function.

1. Open the loading door and place your laundry.
2. Select the drying program.
3. Press the end duration selection button and set the delay duration you want. End duration led lights up. (End duration moves continuously when you keep pressing the button).
4. Press the Start / Pause button. End duration countdown begins. The “:” sign in the middle of the displayed delay duration blinks.



You can add or remove laundry for the duration of the end duration. The duration displayed on the screen is the sum of the normal drying duration and the end duration. At the end of the countdown the end duration led turns off, drying begins and drying led lights up.

Changing the end duration

If you want to change the duration during the countdown:

1. Cancel the program by pressing the On/Off button. Turn on the drying machine again by pressing the On/Off button. When your drying machine turns on for the first time, it turns on with the declaration (cotton wardrobe dryness) program.
2. Select the program you desire using the Program Selection knob.
3. Repeat the end duration operation for the duration you want.
4. Start the program by pressing the Start / Pause button.

Operating the product

Canceling the end duration function

If you want to cancel the end duration setting countdown and start the program right away:

1. Cancel the program by pressing the On/Off button. Turn on the drying machine again by pressing the On/Off button. When your drying machine turns on for the first time, it turns on with the declaration (cotton wardrobe dryness) program.
2. Select the program you desire using the Program Selection knob.
3. Start the program by pressing the Start / Pause button.

5.11 Starting the program

Start the program by pressing the Start / Pause button. Start/Pause led and the Drying led light up, indicating the program started. The “.” sign in the middle of the remaining duration starts to blink.

5.12 Child Lock

The machine features a child lock which prevents the machine program flow from being affected when buttons are pressed during operation.

When the Child Lock is active, all buttons except for the On/Off button are deactivated.

To activate the child lock, press the Sound Notification button and End Duration button simultaneously for 3 seconds.

The child lock should be deactivated to be able to start a new program after the current program ends or to be able to interfere with the current program. Keep the same buttons pressed for 3 seconds again to deactivate the child lock.



The lock led on the screen lights up when the Child Lock is activated.



Child Lock deactivates when the machine is turned off and on again using the On/Off button.

A warning sound is heard when any button is pressed (except for On/Off button) or the Program Selection knob is turned while the child lock is active.

5.13 Changing the program after it is started

After the machine starts running, you can change the program you selected to dry your laundry with a different program.

1. For example, to select Extra Dry program instead of the Iron Dryness, stop the program by pressing the Start / Pause button.
2. Turn the Program Selection knob to select the Extra Dry program.
3. Start the program by pressing the Start / Pause button.

Adding and removing laundry in stand-by mode

If you want to add or remove laundry after the drying program starts:

1. Press the Start/Pause button to take the machine into Stand-by mode. Drying operation stops.
2. Open the loading door, add or remove laundry and close the loading door.
3. Start the program by pressing the Start / Pause button.



The laundry adding made after the drying operation started may cause the dried laundry inside the machine to mix with the wet laundry and the laundry to remain damp after the operation ends..



Laundry adding and removing can be repeated as much as desired during drying operation. But this process would continuously interrupt the drying operation, and so would cause the program duration to lengthen and increase energy consumption. Thus, it is recommended to add laundry before the program starts.



If a new program is selected by changing the position of the program selection knob while your machine is in stand-by mode, the running program ends.



Do not contact the inner surface of the drum when adding or removing laundry during a continuing program. The drum surface is hot.

Operating the product

5.14 Canceling the program

If you want to cancel the program and end the drying operation for any reason after the machine starts running, press the On/Off button.



As it will be extremely hot inside the machine when you cancel the program while the machine is in operation; run the ventilation program to cool it down.

5.15 Program end

When the program ends, the Final/Wrinkle Prevention, Fiber Filter Cleaning and Water Tank Warning leds on the program follow up indicator light up. Loading door can be opened and machine becomes ready for a second run.

Press the On/Off button to turn off the machine.



In case the laundry is not removed after the program is completed, the wrinkle prevention program that lasts 2 hours start in order to prevent wrinkling of the laundry that remains inside the machine.



Clean the fiber filter after each drying. (See. „Fiber filter and loading door inner surface“)



Empty the water tank after each drying. (See. „Emptying the water tank“)

6 Maintenance and cleaning

Service life of product extends and frequently experienced problems will be reduced if it is cleaned at regular intervals.

6.1 Cleaning Lint Filter / Loading Door Inner Surface

Lint and fiber released from the laundry to the air during the drying cycle are collected in the Lint Filter.



Such fiber and lint are generally formed during wearing and washing.



Always clean the lint filter and the inner surfaces of the loading door after each drying process.



You can clean the lint filter housing with a vacuum cleaner.

To clean the lint filter:

- Open the loading door.
- Remove the lint filter by pulling it up and open the lint filter.
- Clean lint, fiber, and cotton raveling by hand or with a soft piece of cloth.
- Close the lint filter and place it back into its housing.

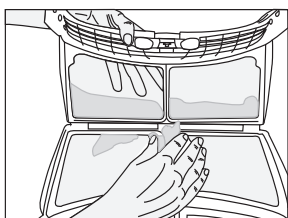
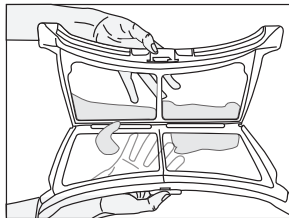
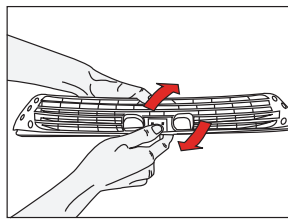
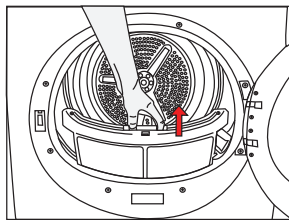

- A layer can build up on the filter pores that can cause clogging of the filter after using the dryer for a while. Wash the lint filter with warm water to remove the layer that builds up on the lint filter surface. Dry the lint filter completely before reinstalling it.

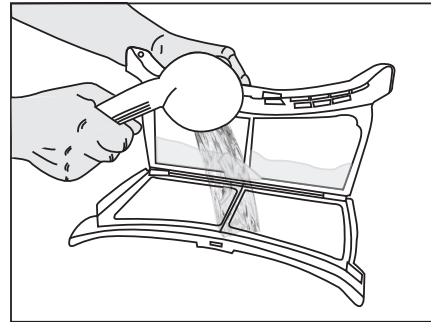

- Clean the entire inner surface of the loading door and loading door gasket with a soft damp cloth.

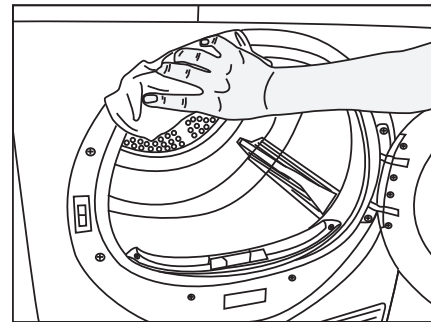
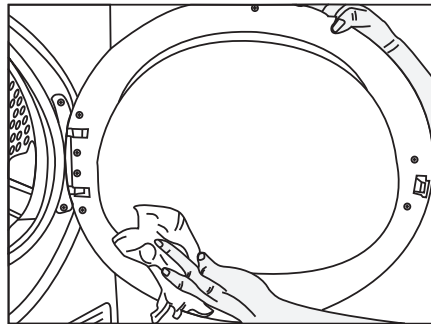

6.2 Cleaning the sensor

There are dampness sensors in the dryer that detect whether the laundry is dry or not.

To clean the sensors:

- Open the loading door of the dryer.
- Allow the machine to cool down if it is still hot due to the drying process.
- Wipe the metal surfaces of the sensor with a soft cloth, dampened with vinegar and dry them.



Clean metal surfaces of the sensors 4 times a year.



Do not use metal tools when cleaning metal surfaces of the sensors.

Maintenance and cleaning



Never use solvents, cleaning agents or similar substances for cleaning due to the risk of fire and explosion!

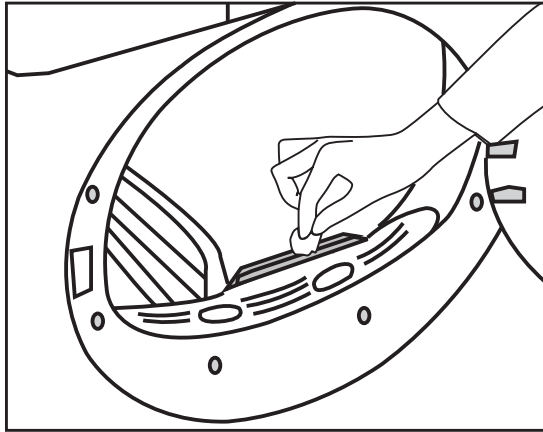

6.3 Draining the water tank

Dampness of the laundry is removed and condensed during drying process and the water that arise accumulates in the water tank. Drain the water tank after each drying cycle.



Condensed water is not drinkable!



Never remove the water tank when the program is running!

If you forget to drain the water tank, the machine will stop during the subsequent drying cycles when the water tank is full and the Water Tank warning symbol will flash. If this is the case, drain the water tank and press **Start / Pause** button to resume the drying cycle.

To drain the water tank:

Pull the drawer and remove the water tank carefully.

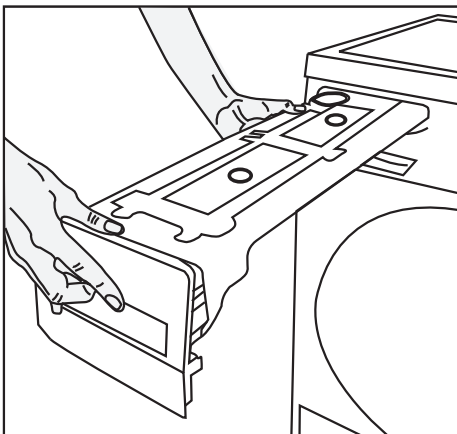

- Drain the water in the tank.

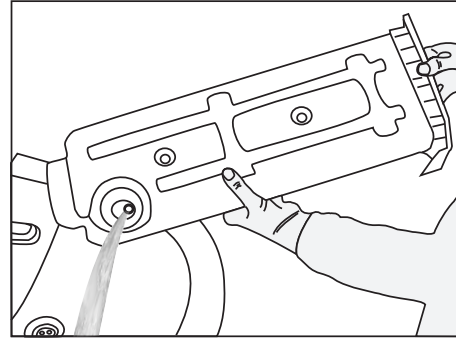

- If there is lint accumulation in the funnel of the water tank, clean it under running water.
- Place the water tank into its seat.



If the direct water draining is used as an option, there is no need to empty the water tank.

6.4 Cleaning the filter drawer

Lint and fiber that could not be captured by the lint filter are blocked in the filter drawer behind the kick plate. Filter Drawer Cleaning warning light will light up maximum at every 5 drying cycles as a reminder. There is a two-level filter in the filter drawer. The first level is the filter drawer sponge and the second level is the filter cloth.

To clean the filter drawer:

- Press the kick plate button to open the kick plate.

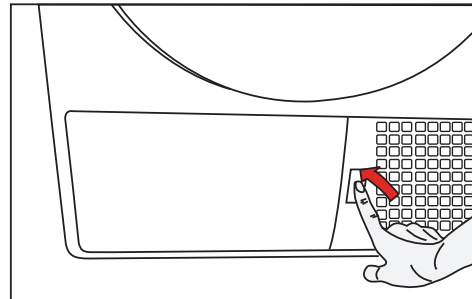

- Remove the filter drawer cover by turning it in the direction of arrow.

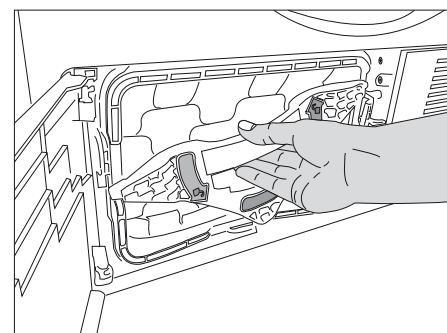

Maintenance and cleaning

- Pull out the filter drawer.

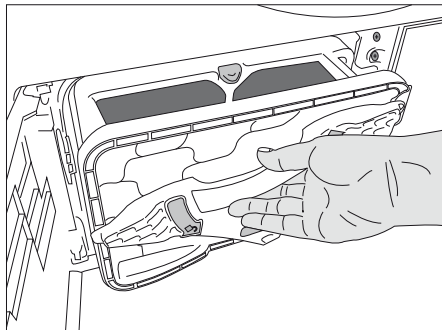

- Open the filter drawer by pressing the red button.

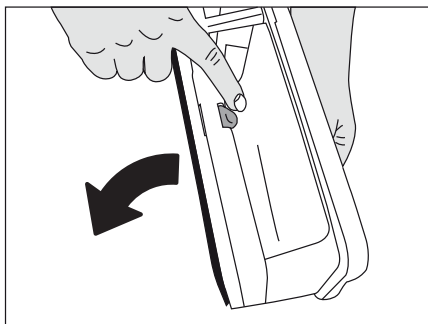

- Take out the filter drawer sponge.

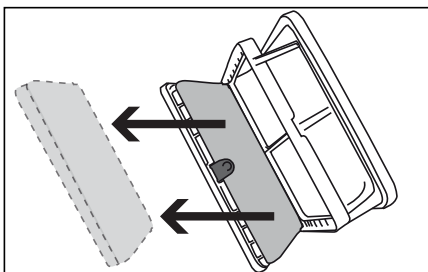

- Clean lint, fiber, and cotton raveling on the filter cloth by hand or with a soft piece of cloth.
- When you notice a layer that may lead clogging on the filter cloth, please clean the layer by washing in warm water. Let the filter cloth dry thoroughly before installing back the filter drawer.



- Wash the filter drawer sponge by hand to remove the fiber and lint on the surface. After washing the sponge, squeeze it by hand and remove the excess water. Well-dry the sponge before storing it.



It is not necessary to clean the sponge if lint and fiber accumulation on it is not significant.

- Place the sponge back into its place.

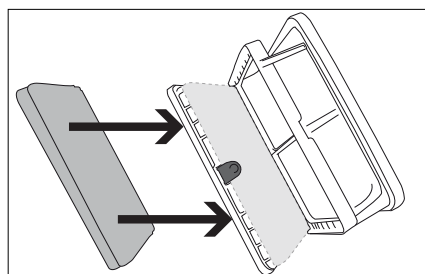

- Close the filter drawer as to lock the red button.

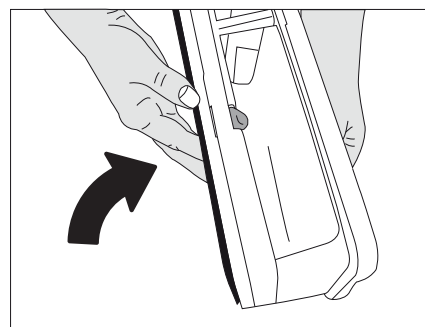

- Place the filter drawer back into its place, turn the filter drawer cover in the arrow direction and close it securely.

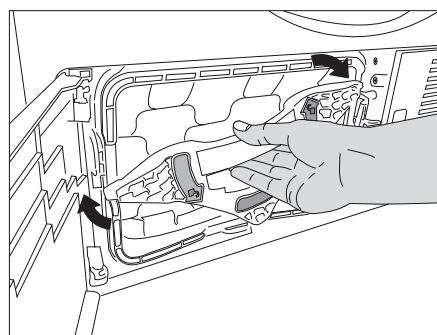

Maintenance and cleaning

- Close the kick plate cover.

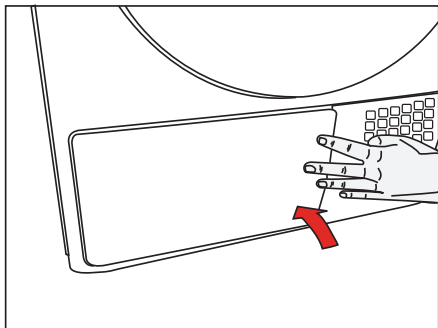

Drying without the filter drawer sponge in place will damage the machine!



A dirty lint filter and filter drawer will cause longer drying periods and higher energy consumption.

6.5 Cleaning the evaporator

Clean the lint accumulated on the fins of the evaporator located behind the filter drawer with a vacuum cleaner.

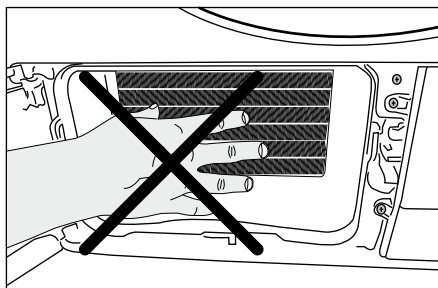

You can also clean by hand provided that you wear protective gloves. Do not attempt to clean with bare hands. Evaporator fins can harm your hand.

7 Troubleshooting

Drying process takes too much time.

- Pores of the lint filter are clogged. >>> *Wash the lint filter with warm water.*
- Filter drawer is clogged. >>> *Clean the sponge and the filter cloth in the filter drawer.*
- Ventilation grids on the front side of the machine are blocked. >>> *Remove the objects (if any) that block ventilation in front of the ventilation grids.*
- Ventilation is not sufficient since the room where the machine is installed is very small. >>> *Open the door and window of the room to avoid the room temperature increase too much.*
- Lime deposit has built up on the dampness sensor. >>> *Clean the dampness sensor.*
- Excessive laundry is loaded. >>> *Do not load the dryer in excess.*
- Laundry is not spun sufficiently. >>> *Spin your laundry at a higher speed in your washing machine.*

Laundry comes out wet at the end of drying.



After drying, the hot clothes feel damper than their actual dampness level.

- It is likely that the selected programme did not suit the laundry type. >>> *Checking the care labels on clothes, select appropriate programme for the laundry type or use timer programmes in addition.*
- Pores of the lint filter are clogged. >>> *Wash the lint filter with warm water.*
- Filter drawer is clogged. >>> *Clean the sponge and the filter cloth in the filter drawer.*
- Excessive laundry is loaded. >>> *Do not load the dryer in excess.*
- Laundry is not spun sufficiently. >>> *Spin your laundry at a higher speed in your washing machine.*

Dryer does not switch on or the programme does not start. Dryer does not start when it is set.

- It is not plugged in. >>> *Make sure that the machine is plugged in.*
- The loading door is ajar. >>> *Make sure that the loading door is closed securely.*
- Programme is not selected or the Start / Pause / Cancel button is not pressed. >>> *Make sure that the programme is selected and the machine is not in Pause mode.*
- Childproof Lock is activated. >>> *Deactivate the Childproof Lock.*

Programme is interrupted without any cause.

- Loading door is ajar. >>> *Make sure that the loading door is closed securely.*
- There was a power failure. >>> *Press Start / Pause / Cancel button to start the programme.*
- Water tank is full. >>> *Drain the water tank.*

Laundry has shrunk, become felted or deteriorated.

- A programme suitable for the laundry type is not used. >>> *Check the garment tag and select a programme suitable for the fabric type.*

Drum lighting does not turn on. (On models with lamp)

- Dryer is not switched on with the On / Off button. >>> *Make sure that the dryer is switched on.*
- Lamp is defective. >>> *Call Authorized Service Agent to have the lamp replaced.*

End/Anti-creasing symbol is on.

- Anti-creasing programme is activated in order to prevent laundry that has remained in the machine from creasing. >>> *Turn off the dryer and take out the laundry.*

Troubleshooting

End symbol is on.

- Programme is over. Turn off the dryer and take out the laundry.

Lint Filter Cleaning symbol is on.

- Lint filter is not cleaned. >>> *Clean the lint filter.*

Lint Filter Cleaning symbol is flashing.

- Filter housing is clogged with lints. >>> *Clean the lint filter housing.*
- A deposit has built up on the lint filter pores that may cause clogging. >>> *Wash the lint filter with warm water.*
- Filter drawer is clogged. >>> *Clean the sponge and the filter cloth in the filter drawer.*

Water leaks from the loading door

- Lint has accumulated on the inner surfaces of the loading door and on the surfaces of the loading door gasket. >>> *Clean the inner surfaces of the loading door and the surfaces of the loading door gasket.*

Loading door opens spontaneously.

- Loading door is ajar. >>> *Push the loading door to close until you hear a locking sound.*

Water Tank warning symbol is on/flashing.

- Water tank is full. >>> *Drain the water tank.*
- Water draining hose is bent. >>> If the product is connected directly to a wastewater drain, check the water drain hose.

Filter Drawer Cleaning warning symbol is flashing.

- Filter drawer is not cleaned. >>> *Clean the sponge and the filter cloth in the filter drawer.*



If you cannot eliminate the problem although you follow the instructions in this section, consult your dealer or the Authorized Service Agent. Never try to repair a nonfunctional product yourself.

Leia este manual do utilizador em primeiro lugar!

Caro Cliente,

Obrigado por ter escolhido este produto. Esperamos que o seu produto, que foi fabricado com alta qualidade e tecnologia, lhe proporcionará os melhores resultados possíveis. Recomendamos que leia cuidadosamente este manual e outra documentação que acompanhe o produto antes de utilizar o seu produto e que o conserve para futuras consultas. Se transferir o produto para outra pessoa, dê-lhe também este manual. Preste atenção a todos os detalhes e avisos especificados no manual do utilizador e siga as instruções aí apresentadas.

Utilize este manual do utilizador para o modelo indicado na página da capa.

Explicação dos símbolos

Ao longo deste manual de utilizador são utilizados os seguintes símbolos:

	Informações importantes ou conselhos úteis a respeito da utilização.
	Aviso para situações de perigo respeitantes à vida e à propriedade.
	Aviso contra choque eléctrico.
	Aviso contra superfícies quentes.
	Aviso contra perigo de incêndio.
	Os materiais da embalagem do produto são feitos de materiais recicláveis, de acordo com a nossa Legislação Nacional sobre o Ambiente.

Não elimine os resíduos da embalagem com os resíduos domésticos ou outros tipos de resíduos, leve-os para os pontos de recolha que são recomendados pelas autoridades locais.

1 Instruções importantes sobre segurança e meio-ambiente

Esta secção contém informações sobre segurança que ajudarão na proteção de riscos de ferimentos pessoais ou danos materiais. A não-observância dessas instruções poderão invalidar a garantia.

1.1 Segurança geral

- A máquina de secar pode ser usada por crianças maiores de 8 anos e por pessoas com capacidades físicas, sensoriais e mentais não totalmente desenvolvidas ou com falta de experiência e conhecimento, desde que sejam supervisionadas ou esclarecidas sobre a utilização segura do produto e os riscos a ela inerentes. As crianças não devem brincar com o produto. As tarefas de limpeza e manutenção não devem ser feitas por crianças, a não ser que supervisionadas por alguém.
- Manter afastadas as crianças com menos de 3 anos a menos que supervisionadas permanentemente.
- Os pés ajustáveis não deverão ser retirados. O espaço entre a máquina de secar e o chão não deve ser reduzido com materiais como carpetes, madeira ou fita. Isto acarretará problemas à máquina de secar.
- Os procedimentos de instalação e reparação devem ser realizados sempre pela **Assistência Técnica Autorizada**. O fabricante não deverá ser responsabilizado por algum dano provocado por procedimentos realizados por pessoas não autorizadas.
- Nunca lave a máquina de secar pulverizando ou vertendo água sobre ela! Há risco de choque eléctrico!

Instruções importantes sobre segurança e meio-ambiente

1.1.1 Segurança eléctrica



As instruções de segurança eléctrica deverão ser seguidas enquanto é realizada a ligação eléctrica durante a instalação.

- Ligue a máquina de secar a uma saída de terra protegida por um fusível que esteja dentro dos valores especificados na placa de características. Chame um electricista qualificado para efectuar a instalação de terra. A nossa empresa não deverá ser responsabilizada por algum dano que possa surgir quando a máquina de lavartiver sido utilizada sem uma ligação à terra de acordo com as normas locais.
- A voltagem e o fusível permitido estão expressos na placa de características.
- A voltagem especificada placa de características deve ser igual à voltagem eléctrica da sua casa.
- Desligue a máquina de secar da tomada quando não estiver em uso.
- Desligue a máquina de secar da corrente eléctrica durante os trabalhos de instalação, manutenção, limpeza e reparação.
- Não toque na ficha com as mãos molhadas! Nunca puxe pelo cabo para retirar da tomada, mas sempre pela ficha.
- Não use cabos de extensão, fichas múltiplas ou adaptadores para ligar a máquina de secar à electricidade, para que haja um risco mínimo de incêndio ou choque eléctrico.
- O cabo de alimentação deve estar acessível após a instalação.



Os cabos eléctricos danificados devem ser substituídos notificando O Serviço de Assistência Autorizado.



Se a máquina de secar estiver com defeito, não deve ser utilizada, excepto de for reparada por um agente da assistência autorizada. Há risco de choque eléctrico!

Instruções importantes sobre segurança e meio-ambiente

1.1.2 Segurança do produto



Pontos a ser tomados em consideração para perigo de incêndio:

As roupas ou itens abaixo especificados não devem ser secos na máquina de secar considerando o perigo de incêndio.

- Peças de roupa sujas não lavadas.
- Peças sujas com óleo, acetona, álcool, gasóleo, querosene, removedores de nódoas, terebentina ou parafina removedores de parafina, devem ser lavadas em água quente com bastante detergente antes de serem secas na máquina de secar.

Especialmente por esta razão os itens que contêm as nódoas atrás especificadas

devem ser muito bem lavados, para tal

utilize detergente apropriado e escolha a temperatura alta de lavagem



As roupas ou itens abaixo especificados não devem ser secos na máquina de secar considerando o perigo de incêndio:

- Vestuário ou almofadas reforçados com esponja de borracha (látex), toucas de banho, têxteis resistentes a água, materiais com reforço de borracha e ombreiras de esponja de borracha.
- Roupas limpas com produtos químicos industriais.

Itens como isqueiros, moedas, peças metálicas, alfinetes, etc., podem danificar o conjunto do tambor ou podem conduzir a problemas funcionais. Por isso, verifique toda a roupa que carregará na sua máquina de secar.

Nunca pare a sua máquina de secar antes do programa terminar. Se tiver de fazer isso, retire rapidamente toda a roupa e estenda-a para dissipar o calor.



As roupas que são lavadas de forma inadequada podem incendiar-se por si mesmas e mesmo incendiar-se depois da secagem ter terminado.

Instruções importantes sobre segurança e meio-ambiente

- Deve providenciar uma ventilação adequada para prevenir a exaustão de gases de dispositivos que funcionam com outros tipos de combustível, incluindo a chama aberta a partir da acumulação no compartimento devido ao efeito de contra-exploração.



A roupa interior que contenha reforços metálicos não deverá ser colocada na máquina de secar. A máquina de secar pode ficar danificada se os reforços metálicos se soltarem e quebrarem durante a secagem.



Use amaciadores, produtos semelhantes conforme as instruções dos seus fabricantes.



Limpe sempre o filtro para barbotos antes ou depois de cada carregamento. Nunca utilize a máquina de secar sem ter o filtro para borbotos instalado.

- Nunca tente reparar a máquina de secar por conta própria. Não realize qualquer procedimento de reparo ou de substituição no produto, mesmo se souber ou tiver habilidade para isso, a menos que seja claramente sugerido nas instruções sobre o funcionamento ou no manual de assistência publicado. Caso contrário, poderá colocar a sua vida e a dos outros em perigo.
- não deve existir uma porta bloqueável, deslizante ou com dobradiças que possa bloquear a abertura de carregamento no lugar onde a máquina de secar vai ser instalada.
- Instale a sua A máquina de secar em locais adequados para o uso doméstico. (Casa de banho, varanda fechada, garagem, etc.)
- Certifique-se de que os animais domésticos não entrem na máquina de secar. Verifique o interior da máquina de secar antes de funcionar com a mesma.
- Não se apoie na porta de carregamento da sua máquina de secar quando esta está aberta, caso contrário poderá tombar.
- Não se deve permitir a acumulação de fiapos em volta da secadora.

Instruções importantes sobre segurança e meio-ambiente

1.2 Montagem sobre uma máquina de lavar

- Deve ser utilizado um dispositivo de adaptação entre as duas máquinas ao instalar a máquina de secar sobre uma máquina de lavar. O dispositivo de adaptação deve ser montado por um agente de assistência autorizado.
- O peso total da máquina de lavar e da máquina de secar - com carga completa - quando são colocadas uma sobre a outra, atinge aprox. 180 quilos. Coloque os produtos sobre um piso sólido que tenha suficiente capacidade de suportar a carga!



A máquina de lava não pode ser colocada sobre a máquina de secar. Preste atenção aos avisos atrás referidos durante a instalação na sua máquina de lavar.

Tabela de instalação para Máquina de Lavar e Máquina de Secar

Profundidade da máquina de secar	Profundidade da máquina de lavar						
	62cm	60 cm	54 cm	50 cm	49 cm	45 cm	40 cm
54 cm	Pode ser instalada	Pode ser instalada	Pode ser instalada	Pode ser instalada	Pode ser instalada	Pode ser instalada	Não pode ser instalada
60 cm	Pode ser instalada	Pode ser instalada	Pode ser instalada	Pode ser instalada	Pode ser instalada	Não pode ser instalada	Não pode ser instalada

Instruções importantes sobre segurança e meio-ambiente

1.3 Utilização prevista

- A máquina de secar destina-se ao uso doméstico. Não é apropriada para uso comercial e não deve ser usada para além daquilo a que se destina.
- Use máquina de secar apenas para secar roupas que tenham a indicação na etiqueta.
- O fabricante declina qualquer responsabilidade pelo uso ou transporte incorrecto.
- A vida útil da máquina de secar que adquiriu é de 10 anos. Durante este período, estarão disponíveis peças de reposição originais para funcionar correctamente a máquina de secar.

1.4 Segurança das crianças

- Os materiais de embalagem são perigosos para as crianças. Mantenha os materiais de embalagem longe das crianças.
- Os produtos eléctricos são perigosos para as crianças. Mantenha as crianças afastadas da máquina quando esta estiver em funcionamento. Não as deixe mexer na máquina de secar. Use um bloqueio para crianças para evitar que as mesmas mexam na máquina de secar.



O bloqueio para crianças encontra-se no painel de controlo. **(Ver Bloqueio para crianças)**

- Mantenha a porta de carregamento fechada mesmo quando a máquina de secar não está a ser utilizada.

Instruções importantes sobre segurança e meio-ambiente

1.5 Conformidade com o regulamento

REEE e eliminação de resíduos

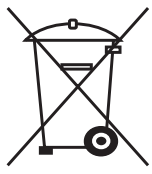

Este produto está em conformidade com a Directiva WEEE da UE (2012/19/EU). Este produto porta um símbolo de classificação para resíduos de equipamentos eléctricos e electrónicos (WEEE).

Este produto foi fabricado com materiais e peças de alta

qualidade, que podem ser reutilizados e reciclados. No fim da sua vida útil, não elimine o resíduo com o lixo doméstico normal ou outro lixo. Leve-o a um centro de recolha para reciclagem de equipamentos eléctricos e electrónicos. Consulte as autoridades locais para se informar sobre estes centros de recolha.

1.6 Cumprimento com a Directiva RoHS:

O produto que adquiriu está em conformidade com a Directiva RoHS da UE (2011/65/EU). Ele não contém materiais perigosos e proibidos especificados na Directiva.

1.7 Informações da embalagem

Os materiais de embalagem do produto são fabricados a partir de materiais recicláveis, de acordo com as nossas Normas Ambientais Nacionais.

Não elimine os materiais de embalagem junto com o lixo doméstico ou outro tipo de lixo. Encaminhe-os a um ponto de recolha de materiais de embalagem indicado pelas autoridades locais.

Instruções importantes sobre segurança e meio-ambiente

1.8 Especificações técnicas

PT

Altura (mínima/ máxima)	84,6 cm / 86,6 cm*
Largura	59,5 cm
Profundidade	54 cm
Capacidade (máx.)	7 kg**
Peso bruto (utilização da porta da frente de plástico)	46,5 kg
Peso bruto (utilização da porta da frente de vidro)	48,5 kg
Voltagem	Ver chapa de características***
Entrada de potência nominal	
Código do modelo	

* Altura mínima: Altura com pés ajustáveis fechados.

Altura máxima: Altura com pés ajustáveis abertos ao máximo.

** Peso da roupa seca antes da lavagem.

*** A chapa de características encontra-se situada por detrás da porta de carregamento.



As especificações técnica da máquina de secar podem ser alteradas sem aviso para a melhoria da qualidade do produto.



As figuras neste manual são apenas esquemas e podem não corresponder exactamente ao produto.



Os valores indicados nas etiquetas do seu produto ou noutra documentação que o acompanha são obtidos em laboratório, dentro de padrões relevantes. Dependendo das condições ambientais e operacionais da máquina de secar, esses valores podem variar.

2 A sua máquina de secar

2.1 Conteúdo da embalagem

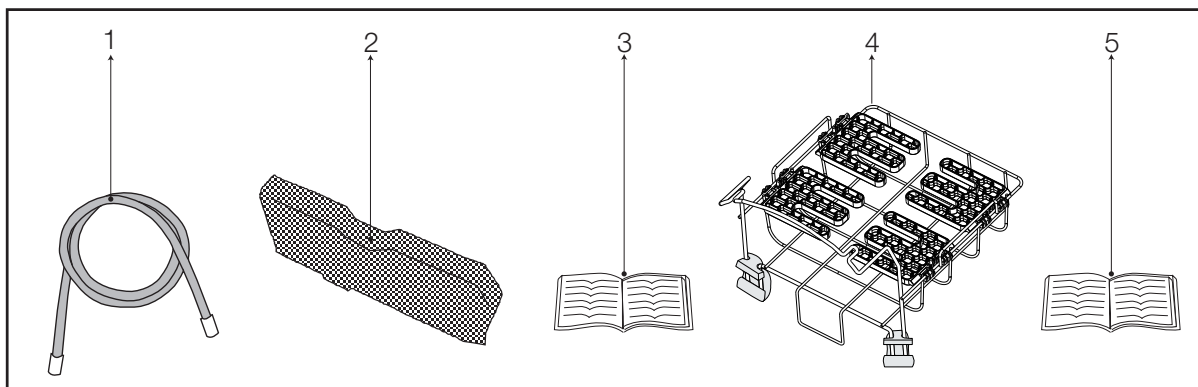

1. Tubo de descarga de água *
2. Esponja sobressalente da gaveta do filtro*
3. Manual do utilizador
4. Cesto de secagem*
5. Manual do utilizador do cesto de secagem*

*Pode ser fornecido com a sua máquina dependendo do modelo.

3 Instalação

Antes do chamar o Serviço de assistência Autorizado mais próximo para a instalação da máquina de secar, certifique-se de que a instalação eléctrica e a descarga de água são apropriadas, consultando o manual do utilizador. **(Ver 3.3 Ligar à drenagem e 3.5 Ligação eléctrica)** Se não forem apropriadas, contacte um electricista e um técnico qualificados para procederem aos arranjos necessários.



A preparação do local onde será colocada a máquina de secar, bem como as instalações eléctricas e de esgoto são de responsabilidade do cliente.



Antes da instalação, verifique visualmente se a máquina de secar tem defeitos. Caso a máquina de secar esteja danificada, não a instale. Produtos danificados poderão trazer riscos à sua segurança.



Deixe a sua máquina de secar descansar por 12 horas antes de a ligar.

3.1 Local apropriado para instalação

Instale a máquina de secar sobre uma superfície estável e nivelada.

A máquina de secar é pesada. Não a mova sozinho.

- Utilize a sua máquina de secar num ambiente limpo e bem ventilado.
- O espaço entre a máquina de e o chão não deve ser reduzido com materiais como carpetes, madeira ou fita.
- Não tape os orifícios de ventilação da máquina de secar.
- Não deve existir uma porta bloqueável, deslizante ou com dobradiças que possa bloquear a abertura de carregamento no lugar onde a máquina de secar vai ser instalada.
- Uma vez que a máquina de secar esteja instalada, deve permanecer no mesmo local onde as instalações foram feitas. Ao instalar a máquina de secar, certifique-se que a parede traseira não está a tocar em nada (torneira, tomada, etc.).
- Coloque a máquina de secar a uma distância mínima de 1 cm dos outros móveis.
- A sua máquina de secar pode ser utilizada a temperaturas compreendidas entre +5°C e +35°C. Se as condições de funcionamento estiverem fora dessa escala, a máquina de secar poderá ser adversamente afectada e sofrer uma avaria.
- A parte traseira da secadora deverá ser colocada

contra uma parede.



Não coloque a máquina de secar sobre o cabo de alimentação.

3.2 Remover a montagem de segurança de transporte



Remova a montagem de segurança do transporte antes de utilizar a máquina de secar pela primeira vez.

- Abra a porta de carregamento.
- Há um saco de nylon dentro do tambor que contém um pedaço de esferovite. Segure-o a partir da secção marcada com **XX XX**.
- Coloque o nylon voltado para si e remova a montagem de segurança do transporte

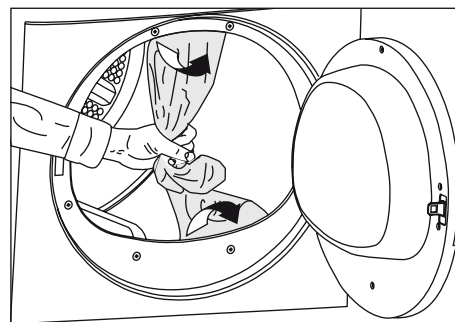

Verifique se nenhuma parte da montagem de segurança para o transporte permanece dentro do tambor.

3.3 Ligar à drenagem

Nos produtos equipados com um condensador, a água acumula-se no reservatório de água durante o ciclo de secagem. Deve descarregar a água acumulada após cada ciclo de secagem.

Pode descarregar directamente a água acumulada através da mangueira de descarga de água fornecida com o produto, em vez de descarregar periodicamente a água recolhida no reservatório de água.

Ligar a mangueira de descarga de água

- 1-2** Puxe a mangueira pela parte de trás do produto com as mãos de modo a desligá-la de onde está encaixada. Não use ferramentas para retirar a mangueira.
- 3** Ligue uma extremidade da mangueira de descarga separadamente com a máquina de secar ao ponto de ligação de onde removeu a mangueira do produto no passo anterior.

Instalação

- 4 Ligue a outra extremidade da mangueira de descarga directamente à rede de esgoto ou ao lavatório.

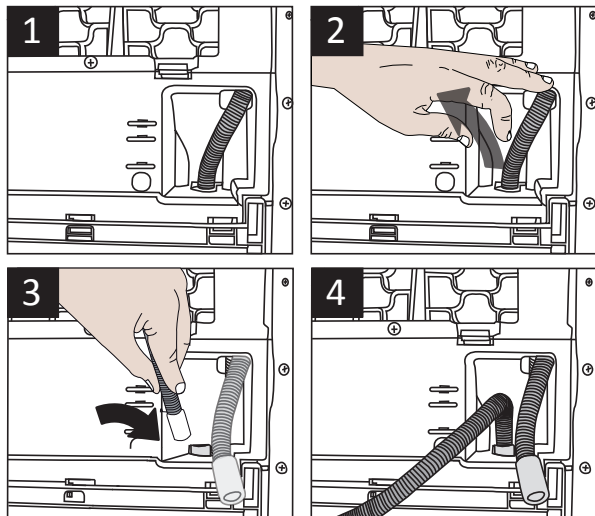

A ligação da mangueira deve ser feita de uma forma segura. O seu compartimento de descarga ficará inundado se a mangueira sair do seu compartimento durante a descarga de água.



CA mangueira de descarga da água deverá ser ligada a uma altura de, no máximo, 80 cm.



Certifique-se que a mangueira de descarga da água não esteja apertada e nem dobrada entre a descarga e a máquina.

3.4 Ajustar os pés

- Para assegurar que a máquina de secar funcione mais silenciosamente e sem vibrações, deverá estar nivelado e equilibrado sobre os seus pés. Equilibre a máquina ajustando os pés.
- Rode os pés para a esquerda ou para a direita até que a máquina de secar esteja nivelada e firme.

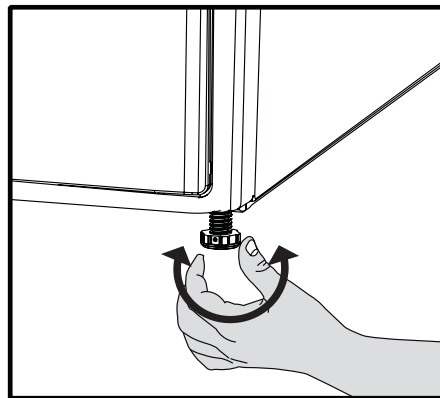

Nunca desaparafuse os pés ajustáveis dos seus compartimentos.

3.5 Ligação eléctrica

Para instruções específicas para a ligação eléctrica necessária durante a instalação (**ver 1.1.1 Segurança eléctrica**)

3.6 Transporte da máquina de secar

Desligue a máquina de secar da tomada antes de transportá-la.

Descarregue toda a água que ainda estiver dentro da máquina de secar.

Se for feita uma ligação directa de descarga da água, então remova as ligações da mangueira.



Recomendamos que transporte a sua máquina de secar na posição vertical. Se não for possível transportá-lo na posição vertical, recomendá-los transportá-lo com o lado direito inclinado para a frente, quando olhado de frente.

3.7 Avisos sobre sons



É normal ouvir um ruído metálico do compressor algumas vezes durante o funcionamento.

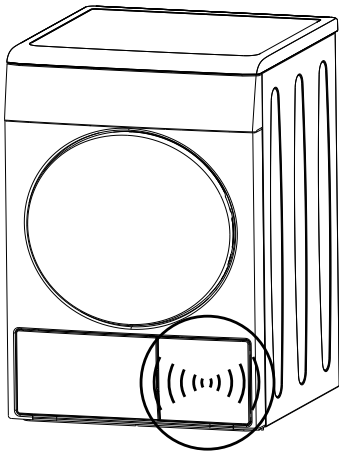

A água recolhida durante o funcionamento é bombeada para o reservatório de água. É normal ouvir o barulho do bombeamento durante este processo.

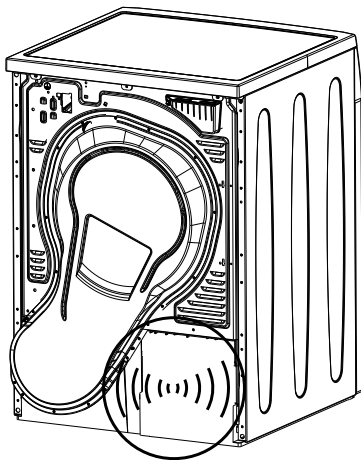

3.8 Substituir a lâmpada de iluminação

No caso de ser utilizada uma lâmpada de iluminação no secador de roupa

A substituição da Lâmpada/LED utilizada para iluminação do secador de roupa, deve contactar o Serviço de Assistência Autorizado.

A(s) lâmpada(s) utilizadas neste aparelho não é (são) adequada(s) para iluminação doméstica. A finalidade desta lâmpada é auxiliar o utilizador a colocar de forma confortável a roupa no interior do secador.

4 Preparação

4.1 Roupa apropriada para secagem na máquina de secar

Observe as instruções presentes nas etiquetas do vestuário. Seque apenas a roupa que tenha a etiqueta a dizer que se pode secar numa máquina de secar e certifique-se de que selecciona o programa apropriado.

SÍMBOLOS DE LAVAGEM DA ROUPA																					
	Símbolos de secagem		Adequado para máquina de secar		Sem engomar		Secagem Sensível/Delicada		Não secar na máquina de secar		Não secar		Não limpar a seco								
	Definições de secagem		A qualquer temperatura		A temperatura alta		A temperatura média		A temperatura baixa		Sem aquecer		Pendurar para secar		Estender para secar		Pendurar molhada para secar		Estender na sombra para secar		Limpo a seco
			Engomar -		Engomar a temperatura alta		Engomar a temperatura media		Engomar a temperatura baixa		Não engomar		Engomar sem vapor								
		Secar ou Vapor																			
		Temperatura máxima		200 °C	150 °C	110 °C															

4.2 Roupa não apropriada para secagem na máquina de secar



Tecidos bordados delicados, lã, roupas de seda, roupas delicadas e valiosas, itens impermeáveis e cortinas de tules não são apropriados para secar na máquina.

4.3 Preparação da roupa para a secagem

- A roupa pode ficar emaranhada após a lavagem. Desprenda as roupas antes de as colocar dentro da máquina de secar.
- Roupas secas que possuem acessórios metálicos como fechos de correr, viradas ao contrário.
- Aperte os fechos, ganchos e fivelas e botões metálicos.

4.4 O que pode ser feito para poupar energia

A informação seguinte ajudá-lo(a)-á a usar a máquina de secar de uma forma ecológica e com poupança de energia.

- Centrifuge a sua roupa na velocidade mais alta possível ao lavá-la. Assim, o tempo de secagem é encurtado e o consumo de energia reduzido.
- Separe a roupa de acordo com os tipos e espessuras. Seque juntamente o mesmo tipo de roupa. Por exemplo, os panos de cozinha e toalhas de mesa podem secar mais rápido que toalhas de banho grossas.
- Siga as instruções no manual do utilizador para a selecção do programa.
- Não abra a porta de carregamento da máquina durante a secagem, a menos que seja necessário. Se tiver mesmo que abrir a porta, procure mantê-la aberta o menos tempo possível.
- Não adicione roupa molhada com a máquina de secar em funcionamento.

Preparação

- Limpe o filtro para barbotos antes ou após cada ciclo de secagem. **(Ver 6 Manutenção e limpeza)**
- Limpe regularmente a gaveta do filtro, quer quando apareça o símbolo de aviso de limpeza da gaveta do filtro, quer a cada 5 ciclos de secagem. **(Ver 6 Manutenção e limpeza)**
- Ventile bem o compartimento onde a máquina de secar for colocada, durante a secagem.

4.5 Capacidade correcta de carregamento

Siga as instruções da "Tabela de selecção do programa e consumo". Não carregue mais que os valores de capacidade indicados na tabela.

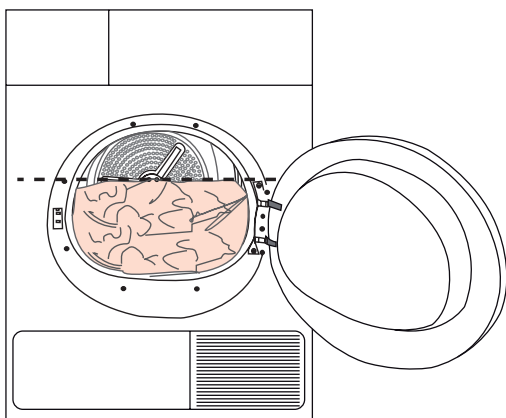

Não é recomendado carregar a máquina de secar com roupa que exceda o nível indicado na figura. O desempenho da secagem será afectado quando a máquina estiver sobrecarregada. Além disso, a máquina de secar e a máquina podem ficar danificadas.

Os seguintes pesos são dados como exemplo.

Roupa	Pesos aproximados (g)*
Colchas de algodão (casal)	1500
Colchas de algodão (solteiro)	1000
Lençóis (casal)	500
Lençóis (solteiro)	350
Toalhas de mesa grandes	700
Toalhas de mesa pequenas	250
Guardanapos de chá	100
Toalhas de banho	700
Toalhas de rosto	350
Blusas	150
Camisolas de algodão	300
Camisas	200
Vestidos de algodão	500
Vestidos	350
Jeans	700
Lenços (10 peças)	100
T-Shirts	125

* Peso da roupa seca antes da lavagem.

4 Operar com o produto

5.1 Painel de controlo

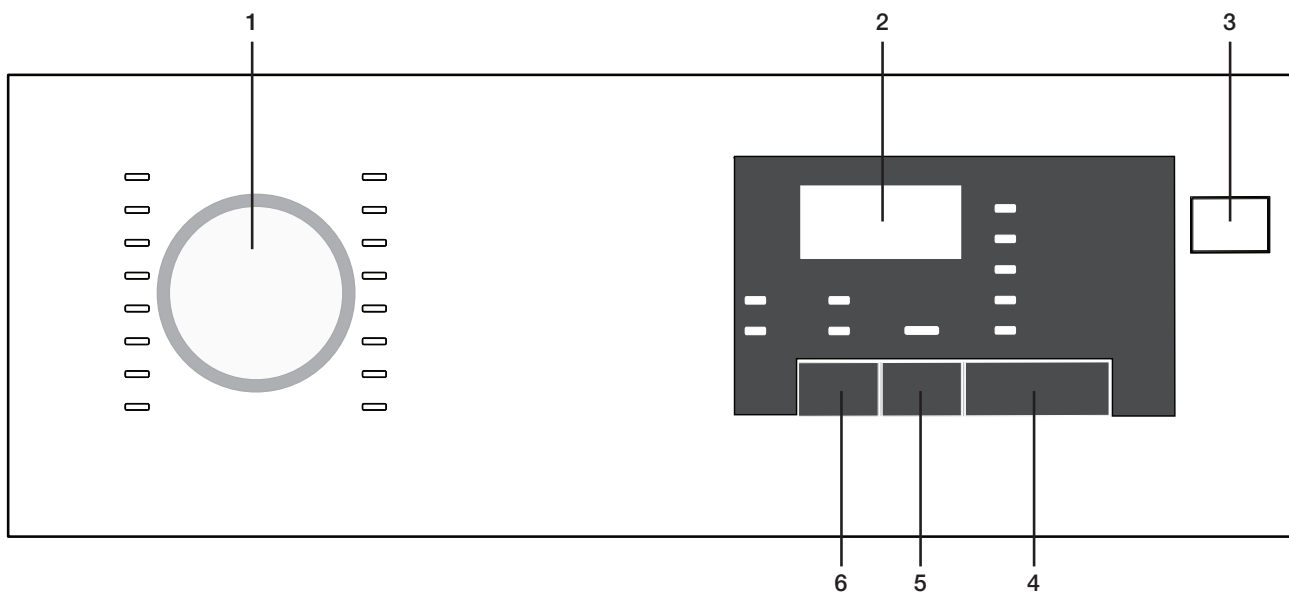

1. Botão de selecção do programa
2. Indicador de duração restante
3. Botão Ligar/Desligar
4. Botão Iniciar/Pausa
5. Botão de duração Fim
6. Botão de aviso sonoro

5.2 Símbolos no ecrã

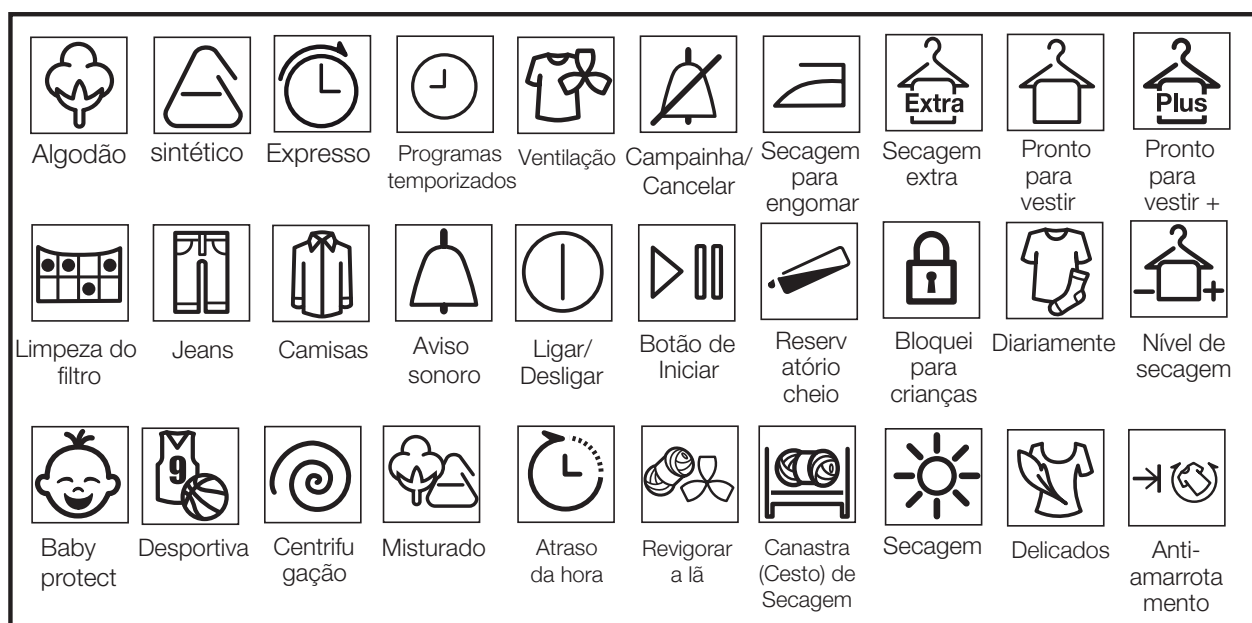

Operar com o produto

5.3 Preparar a máquina

1. Ligar a máquina à electricidade
2. Colocar a roupa no interior da máquina.
3. Premir o botão Ligar/Desligar.
4. Quando a sua máquina funcionar pela primeira vez, liga-se com a informação do programa (compartimento do algodão seco).



Premir o botão Ligar/Desligar não significa que o programa se vai iniciar. Premir o botão Iniciar / Pausa para iniciar o programa.

5.4 Seleção do programa

1. Determinar o programa apropriado a partir da tabela abaixo que indica os níveis de secagem.
2. Seleccionar o programa pretendido usando o botão Seleção do Programa.

Secagem extra

Apenas é seca à temperatura normal a roupa de algodão. Roupa grossa e com várias camadas (toalhas, lençóis, calças de ganga) são secas de modo que possam ser colocadas no roupeiro sem necessidade de as passar a ferro.

Pronto para vestir

Roupa normal (toalhas de mesa, roupa interior) são secas de modo que possam ser colocadas no roupeiro sem necessidade de as passar a ferro.

Pronto para vestir +

Roupa normal (por ex. toalhas de mesa, roupa interior) são secas de modo que possam ser colocadas no roupeiro sem necessidade mas ainda com a opção de mais secagem para poderem ser guardadas no roupeiro.

Secagem para engomar

Roupa normal (camisas, vestidos, etc.) são secos de modo a estarem prontos para passar a ferro.



Para informação detalhada sobre o programa consultar „Tabela de consumo e seleção do programa“ ...

5.5 Programas principais

Os programas principais são seguidamente indicados baseados no tipo de tecido.

• Algodão

Secar roupa resistente com este programa. Seca à temperatura normal. Recomendado para usar com a roupa de algodão (lençóis, colchas, toalhas, roupões de banho, etc.)

• Sintética

Secar a roupa que não é muito resistente com este programa. Recomendado para usar com a sua roupa sintética.

5.6 Programas extra

Os seguintes programas extra estão disponíveis na máquina para condições especiais.



Os programas extra podem variar conforme as especificações da sua máquina.



De modo a obter os melhores resultados dos programas da sua máquina de secar, a sua roupa deve ser lavada com o programa apropriado na máquina de lavar roupa e centrifugada com a centrifugação recomendada.

• Jeans

Usar para secar calças de ganga que foram centrifugadas com uma rpm elevada na máquina de lavar roupa.

• Desportiva

Usar para secar roupa em fibra sintética, algodão ou com mistura de tipos de tecido.

• Expresso

Pode usar este programa para secar roupa em algodão que centrifugaria com uma rotação elevada na sua máquina de lavar. Seca 1 kg de roupa em Algodão (3 camisas / 3 T-shirts) em 50 minutos.

• Diariamente

Programa para secagem diária de roupa em algodão e fibra sintética e tem uma duração de 110 minutos.

• Camisas

Seca camisas de um modo mais delicado e portanto causa menos vincos, para um passar a ferro mais fácil.

• BabyProtect

Programa usado para roupa de bebé com a indicação na etiqueta que pode ser seca na máquina de secar.

Operar com o produto



Fica uma humidade muitíssimo reduzida nas camisas depois do programa. É recomendado não deixar as camisas dentro da máquina de secar.

- **Delicados**

Pode secar a roupa delicada que seja adequada para secar na máquina ou a roupa com a recomendação de lavar à mão (blusas de seda, roupa interior fina, etc.) a uma temperatura baixa.



É recomendado secar a roupa delicada no saco próprio para o efeito de modo a evitar vincos e danos. Quando o programa terminar, retirar imediatamente a roupa da máquina e pendurar para impedir o aparecimento de vincos.

- **Ventilação**

Apenas realiza a ventilação durante 10 minutos sem soprar ar quente. Pode ventilar a roupa de algodão e de linho que tenha ficado guardada durante um longo período e remover os odores que possam existir na mesma.

- **Programas temporizados**

Pode seleccionar temporizadores de programa de 30 min e 45 min para obter o nível de secagem pretendido com temperatura reduzida.







Neste programa, a máquina seca durante o período de tempo definido, independentemente do nível de secagem.

Operar com o produto

5.7 Tabela de consumo e selecção do programa

PT

Programas	Capacidade (kg)	Velocidade de centrifugação na máquina de lavar (rpm)	Quantidade aproximada de humidade remanescente	Tempo de secagem (minutos)
Algodão /Coloridos				
 Secagem extra	7	1000	% 60	185
 Pronto para vestir	7	1000	% 60	174
 Secagem para engomar	7	1000	% 60	140
Camisas	1.5	1200	% 60	60
Jeans	4	1200	%50	150
Diariamente	4	1200	%50	110
Desportiva	4	1000	%60	135
Expresso	1	1200	%50	50
Delicados	2	600	%40	70
BabyProtect	3	1000	% 60	80
Sintéticos				
 Pronto para vestir	3.5	800	% 40	70
 Secagem para engomar	3.5	800	% 40	60
Valores de consumo de energia				
Programas	Capacidade (kg)	Velocidade de centrifugação na máquina de lavar (rpm)	Quantidade aproximada de humidade remanescente	Valor de consumo de energia kWh
Roupas de algodão Pronto para vestir *	7	1000	% 60	1,68
Algodões Pronto para engomar	7	1000	% 60	1,3
Roupas sintéticas prontas a vestir	3.5	800	% 40	0,59
Consumo de energia no modo desligado para o programa normal de algodão em carga total, PO (W)				0,5
Consumo de energia do modo ligado para o programa normal de algodão em carga total, PL (W)				1,0
Contém gases fluorados com efeito de estufa abrangidos pelo protocolo de Quioto. Hermeticamente fechado. R134a /0,350 kg				



O «programa normal de secagem para algodão» utilizado com carga completa e com carga parcial é o programa de secagem normal a que se refere a informação da etiqueta e da ficha de produto. Este programa é indicado para secar tecidos de algodão com humidade normal e é o programa mais eficiente para o algodão, em termos de consumo de energia.

* : Programa normalizado Etiqueta Energética (EN 61121:2012) Todos os filtros têm de ser limpos antes das séries de testes. Todos os valores na tabela são determinados de acordo com a norma EN 61121:2012). Valores de consumo podem variar dos valores indicados na tabela dependendo do tipo de roupa, da centrifugação, das condições ambientais e das alterações na tensão eléctrica.

Operar com o produto

5.8 Funções auxiliares

Cancelar o aviso sonoro

A máquina de secar emite avisos sonoros quando o programa está concluído. Se não pretender as notificações sonoras, premir o botão “Notificação Sonora”.

Quando premir o botão de notificação sonora, este acende e o programa não emite a notificação sonora quando terminado.



Pode seleccionar esta função antes ou depois do programa se ter iniciado.

5.9 Símbolos de aviso



Os símbolos de aviso podem variar conforme as especificações da sua máquina.

Limpeza do filtro de fibras

Quando o programa está concluído, um LED de aviso acende indicando que o filtro tem de ser limpo.

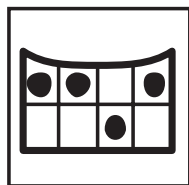

Se o LED de limpeza do filtro ficar a piscar, consultar o capítulo „Resolução de problemas“.

Depósito de água

Quando o programa está concluído, um LED de aviso acende indicando que o depósito de água tem de ser esvaziado.

Se o depósito de água encher enquanto o programa está a decorrer, o LED de aviso começa a piscar e a máquina entra em stand-by. Neste caso esvaziar a água existente no depósito e iniciar o programa premindo o botão Iniciar / Pausa. O LED de aviso desliga-se e o programa é retomado.



Abrir a porta de carga

O LED Iniciar/Pausa começa a piscar quando a porta de carga da máquina de secar é aberta.

5.10 Duração Fim

Pode retardar a duração do fim do programa para até 24 horas com a função de duração fim.

1. Abrir a porta de carga e colocar a sua roupa.
2. Seleccionar o programa de secagem.
3. Premir o botão de selecção de duração de fim e definir a duração de retardamento pretendida. O LED de duração de fim acende. (A duração de fim move-se continuamente quando está a premir o botão).
4. Premir o botão Iniciar / Pausa. Começa a contagem decrescente de duração de fim. O sinal *.* no meio da duração do atraso exibido começa a piscar.



Pode adicionar ou retirar roupa para a duração do fim da duração. A duração exibida no ecrã é a soma da duração da secagem normal e o fim da duração. No fim da contagem decrescente o LED de duração de fim desliga-se, a secagem começa e o LED de secagem acende.

Operar com o produto

Alterar a duração de fim

Se pretender alterar a duração de fim durante a contagem decrescente:

1. Cancelar o programa premindo o botão Ligar/Desligar. Ligar a máquina de secar de novo premindo o botão Ligar/Desligar. Quando a sua máquina de secar funcionar pela primeira vez, liga-se com a informação do programa (secagem algodão para guardar).
2. Seleccionar o programa pretendido usando o botão Selecção do Programa.
3. Repetir a operação de duração de fim para a duração pretendida.
4. Iniciar o programa premindo o botão Iniciar / Pausa.

Cancelar a função duração de fim

Se pretender cancelar a contagem decrescente de definição da duração de fim e iniciar o programa de imediato:

1. Cancelar o programa premindo o botão Ligar/Desligar. Ligar a máquina de secar de novo premindo o botão Ligar/Desligar. Quando a sua máquina de secar funcionar pela primeira vez, liga-se com a informação do programa (secagem algodão para guardar).
2. Seleccionar o programa pretendido usando o botão Selecção do Programa.
3. Iniciar o programa premindo o botão Iniciar / Pausa.

5.11 Iniciar o programa

Iniciar o programa premindo o botão Iniciar / Pausa. O LED Iniciar/Pausa e o LED Secagem acendem, indicando que o programa iniciou. O sinal *.* no meio da duração do restante começa a piscar.

5.12 Bloqueio Crianças

A máquina dispõe um bloqueio de crianças que impede o programa da máquina de prosseguir de ser afectado quando os botões são premidos durante o funcionamento.

Quando o Bloqueio Crianças está activo, todos os botões excepto para o botão Ligar/Desligar são desactivados. Para activar o bloqueio de crianças, premir o botão Notificação Sonora e o botão Duração Fim ao mesmo tempo durante 3 segundos.

O bloqueio crianças deve ser desactivado para poder iniciar um novo programa depois do programa actual

terminar ou para poder interferir com o programa actual. Manter os mesmos botões premidos durante 3 segundos de novo para desactivar o bloqueio crianças.



O LED de bloqueio no ecrã acende quando o Bloqueio Crianças é activado.



O Bloqueio Crianças é desactivado quando a máquina é desligada e ligada de novo usando o botão Ligar/Desligar.

É ouvido um aviso sonoro quando é premido qualquer botão (excepto para o botão Ligar/Desligar) ou o botão de Selecção Programa for rodado quando o bloqueio criança estiver activo.

5.13 Alterar o programa depois de ser iniciado

Depois da máquina começar a funcionar, pode alterar o programa seleccionado para secar a sua roupa com um programa diferente.

1. Por exemplo, para seleccionar o programa Secagem Extra em vez do programa Secagem para Passar a Ferro, parar o programa premindo o botão Iniciar / pausa.
2. Rodar o botão Selecção Programa para seleccionar o programa Secagem Extra.
3. Iniciar o programa premindo o botão Iniciar / Pausa.

Adicionar e remover roupa no modo stand-by

Se desejar adicionar ou remover roupa depois do programa de secagem estar iniciado:

1. Premir o botão Iniciar/Pausa para colocar a máquina no modo Stand-By. A operação de secagem pára.
2. Abrir a porta de carga, adicionar ou remover roupa e fechar a porta de carga.
3. Iniciar o programa premindo o botão Iniciar / Pausa.



A adição de roupa feita depois da operação de secagem ter sido iniciada pode dar origem a que a roupa seca no interior da máquina se misture com a roupa molhada e que a roupa se mantenha húmida depois da operação terminar.

Operar com o produto



Adicionar e remover roupa pode ser repetido tantas vezes quantas as que desejar durante a operação de secagem. Mas este processo interromperia continuamente a operação de secagem e isso poderá dar origem a que a duração do programa seja alargada e aumentar o consumo de energia. Portanto, é recomendado adicionar a roupa antes do programa iniciar.



Se for seleccionado um novo programa alterando a posição do botão de selecção do programa enquanto a sua máquina de secar estiver no modo stand-by, o programa que está a decorrer termina.



Não toque na superfície interior do tambor quando estiver a adicionar ou a remover roupa durante um programa contínuo. A superfície do tambor está quente.

5.14 Cancelar o programa

Se desejar cancelar o programa e terminar a operação de secagem por qualquer razão depois da máquina iniciar o funcionamento, premir o botão Ligar/Desligar.



Dado o interior da máquina estar extremamente quente, quando cancelar o programa enquanto a máquina está em funcionamento; faça funcionar o programa de ventilação para a arrefecer.

5.15 Fim do programa

Quando o programa termina, os LEDs de Final/Sem Vincos, Limpeza Filtro Fibras e Aviso Depósito Água no painel indicador do programa acendem. A porta de carga pode ser aberta e a máquina fica pronta para uma segunda secagem.

Premir o botão Ligar/Desligar para desligar a máquina.



No caso de a roupa não ser retirada depois do programa estar concluído, o programa sem vincos que dura 2 horas começa de modo a evitar o aparecimento de vincos na roupa que se encontra no interior da máquina.



Limpar o filtro de fibras depois de cada secagem. (Consultar. „Filtro de fibras e superfície interior da porta de carga“)



Esvaziar o depósito de água depois de cada secagem. (Consultar. „Esvaziar o depósito de água“)

6 Manutenção e limpeza

A vida útil do produto prolonga-se e os problemas surgidos frequentemente serão reduzidos se for limpo em intervalos regulares.

6.1 Limpeza do filtro para fiapos/ Superfície interna da porta de carregamento

Os fiapos e as fibras libertadas da roupa para o ar durante o ciclo de secagem são recolhidos no Filtro para fiapos.



Tais fibras e fiapos formam-se geralmente ao vestir e ao lavar.



Limpe sempre o filtro para fiapos e as superfícies internas da porta de carregamento após cada processo de secagem.



Pode limpar o compartimento do filtro para fiapos com um aspirador.

Para limpar o filtro para borbotos:

- Abra a porta de carregamento.
- Retire o filtro para borbotos, puxando-a para cima e abrindo o filtro.
- Limpe os fiapos, as fibras e o algodão emaranhados à mão ou com um pedaço de pano macio.
- Feche o filtro para borbotos e o coloque-o de volta no seu compartimento.

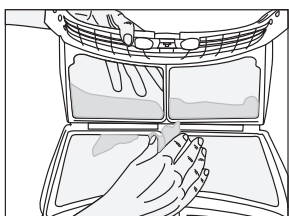
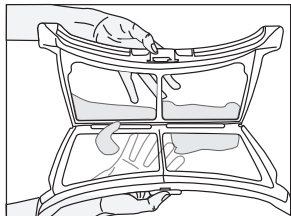
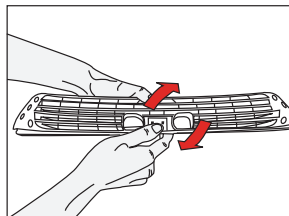
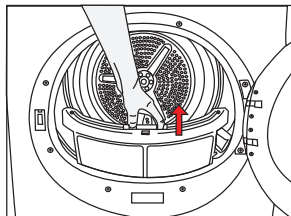

- Pode acumular-se uma camada nos poros do filtro, que poderá fazer com que ele fique obstruído após usar a sua máquina de secar durante um certo tempo. Lave o filtro com água quente para remover a camada que se acumula na superfície do filtro

para borbotos. Seque completamente o filtro para borbotos antes de reinstalá-lo.

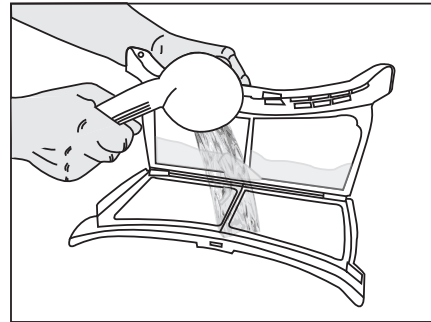

- Limpe toda a superfície interna da porta de carregamento e a junta da porta com um pano húmido macio.

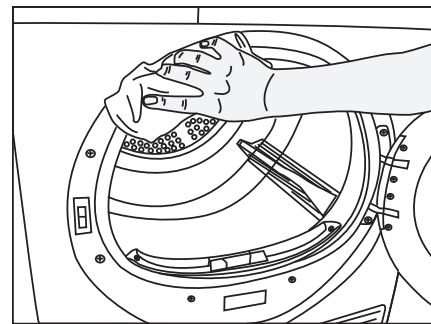
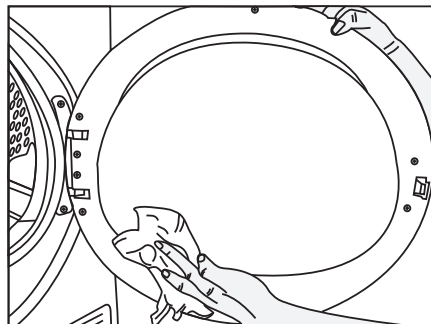

6.2 Limpeza do sensor

Há sensores de humidade na máquina de lavar que detectam se a roupa está seca ou não.

Para limpar os sensores:

- Abra a porta de carregamento da máquina de secar
- Deixe que a máquina arrefeça se ainda estiver quente devido ao processo de secagem.
- Limpe as superfícies de metal do sensor com um pano macio, humedecido em vinagre e seque-as.



Limpe as superfícies de metal dos sensores 4 vezes por ano.

Manutenção e limpeza



Não use ferramentas para limpar as superfícies de metal dos sensores.



Nunca use solventes, agentes de limpeza ou substâncias semelhantes na limpeza, já que podem causar fogo e explosão!

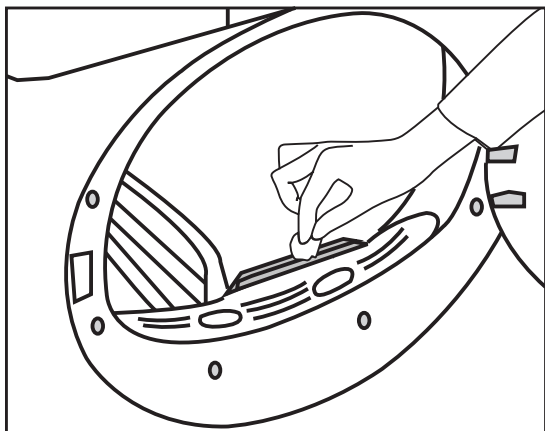

6.3 Descarregar o reservatório de água

A humidade da roupa é removida e condensada durante o processo de secagem e a água resultante se acumula no reservatório de água. Descarregue a água do reservatório após cada ciclo de secagem.



A água condensada é imprópria para consumo!



Nunca retire o reservatório de água quando o programa estiver em andamento!

Se esqueceu de esvaziar o reservatório de água, a máquina parará durante os ciclos de secagem seguintes, quando o reservatório de água estiver cheio e o símbolo de aviso do Reservatório de água piscará. Neste caso, descarregue a água do reservatório e pressione o botão **Iniciar / Pausa** para retomar o ciclo de secagem.

Para descarregar a água do reservatório:

Puxe a gaveta e extraia cuidadosamente a água do reservatório.

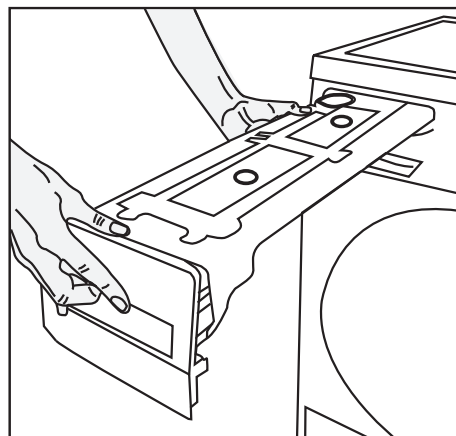

- Descarregue a água do reservatório de água.

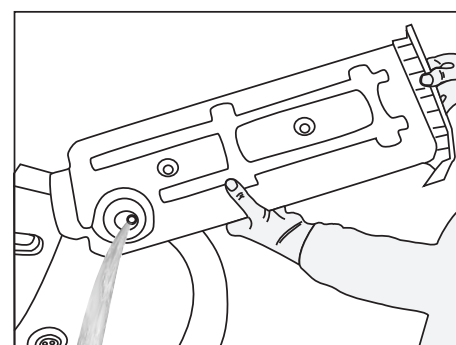

- Se houver acúmulo de fibras no funil do reservatório de água, limpe-o sob água corrente.
- Coloque o reservatório de água no seu sítio.



Se a descarga directa da água for usada como uma opção, não há necessidade de esvaziar o recipiente da água.

Manutenção e limpeza

6.4 Limpeza da gaveta do filtro

Os fiapos e as fibras que não podem ser apanhados pelo filtro para fiapos são bloqueados na gaveta do filtro atrás do rodapé. A luz de aviso de limpeza da gaveta do filtro acenderá no máximo a cada 5 ciclos de secagem como um lembrete.

Há um filtro bifásico na gaveta do filtro. A primeira fase é a gaveta do filtro e a segunda é a tela do filtro.

Para limpar a gaveta do filtro:

- Prima o botão do rodapé para abrir o rodapé.

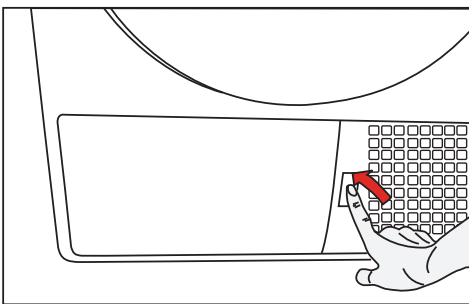

- Remova a tampa da gaveta do filtro rodando-a na direcção da seta.

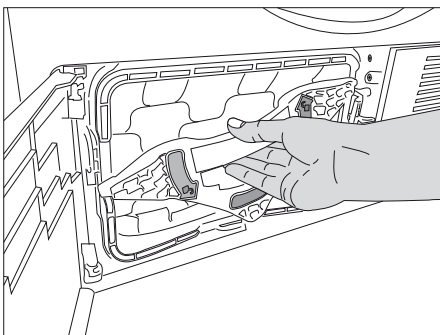

- Puxe a gaveta do filtro.

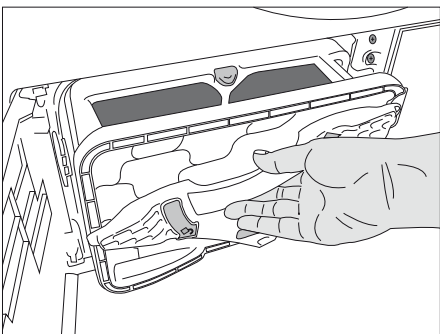

- Abra a gaveta do filtro apertando o botão vermelho.

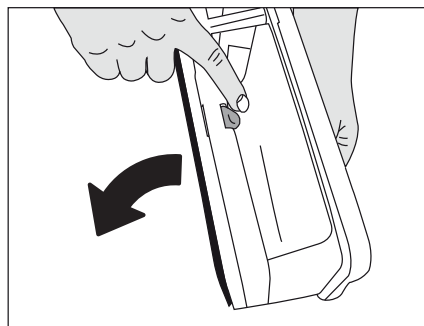

- Retire a esponja da gaveta do filtro.

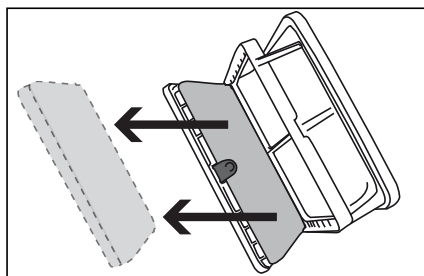

- Limpe os fiapos, as fibras e o algodão emaranhados na tela do filtro, à mão ou com um pedaço de pano macio.
- Quando notar um acúmulo que possa levar a um entupimento na tela do filtro, limpe o acúmulo lavando em água morna. Deixe a tela do filtro secar completamente antes de a reinstalar na gaveta do filtro.

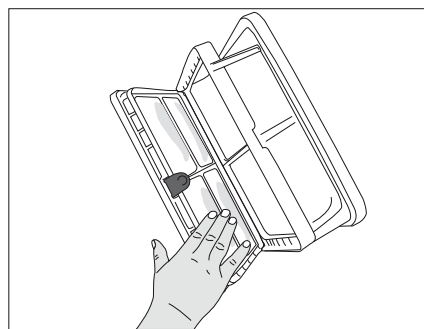

- Lave a esponja da gaveta do filtro manualmente para remover as fibras e fiapos na superfície. Depois de lavar a esponja, esprema-a à mão e remova o excesso de água. Seque bem a esponja antes de a guardar.

Manutenção e limpeza



Não é necessário limpar a esponja se o seu acúmulo de fibras e fiapos não for significativo.

- Coloque a esponja de volta no seu lugar.

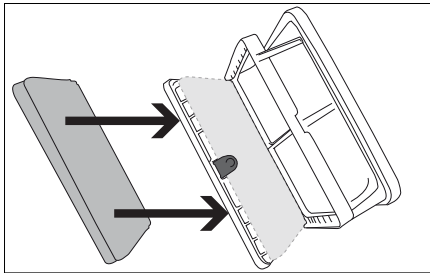

- Feche a gaveta do filtro para bloquear o botão vermelho.

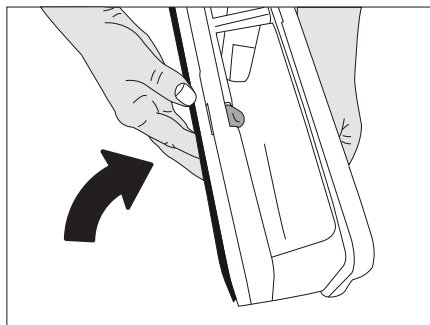

- Coloque a gaveta do filtro no seu lugar, rode a tampa da gaveta do filtro no sentido da seta e feche-a de forma segura.

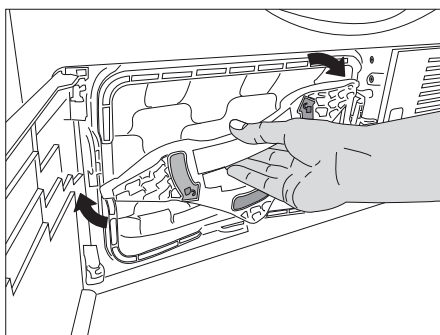

- Feche a tampa do rodapé.

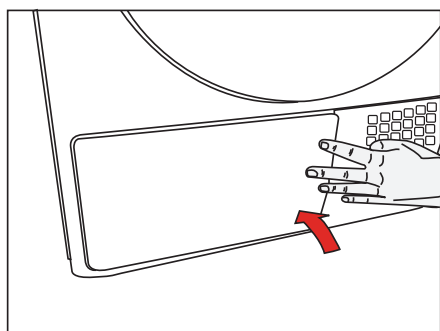

Secar sem a esponja da gaveta do filtro no sítio danificará a máquina!



Um filtro para fiapos e uma gaveta de filtro sujos provocará períodos de secagem mais longos e maior consumo de energia.

6.5 Limpeza do evaporador

Limpe os fiapos acumulados nas barbatanas do evaporador localizado atrás da gaveta do filtro, com um aspirador.

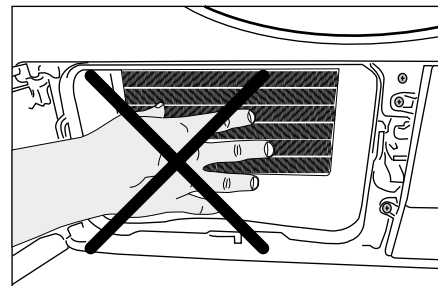

Também pode limpar manualmente desde que esteja a usar luvas protectoras. Não tente limpar com as mãos desprotegidas. As barbatanas do evaporador podem ferir as suas mãos.

7 Resolução de problemas

O processo de secagem demora muito tempo.

- Os poros do filtro para borbotos estão obstruídos. >>> Lave o filtro para borbotos com água quente.
- A gaveta do filtro está obstruída. >>> Limpe a esponja e a tela do filtro da gaveta do filtro.
- As grelhas de ventilação na parte frontal da máquina estão bloqueadas. >>> Remova os objectos (se houver) que estão a bloquear a ventilação na frente das grelhas de ventilação.
- A ventilação não é suficiente, já que o cómodo onde a máquina está instalada é muito pequeno. >>> Abra a porta e a janela do cómodo para evitar que a temperatura ambiente aumente em demasia.
- Há acúmulo de depósitos de calcário no sensor de humidade. >>> Limpe o sensor de humidade.
- Carregou excessivamente a máquina com roupa. >>> Não carregue a máquina de secar em excesso.
- A roupa não centrifugou suficientemente. >>> Centrifuge a sua roupa na velocidade mais alta na sua máquina de lavar.

A roupa sai molhada no fim da secagem.



Após secar, as roupas quentes parecem mais húmidas que o seu nível real de humidade.

- Isso ocorre porque o programa seleccionado não se apropria ao tipo de roupa. >>> Verifique as etiquetas de cuidado nas roupas, seleccione o programa apropriado ao tipo de roupa ou use também os programas temporizados.
- Os poros do filtro para borbotos estão obstruídos. >>> Lave o filtro para borbotos com água quente.
- A gaveta do filtro está obstruída. >>> Limpe a esponja e a tela do filtro da gaveta do filtro.
- Carregou excessivamente a máquina com roupa. >>> Não carregue a máquina de secar em excesso.
- A roupa não centrifugou suficientemente. >>> Centrifuge a sua roupa na velocidade mais alta na sua máquina de lavar.

A máquina de secar não liga ou os programas não arrancam. A máquina de secar não inicia quando é programada.

- A ficha pode não estar ligada à tomada. >>> Certifique-se que a máquina está ligada à corrente.
- A porta de carregamento está entreaberta. >>> Certifique-se de que a porta de carregamento está fechada seguramente.
- O programa não foi seleccionado ou o botão Iniciar/Pausa/Cancelar pode não ter sido premido. >>> Certifique-se de que o programa foi seleccionado e que não está no modo Pausa.
- O bloqueio para crianças está activado. >>> Desactive o bloqueio para crianças.

O programa foi interrompido sem qualquer motivo.

- A porta de carregamento está entreaberta. >>> Certifique-se de que a porta de carregamento está fechada seguramente.
- Houve alguma falha eléctrica. >>> Prima o botão Iniciar/Pausa/Cancelar para iniciar o programa.
- O reservatório de água está cheio. >>> Descarregue o reservatório de água.

As roupas encolheram, ficaram com feltro ou deterioradas.

- Não foi utilizado um programa apropriado para o tipo de roupa. >>> Verifique a etiqueta do vestuário e seleccione um programa apropriado para o tipo de tecido.

A luz do tambor não acende. (Nos modelos com lâmpada)

- A máquina de secar não está ligada com o botão On/Off. >>> Certifique-se que a máquina de secar está ligada.
- A lâmpada está com defeito. >>> Telefone para o serviço de assistência técnica autorizada para substituir a lâmpada.

Resolução de problemas

O símbolo Final/Anti-amarrotamento está aceso.

- O programa de anti-amarrotamento está activado para impedir que a roupa que permanece na máquina amarrote. >>> Desligue a máquina de secar e retire as roupas.

O símbolo de fim está aceso.

- O programa está concluído. Desligue a máquina de secar e retire as roupas.

O símbolo de limpeza do filtro para borbotos está aceso.

- O filtro para borbotos não está limpo. >>> Limpe o filtro para borbotos.

O símbolo de limpeza do filtro para borbotos está a piscar.

- O compartimento do filtro está obstruído com borbotos. >>> Limpe o compartimento do filtro para borbotos.
- Acumulou-se um depósito nos poros do filtro para borbotos que pode causar obstrução. >>> Lave o filtro para borbotos com água quente.
- A gaveta do filtro está obstruída. >>> Limpe a esponja e a tela do filtro da gaveta do filtro.

Há fuga de água da porta de carregamento

- Acumulou-se borbotos nas superfícies internas da porta de carregamento e nas superfícies da junta da porta de carregamento. >>> Limpe as superfícies internas da porta de carregamento e as superfícies da junta da porta de carregamento.

A porta de carregamento abre-se espontaneamente.

- A porta de carregamento está entreaberta. >>> Empurre a porta de carregamento para fechar até ouvir um clique de bloqueio.

O símbolo de aviso do reservatório de água está aceso/a piscar.

- O reservatório de água está cheio. >>> Descarregue o reservatório de água.
- Mangueira de descarga da água está torcida. >>> Se a mangueira estiver ligada directamente à rede de esgotos, verifique a mangueira de descarga da água.

O símbolo de aviso de limpeza da gaveta do filtro está a piscar.

- A gaveta do filtro não está limpa. >>> Limpe a esponja e a tela do filtro da gaveta do filtro.



Se não puder resolver o problema mesmo seguindo as instruções nesta secção, consulte o seu revendedor ou o agente da assistência técnica autorizada. Nunca tente reparar uma avaria da máquina por conta própria.

