

**VT-2353**

Humidifier

Увлажнитель

# Инструкция по эксплуатации

<b>GB</b> Manual instruction	<b>3</b>
<b>RUS</b> Инструкция по эксплуатации	<b>7</b>
<b>KZ</b> Пайдалану нұсқасы	<b>12</b>
<b>UA</b> Інструкція з експлуатації	<b>16</b>
<b>KG</b> Пайдалануу боюнча нускама	<b>20</b>
<b>RO</b> Instrucțiune de exploatare	<b>24</b>

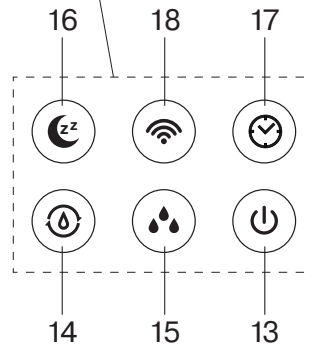
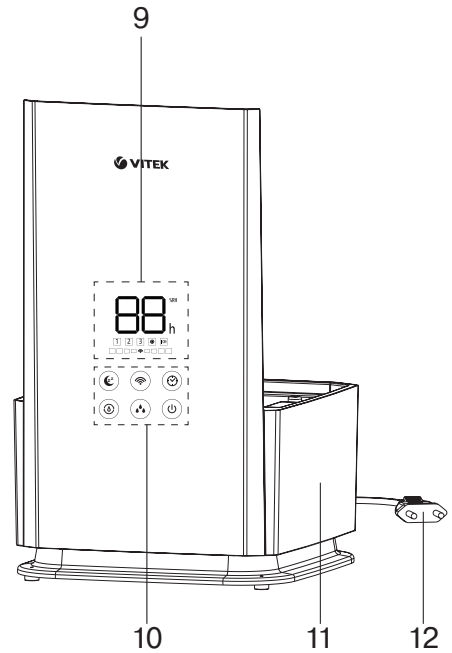
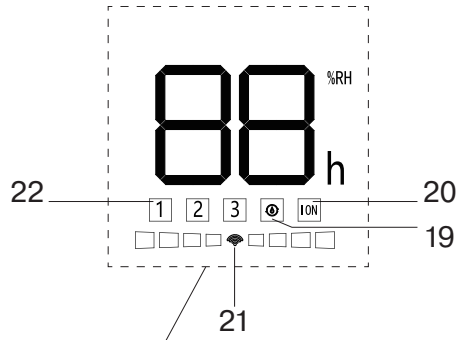
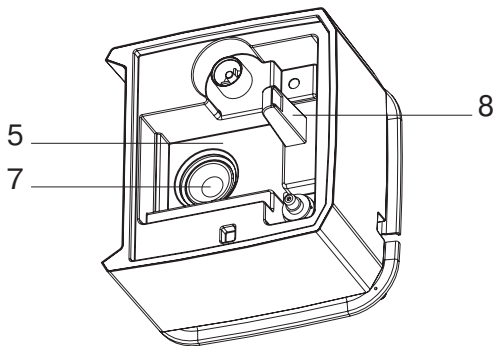
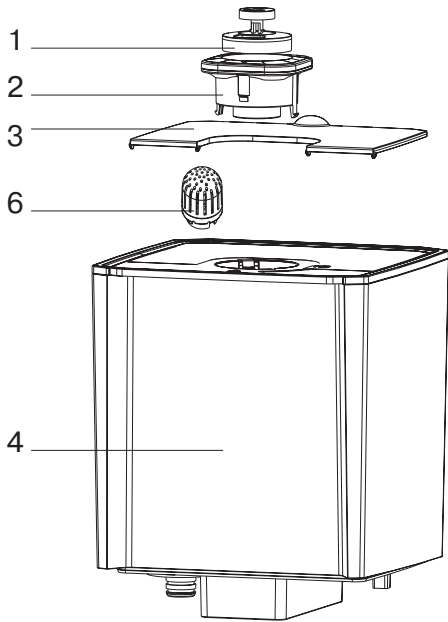









## HUMIDIFIER VT-2353

Insufficient room humidity negatively affects humans' and pets' health as well as plants and furniture. The recommended comfortable room humidity level is from 40% to 60%.

### DESCRIPTION

1. Upper mist release nozzle
2. Lower mist release nozzle
3. Water tank lid
4. Water tank
5. Process chamber
6. Water filter
7. Ultrasonic transducer
8. Air release
9. LED-display
10. Control panel
11. Motor unit
12. Power cord

### Control panel (10)

13. On/Off button 
14. Room relative humidity setting button (hydrostat) 
15. «Mist» release intensity setting button 
16. Night mode button 
17. Timer setting button 
18. Wi-Fi connection button 
19. Relative room air humidity indicator 
20. Ionization indicator 
21. Wireless network connection indicator 
22. Digital symbols of the levels of «mist» release intensity

### SAFETY MEASURES

Before using the electrical unit, read this instruction manual carefully and keep it for future reference.

Use the unit for its intended purpose only, as specified in this manual. Mishandling of the unit may lead to its breakage and cause harm to the user or damage to his/her property.

- Before switching the unit on, make sure that voltage of the mains corresponds to unit operating voltage.
- Place the unit on a flat, moisture-resistant surface. The distance to the walls, other furniture and interior objects should be at least 30 cm.
- Do not place the unit on carpet surfaces with high pile.
- Do not place the air humidifier in places exposed to direct sunlight, high temperatures, near computers or other sensitive electronic appliances.
- Do not use the unit outdoors.

- Use the supplied removable parts only.
- Do not operate the unit without water; switch the unit off when the water tank is empty.
- Do not use soda or dirty water or any perfume additives.
- Water temperature should not exceed +40°C.
- Do not switch the unit on if the water tank is not installed.
- Unplug the unit before removing the water tank.
- Do not cover the unit.
- Do not cover the openings on the unit body and avoid getting of foreign objects inside them.
- Do not immerse the unit body, the power plug or the power cord into water or any other liquids.
- Do not move or tilt the unit during the operation and do not remove the water tank.
- Always unplug the unit and pour out water from the water tank and the process chamber before cleaning or if you do not use the air humidifier.
- Before moving the unit to another place, unplug the unit and drain the water from the process chamber. When carrying the unit, hold it by the body with both hands.
- Do not touch the power plug with wet hands.
- Clean the unit regularly.
- Do not allow children to touch the unit body and the power cord during operation.
- This unit is not intended for usage by children.
- The unit is not intended to be used by people with physical, sensory or mental disabilities (including children) or by persons lacking experience or knowledge if they are not under supervision of a person who is responsible for their safety or if they are not instructed by this person on the usage of the unit.
- Do not leave children unattended to avoid them using the unit as a toy.
- For children safety reasons do not leave polyethylene bags, used as packaging, unattended.

**Attention!** Do not allow children to play with polyethylene bags or packaging film. **Danger of suffocation!**

- Never pull the power cord when disconnecting the unit from the mains; take the power plug and carefully pull it out of the mains socket.
- Never use the unit if the power cord or the power cord plug is damaged, if the unit works improperly or after it was dropped.

# ENGLISH

- If the power cord is damaged, it should be replaced by the manufacturer, a maintenance service or similar qualified personnel to avoid danger.
- Do not attempt to repair the unit. Do not disassemble the unit by yourself, if any malfunction is detected or after it was dropped, unplug the unit and apply to any authorized service center from the contact address list given in the warranty certificate and on the website [www.vitek.ru](http://www.vitek.ru).
- Transport the unit in the original package only.
- Keep the unit out of reach of children and disabled persons.

THE UNIT IS INTENDED FOR HOUSEHOLD USE ONLY. ITS COMMERCIAL USAGE AND USAGE IN PRODUCTION AREAS AND WORK SPACES IS PROHIBITED.

## BEFORE THE FIRST USE

**After unit transportation or storage at low temperature keep it for at least three hours at room temperature before switching on.**

There may be water spots in the air humidifier, this is normal, as the unit has undergone factory quality control.

- Unpack the unit, remove any stickers and package materials that can prevent unit operation. Check the unit for damages. In case of damages do not switch the unit on.
- Remove the water tank (4) and remove a transporting plastic part.
- Before plugging the unit in make sure that your home mains voltage corresponds to the unit operating voltage.
- The unit is intended for operation with AC system and 50 or 60 Hz frequency. The unit does not need any additional settings for operating with the required nominal frequency.

### Notes:

- Use the air humidifier at the room temperature from +10° C to +40° C, and relative humidity less than 80%.
- Water temperature should not exceed +40° C.

## AIR HUMIDIFIER OPERATION

- Turn the upper «mist» release nozzle counter-clockwise.
- Remove the water tank (4) from the motor unit (11).
- Fill the water tank (4) with the required amount of water without exceeding the MAX mark.

**Note:** - it is recommended to use water that was additionally cleaned with domestic filter.

- Place filled water tank (4) on the motor unit (11).

- Cover the water tank (4) with the lid (3).
- Insert the power plug into the mains socket.

### Notes:

- the operation mode selection and setting buttons are sensory, you just need to touch the button to switch the necessary operation mode on, every touch of the active button is accompanied by a sound signal.
- Switch on the humidifier by pressing the on / off button (13), a beep will sound and the LED display (9) will show: relative room air humidity indicator (19), ionization indicator (20), wireless network connection indicator (21), digital symbols of the levels of «mist» release intensity (22).

### Note:

- The humidifier can be controlled in two ways: from control panel (10) and through TuyaSmart APP program. A detailed description of the way to control the humidifier through TuyaSmart is provided in the instructions for using the TuyaSmart APP program.
- To select the intensity of the «mist» output, consequently press the button (15) on the control panel (10). The intensity mode will be shown by digital indicators of the «mist» output intensity level (22). There are three intensity modes available:
  - «Low» - digit «1» is displayed;
  - «Medium» - digit «2» is displayed;
  - «High» - digit «3» is displayed.
- To select the mode for setting the relative humidity in the room consequently press the button (14). You can set the desired level of relative humidity in the room in the range from 40% to 85% with the step of 5%, the level of humidity is indicated on the LED display (9) by digital symbols and indicator (19).
- To set the operating time of the timer, successively press the button (17) and select the operating time you need in the range from 1 to 12 hours (with the step of 1 hour).
- «Ionization» function is displayed by the ionization indicator (20) when switched on on the LED-display (9). The function can be switched off only through TuyaSmart APP.
- «Night mode» function - after pressing the button (16) on the display (9) all indicators (19, 20, 21, 22) will go out, but the functions of the humidifier will continue to work.
- If the water tank (4) and the process chamber (5) are empty, the light indicators will be flashing for 20 seconds and you will hear 3 short sound signals, after that the indicators (19,

- 20, 22) will go out and the air humidifier will be switched off.
- Unplug the unit. Remove the water tank (4) from the motor unit (11) and open the lid (3). Fill the tank (4) with water, install it in its place and switch the unit on.
  - At the end of the work, turn off the humidifier, unplug the unit.

## CLEANING AND CARE

**WARNING!** Always switch the air humidifier off and unplug it before maintenance works or cleaning.

### Water filter

- Installed ceramic water filter (6) is permanent and doesn't have to be replaced. Every 3-5 days remove the filter (to do this, open the water tank, take the filter and turn it counter-clockwise) and wash it with tap water and then install back to its place.

**Note:** - the filter (6) cannot completely clean the water from mineral deposit and is an additional means of water cleaning.

- Hard water causes mineral deposits to form on the working parts of the humidifier (5), in the ultrasonic transducer (6) and in the water tank, this leads to improper operation of the humidifier and the appearance of white deposit on interior objects.
- To avoid this, it is necessary to clean the ultrasonic transducer (7) and the working parts (5) weekly and to change water in the water tank (4) as often as possible.

- If you are not going to use the air humidifier for a long time: drain the water from the water tank (4) and the working parts (5), rinse the water tank (4), rinse and clean the working parts (5), the ultrasonic transducer (7) and the water filter (6), dry them thoroughly and store the unit.

### Weekly care

- Once a week wash the water tank (4) and the working parts (5) thoroughly with neutral detergent solution.
- Then rinse with water carefully.
- Wipe the motor unit (11) of the humidifier with a slightly damp soft cloth and then wipe it dry.
- Do not immerse the motor unit (11), power cord or plug of the humidifier into water or any other liquids. Provide that no liquid gets inside the motor unit (11) of the humidifier.
- Do not use solvents or abrasives to clean the surface of the motor unit (11) and the water tank (4).

### STORAGE

- If you are not going to use the unit for a long time and want to take it away for storage, make sure that all its parts are dry, including working parts (5) and the filter (6).
- Do not store the unit with water in the water tank and the working parts (5).
- Keep the air humidifier away from children in a dry, dark and cool place.

## TROUBLES AND TROUBLESHOOTING

Problem	Possible causes	Troubleshooting
Indicators (19, 20, 21, 22) do not light up and there is no «mist» release.	No supply voltage.	Connect the unit to the mains. Plug another, known good appliance to the socket to make sure that the socket works properly.
	Water tank is empty.	Fill the water tank with water.
Mist smells unpleasantly.	First use of the unit.	Pour out the water and leave the tank open for 12 hours in a cool darkened place
	Dirty or stale water.	Unplug the unit, remove the water tank, pour out the water, wash the tank and fill it with clean boiled or distilled water.
Low mist release intensity	Nozzle is dirty (1, 2).	Unplug the unit and clean the nozzle (1, 2).
Foreign noise during the air humidifier operation	The unit is placed on an uneven or unstable surface.	Unplug the unit and level the unit body or move the air humidifier to another place.

# ENGLISH

## Notes:

- If the tap water used is hard, use household filters for additional water cleaning or mix it with distilled water in proportion 1:1.

## DELIVERY SET

Air humidifier – 1 pc.  
Removable water tank – 1 pc.  
Instruction manual – 1 pc.  
Instructions for using the TuyaSmart application – 1 pc.  
Warranty certificate – 1 pc.

## TECHNICAL SPECIFICATIONS

Power supply: 110-240 V ~ 50/60 Hz  
Rated input power: 30 W  
Water tank capacity: 5 L  
Water flow:  $\geq 300$  ml/h  
Humidified area: up to 30 m<sup>2</sup>

## RECYCLING



For environment protection do not throw out the unit and the batteries (if included), do not discard the unit and the batteries with usual household

waste after the service life expiration; apply to specialized centers for further recycling.

The waste generated during the disposal of the unit is subject to mandatory collection and consequent disposal in the prescribed manner. For further information about recycling of this product apply to a local municipal administration, a disposal service or to the shop where you purchased this product.

*The manufacturer preserves the right to change design, structure and specifications not affecting general principles of the unit operation without a preliminary notification due to which insignificant differences between the manual and product may be observed. If the user reveals such differences, please report them via e-mail [info@vitek.ru](mailto:info@vitek.ru) for receipt of an updated manual.*

## Unit operating life is 3 years

## Guarantee

Details regarding guarantee conditions can be obtained from the dealer from whom the appliance was purchased. The bill of sale or receipt must be produced when making any claim under the terms of this guarantee.









## УВЛАЖНИТЕЛЬ УТ-2353

Недостаточная влажность в помещении негативно сказывается на здоровье человека, домашних животных, растениях и предметах мебели. Рекомендуемый комфортный уровень относительной влажности воздуха в помещениях составляет от 40% до 60%.

### ОПИСАНИЕ

1. Верхнее сопло выхода «пара»
2. Нижнее сопло выхода «пара»
3. Крышка резервуара для воды
4. Резервуар для воды
5. Рабочий отсек
6. Фильтр для воды
7. Ультразвуковой преобразователь
8. Выход воздуха
9. LED-дисплей
10. Панель управления
11. Моторный блок
12. Шнур электропитания

### Панель управления (10)

13. Кнопка включения/выключения 
14. Кнопка установки относительной влажности в помещении (гигростат) 
15. Кнопка установки интенсивности выхода «пара» 
16. Кнопка ночного режима 
17. Кнопка установки таймера 
18. Кнопка подключения через Wi-Fi 
19. Индикатор относительной влажности в помещении 
20. Индикатор ионизации 
21. Индикатор подключения беспроводной сети 
22. Цифровые символы уровня интенсивности «пара»

### МЕРЫ БЕЗОПАСНОСТИ

Перед началом эксплуатации электроприбора внимательно прочитайте настоящее руководство по эксплуатации и сохраните его для использования в качестве справочного материала.

Используйте устройство только по его прямому назначению, как изложено в данном руководстве. Неправильное обращение с устройством может привести к его поломке, причинению вреда пользователю или его имуществу.

- Перед включением убедитесь, что напряжение электрической сети соответствует рабочему напряжению устройства.
- Устанавливайте устройство на ровной влагостойкой поверхности. Расстояние до стен, других предметов мебели и интерьера должно быть не менее 30 см.
- Запрещается устанавливать устройство на напольные покрытия с длинным ворсом.
- Не размещайте увлажнитель в местах, подверженных воздействию прямых солнечных лучей, высоких температур, вблизи компьютеров или чувствительной электронной техники.
- Запрещается использовать устройство вне помещений.
- Используйте только те съёмные детали, которые входят в комплект поставки.
- Не включайте устройство без воды и отключайте его, как только в резервуаре закончится вода.
- Не используйте газированную или загрязнённую воду, а также парфюмерные добавки.
- Температура используемой воды не должна превышать +40°C.
- Не включайте устройство без установленного резервуара для воды.
- Отключайте устройство от электросети перед снятием резервуара для воды.
- Не накрывайте устройство.
- Не закрывайте имеющиеся отверстия на корпусе устройства и не допускайте попадания в них посторонних предметов.
- Не погружайте корпус устройства, сетевого шнура либо вилку сетевого шнура в воду или другие жидкости.
- Во время работы устройства не перемещайте и не наклоняйте его, а также не снимайте резервуар для воды.
- Обязательно отключайте устройство от сети и выливайте воду из резервуара и рабочей камеры во время чистки или если вы не пользуетесь увлажнителем.
- Прежде чем перенести устройство в другое место, отключите его от электросети и слейте воду из рабочей камеры. При переносе устройства держите его обеими руками за корпус.
- Не прикасайтесь к вилке сетевого шнура мокрыми руками.

## РУССКИЙ

- Регулярно проводите чистку устройства.
- Не разрешайте детям прикасаться к корпусу устройства и к сетевому шнуру во время работы устройства.
- Данное устройство не предназначено для использования детьми.
- Прибор не предназначен для использования лицами (включая детей) с пониженными физическими, сенсорными или умственными способностями или при отсутствии у них жизненного опыта или знаний, если они не находятся под присмотром или не проинструктированы об использовании прибора лицом, ответственным за их безопасность.
- Дети должны находиться под присмотром для недопущения игр с прибором.
- Из соображений безопасности детей не оставляйте полиэтиленовые пакеты, используемые в качестве упаковки, без присмотра.

**Внимание!** Не разрешайте детям играть с полиэтиленовыми пакетами или упаковочной плёнкой. **Опасность удушья!**

- Отключая устройство от электросети, никогда не дергайте за сетевой шнур, возьмитесь за сетевую вилку и аккуратно извлеките её из электрической розетки.
- Не используйте устройство, если имеются повреждения шнура питания или вилки шнура питания, если устройство работает с перебоями, а также после его падения.
- При повреждении шнура питания его замену во избежание опасности должны производить изготовитель, сервисная служба или подобный квалифицированный персонал.
- Запрещается самостоятельно ремонтировать прибор. Не разбирайте прибор самостоятельно, при возникновении любых неисправностей, а также после падения устройства выключите его из электрической розетки и обратитесь в любой авторизованный (уполномоченный) сервисный центр по контактному адресу, указанному в гарантийном талоне и на сайте [www.vitek.ru](http://www.vitek.ru).
- Перевозите устройство только в заводской упаковке.
- Храните устройство в местах, недоступных для детей и людей с ограниченными возможностями.

**ДАННЫЙ ПРИБОР ПРЕДНАЗНАЧЕН ДЛЯ ИСПОЛЬЗОВАНИЯ ТОЛЬКО В БЫТОВЫХ УСЛОВИЯХ. ЗАПРЕЩАЕТСЯ КОММЕРЧЕСКОЕ ИСПОЛЬЗОВАНИЕ И ИСПОЛЬЗОВАНИЕ ПРИБОРА В ПРОИЗВОДСТВЕННЫХ ЗОНАХ И РАБОЧИХ ПОМЕЩЕНИЯХ.**

### ПЕРЕД ПЕРВЫМ ИСПОЛЬЗОВАНИЕМ

**После транспортировки или хранения устройства при пониженной температуре необходимо выдержать его при комнатной температуре не менее трёх часов.**

Внутри увлажнителя могут находиться следы от воды – это нормальное явление, так как устройство проходило контроль качества.

- Распакуйте прибор и удалите упаковочные материалы и любые наклейки, мешающие работе устройства. Осмотрите прибор на предмет повреждений. При наличии повреждений не включайте прибор.
- Снимите резервуар для воды (4) и удалите транспортировочную пластмассовую деталь.
- Перед включением в сеть убедитесь, что напряжение электрической сети соответствует рабочему напряжению прибора.
- Устройство предназначено для работы в сети переменного тока с частотой 50 Гц или 60 Гц, для работы устройства при требуемой номинальной частоте никакая настройка не требуется.

### Примечания:

- Используйте увлажнитель при температуре в помещении от +10°C до +40°C и относительной влажности менее 80%.
- Температура используемой воды не должна быть выше +40°C.

### ЭКСПЛУАТАЦИЯ УВЛАЖНИТЕЛЯ

- Поверните верхнее сопло пара против часовой стрелки.
- Снимите резервуар (4) с моторного блока (11).
- Наполните резервуар (4) необходимым количеством воды не превышая отметку МАКС.





**Примечание:** - рекомендуется заливать воду, прошедшую дополнительную очистку бытовым фильтром для воды.

- Установите наполненный резервуар (4) на моторный блок (11).







- Закройте резервуар (4) крышкой (3).
- Вставьте вилку сетевого шнура в розетку.



**Примечания:**

- кнопки выбора и установки режимов работы сенсорные, для включения нужного режима работы к кнопке достаточно прикоснуться, каждое прикосновение к активной кнопке сопровождается звуковым сигналом.
- Включите увлажнитель, нажав на кнопку включения/выключения  (13), раздастся звуковой сигнал и на LED-дисплее (9) высветятся: индикатор относительной влажности в помещении  (19), индикатор ионизации  (20), индикатор подключения беспроводной сети  (21), цифровые символы уровня интенсивности «пара» (22).

**Примечание:**

- Управление увлажнителем возможно двумя способами: с панели управления (10) и через приложение TuYa Smart APP. Подробное описание работы увлажнителя через приложение TuYa Smart приведено в инструкции по использованию программы TuYa Smart APP.
- Для выбора режима интенсивности выхода «пара» последовательно нажимайте кнопку (15)  на панели управления (10). Режим интенсивности отобразится цифровыми индикаторами уровня интенсивности «пара» (22). Всего доступно три режима интенсивности:  
«низкий» - отображается цифра «1»;  
«средний» - отображается цифра «2»;  
«высокий» - отображается цифра «3».
- Для выбора режима установки относительной влажности в помещении последовательно нажимайте кнопку (14) . Вы можете установить желаемый уровень относительной влажности в помещении в диапазоне от 40% до 85% с шагом 5%, уровень влажности отображается на LED-дисплее (9) цифровыми символами и индикатором (19) .
- Для установки времени работы таймера последовательно нажимайте на кнопку  (17) и выберите нужное вам время работы в диапазоне от 1 до 12 часов (с шагом 1 ч).
- Функция «Ионизация» отображается при включении на LED-дисплее (9) индикатором ионизации  (20).

Отоключение функции возможно только через приложение TuYa Smart APP.

- Функция «Ночной режим»  - при нажатии кнопки (16)  на дисплее (9) погаснут все индикаторы (19, 20, 21, 22), но функции увлажнителя продолжают работать.
- При окончании воды в резервуаре (4) и рабочем отсеке (5), световые индикаторы будут моргать в течение 20 секунд и прозвучат 3 коротких звуковых сигнала, после чего индикаторы (19, 20, 22) погаснут, а сам увлажнитель выключится.
- Выньте вилку сетевого шнура из розетки. Снимите резервуар (4) с моторного блока (11) и откройте крышку (3). Наполните резервуар (4) водой, установите его на место и включите устройство.
- По окончании работы выключите увлажнитель, выньте вилку сетевого шнура из розетки.

## УХОД И ЧИСТКА

**Предупреждение!** Всегда выключайте увлажнитель и отключайте его от сети перед обслуживанием или чисткой.

### Фильтр для воды

- Установленный керамический фильтр для воды (6) является постоянным, и не нуждается в замене, каждые 3-5 дней снимайте фильтр (для этого откройте резервуар для воды, возьмите фильтр и прокрутите его против часовой стрелки) и промывайте водопроводной водой, а затем установите на место.

**Примечание:** - фильтр (6) не может полностью очистить воду от минеральных отложений, и является дополнительным средством очистки воды.

- Жесткая вода вызывает появление минеральных отложений, в рабочем отсеке (5), ультразвуковом преобразователе (6) и в резервуаре для воды, это приводит к ухудшению работы увлажнителя и появлению белого налета на предметах интерьера.
- Во избежание этого необходимо еженедельно очищать ультразвуковой преобразователь (7), рабочий отсек (5) и как можно чаще менять воду в резервуаре (4).

# РУССКИЙ

- В случае если вы не собираетесь использовать увлажнитель в течение длительного времени: слейте воду из резервуара (4) и из рабочего отсека (5), промойте резервуар (4), промойте и очистите рабочий отсек (5) ультразвуковой преобразователь (7), фильтр для воды (6) и тщательно просушите и уберите устройство на хранение.

## Еженедельный уход

- Раз в неделю тщательно промывайте резервуар для воды (4) и рабочий отсек (5) раствором нейтрального моющего средства.
- После этого тщательно сполосните водой.
- Протирайте моторный блок (11) увлажнителя слегка влажной мягкой тканью, после чего протрите его насухо.
- Запрещается погружать моторный блок (11) увлажнителя, сетевой шнур и вилку

сетевого шнура в воду или любые другие жидкости. Не допускайте попадания жидкости внутрь моторного блока (11) увлажнителя.

- Запрещается использовать для чистки поверхности моторного блока (11) и резервуара для воды (4) растворители или абразивные чистящие средства.

## ХРАНЕНИЕ

- Если вы не собираетесь пользоваться устройством длительное время и хотите его убрать, убедитесь, что все его части сухие, включая рабочий отсек (5) и фильтр (6).
- Не храните устройство с водой в резервуаре и в рабочем отсеке (5).
- Храните увлажнитель в сухом, затемнённом и прохладном месте, недоступном для детей.

## ВОЗМОЖНЫЕ НЕИСПРАВНОСТИ И СПОСОБЫ ИХ УСТРАНЕНИЯ

Неисправность	Возможные причины	Устранение неисправностей
Не светятся индикаторы (19, 20, 21, 22) и нет выхода «пара».	Отсутствует напряжение питания.	Включите устройство в сеть. Включите в сетевую розетку другое, заведомо исправное устройство, чтобы убедиться в работоспособности розетки.
	Нет воды в резервуаре.	Налейте воду в резервуар для воды.
«Пар» имеет неприятный запах.	Первое использование устройства.	Слейте воду, оставьте резервуар открытым на 12 часов в темном прохладном месте.
	Грязная или застоявшаяся вода.	Отключите устройство от сети, снимите резервуар, слейте воду, промойте резервуар, залейте чистую кипяченую или дистиллированную воду.
Малая интенсивность выхода «пара»	Загрязнен сопло (1, 2).	Отключите устройство от сети и произведите чистку сопло (1, 2).
Посторонний шум во время работы увлажнителя	Устройство установлено на неровной или неустойчивой поверхности.	Отключите устройство от сети и выровняйте корпус устройства или переставьте увлажнитель на другое место.

### Примечания:

- Если используемая водопроводная вода «жесткая», то необходимо пользоваться бытовыми фильтрами для дополнительной очистки воды или смешивать водопроводную воду с дистиллированной водой в соотношении 1:1.

### КОМПЛЕКТ ПОСТАВКИ

- Увлажнитель – 1 шт.
- Съемный резервуар для воды – 1 шт.
- Инструкция – 1 шт.
- Инструкция по использованию программы Tuya Smart APP – 1шт.
- Гарантийный талон – 1 шт.

## ТЕХНИЧЕСКИЕ ХАРАКТЕРИСТИКИ

Электропитание: 110-240 В ~ 50/60 Гц  
 Номинальная потребляемая мощность: 30 Вт  
 Емкость резервуара для воды: 5 л  
 Расход воды: ≥ 300 мл/ч  
 Площадь увлажнения: до 30 м<sup>2</sup>

## УТИЛИЗАЦИЯ



В целях защиты окружающей среды, после окончания срока службы прибора и элементов питания (если входят в комплект), не выбрасывайте их вместе с обычными бытовыми отходами, передайте прибор и элементы питания в специализированные пункты для дальнейшей утилизации.

Отходы, образующиеся при утилизации изделий, подлежат обязательному сбору с последующей утилизацией в установленном порядке.

Для получения дополнительной информации об утилизации данного продукта обратитесь в местный муниципалитет, службу утилизации бытовых отходов или в магазин, где Вы приобрели данный продукт.

*Производитель сохраняет за собой право изменять дизайн, конструкцию и технические характеристики, не влияющие на общие принципы работы устройства, без предварительного уведомления, из-за чего между*

*инструкцией и изделием могут наблюдаться незначительные различия. Если пользователь обнаружил такие несоответствия, просим сообщить об этом по электронной почте [info@vitek.ru](mailto:info@vitek.ru) для получения обновленной версии инструкции.*

**Срок службы устройства – 3 года**



Данное изделие соответствует всем требуемым европейским и российским стандартам безопасности и гигиены.

**ИЗГОТОВИТЕЛЬ:** СТАР ПЛЮС ЛИМИТЕД (STAR PLUS LIMITED)

**МЕСТОНАХОЖДЕНИЕ И ПОЧТОВЫЙ АДРЕС ДЛЯ СВЯЗИ:** ЮНИТ БИ ЭНД СИ, 15Й ЭТАЖ, КЭЙСИ АБЕРДИН ХАУС, №38, ХЁНГ ИП РОУД, ВОНГ ЧУК ХАНГ, ГОНКОНГ, КНР

**ИМПОРТЕР И УПОЛНОМОЧЕННОЕ ИЗГОТОВИТЕЛЕМ ЛИЦО:** ООО «ВИТЕК.РУС»

**МЕСТОНАХОЖДЕНИЕ И ПОЧТОВЫЙ АДРЕС ДЛЯ СВЯЗИ:** РФ, 117452, Г. МОСКВА, ЧЕРНОМОРСКИЙ БУЛЬВАР, ДОМ 17, КОРП. 1, ЭТАЖ 4, ОФИС 401, КАБ. 1.

Тел.: +7 (499) 685-48-18, e-mail: [info@vitek.ru](mailto:info@vitek.ru)

Ответственность за несоответствие продукции требованиям технических регламентов Таможенного союза возложена на уполномоченное изготовителем лицо.

[www.vitek.ru](http://www.vitek.ru)

**ТЕЛЕФОН ДЛЯ СПРАВOK:** 8-800-100-18-30

СДЕЛАНО В КНР

# ҚАЗАҚША



## ЫЛҒАЛДАТҚЫШ VT-2353

Панажайдағы жеткіліксіз ылғалдылық адамның денсаулығына, үй жануарларына, өсімдіктерге және жиһаз заттарына өзінің кері әсерін тигізеді. Панажайлардағы ұсынылатын жайлы салыстырмалы ауа ылғалдылығы 40%-дан 60%-ға дейінгі аралықты құрайды.

## СИПАТТАМАСЫ

1. «Бу» шығарудың жоғарғы шүмегі
2. «Бу» шығарудың төменгі шүмегі
3. Суға арналған сұйық қоймасының қақпағы
4. Суға арналған сұйық қойма
5. Жұмыс бөлігі
6. Суға арналған сүзгі
7. Ультрадыбыстық түрлендіргіш
8. Ауаның шұғуы
9. LED-дисплей
10. Басқару панелі
11. Мотор блогы
12. Электр қуаттандыру бауы

## Басқару панелі (10)

13. Іске қосу/сөндіру батырмасы 
14. Үй-жайдағы салыстырмалы ылғалдылықты орнату батырмасы (гигростат) 
15. «Бу» шығу қарқындылығын орнату батырмасы 
16. Түнгі режим батырмасы 
17. Таймерді орнату батырмасы 
18. Wi-Fi арқылы қосу батырмасы 
19. Үй-жайдағы салыстырмалы ылғалдылық индикаторы 
20. Иондау индикаторы 
21. Баусымсыз желіні қосу индикаторы 
22. «Бу» қарқындылығы деңгейінің цифрлық таңбалары

## ҚАУІПСІЗДІК ШАРАЛАРЫ

Электрлік құрылғыны пайдаланар алдында аталмыш нұсқаулықты мұқият оқып шығып, әрі қарай анықтамалық материал ретінде қолдану үшін сақтап қойыңыз.

Құрылғыны осы нұсқаулықта жазылғандай тікелей мақсаты бойынша ғана пайдаланыңыз. Құрылғыны дұрыс пайдаланбау оның бұзылуына, пайдаланушыға немесе оның мүлкіне зиян келтіруіне әкелуі мүмкін.

- Іске қосу алдында, аспаптың жұмыс істеу кернеуі желідегі кернеуге сәйкес келетініне көз жеткізіңіз.
- Құрылғыны түзу, ылғалға төзімді бетке қойыңыз. Қабырғаға, басқа жиһаз және интерьер заттарына дейінгі қашықтық 30 см-ден кем болмауы керек.

- Құрылғыны ұзын талшықтары бар еден төсеніштеріне орнатуға тыйым салынады.
- Ылғалдатқышты тікелей күн сәулелерінің, жоғары температуралардың әсері тиетін жерлерде, компьютерлердің немесе сезімтал электрондық техниканың қасында орналастырмаңыз.
- Құрылғыны панажайлардан тыс пайдалануға тыйым салынады.
- Жеткізілім жинағына кіретін шешілмелі бөлшектерді ғана пайдаланыңыз.
- Құрылғыны сусыз іске қоспаңыз және сауытында суы біткен кезде оны сөндіріңіз.
- Газдалған немесе ластанған суды, сонымен қатар парфюмерлік қоспаларды пайдаланбаңыз.
- Пайдаланылатын судың температурасы +40°C-ден аспауы керек.
- Суға арналған сауытсыз құрылғыны іске қоспаңыз.
- Суға арналған сауытты шешу алдында құрылғыны сөндіріңіз.
- Құрылғыны бүркеп жаппаңыз.
- Құрылғы корпусында бар саңылауларды жаппаңыз және оларға бөтен заттардың түсуіне жол бермеңіз.
- Құрылғы корпусын, желілік бауды немесе желілік баудың айыртетігін суға немесе басқа сұйықтықтарға матырмаңыз.
- Құрылғы жұмыс істеген уақытта оны тасымалдамаңыз және еңкейтеңіз, сонымен қатар суға арналған сауытты шешпеңіз.
- Ылғалдатқышты тазалау уақытында немесе сіз оны пайдаланбасаңыз міндетті түрде құрылғыны желіден ажыратыңыз және суға арналған сауыт пен жұмыс камерасынан суды төгіңіз.
- Құрылғыны басқа жерге көшірмес бұрын, оны электр желісінен ажыратыңыз және жұмыс камерасынан суды ағызыңыз. Құрылғыны тасымалдаған кезде оны екі қолыңызбен корпусынан ұстаңыз.
- Желілік баудың айыртетігін сулы қолмен ұстамаңыз.
- Құрылғыны тазалауды мезгілімен жүргізіңіз.
- Құрылғы жұмыс істеген уақытта балаларға құрылғы корпусына қолын тигізуге рұқсат етпеңіз.
- Берілген құрылғы балалардың пайдалануына арналмаған.
- Дене, сенсорлық немесе ақыл-сана мүмкіндіктері төмендетілген тұлғалардың (балаларды қоса алғанда) немесе оларда өмірлік тәжірибесі немесе білімі болмаса, егер олар бақыланбаса немесе олардың қауіпсіздігі үшін жауап беретін тұлғамен аспапты

пайдалану туралы нұсқаулықтар берілген болмаса, аспап олардың пайдалануына арналмаған.

- Аспаппен ойнауларына жол бермеу үшін балаларды қадағалау керек.
- Балалардың қауіпсіздігін қамтамасыз ету мақсатында қаптама ретінде пайдаланылатын полиэтилен қаптарды қараусыз қалдырмаңыз.

**Назар аударыңыз!** Балаларға полиэтилен қаптармен немесе қаптама үлдірмен ойнауға рұқсат бермеңіз. **Тұншығу қаупі!**

- Құрылығыны электр желісінен сөндіргенде, ешқашан желілік баудан тартпаңыз, желелік айыреттіктен ұстаңыз және оны электрлік ашалықтан ұқыпты шығарыңыз.
- Желі бауы немесе желі бауының ашасында зақымдалулар болса, егер құрылғы іркілістермен жұмыс істесе, сонымен бірге ол құлаған болса, құрылғыны пайдаланбаңыз.
- Қуаттандыру бауы зақымданғанда қауіп тудырмау үшін оны дайындаушы, сервистік қызмет немесе баламалы білікті маман ауыстыруы тиіс.
- Аспапты өз бетіңізбен жөндеуге тыйым салынады. Аспапты өз бетіңізбен бөлшектемеңіз, кез-келген ақаулықтар пайда болғанда қоректендіру элементтерін батареялық бөліктен шығарыңыз және кепілдік талоны мен [www.vitek.ru](http://www.vitek.ru) сайтында көрсетілген хабарласу мекен-жайлары бойынша кез-келген туындыгерлес (өкілетті) қызмет көрсету орталығына хабарласыңыз.
- Құрылғыны тек зауыт қаптамасында тасымалдаңыз.
- Құрылғыны балалардың және мүмкіндіктері адамдардың қолы жетпейтін жерде сақтаңыз.

**ОСЫ ҚҰРАЛ ТЕК ТҰРМЫСТЫҚ ЖАҒДАЙЛАРДА ПАЙДАЛАНУҒА АРНАЛҒАН. ӨНДІРІСТІК АЙМАҚТАР МЕН ЖҰМЫС ҮЙ-ЖАЙЛАРЫНДА АСПАПТЫ ПАЙДАЛАНУҒА ЖӘНЕ КОММЕРЦИЯЛЫҚ ПАЙДАЛАНУҒА ТЫЙЫМ САЛЫНАДЫ.**

## АЛҒАШҚЫ ПАЙДАЛАНУ АЛДЫНДА

**Құрылғыны төмен температура жағдайында тасымалдаған немесе сақтаған кезде, оны бөлме температурасында үш сағаттан кем емес уақыт бойы ұстау қажет.**

Ылғалдатқыштың ішінде судың іздері болуы мүмкін – бұл қалыпты құбылыс, себебі құрылғы сапа бақылауынан өтті.

- Құрылғыны ораудан шығарыңыз және құрылғының жұмыс істеуіне кедергі болатын кез-келген жапсырмаларды жойыңыз. Құрылғының

бүлінбегенін тексеріңіз. Бүлінулер болған жағдайда аспапты іске қоспаңыз.

- Суға арналған сұйық қойманы (4) шешіп алыңыз және тасымалдау пластмассалы деталін алып тастаңыз.
- Құрылғыны іске қосу алдында электр желісінің кернеуі құрылғының жұмыс кернеуіне сәйкес келетініне көз жеткізіңіз.
- Құрылғы жиілігі 50 Гц немесе 60 Гц айнымалы ток желісінде жұмыс істеуге арналған, құрылғының талап етілген номиналдық жиілікте жұмыс істеуі үшін ешқандай баптау талап етілмейді.

### Ескерту:

- Ылғалдатқышты панажайдағы температура +10°C-ден +40°C-ге дейін және салыстырмалы ылғалдылығы 80% төмен болғанда пайдаланыңыз.
- Пайдаланылатын судың температурасы +40°C-ден жоғары болмауы керек.





## ЫЛҒАЛДАТҚЫШТЫ ПАЙДАЛАНУ

- Будың жоғарғы шүмегін сағат тіліне қарсы бұрыңыз.
- Моторл блогынан (11) сұйыққойманы (4) шешіп алыңыз.
- Сұйыққойманы (4) МАКС белгісінен асырмай, қажетті мөлшерде сумен толтырыңыз.

**Ескертпе:** - суға арналған тұрмыстық су сүзгісінен қосымша тазартудан өткен суды құю ұсынылады.

- Толтырылған сұйыққойманы (4) мотор блогына (11) орнатыңыз.
- Сұйық қойманы (4) қақпақпен (3) жабыңыз.
- Желілік бау айыретігін ашалыққа салыңыз.

### Ескертпелер:

- жұмыс режимдерін таңдау және орнату батырмалары сенсорлы, қажетті жұмыс режимін қосу үшін, батырманы түрту жеткілікті, белсенді батырманы түрту дыбыстық белгімен сүйемелденеді.
- Қосу/сөндіру батырмасын  (13) басу арқылы ылғалдағышты қосыңыз, дыбыстық белгі естіледі және LED-дисплейде (9) жанатындар: үй-жайдағы салыстырмалы ылғалдылықтың индикаторы  (19), иондау индикаторы  (20), баусымсыз желіні қосу индикаторы  (21), «бу» қарқындылығы деңгейінің цифрлық таңбасы (22).

### Ескертпе:

- Ылғалдағышты екі әдіспен басқаруға болады: басқару анелінен (10) және TuYa Smart APP қосымшасы арқылы. TuYa Smart қосымшасы арқылы ылғалдағыш жұмысының толық сипаттамасы TuYa Smart APP бағдарламасын пайдалану жөніндегі нұсқаулықта келтірілген.

# ҚАЗАҚША

- «Бу» шығу қарқындылығы режимін таңдау үшін басқару панеліндегі (10) батырманы (15)  дәйектеп басыңыз. Қарқындылық режимі «бу» қарқындылығы деңгейінің цифрлық индикаторларымен (22) көрсетіледі. Барлығы қарқындылықтың үш режимі қолжетімді: «төмен» - «1» цифры көрсетіледі; «орташа» - «2» цифры көрсетіледі; «жоғары» - «3» цифры көрсетіледі.
- Үй-жайдағы салыстырмалы ылғалдылықты орнату режимін таңдау үшін батырманы (14)  дәйекте басыңыз. Үй-жайдағы салыстырмалы ылғалдылықтың қажетті деңгейін 40%-дан 85%-ға дейін 5% қадаммен орната аласыз, ылғалдылық деңгейі LED-дисплейде (9) цифрлық таңбалармен және индикаторлармен (19) көрсетіледі .
- Таймер жұмысының уақытын орнату үшін батырманы  (17) дәйектеп басыңыз және сізге қажетті жұмыс уақытын 1-ден 12 сағатқа дейінгі диапазоннан таңдаңыз (қадамы 1 сағ.).
- «Иондау» қызметі қосу барысында LED-дисплейде (9) иондау индикаторлары  (20) арқылы көрсетіледі. Қызметті сөндіру Tuuya Smart APP қосымшасы арқылы ғана мүмкін болады.
- «Түнгі режим» қызметі  - батырмаға (16)  басқанда дисплейде (9) барлық индикаторлар (19, 20, 21, 22) сөнеді, бірақ ылғалдағыш қызметтері жұмысын жалғастырады.
- Сұйыққоймадағы (4) және жұмыс бөлігіндегі (5) су біткен кезде, жарық индикаторлары 20 секунд бойы жыпылықтайды және 3 қысқа дыбыстық белгі естіледі, содан кейін индикаторлар (19, 20, 22) сөніп қалады, ал ылғалдағыштың өзі өшеді.
- Желі бауының ашасын розеткадан суырып алыңыз. Сұйыққойманы (4) мотор блогінен (11) шешіп алыңыз және қақпақты (3) ашыңыз. Сұйыққоймаға (4) су толтырыңыз, оны орнына қойыңыз және құрылғыны қосыңыз.
- Жұмысты аяқтағаннан кейін ылғалдағышты сөндіріңіз, желі бауының ашасын розеткадан суырыңыз.

## КҮТІМ ЖӘНЕ ТАЗАЛАУ

**Ескерту!** Құрылғыны тазалау немесе оған қызмет көрсету алдында үнемі сөндіріңіз.

## Суға арналған сүзгі

- Суға арналған керамикалық сүзгі (6) тұрақты болып табылады, және ауыстыруды қажет етпейді, әр 3-5 күн сайын сүзгіні шешіп алып отырыңыз (ол үшін суға арналған сұйыққойманы ашыңыз, сүзгіні ылыңыз да оны сағат тіліне қарсы бұраңыз) және

құбыр суымен жұыңыз, содан кейін орнына қойыңыз.

**Ескерту:** - сүзгі (6) суды минералды шөгінділерден толық тазарта алмайды, және суды тазартудың қосымша құралы болып табылады.

- Кермек су жұмыс бөлімінде (5), ультрадыбыстық түрлендіргіште (6) және суға арналған сұйыққоймада минералды шөгінділердің пайда болуын тудырады, бұл ылғалдағыш жұмысының нашарлауына және интерьер заттарына ақ қақтың пайда болуына әкеледі.
- Оған жол бермеу үшін апта сайын ультрадыбыстық түрлендіргішті (7), жұмыс бөлігін (5) тазалап отыру қажет және сұйыққоймадағы (4) суды мүмкіндігінше жиі ауыстырып отыру керек.
- Егер сіз ылғалдағышты ұзақ уақыт бойы пайдаланбайтын болсаңыз: сұйыққоймадан (4) және жұмыс бөлігінен (5) суды төгіп тастаңыз, сұйыққойманы (4) жуыңыз, жұмыс бөлігін (5) және ультрадыбыстық түрлендіргішті (7), суға арналған сүзгіні (6) жуыңыз және тазалаңыз, мұқият кептіріңіз және құрылғыны сақтауға алып қойыңыз.

## Апта сайынғы күтім

- Аптасына бір рет суға арналған сұйыққойманы (4) және жұмыс бөлігін (5) бейтарап жуғыш құрал ерітіндісімен жуыңыз.
- Одан кейін оларды сумен әбден шайыңыз.
- Үлғалдағыштың мотор блогын (11) сәл дымқыл жұмсақ матамен сүртіңіз, одан кейін құрғатып сүртіңіз.
- Үлғалдағыштың мотор блогын (11), желі бауын және желі бауының ашасын суға немесе басқа кез келген сұйықтықтарға салуға тыйым салынады. Үлғалдағыштың мотор блогының (11) ішіне сұйықтықтың тиюіне жол бермеңіз.
- Мотор блогының бетін (11) және суға арналған сұйыққойманы (4) тазалау үшін еріткіштерді немесе абразивтік тазалайтын құралдарды қолдануға тыйым салынады.

## САҚТАЛУЫ

- Егер сіз құрылғыны ұзақ уақыт пайдаланбайтын болсаңыз және оны сақтауға салып қойғыңыз келсе, жұмыс бөлігі (5) және сүзгімен (6) бірге барлық бөліктерінің құрғақ екеніне көз жеткізіңіз.
- Жұмыс бөлігінде (5) және сұйыққоймада суы бар құрылғыны сақтамаңыз.
- Үлғалдағышты құрғақ, қараңғылатылған және салқын, балалардың қолы жетпейтін жерде сақтаңыз.

## МҮМКІН АҚАУЛЫҚЛАР ЖӘНЕ ОЛАРДЫ ЖОЮ ЖОЛДАРЫ

Ақаулықтар	Мүмкін себептері	Ақаулықты жою
Индикаторлар (19, 20, 21, 22) жанбайды және «будың» шығуы жоқ.	Қуат көзі кернеуі жоқ.	Құрылғыны желіге қосыңыз. Желілік ашалыққа басқа жұмыс істейтін құрылғыны қосып, ашалықтың жұмыс істейтінін тексеріп алыңыз.
	Сауытта су жоқ.	Суға арналған сауытқа су құйыңыз.
«Будың» жағымсыз иісі бар	Құрылғыны алғашқы қолдану.	Суды төгіңіз, сұйық қойманы қараңғы салқын жерде 12 сағатқа ашық қалдырыңыз.
	Лас немесе тұрып қалған су.	Құрылғыны желіден ажыратыңыз, сауытты шешіңіз, суды төгіңіз, сауытты жуыңыз, таза қайнатылған немесе дистильденген суды құйыңыз.
«Бу» шығуының шағын қарқындылығы	Ластанған саптама (1, 2).	Құрылғыны желіден ажыратыңыз және шүмектердің (1, 2) тазалауын жүргізіңіз.
Ылғалдатқыш жұмысы кезіндегі бөтен шу	Құрылғы қисық немесе тұрақсыз бетте орнатылған.	Құрылғыны желіден ажыратыңыз да құрылғы корпусын түзетіңіз немесе ылғалдатқышты басқа жерге ауыстырып қойыңыз.

### Ескертпе:

– Егер қолданылатын су құбырының суы «кермек» болса, онда қосымша суды тазалауға арналған тұрмыстық сүзгілерді пайдаланыңыз немесе су құбырының суын дистильденген сумен 1:1 қатынасында араластырыңыз.

### ЖЕТКІЗІЛІМ ЖИНАҒЫ

Ылғалдатқыш – 1 дн.  
Суға арналған шешілмелі сауыт – 1 дн.  
Нұсқаулық – 1 дн.  
Туа Smart APP бағдарламасын пайдалану бойынша нұсқаулық – 1 дн.  
Кепілдік талоны – 1 дн.

### ТЕХНИКАЛЫҚ СИПАТТАМАЛАРЫ

Электрлік қуаттандыруы: 110-240 В ~ 50/60 Гц  
Номиналдық тұтынатын қуаты: 30 Вт  
Суға арналған сауыттың сыйымдылығы: 5 л  
Су шығыны: ≥ 300 мл/сағ  
Ылғалдату ауданы: 30 м<sup>2</sup>-ге дейін

### ҚАЙТА ӨНДЕУ



Қоршаған ортаны қорғау мақсатында, аспаптың және қуаттандыру элементтерінің (егер жинақтың құрамына кірсе) қызмет ету мерзімі аяқталғаннан кейін, оларды күнделікті тұрмыстық қалдықтармен бірге тастауға болмайды, аспап пен қуаттандыру элементтерін ары қарай кәдеге асыру үшін мамандандырылған орындарға өткізу керек.

Бұйымдарды қайта өңдеу кезінде пайда болатын қалдықтар белгіленген тәртіп бойынша келесі қайта өңделетін міндетті жинауға жатады. Берілген өнімді қайта өңдеу туралы қосымша ақпаратты алу үшін жергілікті муниципалитетке, тұрмыстық қалдықтарды қайта өңдеу қызметіне немесе берілген өнімді Сіз сатып алған дүкенге хабарласыңыз.

*Дайындаушы аспапты жақсарту мақсатында, алдын-ала хабарламай, аспаптың дизайнын, конструкциясы және оның жұмыс қағидатына әсер етпейтін техникалық сипаттарын өзгерту құқығын өзіне қалдырады, соған байланысты нұсқаулық пен бұйымның арасында кейбір айырмашылықтар болуы мүмкін. Егер пайдаланушы осындай сәйкессіздіктерді анықтаса, нұсқаулықтың жаңартылған нұсқасын алу үшін сәйкессіздік туралы [info@vitek.ru](mailto:info@vitek.ru) электрондық поштасына хабарлауыңызды сұраймыз.*

### Құралдың қызмет ету мерзімі – 3 жыл

### Гарантиялық міндеттілігі

Гарантиялық жағдайдағы қаралып жатқан бөлшектер дилерден тек сатып алынған адамға ғана беріледі. Осы гарантиялық міндеттілігіндегі шағымдалған жағдайда төлеген чек немесе квитанциясын көрсетуі қажет.

**ЕАС**

# УКРАЇНЬСКА









## ЗВОЛОЖУВАЧ VT-2353

Недостатня вологість у приміщенні негативно відбивається на здоров'ї людини, домашніх тваринах, рослинах та предметах меблів. Рекомендований комфортний рівень відносної вологості повітря у приміщеннях складає від 40% до 60%.

### ОПИС

1. Верхнє сопло виходу «пари»
2. Нижнє сопло виходу «пари»
3. Кришка резервуара для води
4. Резервуар для води
5. Робочий відсік
6. Фільтр для води
7. Ультразвуковий перетворювач
8. Вихід повітря
9. LED-дисплей
10. Панель керування
11. Моторний блок
12. Шнур електроживлення

### Панель керування (10)

13. Кнопка увімкнення/вимкнення 
14. Кнопка установлення відносної вологості у приміщенні (гігростат) 
15. Кнопка установлення інтенсивності виходу «пари» 
16. Кнопка нічного режиму 
17. Кнопка установлення таймера 
18. Кнопка підмикання через Wi-Fi 
19. Індикатор відносної вологості у приміщенні 
20. Індикатор іонізації ION 
21. Індикатор підмикання бездротової мережі 
22. Цифрові символи рівня інтенсивності «пари»

### ЗАХОДИ БЕЗПЕКИ

Перед початком експлуатації електроприладу уважно прочитайте це керівництво з експлуатації і збережіть його для використання як довідковий матеріал.

Використовуйте пристрій тільки за його прямим призначенням, як викладено у цьому керівництві. Неправильне поводження з пристроєм може призвести до його поломки, завдання шкоди користувачеві або його майну.

- Перед увімкненням переконайтеся, що напруга електричної мережі відповідає робочій напрузі пристрою.
- Встановлюйте пристрій на рівній вологостійкій поверхні. Відстань до стін, інших предметів меблів і інтер'єру має бути не менше 30 см.
- Забороняється встановлювати пристрій на підлогові покриття з довгим ворсом.

- Не розміщайте зволожувач у місцях, схильних до дії прямих сонячних променів, високих температур, поблизу комп'ютерів або чутливої електронної техніки.
- Забороняється використовувати пристрій поза приміщеннями.
- Використовуйте лише ті знімні деталі, які входить до комплекту постачання.
- Не вмикайте пристрій без води та вимикайте його, як тільки у резервуарі закінчиться вода.
- Не використовуйте газовану або забруднену воду, а також парфумерні добавки.
- Температура використовуємої води не має перевищувати +40°C.
- Не вмикайте пристрій без встановленого резервуара для води.
- Вимикайте пристрій з електромережі перед зняттям резервуара для води.
- Не накривайте пристрій.
- Не закривайте присутні отвори на корпусі пристрою та не допускайте потрапляння у них сторонніх предметів.
- Не занурюйте корпус пристрою, мережний шнур або вилку мережного шнура у воду або будь-які інші рідини.
- Під час роботи пристрою не переміщайте та не нахиляйте його, а також не знімайте резервуар для води.
- Завжди вимикайте пристрій з мережі та виливайте воду з резервуара та робочої камери під час чищення або якщо ви не користуєтесь зволожувачем.
- Перш ніж перенести пристрій в інше місце, вимкніть його з електромережі та злийте воду з робочої камери. При перенесенні пристрою тримайте його обома руками за корпус.
- Не торкайтеся вилки мережного шнура мокрими руками.
- Регулярно робіть чищення пристрою.
- Не дозволяйте дітям торкатися корпусу пристрою та мережного шнура під час роботи пристрою.
- Цей пристрій не призначений для використання дітьми.
- Пристрій не призначений для використання особами (включаючи дітей) зі зниженими фізичними, сенсорними або розумовими здібностями або при відсутності у них життєвого досвіду або знань, якщо вони не знаходяться під контролем або не проінструктовані щодо використання пристрою особою, відповідальною за їх безпеку.
- Діти мають перебувати під наглядом для недопущення ігор з пристроєм.
- З міркувань безпеки дітей не залишайте поліетиленові пакети, що використовуються як упаковка, без нагляду.



**Увага!** Не дозволяйте дітям грати з поліетиленовими пакетами або пакувальної плівкою.  
**Небезпека задушення!**

- Вимикаючи пристрій з електромережі, ніколи не смікайте за мережний шнур, візьміться за мережну вилку і акуратно витягніть її з електричної розетки.
- Не використовуйте пристрій, якщо є пошкодження шнура живлення або вилки шнура живлення, якщо пристрій працює з перебоями, а також після його падіння.
- При пошкодженні шнура живлення його заміну, щоб уникнути небезпеки, мають робити виробник, сервісна служба або підібний кваліфікований персонал.
- Забороняється самостійно ремонтувати пристрій. Не розбирайте пристрій самостійно, при виникненні будь-яких несправностей, а також після падіння пристрою вимкніть його з електричної розетки та зверніться до будь-якого авторизованого (уповноваженого) сервісного центру за контактними адресами, вказаними у гарантійному талоні та на сайті [www.vitek.ru](http://www.vitek.ru).
- Перевозьте пристрій лише у заводській упаковці.
- Зберігайте пристрій у місцях, недоступних для дітей та людей з обмеженими можливостями.

**ЦЕЙ ПРИСТРІЙ ПРИЗНАЧЕНИЙ ДЛЯ ВИКОРИСТАННЯ ЛИШЕ У ПОБУТОВИХ УМОВАХ. ЗАБОРОНЯЄТЬСЯ КОМЕРЦІЙНЕ ВИКОРИСТАННЯ ТА ВИКОРИСТАННЯ ПРИСТРОЮ У ВИРОБНИЧИХ ЗОНАХ ТА РОБОЧИХ ПРИМІЩЕННЯХ.**

## ПЕРЕД ПЕРШИМ ВИКОРИСТАННЯМ

**Після транспортування або зберігання пристрою при зниженій температурі необхідно витримати його при кімнатній температурі не менше трьох годин.**

- Всередині зволожувача можуть знаходитися сліди води – це нормальне явище, оскільки пристрій проходив контроль якості.
- Розпакуйте пристрій і видаліть всі пакувальні матеріали та будь-які наклейки, що заважають роботі пристрою. Огляньте пристрій на предмет пошкоджень. За наявності пошкоджень не вмикайте пристрій.
  - Зніміть резервуар для води (4) та видаліть транспортувальну пластмасову деталь.
  - Перед увімкненням у мережу переконайтеся, що напруга електричної мережі відповідає робочій напрузі пристрою.
  - Пристрій призначений для роботи в мережі змінного струму з частотою 50 Гц або 60 Гц, для роботи пристрою при потрібній номінальній частоті ніяке налаштування не потребується.

## Примітки:

- Використовуйте зволожувач при температурі у приміщенні від +10°C до +40°C та відносній вологості менше 80%.
- Температура використовуваної води не має бути вище +40°C.

## ЕКСПЛУАТАЦІЯ ЗВОЛОЖУВАЧА

- Поверніть верхнє сопло пари проти годинникової стрілки.
- Зніміть резервуар (4) з моторного блоку (11).
- Наповніть резервуар (4) необхідною кількістю води, не перевищуючи відмітку МАКС.

**Примітка:** - рекомендується заливати воду, що пройшла додаткове очищення побутовим фільтром для води.

- Установіть наповнений резервуар (4) на моторний блок (11).
- Закрийте резервуар (4) кришкою (3).
- Вставте вилку мережного шнура у розетку.

## Примітки:

- кнопки вибору й встановлення режимів роботи сенсорні, для увімкнення потрібного режиму роботи кнопки досить торкнутися, кожне торкання активної кнопки супроводжується звуковим сигналом.
- Увімкніть зволожувач, натиснувши на кнопку увімкнення/вимкнення (13), пролунає звуковий сигнал, і на LED-дисплеї (9) висвітяться: індикатор відносної вологості у приміщенні (19), індикатор іонізації (10), індикатор підмикання бездротової мережі (21), цифрові символи рівня інтенсивності «пари» (22).

## Примітка:

- Керування зволожувачем можливе двома способами: з панелі керування (10) та через додаток Tuuya Smart APP. Детальний опис роботи зволожувача через додаток Tuuya Smart наведено в інструкції з використання програми Tuuya Smart APP.
- Для вибору режиму інтенсивності виходу «пари» послідовно натискайте кнопку (15) на панелі керування (10). Режим інтенсивності відобразиться цифровими індикаторами рівня інтенсивності «пари» (22). Усього доступні три режими інтенсивності:
  - «низький» - відображається цифра «1»;
  - «середній» - відображається цифра «2»;
  - «високий» - відображається цифра «3».
- Для вибору режиму встановлення відносної вологості у приміщенні послідовно натискайте кнопку (14). Ви можете установити бажаний рівень відносної вологості у приміщенні в діапазоні від 40% до 85% з кроком в 5%, рівень вологості відображається на LED-дисплеї (9) цифровими символами та індикатором (19).

# УКРАЇНЬСКА

- Для установлення часу роботи таймера послідовно натискайте на кнопку (17) та виберіть потрібний вам час роботи в діапазоні від 1 до 12 годин (з кроком в 1 годину).
- Функція «Іонізація» відображається при увімкненні на LED-дисплеї (9) індикатором іонізації [ION] (20). Вимкнення функції можливе лише через додаток TuYa Smart APP.
- Функція «Нічний режим» (16) – при натисненні кнопки (16) на дисплеї (9) погаснуть всі індикатори (19, 20, 21, 22), але функції зволожувача продовжать працювати.
- При закінченні води в резервуарі (4) та робочому відсіку (5) світлові індикатори блиматимуть протягом 20 секунд та прозвучать 3 коротких звукових сигнали, після чого індикатори (19, 20, 22) погаснуть, а сам зволожувач вимкнеться.
- Вийміть вилку мережного шнура з розетки. Зніміть резервуар (4) з моторного блоку (11) та відкрийте кришку (3). Наповніть резервуар (4) водою, установіть його на місце та увімкніть пристрій.
- Після закінчення роботи вимкніть зволожувач, вийміть вилку мережного шнура з розетки.

## ДОГЛЯД ТА ЧИЩЕННЯ

**Попередження!** Завжди вимикайте зволожувач та від'єднайте його від мережі перед обслуговуванням або чищенням.

### Фільтр для води

- Установлений керамічний фільтр для води (6) є постійним і не потребує заміни, кожні 3-5 днів знімайте фільтр (для цього відкрийте резервуар для води, візьміть фільтр та прокрутіть його проти годинникової стрілки) та промийте водопровідною водою, а потім установіть на місце.

**Примітка:** - фільтр (6) не може повністю очистити воду від мінеральних відкладень і є додатковим засобом очищення води.

- Тверда вода викликає утворення мінеральних відкладень у робочому відсіку (5), ультразву-

ковому перетворювачі (6) та у резервуарі для води, це призводить до погіршення роботи зволожувача та з'явлення білого нальоту на предметах інтер'єру.

- Щоб уникнути цього, необхідно щотижня очищати ультразвукової перетворювач (7), робочий відсік (5) та якомога частіше міняти воду у резервуарі (4).
- У випадку, якщо ви не збираєтеся використовувати зволожувач протягом тривалого часу: злийте воду з резервуара (4) та з робочого відсіку (5), промийте резервуар (4), промийте та очистіть робочий відсік (5) ультразвукової перетворювач (7), фільтр для води (6) та ретельно просушіть і заберіть пристрій на зберігання.

### Щотижневий догляд

- Раз на тиждень ретельно промивайте резервуар для води (4) та робочий відсік (5) розчином нейтрального мийного засобу.
- Після цього ретельно сполосніть водою.
- Протирайте моторний блок (11) зволожувача злегка вологою, м'якою тканиною, після чого протріть його досуха.
- Забороняється занурювати моторний блок (11) зволожувача, мережний шнур та вилку мережного шнура у воду або будь-які інші рідини. Не допускайте потрапляння рідини всередину моторного блоку (11) зволожувача.
- Забороняється використовувати для чищення поверхні моторного блоку (11) та резервуара для води (4) розчинники або абразивні очищувальні засоби.

### ЗБЕРІГАННЯ

- Якщо ви не збираєтеся користуватися пристроєм тривалий час та хочете його забрати, переконайтеся, що всі його частини сухі, включаючи робочий відсік (5) та фільтр (6).
- Не зберігайте пристрій з водою у резервуарі та у робочому відсіку (5).
- Зберігайте зволожувач в сухому, затемненому та прохолодному місці, недоступному для дітей.

## МОЖЛИВІ НЕСПРАВНОСТІ ТА СПОСОБИ ЇХ УСУНЕННЯ

Несправність	Можливі причини	Усування несправностей
Не світяться індикатори (19, 20, 21, 22), і немає виходу «пари».	Відсутня напруга живлення.	Увімкніть пристрій у мережу. Увімкніть у мережну розетку інший, свідомо справний пристрій, щоб переконатися у роботоздатності електричної розетки.
	Немає води у резервуарі.	Налийте воду у резервуар для води.

Несправність	Можливі причини	Усунення несправностей
«Пара» має неприємний запах.	Перше використання пристрою.	Злийте воду, залиште резервуар відкритим на 12 годин у темному прохолодному місці
	Брудна або застоюна вода.	Вимкніть пристрій з мережі, зніміть резервуар, злийте воду, промийте резервуар, залийте чисту кип'ячену або дистильовану воду.
Мала інтенсивність виходу «пари»	Забруднене сопло (1, 2).	Вимкніть пристрій з мережі та зробіть чищення сопла (1, 2).
Сторонній шум під час роботи зволожувача.	Пристрій встановлений на нерівній або нестійкій поверхні.	Вимкніть пристрій з мережі і вирівняйте корпус пристрою або переставте зволожувач на інше місце.

### Примітки:

– Якщо використовується водопровідна вода дуже «тверда», то необхідно користуватися побутовими фільтрами для додаткового очищення води або змішувати водопровідну воду з дистильованою водою у співвідношенні 1:1.

### КОМПЛЕКТ ПОСТАЧАННЯ

Зволожувач – 1 шт.  
Знімний резервуар для води – 1 шт.  
Інструкція – 1 шт.  
Інструкція з використання програми TuYa Smart APP – 1шт.  
Гарантійний талон – 1 шт.

### ТЕХНІЧНІ ХАРАКТЕРИСТИКИ

Електроживлення: 110-240 В ~ 50/60 Гц  
Номинальна споживана потужність: 30 Вт  
Місткість резервуара для води: 5 л  
Витрата води: ≥ 300 мл/година  
Площа зволоження: до 30 м<sup>2</sup>

### УТИЛІЗАЦІЯ



Для захисту навколишнього середовища після закінчення терміну служби пристрою та елементів живлення (якщо входять до комплекту) не викидайте їх разом зі звичайними побутовими

відходами, передайте пристрій та елементи живлення у спеціалізовані пункти для подальшої утилізації.

Відходи, що утворюються при утилізації виробів, підлягають обов'язковому збору з подальшою утилізацією установленим порядком.

Для отримання додаткової інформації про утилізацію даного продукту зверніться до місцевого муніципалітету, служби утилізації побутових відходів або до крамниці, де Ви придбали цей продукт.

*Виробник зберігає за собою право змінювати дизайн, конструкцію та технічні характеристики, які не впливають на загальні принципи роботи пристрою, без попереднього повідомлення, через що між інструкцією та виробом можуть спостерігатися незначні відмінності. Якщо користувач виявив такі невідповідності, просимо повідомити про це по електронній пошті [info@vitek.ru](mailto:info@vitek.ru) для отримання оновленої версії інструкції.*

### Термін служби пристрою – 3 років

### Гарантія

Докладні умови гарантії можна отримати в дилера, що продав дану апаратуру. При пред'явленні будь-якої претензії протягом терміну дії даної гарантії варто пред'явити чек або квитанцію про покупку.

# КЫРГЫЗ

## ЫЛГАЛДАТҚЫШ VT-2353

Панажайдағы жеткіліксіз ылғалдылық адамның денсаулығына, үй жануарларына, өсімдіктерге және жиһаз заттарына өзінің кері әсерін тигізеді. Панажайлардағы ұсынылатын жайлы салыстырмалы ауа ылғалдылығы 40%-дан 60%-ға дейінгі аралықты құрайды.

### СИПАТТАМАСЫ

1. «Буу» чығуу үчүн үстүнкү чоргосу
2. «Буу» чығуу үчүн астынкы чоргосу
3. Суу куюлуучу чукурдун капкагы
4. Суу куюлуучу чукур
5. Иштөө бөлүгү
6. Суу үчүн чыпкасы
7. Ультратыбыштуу өзгөрткүчү
8. Аба чығуу
9. LED-дисплей
10. Башкаруу панели
11. Мотор сапсалгысы
12. Электр азыктандыруу шнуру

### Башкаруу панели (10)

13. Иштетүү/өчүрүү баскычы 
14. Имараттагы салыштырмалуу нымдуулукту таңдоо баскычы (гигростат) 
15. «Буу» чыгуунун интенсивдүүлүгүн таңдоо баскычы 
16. Түнкү режиминин баскычы 
17. Таймерди коюу баскычы 
18. Wi-Fi аркылуу кошуу баскычы 
19. Имараттагы салыштырмалуу нымдуулуктун индикатору 
20. Ионизациялоонун индикатору 
21. Боосуз тармакка кошулуунун индикатору 
22. «Буу» чыгуунун күчүнүн деңгээлинин цифралуу белгилери

### ҚАУІПСІЗДІК ШАРАЛАРЫ

Электрлік құрылғыны пайдаланар алдында аталмыш нұсқаулықты мұқият оқып шығып, әрі қарай анықтамалық материал ретінде қолдану үшін сақтап қойыңыз.

Құрылғыны осы нұсқаулықта жазылғандай тікелей мақсаты бойынша ғана пайдаланыңыз. Құрылғыны дұрыс пайдаланбау оның бұзылуына, пайдаланушыға немесе оның мүлкіне зиян келтіруіне әкелуі мүмкін.

- Іске қосу алдында, аспаптың жұмыс істеу кернеуі желідегі кернеуге сәйкес келетініне көз жеткізіңіз.
- Құрылғыны түзу, ылғалға төзімді бетке қойыңыз. Қабырғаға, басқа жиһаз және интерьер заттарына дейінгі қашықтық 30 см-ден кем болмауы керек.

- Құрылғыны ұзын талшықтары бар еден төсеніштеріне орнатуға тыйым салынады.
- Ылғалдатқышты тікелей күн сәулелерінің, жоғары температуралардың әсері тиетін жерлерде, компьютерлердің немесе сезімтал электрондық техниканың қасында орналастырмаңыз.
- Құрылғыны панажайлардан тыс пайдалануға тыйым салынады.
- Жеткізілім жинағына кіретін шешіlmелі бөлшектерді ғана пайдаланыңыз.
- Құрылғыны сусыз іске қоспаңыз және сауытында суы біткен кезде оны сөндіріңіз.
- Газдалған немесе ластанған суды, сонымен қатар парфюмерлік қоспаларды пайдаланбаңыз.
- Пайдаланылатын судың температурасы +40°C-ден аспауы керек.
- Суға арналған сауытсыз құрылғыны іске қоспаңыз.
- Суға арналған сауытты шешу алдында құрылғыны сөндіріңіз.
- Құрылғыны бүркеп жаппаңыз.
- Құрылғы корпусында бар саңылауларды жаппаңыз және оларға бөтен заттардың түсуіне жол бермеңіз.
- Құрылғы корпусын, желілік бауды немесе желілік баудың айыртетігін суға немесе басқа сұйықтықтарға матырмаңыз.
- Құрылғы жұмыс істеген уақытта оны тасымалдамаңыз және еңкейтеңіз, сонымен қатар суға арналған сауытты шешпеңіз.
- Ылғалдатқышты тазалау уақытында немесе сіз оны пайдаланбасаңыз міндетті түрде құрылғыны желіден ажыратыңыз және суға арналған сауыт пен жұмыс камерасынан суды төгіңіз.
- Түзмөктү башка жерге ташып жылдыруунун алдында аны электр тармағынан ажыратып, иштөө камерасынан суусун төгүңіз. Түзмөктү ташығанда, эки колунуз менен корпусунан кармап көтөрүңіз.
- Желілік баудың айыртетігін сулы қолмен ұстамаңыз.
- Құрылғыны тазалауды мезгілімен жүргізіңіз.
- Құрылғы жұмыс істеген уақытта балаларға құрылғы корпусына қолын тигізуге рұқсат етпеңіз.
- Берілген құрылғы балалардың пайдалануына арналмаған.
- Бул шайман дене күчү, сезими же ақыл-эси жағынан жөндөмдүүлүгү чектелген (ошонун ичинде балдар да) адамдар же колдонуу боюнча тажрыйбасы же билими жок болгон адамдар, эгерде алардын коопсуздугуна жооптуу адам аларды көзөмөлдөп же нускамалоо болбосо колдонуу үчүн ылайыкташтырылган эмес.

- Балдар түзмөк менен ойногонго жол бербегени үчүн аларга көз салуу зарыл.
- Балалардың қауіпсіздігін камтамасыз ету мақсатында қаптама ретінде пайдаланылатын полиэтилен қаптарды қараусыз қалдырмаңыз.

**Назар аударыңыз!** Балаларға полиэтилен қаптармен немесе қаптама үлдірмен ойнауға рұқсат бермеңіз. **Тұншығу қаупі!**

- Құрылығаны электр желісінен сөндіргенде, ешқашан желілік баудан тартпаңыз, желелік айыреттіктен ұстаңыз және оны электрлік ашалықтан ұқыпты шығарыңыз.
- Электр шнурдун же сайгычтын бузулған жерлері болсо же шайман иштеп-иштебей тұрса жана шайман кулап түшкөндөн кийин шайманды колдонбоңыз.
- Электр шнуру бузук болгондо коопчулуктарга жол бербегени үчүн аны өнүктүрүүчү, тейлөө кызмат же аларга окшогон дасыккан кызматкерлер алмаштырууга тийиш.
- Аспапты өз бетіңізбен жөндеуге тыйым салынады. Аспапты өз бетіңізбен белшектемеңіз, кез-келген ақаулықтар пайда болғанда қоректендіру элементтерін батареялық бөліктен шығарыңыз және кепілдік талоны мен [www.vitek.ru](http://www.vitek.ru) сайтында көрсетілген хабараласу мекен-жайлары бойынша кез-келген туындыгерлес (өкілетті) қызмет көрсету орталығына хабарласыңыз.
- Құрылғыны тек зауыт қаптамасында тасымалданыз.
- Құрылғыны балалардың және мүмкіндіктері адамдардың қолы жетпейтін жерде сақтаңыз.

**БУЛ ТҮЗМӨК ТУРМУШ-ТУРУКТУУ ШАРТТАРДА КОЛДОНГОНУ ҮЧҮН ГАНА АРНАЛГАН. ШАЙМАҢДЫ КОММЕРЦИЯЛЫҚ ПАЙДАЛАНУУГА ЖАНА ӨНДҮРҮШ ЗОНАЛАРДА ЖАНА ЖУМУШЧУ ИМАРАТТАРДА ТҮЗМӨКТҮ ИШТЕТҮҮГӨ ТЫЮУ САЛЫНАТ.**

## АЛҒАШҚЫ ПАЙДАЛАНУ АЛДЫНДА

**Төмөндөгөн температурада шайманды транспорттоодон же сактоодон кийин аны үч сааттан кем эмес мөөнөткө үй температурасында сактоо зарыл.**

- Ылғалдатқыштың ішінде судың іздері болуы мүмкін – бұл қалыпты құбылыс, себебі құрылғы сапа бақылауынан өтті.
- Құрылғыны ораудан шығарыңыз және құрылғының жұмыс істеуіне кедергі болатын кез-келген жапсырмаларды жойыңыз. Құрылғының бүлінбегенін тексеріңіз. Бүлінулер болған жағдайда аспапты іске қоспаңыз.
- Суу үчүн чукурду (4) чечип, транспорттоо үчүн пластик бөлүгүн чечиңиз.

- Құрылғыны іске қосу алдында электр желісінің кернеуі құрылғының жұмыс кернеуіне сәйкес келетініне көз жеткізіңіз.
- Түзмөк ылдамдығы 50 Гц же 60 Гц болгон алмашма ток тармағында иштөөге арналған, зарыл болгон ылдамдығында иштегени үчүн эч кошумча жөндөөнүн зарылдығы жок.

## Ескерту:

- *Ылғалдатқышты панажайдағы температура +10°C-ден +40°C-ге дейін және салыстырмалы ылғалдылығы 80% төмен болғанда пайдаланыңыз.*
- *Пайдаланылатын судың температурасы +40°C-ден жоғары болмауы керек.*



## ЫЛҒАЛДАТҚЫШТЫ ПАЙДАЛАНУ

- Буунун үстүнкү чоргосун саат жебесинин багытына каршы бураңыз.
- Чукурду (4) мотор сапсалгысынан (11) чечиңиз.
- Чукурду (4) МАКС белгисинен ашырбай суунун керектүү көлөмү менен толтуруп алыңыз.

**Эскертүү:** - турмуштук чыпка аркылуу кошумча тазаланган сууну колдонуусу кеңештелет.

- Толтурулган чукурду (4) мотор сапсалгысына (11) орнотуңуз.
- Чукурду (4) капкак (3) менен жабыңыз.
- Желілік бау айырететігін ашалыққа салыңыз.



## Эскертүү:

- *режимдерди таңдоо жана коюу баскычтар сенсордук, керектүү иштөө режимин коюу үчүн баскычты тийсеңіз гана жетиштүү, активдүү баскычты тийгенди ар дайым үн белгиси белгилейт.*
- Иштетүү/өчүрүү  (13) баскычын басып, нымдаткычты өчүрүңүз, үн белгиси пайда болуп, LED-дисплейде (9) күйөт: имараттагы салыштырмалуу нымдуулуктун индикатору  (19), ионизациялоонун индикатору (20), боосуз тармакка кошулуунун индикатору  (21), «буу» чыгуунун күчүнүн деңгээлинин цифралуу белгилери (22).

## Эскертүү:

- *Нымдаткычты эки жолу аркылуу башкарса болот: башкаруу панели (10) жана Tuuya Smart APP колдонмосу аркылуу. Нымдаткычты Tuuya Smart колдонмосу аркылуу иштетүүсү Tuuya Smart программасынын колдонмосунда жазылган.*
- «Буу» чыгуунун күчүн таңдоо үчүн башкаруу панелиндеги (10) баскычты (15)  улам басып туруңуз. Күчтүүлүктүн режими «буу» берүүнүн күчтүүлүктүн цифралуу индикаторлору (22) аркылуу көрсөтүлөт. Жалпысынан үч режими бар: «төмөн» - «1» белгиси көрсөтүлөт; «орточо» - «2» белгиси көрсөтүлөт; «жогору» - «3» белгиси көрсөтүлөт.

# КЫРГЫЗ

- Имараттагы салыштырмалуу нымдуулук режимин тандоо үчүн (14)  баскычын улам басыңыз. Сиз 40%-тен 85%-ке чейинки диапазонунда имараттагы нымдуулуктун керектүү деңгээлин 5% кадамы менен койсоңуз болот, нымдуулуктун деңгээли LED-дисплейинде (9) цифралуу белгилери жана индикатору (19)  менен көрсөтүлөт.
- Таймердин иштөө мөөнөтүн коюу үчүн баскычты  (17) басып, 1 сааттан 12 саатка чейинки диапазонунда (1 саат кадамы менен) таңдаңыз.
- «Ионизациялоо» функциясы LED-дисплейин (9) иштеткенде ионизациялоо индикатору  (20) аркылуу көрсөтүлөт. Функцияны өчүрүү TuYa Smart APP программасы аркылуу гана мүмкүн.
- «Түнкү режим»  функциясы - баскычты (16)  басканда дисплейде (9) болгон индикаторлору (19, 20, 21, 22) өчүп, нымдатуу функциялары иштеп турат.
- Чукурда (4) менен иштөө бөлүгүндө (5) суусу түгөнгөндө жарык индикаторлору 20 секунданын ичинде үлпүлдөп, 3 кыска үн белгиси пайда болуп, андан соң индикаторлор (19, 20, 22) өчүп, нымдаткычтын өзү да өчөт.
- Тармактык шнурдун айрысын розеткадан сууруңуз. Чукурду (4) мотор сапсалгысынан (11) чечип, капкакты (3) ачыңыз. Чукурду (4) суу менен толтуруп, ордуна коюңуз да шайманды иштетиниз.
- Шайманды иштетип бүткөндөн кийин кубаттуучу сайгычын розеткадан чыгарыңыз.

## КҮТІМ ЖЭНЕ ТАЗАЛАУ

**Эскерту!** Құрылғыны тазалау немесе оған қызмет көрсету алдында үнемі сөндіріңіз.

### Суу үчүн чыпкасы

- Орнотулган суу үчүн керамикалык чыпкасы (6) туруктуу болуп, алмаштыруусу зарыл эмес, ар 3-5 күнү чыпканы чечип туруп (ал үчүн суу үчүн чукурду ачып, чыпканы кармап, аны саат жебесинин багытына каршы бурап алыңыз) суу түтүктөгү сууга чайкап, ордуна орнотуңуз.

**Эскертүү:** - чыпка (6) сууну минералдык кошумчалардан толугу менен тазалай албайт,

ал сууну тазалаган кошумча каражат катары колдонулат.

- Катуу суу иштөө бөлүгүндө (5), ультратыбыштуу өзгөрткүчүндө (6), суу чукурунда минералдуу катмарларын жаратат, бул нымдаткычтын иштегенин начарлатып, интерьер буюмдарында ак жука кабатын жаратат.
- Андай болбоо үчүн ультратыбыштуу өзгөрткүчтү (7) иштөө бөлүгүн (5) жума сайын тазалап, чукурдагы (4) сууну тез-тез алмаштырып туруу зарыл.
- Эгерде сиз узак убакыттын ичинде нымдаткычты пайдаланбасаңыз: чукурдан (4), иштөө бөлүгүнөн (5) сууну төгүп, чукурду (4) жууп, иштөө бөлүгү (5), ультратыбыштуу өзгөрткүчү (7) менен суу чукурдун (6) жууп, жакшылап кургатып сактоого алып салыңыз.

### Жума сайынкы тейлөө

- Суу чукурдун (4) жана иштөө бөлүгүн (5) нейтралдуу жуучу каражаттын эритмесинде жумага бир жолу тыкандык менен жууп туруңуз.
- Андан кийин аларды жакшылап суу менен чайкап алыңыз.
- Нымдаткычтын мотор сапсалгысын (11) бир аз нымдуу чүпүрөк менен сүртүп, кургатып сүртүңүз.
- Нымдаткычтын мотор сапсалгысын (11), тармактык шнурду менен сайгычын сууга же башка ар кыл суюктуктарга салууга тыюу салынат. Мотор сапсалгысынын (11) ичине суюктук куюлууга жол бербейиз.
- Мотор сапсалгысын (11) жана суу чукурдун (4) тазалоо үчүн эриткичтерди же абразивдүү каражаттарды колдонууга тыюу салынат.

### САҚТАЛУУ

- Сиз шайманды көпкө чейин колдонбой турган болсоңуз, аны алып салардын алдында болгон бөлүмдөрү, анын ичинде иштөө бөлүгү (5) менен чыпкасы (6) дагы, кургак болгонун текшериниз.
- Түзмөктү чукурда жана иштөө бөлүгүндө (5) суусу менен сактабаңыз.
- Нымдаткычты балдардын колу жетпеген кургак караңгы салкын жеринде сактаңыз.

## МҮМКІН АҚАУЛЫҚЛАР ЖЭНЕ ОЛАРДЫ ЖОЮ ЖОЛДАРЫ

Ақаулықтар	Мүмкін себептері	Ақаулықты жою
Индикаторлор (19, 20, 21, 22) күйбөйт же «буу» чыкпай турат.	Қуат көзі кернеуі жоқ.	Құрылғыны желіге қосыңыз.
	Сауытта су жоқ.	Желілік ашалыққа басқа жұмыс істейтін құрылғыны қосып, ашалықтың жұмыс істейтінін тексеріп алыңыз.
		Суға арналған сауытқа су құйыңыз.

Ақаулықтар	Мүмкін себептері	Ақаулықты жою
«Будың» жағымсыз иісі бар	Құрылғыны алғашқы қолдану.	Суну төгүп, чукурду 12 саатка чейин караңгы салкын жерде ачык бойдон калтырыңыз.
	Лас немесе тұрып қалған су.	Құрылғыны желіден ажыратыңыз, сауытты шешіңіз, суды төгіңіз, сауытты жуыңыз, таза қайнатылған немесе дистильденген суды құйыңыз.
«Бу» шығуының шағын қарқындылығы	Чоргосун (1, 2) тазалап алыңыз.	Түзмөктү электр тармактан ажыратып, чоргосун (1, 2) тазалап алыңыз.
Ылғалдатқыш жұмысы кезіндегі бөтен шу	Құрылғы қисық немесе тұрақсыз бетте орнатылған.	Құрылғыны желіден ажыратыңыз да құрылғы корпусын түзетіңіз немесе ылғалдатқышты басқа жерге ауыстырып қойыңыз.

### Эскертүү:

- Егер қолданылатын су құбырының суы «кермек» болса, онда қосымша суды тазалауға арналған тұрмыстық сүзгілерді пайдаланыңыз немесе су құбырының суын дистильденген сумен 1:1 қатынасында араластырыңыз.

### ЖЕТКІЗІЛІМ ЖИНАҒЫ

- Ылғалдатқыш – 1 дн.
- Суға арналған шешілмелі сауыт – 1 дн.
- Нұсқаулық – 1 дн.
- Tuya Smart APP программасынын колдонмосу – 1 дн.
- Кепилдик талону – 1 дн.

### ТЕХНИКАЛЫҚ СИПАТТАМАЛАРЫ

- Кубаттандыруу чыңалуусу: 110-240 В ~ 50/60 Гц
- Номиналдуу иштетүү кубаттуулугу: 30 Вт
- Суға арналған сауыттың сыйымдылығы: 5 л
- Су шығыны: ≥ 300 мл/сағ
- Ылғалдату ауданы: 30 м<sup>2</sup>-ге дейін

### УТИЛИЗАЦИЯЛОО



Айлана чөйрөөнү коргоо максатында шайман менен азыктандыруучу элементтердин (эгерде топтомго кирсе) кызмат мөөнөтү бүткөндөн кийин турмуш-тиричилик калдыктары менен бирге таштабаңыз, шайман менен азыктандыруучу

элементти андан ары утилизациялоо үчүн адистештирилген пункттарга бериңиз. Шаймандарды утилизациялоодон пайда болгон калдыктарды милдеттүү түрдө чогултуп, андан соң белгиленген жолунда утилизациялоо зарыл. Бул шайманды утилизациялоо жөнүндө кошумча маалымат алуу үчүн жергиликтүү өкмөткө, турмуш-тиричилик калдыктарды утилизациялоо кызматына же бул шайманды алган дүкөнгө кайрылыңыз.

Өңдүрүүчү шаймандардын жалпы иштөө принциптерине таасир этпеген дизайн, конструкциясын жана техникалык мүнөздөмөлөрүн алдын ала эскертпей өзгөртүү укугун сактайт, ошол себептен шайман менен колдонмонун арзыбаган айырмалар болуу мүмкүн. Колдонуучу ушундай келишпегендиктерди тапса, ал жөнүндө [info@vitek.ru](mailto:info@vitek.ru) электрондук почтасына жазып, шаймандын жаңырланган версиясын алса болот.

### Шаймандын кызмат мөөнөтү – 3 жыл

#### Кепилдик

Кепилдик берүү шарттары тууралуу толук маалыматтар буюмду саткан сатуучудан алууга болот. Кепилдик шарттарына ылайык талап кылып сатылган товарга чек же дүмүрчөктү көрсөтүү керек.



# ROMÂNĂ







## UMIDIFICATOR VT-2353

Umiditatea insuficientă în cameră are un impact negativ asupra sănătății umane, a animalelor de companie, a plantelor și a elementelor de mobilier. Nivelul confortabil de umiditate relativă recomandat în camere este de la 40% la 60%.

### DESCRIERE

1. Duză superioară de ieșire a «aburului»
2. Duză inferioară de ieșire a «aburului»
3. Capacul rezervorului de apă
4. Rezervor de apă
5. Compartiment de lucru
6. Filtru de apă
7. Traductor cu ultrasunete
8. Ieșire aerului
9. Afișaj LED
10. Panou de comandă
11. Bloc cu motor
12. Cablu de alimentare

### Panou de comandă (10)

13. Buton de pornire/oprire 
14. Buton de setare a umidității relative în încăpere (higrostat) 
15. Buton pentru setarea intensității ieșirii «aburului» 
16. Butonul regimului nocturn 
17. Buton de setare a temporizatorului 
18. Buton conexiune Wi-Fi 
19. Buton de setare a umidității relative în încăpere 
20. Indicatorul ionizării 
21. Indicatorul conexiunii rețelei wireless 
22. Simboluri digitale ale nivelului de intensitate a «aburului»

### MĂSURI DE SIGURANȚĂ

Înainte de a începe exploatarea dispozitivului electric citiți cu atenție instrucțiunea de exploatare și păstrați-o pentru utilizare ulterioară în calitate de material de referință.

Utilizați dispozitivul doar conform destinației sale, cum este descris în prezenta instrucțiune. Manipularea necorespunzătoare poate duce la defectarea dispozitivului sau poate cauza daune utilizatorului sau a bunurilor acestuia.

- Înainte de conectare, asigurați-vă că tensiunea din rețeaua electrică corespunde cu tensiunea de funcționare a dispozitivului.
- Instalați dispozitivul pe o suprafață plană și rezistentă la umiditate. Distanța până la pereți, alte obiecte de mobilier și de interior ar trebui să fie de cel puțin 30 cm.
- Se interzice instalarea dispozitivului pe covoare cu fire lungi.

- Nu plasați umidificatorul în locuri expuse la lumina directă a soarelui, la temperaturi ridicate, în apropierea calculatoarelor sau a echipamentelor electronice sensibile.
- Nu utilizați dispozitivul în afara încăperilor.
- Utilizați doar accesoriile detașabile care fac sunt livrate împreună cu aparatul.
- Nu porniți dispozitivul fără apă și opriți-l îndată ce apa din rezervor se va epuiza.
- Nu utilizați apă carbogazoasă sau murdară, precum și aditivi de parfum.
- Temperatura apei utilizate nu trebuie să depășească + 40°C.
- Nu porniți dispozitivul fără rezervorul de apă instalat.
- Deconectați dispozitivul de la rețeaua electrică înainte de a scoate rezervorul de apă.
- Nu acoperiți dispozitivul.
- Nu blocați orificiile de pe corpul dispozitivului și nu permiteți obiectelor străine să intre în ele.
- Nu scufundați corpul dispozitivului, cablul de alimentare sau fișa cablului de alimentare în apă sau în alte lichide.
- În timp ce dispozitivul funcționează, nu îl mișcați sau înclinați, precum și nu scoateți rezervorul de apă.
- Deconectați aparatul de la rețeaua de alimentare și evacuați apa din rezervor și din camera de lucru în timpul curățării sau dacă nu utilizați umidificatorul.
- Înainte de a deplasa dispozitivul la un alt loc, deconectați-l de la rețeaua electrică și vărsați apă din rezervorul de apă și camera de lucru. La transportarea dispozitivului, țineți-l cu ambele mâini de corp.
- Nu atingeți fișa cablului de alimentare cu mâinile ude.
- Curățați dispozitivul în mod regulat.
- Nu permiteți copiilor să atingă corpul dispozitivul și cablul de alimentare în timpul funcționării dispozitivului.
- Acest dispozitiv nu este destinat pentru a fi utilizat de către copii.
- Dispozitivul nu este destinat utilizării de către persoane (inclusiv copii) cu abilități fizice, psihice sau mentale reduse sau dacă nu au experiență sau cunoștințe, dacă acestea nu sunt sub control sau instruiți cu privire la utilizarea dispozitivului de către persoana responsabilă de siguranța acestora.
- Copiii trebuie supravegheați pentru a preveni jocul cu dispozitivul.
- Din motive de siguranță a copiilor, nu lăsați pungile de polietilenă folosite ca ambalaj fără supraveghere.

**Atenție!** Nu permiteți copiilor să se joace cu pungile de polietilenă sau pellicula de ambalare. **Pericol de sufocare!**



- Când deconectați aparatul de la priză, nu îl trageți niciodată de cablul de alimentare, trageți de fișa cablului de alimentare și scoateți-o cu grijă din priza electrică.
- Nu utilizați dispozitivul în cazul deteriorării cablului de alimentare sau fișei cablului de alimentare, dacă dispozitivul funcționează cu întreruperi, precum și după căderea dispozitivului.
- În cazul deteriorării cablului de alimentare, pentru a evita pericolul, acesta trebuie înlocuit de către producător, agentul de deservire sau personal cu calificare corespunzătoare.
- Nu reparați dispozitivul de sine stătător. Nu dezasamblați dispozitivul, în caz de disfuncționalități, precum și după căderea dispozitivului, opriți dispozitivul de la priza electrică și contactați orice centru autorizat (împuternicit) de service la adresele de contact specificate în certificatul de garanție pe siteul [www.vitek.ru](http://www.vitek.ru).
- Transportați dispozitivul doar în ambalajul original.
- Păstrați dispozitivul la loc inaccesibil pentru copii și persoane cu dizabilități.

**PREZENTUL DISPOZITIVUL ESTE DESTINAT DOAR PENTRU UZ ÎN CONDIȚII CASNICE. ESTE INTERZISĂ UTILIZAREA COMERCIALĂ ȘI UTILIZAREA DISPOZITIVULUI ÎN ZONELE DE PRODUCȚIE ȘI ÎNCĂPERILE DE LUCRU.**

## ÎNAINTE DE PRIMA UTILIZARE

**După transportarea sau depozitarea dispozitivului la o temperatură scăzută este necesar să-l mențineți la temperatura camerei timp de cel puțin trei ore.**

În interiorul umidificatorului pot fi reziduuri de apă - acest lucru este normal, deoarece în timpul procesului de fabricare a umidificatorului acesta a fost supus controlului calității.

- Despachetați dispozitivul și eliminați materialele de ambalare care împiedică funcționarea dispozitivului. Verificați dacă dispozitivul nu este deteriorat. Dacă există deteriorări, nu porniți dispozitivul.
- Scoateți rezervorul de apă (4) și îndepărtați partea de livrare din plastic.
- Înainte de conectare, asigurați-vă că tensiunea din rețeaua electrică corespunde cu tensiunea de funcționare a dispozitivului.
- Dispozitivul este destinat funcționării la o rețea de curent alternativ cu o frecvență de 50 Hz sau 60 Hz, nu este necesară nici-o setare pentru funcționarea dispozitivului la frecvența nominală necesară.

### Remarcă:

- Utilizați umidificatorul la temperatura camerei între +10° C și +40° C și o umiditate relativă mai mică de 80%.

- Temperatura apei utilizate nu trebuie să depășească + 40°C.

## UTILIZAREA UMIDIFICATORULUI

- Rotiți duza superioară de abur în sens invers acelor de ceasornic.
- Scoateți rezervorul (4) de pe blocul cu motor (11).
- Umpleți rezervorul (4) cu cantitatea necesară de apă fără a depăși marca MAX.

**Remarcă:** - se recomandă vărsarea apei care a fost supusă unei purificări suplimentare cu un filtru de apa de uz casnic.

- Montați rezervorul umplut (4) pe blocul cu motor (11).
- Închideți rezervorul (4) cu capacul (3).
- Introduceți fișa cablului de alimentare în priza electrică.

### Remarci:

- butoanele pentru selectarea și setarea regimurilor de lucru sunt senzoriale, pentru a porni regimul de funcționare necesar, este suficient să atingeți butonul, fiecare apăsare a butonului activ este însoțită de un semnal sonor.
- Porniți umidificatorul, apăsând butonul de pornire/oprire (13), se va emite un semnal sonor și afișajul LED (9) va afișa: indicatorul de umiditate relativă în încăpere (19), indicatorul ionizării (10N) (20), indicatorul conexiunii rețelei wireless (21), simboluri digitale ale nivelului de intensitate a «aburului» (22).

### Remarcă:

- Umidificatorul poate fi dirijat în două moduri: de pe panoul de control (10) și prin intermediul aplicației Tuya Smart APP. Descrierea detaliată a umidificatorului prin intermediul aplicației Tuya Smart este prezentată în instrucțiunile de utilizare a aplicației Tuya Smart APP.
- Pentru a selecta modul de intensitate a ieșirii «aburului», apăsați succesiv butonul (15) pe panoul de control (10). Modul de intensitate se va afișa de indicatorii digitali ai nivelului de intensitate a «aburului» (22). Există trei moduri de intensitate disponibile:
  - «scăzut» - se afișează cifra «1»;
  - «mediu» - se afișează cifra «2»;
  - «înalț» - se afișează cifra «3».
- Pentru a selecta modul de setare a umidității relative în cameră, apăsați succesiv butonul (14). Puteți seta nivelul dorit de umiditate relativă în încăpere în intervalul de la 40% până la 85% în trepte de 5%, nivelul de umiditate este afișat pe afișajul LED (9) cu caractere digitale și indicator (19).
- Pentru a seta timpul de funcționare al temporizatorului, apăsați succesiv butonul (17) și

# ROMÂNĂ

selectați timpul de funcționare de care aveți nevoie în interval de la 1 la 12 ore (în trepte de 1 oră).

- Funcția «Ionizare» este afișată atunci când este activată pe afișajul LED (9) de către indicatorul de ionizare [ION] (20). Dezactivarea funcției este posibilă numai prin aplicația Tuya Smart APP.
- Funcția «Regim nocturn» [ ] - prin apăsarea butonului (16) [ ] de pe afișaj (9), toate indicatoarele se vor stinge (19, 20, 21, 22), însă funcțiile umidificatorului vor continua să funcționeze.
- Când apa din rezervor (4) și din compartimentul de lucru (5) se epuizează, indicatoarele luminoase vor clipi timp de 20 secunde și vor suna 3 semnale sonore scurte, după care indicatoarele (19, 20, 22) se vor stinge, iar umidificatorul se va opri.
- Extrageți fișa cablului de alimentare din priza electrică. Scoateți rezervorul (4) de pe unitatea motorului (11) și deschideți capacul (3). Umpleți rezervorul (4) cu apă, instalați-l la loc și porniți dispozitivul.
- După terminarea lucrului, opriți umidificatorul, scoateți fișa cablului de alimentare din priză.

## ÎNȚREȚINERE ȘI CURĂȚARE

**Avertizare!** Opriți întotdeauna umidificatorul și deconectați-l de la rețea înainte de a efectua lucrări de mentenanță sau de curățare.

### Filtru de apă

- Filtrul de apă ceramic instalat (6) este permanent și nu are nevoie de înlocuire, scoateți filtrul la fiecare 3-5 zile (pentru aceasta, deschideți rezervorul de apă, apucați filtrul și rotiți-l în sens invers acelor de ceasornic) și clătiți cu apă de la robinet, apoi instalați-l la locul său.

**Remarcă:** - filtrul (6) nu poate purifica complet apa de depunerile minerale și reprezintă un produs suplimentar pentru purificarea apei.

- Apa dură cauzează apariția depunerilor minerale în compartimentul de lucru (5), în traductorul cu ultrasunete (6) și în rezervorul de apă, ceea

ce duce la înrăutățirea funcționării umidificatorului și apariția unei depuneri de culoare albă pe mobilier.

- Pentru a evita acest lucru, trebuie să curățați săptămânal traductorul cu ultrasunet (7), compartimentul de lucru (5) și să schimbați cât mai des apa în rezervor (4).
- În cazul în care nu veți folosi umidificatorul o perioadă îndelungată de timp: scurgeți apa din rezervor (4) și din compartimentul de lucru (5), clătiți rezervorul (4), clătiți și curățați compartimentul de lucru (5) traductorul cu ultrasunet (7), filtru de apă (6) și uscați-le minuțios și depozitați dispozitivul pentru păstrare.

### Întreținere săptămânală

- O dată pe săptămână spălați bine rezervorul de apă (4) și compartimentul de lucru (5) cu o soluție de detergent neutru.
- După aceasta clătiți-le bine cu apă.
- Ștergeți blocul cu motor (11) a umidificatorului cu o cârpă moale ușor umedă, apoi ștergeți până la uscat.
- Se interzice de a scufunda blocul cu motor (11) al umidificatorului, cablul de alimentare și fișa cablului de alimentare în apă sau în alte lichide. Nu permiteți pătrunderea lichidului în interiorul blocului cu motor (11) a umidificatorului.
- Se interzice de a utiliza solvenți sau detergenți abrazivi pentru curățarea suprafeței blocului cu motor (11) și a rezervorului de apă (4).

### PĂSTRARE

- Dacă nu intenționați să utilizați dispozitivul un timp îndelungat și doriți să-l depozitați, asigurați-vă că toate părțile acestuia sunt uscate, inclusiv compartimentul de lucru (5) și filtrul (6).
- Nu depozitați dispozitivul cu apă în rezervor și în compartimentul de lucru (5).
- Păstrați umidificatorul la un loc uscat și răcoros, inaccesibil pentru copii.

## POSSIBILE MALFUNCTII ȘI MODURI DE SOLUȚIONARE

Defecțiunea	Cauze posibile	Înlăturarea defecțiunilor
Indicatoarele (19, 20, 21, 22) nu luminează și nu există ieșire a «aburului».	Nu există tensiune de alimentare.	Conectați dispozitivul la o rețea.
	Lipsește apa în rezervor.	Conectați la priza de alimentare un alt dispozitiv funcțional, pentru a vă asigura că priza funcționează.
“Aburul” are un miros neplăcut.	Prima utilizare a dispozitivului.	Turnați apă în rezervor.
	Apă este murdară sau stătută.	Vărsați apa, lăsați rezervorul deschis timp de 12 ore într-un loc întunecos și răcoros.
		Deconectați aparatul de la rețeaua de alimentare, scoateți rezervorul, evacuați apa, clătiți rezervorul, umpleți cu apă fiartă curată sau distilată.

Defecțiunea	Cauze posibile	Înlăturarea defecțiunilor
Intensitatea scăzută a ieșirii „aburului“	Duză murdară (1, 2)	Deconectați dispozitivul de la rețea și curățați duza (1, 2).
Zgomot străin în timpul funcționării umidificatorului	Dispozitivul este instalat pe o suprafață neuniformă sau instabilă.	Deconectați aparatul de la rețea și aliniați corpul dispozitivului sau mutați umidificatorul într-o altă locație.

### Remarcă:

- Dacă apa de la robinet este „dură”, este necesar să folosiți filtre de uz casnic pentru tratarea suplimentară a apei sau să amestecați apa de la robinet cu apă distilată într-un raport de 1:1.

### SET DE LIVRARE

Umidificator – 1 buc.  
 Rezervor detașabil pentru apă – 1 buc.  
 Instrucțiune – 1 buc.  
 Instrucțiuni de utilizare Tuya Smart APP – 1 buc.  
 Certificat de garanție – 1 buc.

### CARACTERISTICI TEHNICE

Alimentare electrică: 110-240 V ~ 50/60 Hz  
 Putere nominală: 30 W  
 Capacitatea rezervorului de apă: 5 L  
 Consum de apă: ≥ 300 ml/oră  
 Suprafața de umidificare: până la 30 m.p.

### RECICLAREA



În scopul protejării mediului înconjurător, după finalizarea termenului de exploatare a dispozitivului și a elementelor de alimentare (dacă sunt incluse în set), nu le aruncați împreună cu deșeurile menajere obișnuite, livrați dispozitivul și elementele de

alimentare în punctele specializate pentru reciclare ulterioară.

Deșeurile formate în timpul reciclării produselor sunt supuse colectării obligatorii cu reciclarea ulterioară în modul stabilit.

Pentru mai multe informații privind reciclarea acestui produs, contactați primăria locală, serviciul de reciclare a deșeurilor menajere sau magazinul de unde ați achiziționat acest produs.

*Producătorul își rezervă dreptul de a modifica designul, construcția și caracteristicile tehnice care nu afectează principiile generale de funcționare ale dispozitivului fără notificare prealabilă, din cauza cărora între instrucțiune și produs pot exista diferențe neînsemnate. Dacă utilizatorul a depistat astfel de neconformități, vă rugăm să ne informați prin e-mail [info@vitek.ru](mailto:info@vitek.ru) pentru a obține o versiune actualizată a instrucțiunii.*

**Durata de funcționare a dispozitivului este de 3 ani**

### Garanție

În legătură cu oferirea garanției pentru produsul dat, rugăm să Vă adresați la distribuitorul regional sau la compania, unde a fost procurat produsul dat. Serviciul de garanție se realizează cu condiția prezentării bonului de plată sau a oricărui alt document financiar, care confirmă cumpărarea produsului dat.

**GB**

A production date of the item is indicated in the serial number on the technical data plate. A serial number is an eleven-unit number, with the first four figures indicating the production date. For example, serial number 0606xxxxxxx means that the item was manufactured in June (the sixth month) 2006.

**RUS**

Дата производства изделия указана в серийном номере на табличке с техническими данными. Серийный номер представляет собой одиннадцатизначное число, первые четыре цифры которого обозначают дату производства. Например, серийный номер 0606xxxxxxx означает, что изделие было произведено в июне (шестой месяц) 2006 года.

**KZ**

Бұйымның шығарылған мерзімі техникалық деректері бар кестедегі сериялық нөмірде көрсетілген. Сериялық нөмір он бір саннан тұрады, оның бірінші төрт саны шығару мерзімін білдіреді. Мысалы, сериялық нөмір 0606xxxxxxx болса, бұл бұйым 2006 жылдың маусым айында (алтыншы ай) жасалғанын білдіреді.

**UA**

Дата виробництва виробу вказана в серійному номері на табличці з технічними даними. Серійний номер представляє собою одинадцятизначне число, перші чотири цифри якого означають дату виробництва. Наприклад, серійний номер 0606xxxxxxx означає, що виріб був виготовлений в червні (шостий місяць) 2006 року.

**KG**

Буюм иштеп чыгарылган датасы сериялык номурунда техникалык маалыматтар жадыбалында көрсөтүлгөн. Сериялык номуру он бир орундуу сан болот, анын биринчи төрт саны өндүрүш датасын көрсөтөт. Мисалы, сериялык номуру 0606xxxxxxx болгон буюм 2006 жылдын июнунда (алтынчы айында) өндүрүлгөн.

**RO**

Data fabricării este indicată în numărul de serie pe tabelul cu datele tehnice. Numărul de serie reprezintă un număr din unsprezece cifre, primele patru cifre indicând data fabricării. De exemplu, dacă numărul de serie este 0606xxxxxxx, înseamnă că produsul dat a fost fabricat în iunie (luna a asea) 2006.



ЗАПРЕЩЕНО УТИЛИЗИРОВАТЬ  
С БЫТОВЫМ МУСОРОМ.  
ОБРАТИТЕСЬ НА СООТВЕТСТВУЮЩИЙ  
ПУНКТ ПЕРЕРАБОТКИ ЭЛЕКТРИЧЕСКОГО  
И ЭЛЕКТРОННОГО ОБОРУДОВАНИЯ.

