



Гранитные мойки торговой марки "LAVA. Engineered Granite" - это сочетание элегантного современного дизайна и европейского качества. Уникальная коллекция моек LAVA представлена широким ассортиментом высококачественной продукции в наиболее популярных цветах. Изящность формы и безупречность деталей присущи каждой модели LAVA. При создании коллекции были учтены не только опыт ведущих европейских производителей, но и особенности российского потребительского рынка.

Производителем гранитных моек LAVA является торгово-производственная компания «Р-СТОУН». Многолетний опыт работы сотрудников компании позволяет своевременно реагировать на тенденции рынка и создавать высоко востребованную и рентабельную продукцию. Богатый ассортимент кухонных моек включает в себя как самые популярные модели, так и совершенно новые дизайнерские идеи и разработки.

Главное преимущество компании "Р-СТОУН" – уникальное высокотехнологичное оборудование и качественное европейское сырье. Продукция компании произведена по всемирно известной технологии Engineered Stone. Изделия, произведённые по этой технологии, равномерны по толщине, не имеют дополнительных покрытий, отвечают самым высоким стандартам по качеству, весу, внешнему виду, стойкости к механическим воздействиям, а также обладают непревзойденными потребительскими свойствами.

Эксклюзивным дистрибьютором ЗАО «Р-СТОУН» в Сибирском Федеральном округе является компания ООО «Мастер Лак»



# Модель А.1

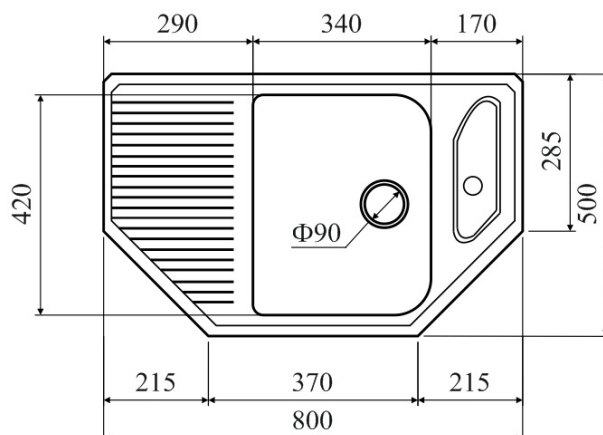

Гранитная мойка **А.1** – компактная угловая модель с глубиной чаши 16 см, удобным крылом и необычным расположением переливного отверстия. Возможна установка не только в угловую кухню, но и в прямую столешницу. Имеется одно отверстие под смеситель. Прочный металлический крепеж, установленный на мойке, обеспечивает надежную её фиксацию в столешнице. Минимальная толщина стенок мойки – 8 мм. Мойка укомплектована сливной арматурой. Для заказа доступны все цвета.

Основные достоинства:

1. Гарантия производителя – 10 лет
2. Жаростойкость до 280 °С
3. Прочность и долговечность
4. Экологичность материала
5. Устойчивость к чистящим средствам
6. Устойчивость к царапинам
7. Устойчивость к ультрафиолету
8. Популярные цвета
9. Возможность дополнительной комплектации смесителями ITALMIX в цвет мойки

# Модель D.1

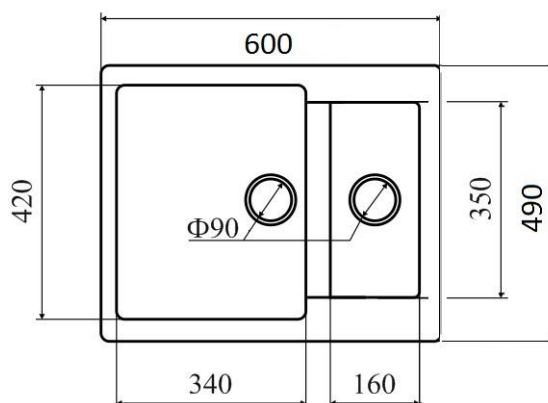

Гранитная мойка **D.1** – многофункциональная полноценная модель с дополнительной чашей для мытья фруктов. Глубина основной чаши 19 см, дополнительной 11 см. Мойка оборачиваемая, возможна установка в двух положениях – крыло слева и крыло справа. Имеется 4 намеченных отверстия под смеситель, дистанционный слив, кран для питьевой воды и/или дозатор мыла. Прочный металлический крепеж, установленный на мойке, обеспечивает надежную её фиксацию в столешнице. Минимальная толщина стенок мойки – 8 мм. Мойка предназначена для установки в тумбу шириной не менее 60 см и укомплектована сливной арматурой. Для заказа доступны все цвета.

Основные достоинства:

1. Гарантия производителя – 10 лет
2. Жаростойкость до 280 °С
3. Прочность и долговечность
4. Экологичность материала
5. Устойчивость к чистящим средствам
6. Устойчивость к царапинам
7. Устойчивость к ультрафиолету
8. Популярные цвета
9. Возможность дополнительной комплектации смесителями ITALMIX в цвет мойки

## Модель D.2

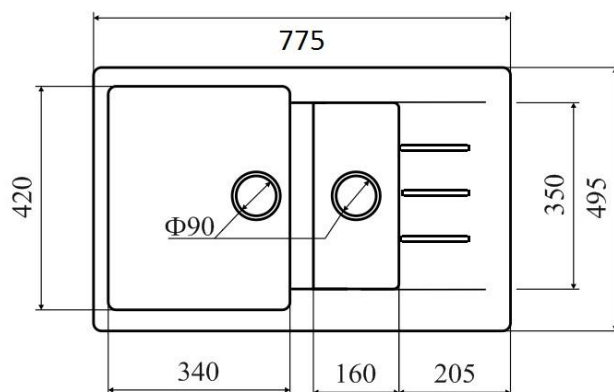

Гранитная мойка **D.2** – многофункциональная полноценная модель с дополнительной чашей для мытья фруктов и небольшим крылом. Глубина основной чаши 19 см, дополнительной 11 см. Мойка оборачиваемая, возможна установка в двух положениях – крыло слева и крыло справа. Имеется 4 намеченных отверстия под смеситель, дистанционный слив, кран для питьевой воды и/или дозатор мыла. Прочный металлический крепеж, установленный на мойке, обеспечивает надежную её фиксацию в столешнице. Минимальная толщина стенок мойки – 8 мм. Мойка предназначена для установки в тумбу шириной не менее 60 см и укомплектована сливной арматурой. Для заказа доступны все цвета.

Основные достоинства:

1. Гарантия производителя – 10 лет
2. Жаростойкость до 280 °С
3. Прочность и долговечность
4. Экологичность материала
5. Устойчивость к чистящим средствам
6. Устойчивость к царапинам
7. Устойчивость к ультрафиолету
8. Популярные цвета
9. Возможность дополнительной комплектации смесителями ITALMIX в цвет мойки

# Модель Е.1

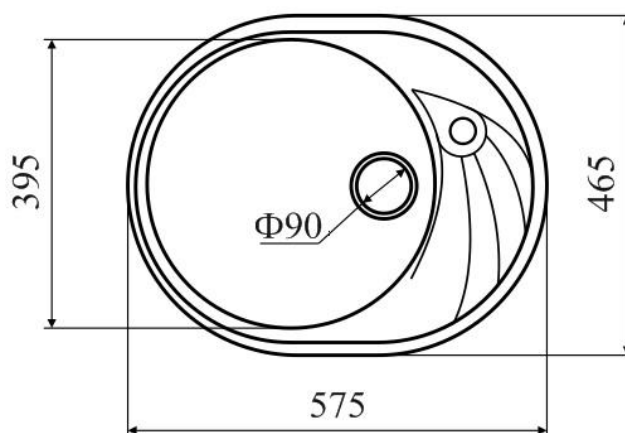

Гранитная мойка **Е.1** - стильная, элегантная, модель «мягкой» закругленной формы с небольшим художественно-оформленным крылом. Утонченный дизайн данной модели позволяет воспринимать мойку как украшение вашей кухни. Отличается наклоном крыла и необычным расположением переливного отверстия. На краю мойки имеется невысокий бортик, предотвращающий попадание воды на столешницу. Глубина чаши 18 см. Мойка оборачиваемая, возможна установка в двух положениях – крыло слева, крыло справа. Имеется 2 намеченных отверстия под смеситель, дистанционный слив, кран для питьевой воды или дозатор мыла. Прочный металлический крепеж, установленный на мойке, обеспечивает надежную её фиксацию в столешнице. Минимальная толщина стенок мойки – 8 мм. Мойка предназначена для установки в тумбу шириной не менее 50 см и укомплектована сливной арматурой. Для заказа доступны все цвета.

Основные достоинства:

1. Гарантия производителя – 10 лет
2. Жаростойкость до 280 °С
3. Прочность и долговечность
4. Экологичность материала
5. Устойчивость к чистящим средствам
6. Устойчивость к царапинам
7. Устойчивость к ультрафиолету
8. Популярные цвета
9. Возможность дополнительной комплектации смесителями ИТАLMIX в цвет мойки



## Модель Е.2

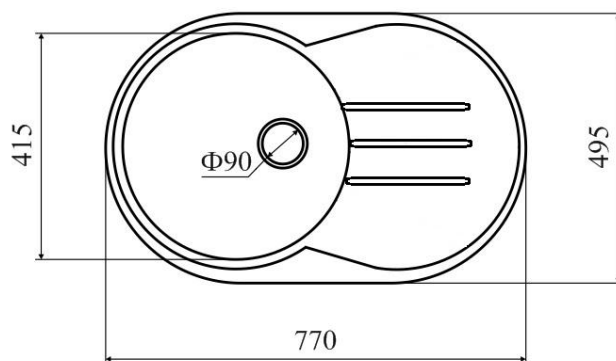

Гранитная мойка **Е.2** – классическая полноценная полноразмерная закругленная модель с большим крылом. Крыло декорировано тремя параллельными лучами для стока воды. На краю мойки имеется невысокий бортик, предотвращающий попадание воды на столешницу. Глубина чаши 19 см. Мойка оборачиваемая, возможна установка в двух положениях – крыло слева, крыло справа. Имеется 2 намеченных отверстия под смеситель, дистанционный слив, кран для питьевой воды или дозатор мыла. Прочный металлический крепеж, установленный на мойке, обеспечивает надежную её фиксацию в столешнице. Минимальная толщина стенок мойки – 8 мм. Мойка предназначена для установки в тумбу шириной не менее 50 см и укомплектована сливной арматурой. Для заказа доступны все цвета.

Основные достоинства:

1. Гарантия производителя – 10 лет
2. Жаростойкость до 280 °С
3. Прочность и долговечность
4. Экологичность материала
5. Устойчивость к чистящим средствам
6. Устойчивость к царапинам
7. Устойчивость к ультрафиолету
8. Популярные цвета
9. Возможность дополнительной комплектации смесителями ИТАЛМIX в цвет мойки



## Модель Е.3

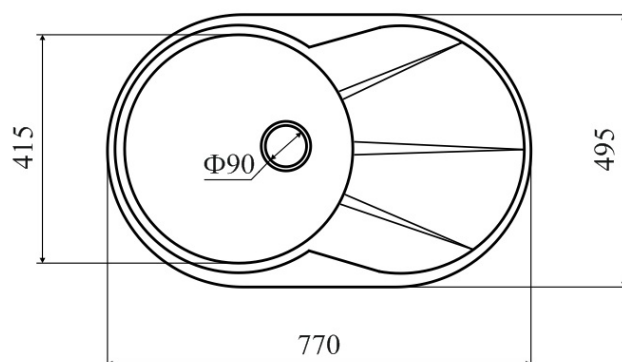

Гранитная мойка **Е.3** – классическая полноценная полноразмерная закругленная модель с большим крылом. Крыло декорировано тремя расходящимися лучами для стока воды. На краю мойки имеется невысокий бортик, предотвращающий попадание воды на столешницу. Глубина чаши 19 см. Мойка оборачиваемая, возможна установка в двух положениях – крыло слева, крыло справа. Имеется 2 намеченных отверстия под смеситель, дистанционный слив, кран для питьевой воды или дозатор мыла. Прочный металлический крепеж, установленный на мойке, обеспечивает надежную её фиксацию в столешнице. Минимальная толщина стенок мойки – 8 мм. Мойка предназначена для установки в тумбу шириной не менее 50 см и укомплектована сливной арматурой. Для заказа доступны все цвета.

Основные достоинства:

1. Гарантия производителя – 10 лет
2. Жаростойкость до 280 °С
3. Прочность и долговечность
4. Экологичность материала
5. Устойчивость к чистящим средствам
6. Устойчивость к царапинам
7. Устойчивость к ультрафиолету
8. Популярные цвета
9. Возможность дополнительной комплектации смесителями ИТАLMIX в цвет мойки

# Модель L.1

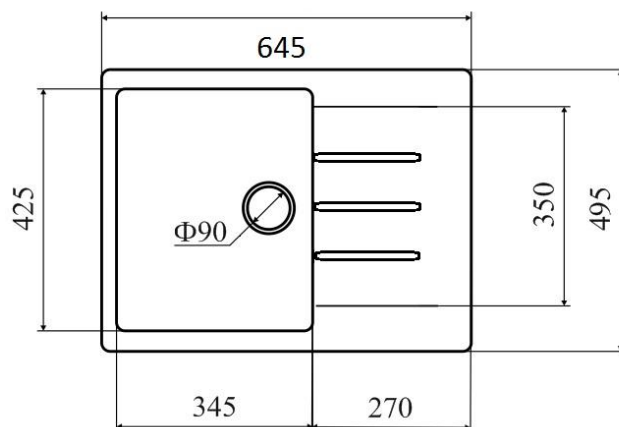

Гранитная мойка **L.1** – полноценная модель для малогабаритной кухни, имеющая полноразмерную чашу и небольшое функциональное крыло. Глубина чаши 19 см. Мойка оборачиваемая, возможна установка в двух положениях – крыло слева и крыло справа. Имеется 4 намеченных отверстия под смеситель, дистанционный слив, кран для питьевой воды и/или дозатор мыла. Прочный металлический крепеж, установленный на мойке, обеспечивает надежную её фиксацию в столешнице. Минимальная толщина стенок мойки – 8 мм. Мойка предназначена для установки в тумбу шириной не менее 45 см и укомплектована сливной арматурой. Для заказа доступны все цвета.

Основные достоинства:

1. Гарантия производителя – 10 лет
2. Жаростойкость до 280 °С
3. Прочность и долговечность
4. Экологичность материала
5. Устойчивость к чистящим средствам
6. Устойчивость к царапинам
7. Устойчивость к ультрафиолету
8. Популярные цвета
9. Возможность дополнительной комплектации смесителями ITALMIX в цвет мойки



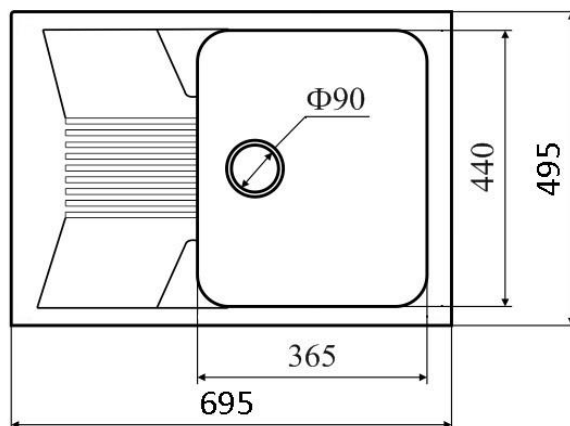

Гранитная мойка **L.2** – уникальная модель с уникальным дизайном. Благодаря большой чаше и полноразмерному крылу, мойка идеально подходит для малогабаритной кухни. Глубина чаши 19 см. Мойка оборачиваемая, возможна установка в двух положениях – крыло слева, крыло справа. Имеется 4 намеченных отверстия под смеситель, дистанционный слив, кран для питьевой воды и/или дозатор мыла. Прочный металлический крепеж, установленный на мойке, обеспечивает надежную её фиксацию в столешнице. Минимальная толщина стенок мойки – 8 мм. Мойка предназначена для установки в тумбу шириной не менее 45 см и укомплектована сливной арматурой. Для заказа доступны все цвета.

Основные достоинства:

1. Гарантия производителя – 10 лет
2. Жаростойкость до 280 °С
3. Прочность и долговечность
4. Экологичность материала
5. Устойчивость к чистящим средствам
6. Устойчивость к царапинам
7. Устойчивость к ультрафиолету
8. Популярные цвета
9. Возможность дополнительной комплектации смесителями ITALMIX в цвет мойки

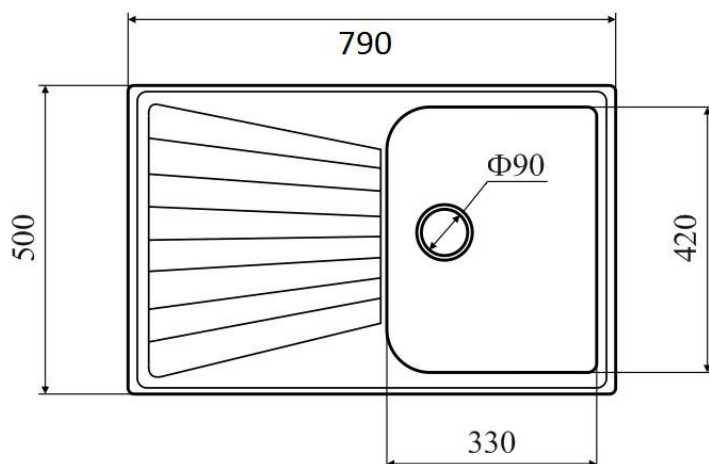

Простой изящный дизайн и удобный популярный размер в сочетании с глубокой чашей делают гранитную мойку **L.3** невероятно популярной среди клиентов. Глубина чаши 19 см. Мойка оборачиваемая, возможна установка в двух положениях – крыло слева, крыло справа. Имеется 4 намеченных отверстия под смеситель, дистанционный слив, кран для питьевой воды и/или дозатор мыла. Прочный металлический крепеж, установленный на мойке, обеспечивает надежную её фиксацию в столешнице. Минимальная толщина стенок мойки – 8 мм. Мойка предназначена для установки в тумбу шириной не менее 45 см и укомплектована сливной арматурой. Для заказа доступны все цвета.

Основные достоинства:

1. Гарантия производителя – 10 лет
2. Жаростойкость до 280 °С
3. Прочность и долговечность
4. Экологичность материала
5. Устойчивость к чистящим средствам
6. Устойчивость к царапинам
7. Устойчивость к ультрафиолету
8. Популярные цвета
9. Возможность дополнительной комплектации смесителями ITALMIX в цвет мойки

# Модель L.4

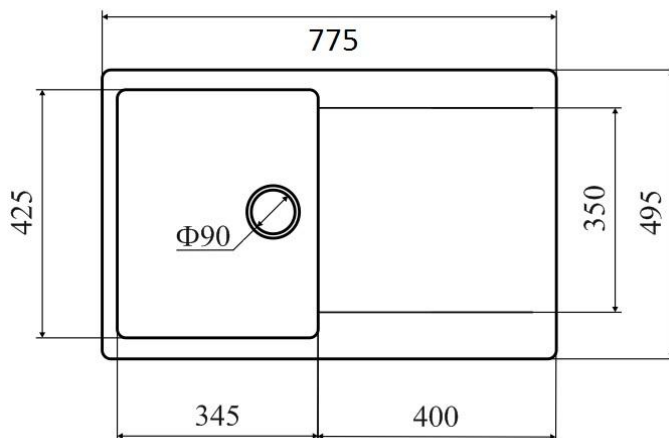

Простой и модный дизайн с прямыми линиями выгодно подчеркнет неповторимый стиль вашей кухни. Глубокая чаша большого объема и плоское крыло делают гранитную мойку **L.4** максимально функциональной. Глубина чаши 18 см. Мойка оборачиваемая, возможна установка в двух положениях – крыло слева, крыло справа. Имеется 4 намеченных отверстия под смеситель, дистанционный слив, кран для питьевой воды и/или дозатор мыла. Прочный металлический крепеж, установленный на мойке, обеспечивает надежную её фиксацию в столешнице. Минимальная толщина стенок мойки – 8 мм. Мойка предназначена для установки в тумбу шириной не менее 45 см и укомплектована сливной арматурой. Для заказа доступны все цвета.

Основные достоинства:

1. Гарантия производителя – 10 лет
2. Жаростойкость до 280 °С
3. Прочность и долговечность
4. Экологичность материала
5. Устойчивость к чистящим средствам
6. Устойчивость к царапинам
7. Устойчивость к ультрафиолету
8. Популярные цвета
9. Возможность дополнительной комплектации смесителями ITALMIX в цвет мойки

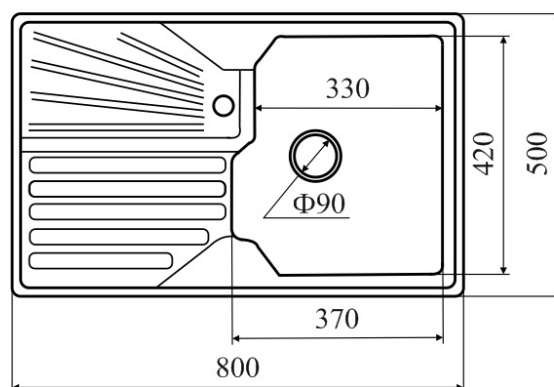

Полноразмерная гранитная мойка **L.5** интересного дизайна с глубокой чашей и большим крылом непременно станет настоящим украшением вашей кухни. Глубина чаши 18,5 см. Мойка оборачиваемая, возможна установка в двух положениях – крыло слева, крыло справа. Имеется 4 намеченных отверстия под смеситель, дистанционный слив, кран для питьевой воды и/или дозатор мыла. Прочный металлический крепеж, установленный на мойке, обеспечивает надежную её фиксацию в столешнице. Минимальная толщина стенок мойки – 8 мм. Мойка предназначена для установки в тумбу шириной не менее 45 см и укомплектована сливной арматурой. Для заказа доступны все цвета.

Основные достоинства:

1. Гарантия производителя – 10 лет
2. Жаростойкость до 280 °С
3. Прочность и долговечность
4. Экологичность материала
5. Устойчивость к чистящим средствам
6. Устойчивость к царапинам
7. Устойчивость к ультрафиолету
8. Популярные цвета
9. Возможность дополнительной комплектации смесителями ITALMIX в цвет мойки

# Модель Q.1

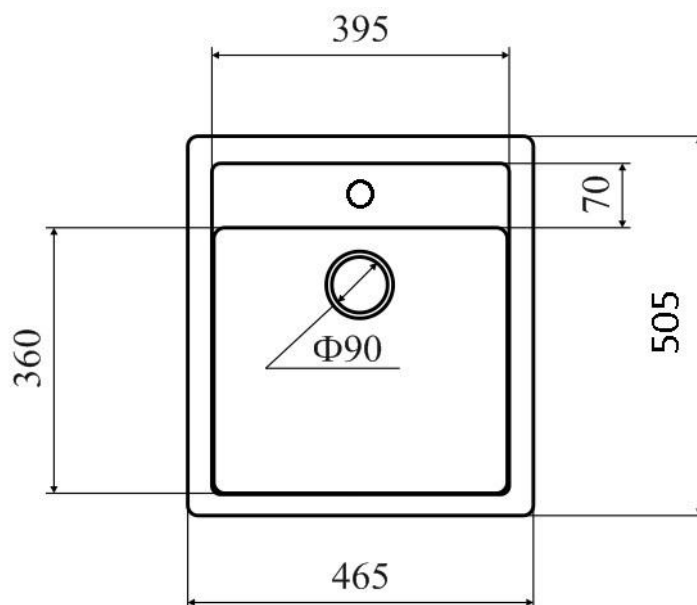

Гранитная мойка **Q.1** – стильная, прямоугольная модель с элегантной полочкой под смеситель. Глубина чаши 19,5 см. Мойка имеет одно сквозное отверстие под смеситель, два намеченных отверстия под дистанционный слив, кран для питьевой воды и/или дозатор мыла. Прочный металлический крепеж, установленный на мойке, обеспечивает надежную её фиксацию в столешнице. Минимальная толщина стенок мойки – 8 мм. Мойка предназначена для установки в тумбу шириной не менее 45 см и укомплектована сливной арматурой. Для заказа доступны все цвета.

Основные достоинства:

1. Гарантия производителя – 10 лет
2. Жаростойкость до 280 °С
3. Прочность и долговечность
4. Экологичность материала
5. Устойчивость к чистящим средствам
6. Устойчивость к царапинам
7. Устойчивость к ультрафиолету
8. Популярные цвета
9. Возможность дополнительной комплектации смесителями ITALMIX в цвет мойки

# Модель Q.2

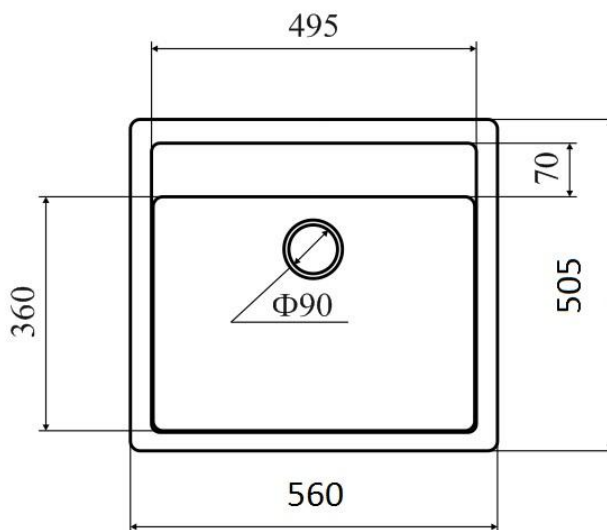

Гранитная мойка **Q.2** – стильная, прямоугольная модель с элегантной полочкой под смеситель. Выгодно отличается самой большой по объему чашей в ряду прямоугольных моделей. Глубина чаши 19,5 см. Мойка имеет одно сквозное отверстие под смеситель, два намеченных отверстия под дистанционный слив, кран для питьевой воды и/или дозатор мыла. Прочный металлический крепеж, установленный на мойке, обеспечивает надежную её фиксацию в столешнице. Минимальная толщина стенок мойки – 8 мм. Мойка предназначена для установки в тумбу шириной не менее 60 см и укомплектована сливной арматурой. Для заказа доступны все цвета.

Основные достоинства:

1. Гарантия производителя – 10 лет
2. Жаростойкость до 280 °С
3. Прочность и долговечность
4. Экологичность материала
5. Устойчивость к чистящим средствам
6. Устойчивость к царапинам
7. Устойчивость к ультрафиолету
8. Популярные цвета
9. Возможность дополнительной комплектации смесителями ITALMIX в цвет мойки



# Модель R.1

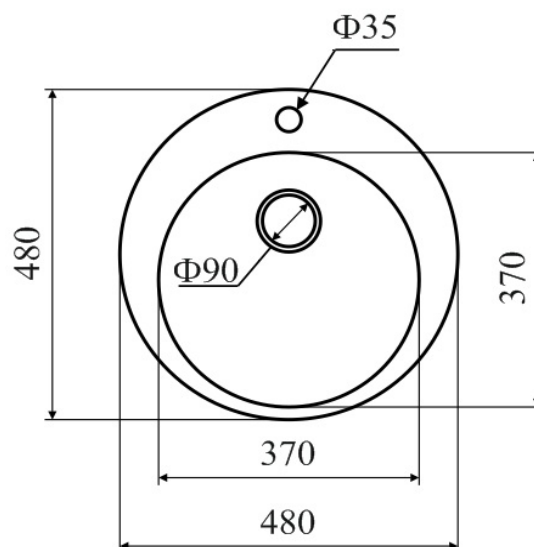

Кухонная гранитная мойка **R.1** удивит покупателя необычным дизайном круглой формы. К данной модели подходит смеситель любой конфигурации. Мойка обладает уникальной для своих габаритных размеров глубиной чаши 20,5 см, имеет одно сквозное отверстие под смеситель, два намеченных отверстия под дистанционный слив, кран для питьевой воды и/или дозатор мыла, а также удобное расположение переливного отверстия. Прочный металлический крепеж, установленный на мойке, обеспечивает надежную её фиксацию в столешнице. Минимальная толщина стенок мойки – 8 мм. Мойка предназначена для установки в тумбу шириной не менее 45 см и укомплектована сливной арматурой. Для заказа доступны все цвета.

Основные достоинства:

1. Гарантия производителя – 10 лет
2. Жаростойкость до 280 °С
3. Прочность и долговечность
4. Экологичность материала
5. Устойчивость к чистящим средствам
6. Устойчивость к царапинам
7. Устойчивость к ультрафиолету
8. Популярные цвета
9. Возможность дополнительной комплектации смесителями ITALMIX в цвет мойки

## Модель R.2

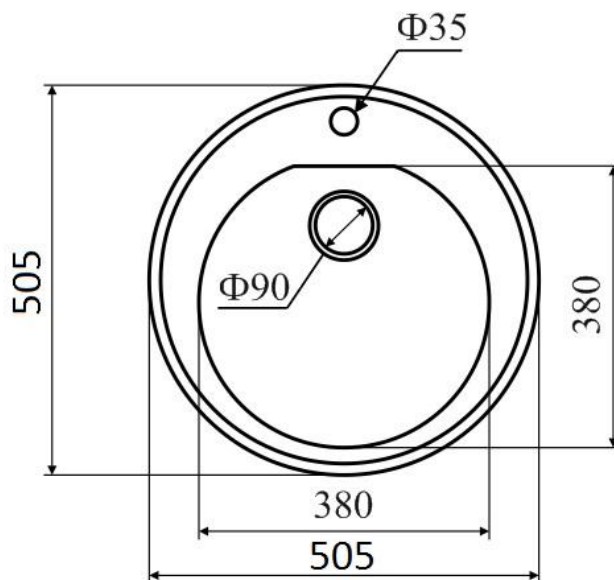

Гранитная мойка **R.2**, обладая классической формой, является наиболее популярной среди покупателей моделью с 1999 года. На краю мойки имеется невысокий бортик, предотвращающий попадание воды на столешницу. Глубина чаши 18 см. Мойка имеет одно сквозное отверстие под смеситель, два намеченных отверстия под дистанционный слив, кран для питьевой воды и/или дозатор мыла. Прочный металлический крепеж, установленный на мойке, обеспечивает надежную её фиксацию в столешнице. Минимальная толщина стенок мойки – 8 мм. Мойка предназначена для установки в тумбу шириной не менее 45 см и укомплектована сливной арматурой. Для заказа доступны все цвета.

Основные достоинства:

1. Гарантия производителя – 10 лет
2. Жаростойкость до 280 °С
3. Прочность и долговечность
4. Экологичность материала
5. Устойчивость к чистящим средствам
6. Устойчивость к царапинам
7. Устойчивость к ультрафиолету
8. Популярные цвета
9. Возможность дополнительной комплектации смесителями ITALMIX в цвет мойки

# Модель R.3

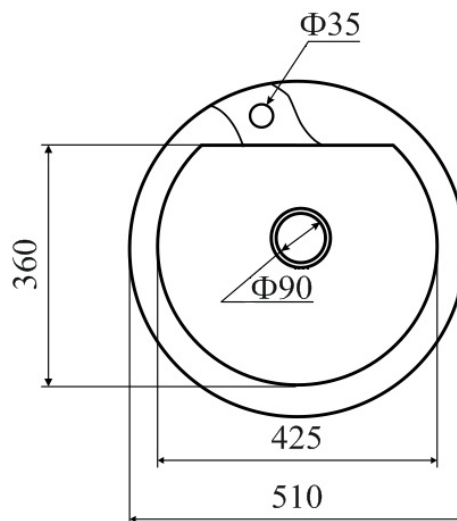

Помимо необычного, интересного дизайна, гранитная мойка **R.3** обладает еще одной уникальной характеристикой – самой большой по объему чашей в ряду круглых моделей диаметром 505 мм. Глубина чаши 16 см. Имеется 2 намеченных отверстия под смеситель, дистанционный слив, кран для питьевой воды или дозатор мыла. Прочный металлический крепеж, установленный на мойке, обеспечивает надежную её фиксацию в столешнице. Минимальная толщина стенок мойки – 8 мм. Мойка предназначена для установки в тумбу шириной не менее 50 см и укомплектована сливной арматурой. Для заказа доступны все цвета.

Основные достоинства:

1. Гарантия производителя – 10 лет
2. Жаростойкость до 280 °С
3. Прочность и долговечность
4. Экологичность материала
5. Устойчивость к чистящим средствам
6. Устойчивость к царапинам
7. Устойчивость к ультрафиолету
8. Популярные цвета
9. Возможность дополнительной комплектации смесителями ITALMIX в цвет мойки



## Доступные для заказа цвета:

<b>SAHARA</b>	- бежевый,
<b>DUNE</b>	- светло-бежевый,
<b>LATTE</b>	- белый,
<b>CAMEL</b>	- сафари,
<b>SCANDIC</b>	- серый,
<b>BASALT</b>	- чёрный,
<b>LAVA</b>	- чёрный металлик