

EW9H188SC



LT

Skalbinių džiovyklė

Naudojimo instrukcija



MES GALVOJAME APIE JUS

Dėkojame, kad pirkote šį „Electrolux“ prietaisą. Jūs pasirinkote gaminį, kuris pasižymi dešimtmečių profesionalia patirtimi ir naujovėmis. Originalus ir stilingas, jis sukurtas galvojant apie jus. Taigi, kai tik naudojate jį, galite jaustis saugūs, žinodami, kad kiekvieną kartą pasieksite puikių rezultatų.

Sveiki atvykę į „Electrolux“ pasaulį!

Apsilankykite mūsų interneto svetainėje, kad:



Gautumėte naudojimo patarimų, brošiūrų, trikčių šalinimo, aptarnavimo informacijos:

www.electrolux.com/webselfservice



Užregistruotumėte savo gaminį geresniam aptarnavimui:

www.registerelectrolux.com



Įsigytumėte priedų, vartojamųjų prekių ir originalių atsarginių dalių savo prietaisui:

www.electrolux.com/shop

KLIENTŲ PRIEŽIŪRA IR APTARNAVIMAS

Rekomenduojame naudoti tik originalias atsargines dalis. Kreipdamiesi į įgaliojantį techninės priežiūros centrą, būtinai pateikite šią informaciją: modelis, PNC, serijos numeris. Informacija yra nurodyta techninių duomenų plokštelėje.











⚠ Įspėjimas / atsargumo ir saugos informacija

ℹ Bendroji informacija ir patarimai

📄 Aplinkosaugos informacija

Galimi pakeitimai.

TURINYS

1. SAUGOS INFORMACIJA.....	6
1.1 Vaikų ir pažeidžiamų žmonių sauga.....	6
1.2 Bendrieji saugos reikalavimai	7
2. SAUGOS INSTRUKCIJOS.....	9
2.1 Įrengimas.....	9
2.2 Elektros prijungimas.....	9
2.3 Naudojimas.....	10
2.4 Vidinis apšvietimas.....	10
2.5 Valymas ir priežiūra.....	11
2.6 Kompresorius.....	11
2.7 Šalinimas.....	11
3. GAMINIO APRAŠYMAS.....	12
4. VALDYMO SKYDELIS.....	13
4.1 Ekranas.....	14
5.  „WI-FI“. PRIJUNGIMO NUSTATYMAS.....	16
5.1 Įrengimas ir konfigūravimas My Electrolux.....	16
5.2 Džiovyklės belaidžio ryšio konfigūravimas.....	17
5.3  Nuotolinis paleidimas.....	18
5.4 Atnaujinimas belaidžiu būdu.....	19
6. PROGRAMŲ LENTELĖ.....	20
6.1 Woolmark Apparel Care - Mėlynas.....	22
7. PARINKTYS.....	23
7.1  Extra Anticrease (Nuo susiglamžymo)	23
7.2  Dryness Level (Sausumas)	23
7.3  Time Dry (Džiovinimo laikas).....	23
7.4  Time Dry (Džiovinimo laikas) įjungta Wool (Vilna) programa.....	23
7.5  Refresh (Atšviežinti).....	23
7.6  End Alert (Garso signalas)	23
7.7  Reverse Plus (Papildomas reversavimas)	24
7.8  Extra Silent (Ltin tyli).....	24

7.9 Parinkčių lentelė.....	25
8. PRIETAISO NUOSTATOS.....	28
8.1 Apsaugos nuo vaikų užrakto funkcija.....	28
8.2 Likusios drėgmės reguliavimas.....	29
8.3 Vandens bakelio indikatorius.....	30
9. PRIEŠ NAUDOJANTIS PIRMAKART.....	31
10. KASDIENIS NAUDOJIMAS.....	32
10.1 Programos paleidimas be atidėto paleidimo.....	32
10.2 Programos paleidimas su atidėtu paleidimu.....	32
10.3 Programos keitimas.....	32
10.4 Programai pasibaigus.....	33
10.5 Budėjimo funkcija.....	34
11. PATARIMAI.....	35
11.1 Skalbinių paruošimas.....	35
12. VALYMAS IR PRIEŽIŪRA.....	36
12.1 Filtro valymas.....	36
12.2 Vandens išpylimas iš vandens bakelio.....	37
12.3 Šilumokaičio valymas.....	37
12.4 Būgno valymas.....	38
12.5 Valdymo skydelio ir korpuso valymas.....	39
12.6 Ventiliacijos angų valymas.....	39
13. TRIKČIŲ ŠALINIMAS.....	40
13.1 Jeigu džiovavimo rezultatai nepatenkinami.....	42
14. TECHNINIAI DUOMENYS.....	44
14.1 Sąnaudos.....	46
15. INFORMACIJOS APIE GAMINĮ LAPAS PAGAL ES REGLAMENTĄ 1369/2017.....	48

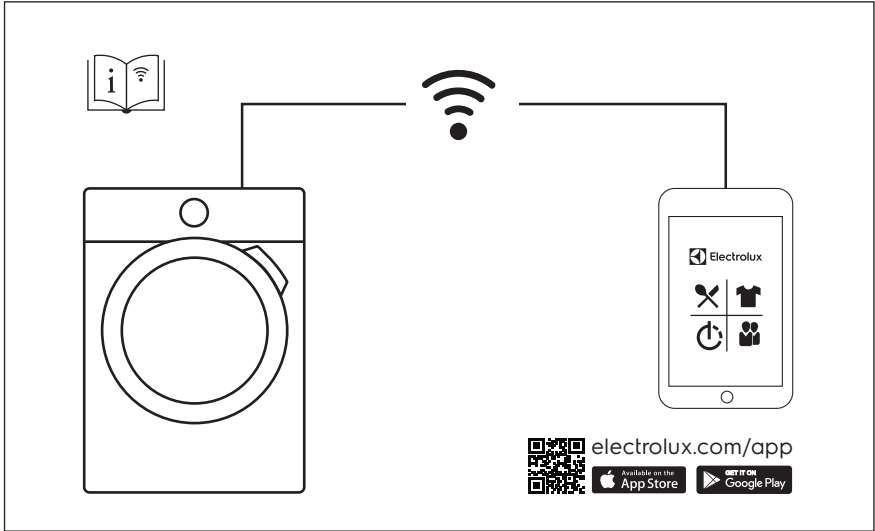

1. ⚠ SAUGOS INFORMACIJA

Prieš įrengdami ir naudodami prietaisą, atidžiai perskaitykite pateiktas instrukcijas. Gamintojas neatsako už sužalojimus ar žalą, patirtą dėl netinkamo prietaiso įrengimo ar naudojimo. Instrukciją visada laikykite saugioje ir pasiekiamoje vietoje, kad prireikus galėtumėte pasižiūrėti.



– Perskaitykite pateiktas instrukcijas.

1.1 Vaikų ir pažeidžiamų žmonių sauga

⚠ ĮSPĖJIMAS!

Pavojus uždusti, susižeisti arba tapti neįgaliais.

- Vyresni nei 8 metų vaikai ir asmenys, kurių fiziniai, jutimo arba protiniai gebėjimai riboti, arba kuriems trūksta patirties ir žinių, šį prietaisą gali naudoti tik tuomet, jei jie prižiūrimi arba jiems buvo suteikti nurodymai, kaip saugiai naudoti prietaisą, ir jei jie supranta su prietaiso naudojimu susijusius pavojus.
- Nuo 3 iki 8 metų vaikų ir asmenų, turinčių labai sunkią ir sudėtingą negalią, negalima prileisti prie prietaiso, jeigu jie nuolat nėra prižiūrimi.
- Mažesnių nei 3 metų vaikų negalima prileisti prie prietaiso, jeigu jie nuolat nėra prižiūrimi.
- Neleiskite vaikams žaisti šiuo prietaisu.
- Visas pakuotės medžiagas saugokite nuo vaikų ir tinkamai pašalinkite.
- Ploviklius laikykite vaikams nepasiekiamoje vietoje.
- Neleiskite vaikams ir naminiams gyvūnams būti šalia, kai prietaiso durelės atviros.
- Jeigu prietaise yra apsaugos nuo vaikų įtaisas, jį reikia suaktyvinti.
- Vaikai be priežiūros negali atlikti prietaiso valymo ir naudotojo priežiūros darbų.

1.2 Bendrieji saugos reikalavimai

- Nekeiskite šio prietaiso techninių savybių.
- Jeigu šią skalbinių džiovyklę statysite ant skalbyklės, naudokite tvirtinimo komplektą. Tvirtinimo komplektą galima įsigyti iš įgaliotojo atstovo ir naudoti tik su instrukcijose nurodytu prietaisu, pristatytu su priedu. Atidžiai perskaitykite prieš įrengimą (žr. įrengimo informacinį lapelį).
- Prietaisą galima įrengti atskirai arba jį montuoti po virtuvės stalviršiu, išlaikant tinkamus atstumus (žr. įrengimo informacinį lapelį).
- Neįrenkite prietaiso už rakinamų durų, slankiojančių durų arba durų su vyriu priešingoje pusėje, kur prietaiso durelių nebus galima visiškai atidaryti.
- Pagrindė esančios ventiliacijos angos neturi užstoti kilimas, patiesalas ar bet kokia kita grindų danga.
- **DĖMESIO!** Prietaisas negali būti maitinamas per išorinį perjungimo įtaisą, pavyzdžiui, laikmatį, arba prijungtas prie grandinės, kurią komunalinė įstaiga reguliariai įjungia ir išjungia.
- Elektros kištuką į tinklo lizdą junkite tik tuomet, kai visiškai pabaigsite įrengimo procesą. Įsitikinkite, kad įrengus prietaisą elektros laido kištuką bus lengva pasiekti.
- Jei būtų pažeistas maitinimo laidas, jį leidžiama keisti tik gamintojui, jo įgaliotajam techninės priežiūros centrui arba panašios kvalifikacijos asmenims – antraip gali kilti elektros pavojus.
- Neviršykite maksimalaus, 8 kg skalbinių kiekio (žr. skyrių „Programų lentelė“).
- Nenaudokite prietaiso, jeigu daiktai buvo suteršti pramoninėmis cheminėmis medžiagomis.

SAUGOS INFORMACIJA

- Nuvalykite aplink prietaisą susikaupusius pūkus arba pakuotės likučius.
- Nenaudokite prietaiso be filtro. Pūkų surinkimo filtrą valykite prieš arba po kiekvieno naudojimo.
- Džiovyklėje nedžiovininkite neskalbtų daiktų.
- Skalbinius, kurie buvo sutepti valgomuoju aliejumi, acetonu, spiritu, benzinu, žibalu, dėmių valikliu, terpentinu, vašku ar vaško valikliu, prieš džiovinimą skalbyklėje reikia išskalbti karštu vandeniu ir naudojant daugiau skalbiklio.
- Tokie daiktai, kaip porolono kempinės (lateksinio porolono), maudymosi kepurės, neperšlampami audiniai, guma pamušti gaminiai ir drabužiai ar pagalvės, prikimštos porolono, neturėtų būti džiovinami šia džiovykle.
- Audinių minkštiklius ar kitas panašias priemones naudokite tik vadovaudamiesi jų gamintojų instrukcijomis.
- Iš gaminių išimkite visus daiktus, kurie gali būti gaisro šaltiniu, t. y. žiebtuvėlius arba degtukus.
- **[SPĖJIMAS!]** Draudžiama išjungti džiovyklę nepasibaigus džiovinimo ciklui; tai galima daryti tik tuo atveju, jei skalbinius greitai išimsite ir išskleisite, kad išsisklaidytų karštis.
- Prieš atlikdami techninės priežiūros darbus, išjunkite prietaisą ir ištraukite maitinimo laido kištuką iš lizdo.

2. SAUGOS INSTRUKCIJOS

2.1 Įrengimas

- Nuimkite visas pakavimo medžiagas.
- Neįrengkite ir nenaudokite sugadinto prietaiso.
- Vadovaukitės su prietaisu pateiktomis įrengimo instrukcijomis.
- Visada būkite atsargūs, kai perkeliate prietaisą, nes jis yra sunkus. Visada mėvėkite apsaugines pirštines ir avėkite uždarą avalynę.
- Nestatykite ir nenaudokite prietaiso ten, kur temperatūra gali būti žemesnė nei 5 °C arba aukštesnė nei 35°C.
- Grindys, ant kurių bus įrengtas prietaisas, turi būti plokščios, stabilios, atsparios karščiui ir švarios.
- Pasirūpinkite, kad tarp prietaiso ir grindų vyktų oro cirkuliacija.
- Perkeliant prietaisą visada laikykite vertikaliaje padėtyje.
- Šio prietaiso galinė pusė privalo būti atremta į sieną.
- Pastatę prietaisą į nuolatinę jo vietą, gulsčiuuku patikrinkite, ar jis stovi lygiai. Jei jis stovi nelygiai, atitinkamai sureguliuokite jo kojeles.

2.2 Elektros prijungimas

ĮSPĖJIMAS!

Gaisro ir elektros smūgio pavojus.

- Elektros kištuką į tinklo lizdą junkite tik tuomet, kai visiškai pabaigsite įrengimą. Įsitikinkite, kad įrengus prietaisą, elektros laido kištuką būtų lengva pasiekti.
- Prietaisą privaloma įžeminti.
- Įsitikinkite, kad parametrai techninių duomenų plokštelėje atitinka maitinimo tinklo elektros vardinius duomenis.
- Visada naudokite tinkamai įrengtą įžemintą saugųjį elektros lizdą.
- Nenaudokite daugiakanalių adapterių ir ilginamųjų laidų.
- Norėdami išjungti prietaisą, netraukite už maitinimo laido. Visada traukite paėmę už elektros kištuko.

SAUGOS INSTRUKCIJOS

- Nelieskite maitinimo laido arba elektros kištuko šlapiomis rankomis.

2.3 Naudojimas

ĮSPĖJIMAS!

Sužeidimo, elektros smūgio, gaisro, nudegimų arba prietaiso sugadinimo pavojus.

- Šis prietaisas skirtas naudoti tik buityje.
- Nedžiovinkite apgadintų (suplėšytų, apspurusių) daiktų, kuriuose yra kamšalų arba užpildų.
- Jeigu skalbiniai buvo skalbiami naudojant dėmių šalinimo priemonę, papildomai juos išskalaukite, prieš paleisdami džiovinimo ciklą.
- Džiovinkite tik prietaise tinkamus džiovinti audinius. Vadovaukitės gaminio etiketėje pateiktais valymo nurodymais.
- Negerkite ir nenaudokite kondensuoto / distiliuoto vandens maistui ruošti. Jis gali sukelti žmonių ir naminių gyvūnų sveikatos problemų.
- Nelipkite ir nesisėskite ant atvirų prietaiso durelių.
- Prietaise nedžiovinkite šlapių, varvančių skalbinių.

2.4 Vidinis apšvietimas

ĮSPĖJIMAS!

Pavojus susižeisti.

- Matomas šviesos diodų spinduliavimas; nežiūrėkite tiesiai į spindulį.
- Šviesdiodinė lemputė yra skirta būgnui apšviesti. Šios lemputės negalima pakartotinai naudoti kitiems apšvietimo tikslams.
- Norėdami pakeisti vidinę apšvietimo lemputę, kreipkitės į įgaliotąjį techninės priežiūros centrą.

2.5 Valymas ir priežiūra

ĮSPĖJIMAS!

Galite susižeisti arba sugadinti prietaisą.

- Prietaisui valyti nenaudokite garų ir nepurškite vandeniu.
- Valykite prietaisą drėgna, minkšta šluoste. Naudokite tik neutralius ploviklius. Nenaudokite šveičiamųjų produktų, šveitimo kempinių, tirpiklių arba metalinių daiktų.
- Būkite atsargūs, kai valote prietaisą, kad nesugadintumėte aušinimo sistemos.

2.6 Kompresorius

ĮSPĖJIMAS!

Pavojus sugadinti prietaisą.

- Šios skalbinių džiovyklės kompresorius ir jo sistema užpildyta specialia medžiaga, kurios sudėtyje nėra fluoro ir chloro angliavandenilių. Ši sistema privalo išlikti sandari. Pažeidus sistemą, gali įvykti nuotėkis.

2.7 Šalinimas

ĮSPĖJIMAS!

Pavojus susižeisti arba uždusti.

- Atjunkite prietaisą nuo tinklo maitinimo ir vandentiekio.
- Nupjaukite maitinimo laidą arti prietaiso ir pašalinkite jį.
- Išimkite durų užraktą, kad vaikai arba naminiai gyvūnai neįstrigtų būgne.
- Prietaisą šalinkite pagal vietinius elektrinės ir elektroninės įrangos atliekų šalinimo reikalavimus.

3. GAMINIO APRAŠYMAS

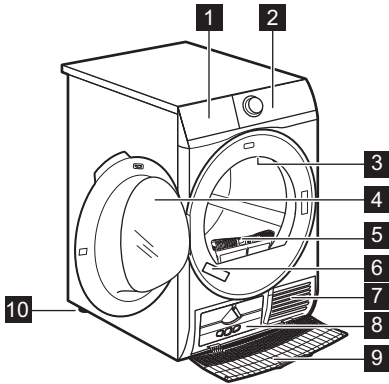

- 1** Vandens bakelis
- 2** Valdymo skydelis
- 3** Vidinė apšvietimo lempuė
- 4** Prietaiso durelės
- 5** Filtras
- 6** Techninių duomenų plokštelė
- 7** Ventiliacijos angos
- 8** Šilumokaičio dangtis
- 9** Šilumokaičio dangtelis
- 10** Reguliuojamos kojelės



Durelių kryptį galima keisti, kad būtų lengviau sudėti skalbinius arba įrengti dureles (žr. atskirai pateiktą informacinį lapelį).

4. VALDYMO SKYDELIS

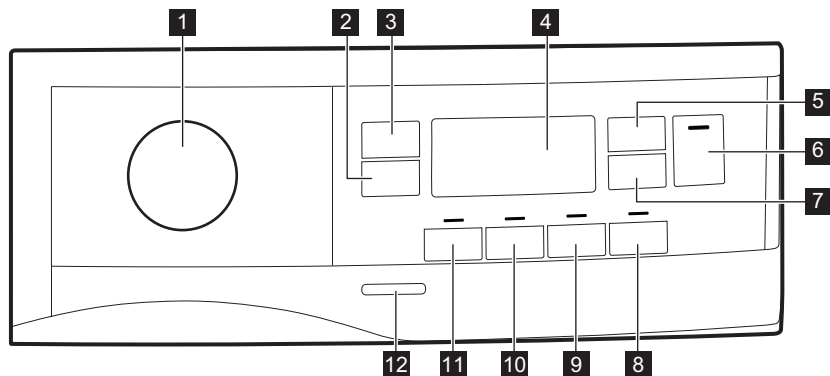

- 1** Programų pasirinkimo rankenėlė ir ● ATKŪRIMO jungiklis
- 2** 🖐 Extra Anticrease (Nuo susiglamžymo) jutiklinis mygtukas
- 3** ☀ Dryness Level (Sausumas) jutiklinis mygtukas
- 4** Rodinys
- 5** ⌚ Time Dry (Džiovinimo laikas) jutiklinis mygtukas
- 6** ▶|| Start/Pause (Paleidimas / pause) jutiklinis mygtukas
- 7** ⌚ Delay Start (Delsa) jutiklinis mygtukas
- 8** ↻ Refresh (Atšviežinti) jutiklinis mygtukas
- 9** 🔔 End Alert (Garso signalas) jutiklinis mygtukas
- 10** ↻ Reverse Plus (Papildomas reversavimas) jutiklinis mygtukas
- 11** 🔇 Extra Silent (Ltin tyli) jutiklinis mygtukas
- 12** Įjungimo / išjungimo mygtukas



Spauskite jutiklinius mygtukus pirštu; privalote paliesti sritį su simboliu arba parinktį pavadinimu. Naudodami valdymo skydelį, nemūvėkite pirštinių. Valdymo skydelis būtinai turi būti švarus ir sausas.

VALDYMO SKYDELIS

4.1 Ekranas

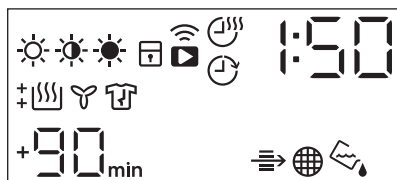

Simbolis ekrane	Simbolių aprašas
	skalbinių sausumo parinktis: sausi lyginti, tinkami į spintą, ypač sausi
	džiovinimo laiko parinktis įjungta
	atidėto paleidimo parinktis įjungta
	indikatorius: „Wi-Fi“ ryšys
	nuotolinio paleidimo parinktis įjungta
	indikatorius: <i>patikrinti šilumokaitį</i>
	indikatorius: <i>išvalyti filtrą</i>
	indikatorius: <i>išpilti vandenį iš vandens bakelio</i>
	užraktas nuo vaikų įjungtas
	netinkamas pasirinkimas
	indikatorius: <i>džiovinimo fazė</i>
	indikatorius: <i>aušinio fazė</i>

Simbolis ekrane	Simbolių aprašas
T	indikatorius: <i>neglamžymo funkcijos fazė</i>
1 : 5 0	programos trukmė
+30 _{min.} , +60 _{min.} , +90 _{min.} , +2h	numatytosios neglamžymo fazės pailginimas: +30 min., +60 min., +90 min., +2 h)
: 1 0 - 2 : 0 0	džiovinimo laiko pasirinkimas (10 min. – 2 val.)
1 h - 2 0 h	atidėto paleidimo pasirinkimas (1–20 val.)

5. „WI-FI“. PRIJUNGIMO NUSTATYMAS

Šiame skyriuje aprašoma, kaip prijungti išmanųjį prietaisą prie „Wi-Fi“ tinklo ir susieti jį su mobiliaisiais įrenginiais.

Naudodami šią funkciją, galite gauti pranešimus, stebėti ir valdyti savo džiovyklę iš mobiliųjų įrenginių.

Norėdami prijungti prietaisą ir mėgautis daugybe reikiamų funkcijų ir paslaugų:

- Turi būti įjungtas namuose belaidis tinklas su interneto ryšiu.
- Mobilusis įrenginys turi būti prijungtas prie belaidžio tinklo.

Dažnis	2,412–2,472 GHz Europos rinkai
Protokolas	IEEE 802.11b/g/n dvikryptis radijo ryšys
Maksimali galia	< 20 dBm

5.1 Įrengimas ir konfigūravimas My Electrolux



Kai prijungiate džiovyklę prie programos, būkite šalia savo išmaniojo įrenginio.



Patikrinkite, ar jūsų išmanusis įrenginys yra prijungtas prie belaidžio tinklo.



1. Savo išmaniajame įrenginyje atverkite „App Store“.
2. Parsisiųskite ir įdiekite programėlę My Electrolux.
3. Patikrinkite, ar įjungėte džiovyklėje „Wi-Fi“ ryšį. Jeigu ne, skaitykite kitą paragrafą „*Džiovyklės belaidžio ryšio konfigūravimas*“.
4. Paleiskite programą. Pasirinkite šalį ir kalbą ir prisijunkite su savo el. pašto adresu ir slaptažodžiu. Jeigu neturite paskyros, sukurkite ją, laikydamiesi nurodymų, pateiktų My Electrolux
5. Laikykitės programoje pateikiamų nurodymų dėl prietaiso registracijos ir konfigūravimo.

5.2 Džiovyklės belaidžio ryšio konfigūravimas

Parsisiųskite My Electrolux ir įdiekite savo išmaniajame įrenginyje.

1. Norėdami įjungti prietaisą, spauskite kelias sekundes įjungimo / išjungimo mygtuką.
2. Programų pasirinkimo rankenėle pasirinkite programą
3. Paspauskite ir palaikykite nuspaudę jutiklinius mygtukus  **Time Dry (Džiovinimo laikas)** ir  **Delay Start (Delsa)** 3 sekundes.

Maždaug 5 sekundes rodomas išskylantysis pranešimas , pradeda mirksėti piktograma  ir pasileidžia belaidis modulis. Gali užtrukti maždaug 45 sekundes, kol jis bus parengtas. Kai belaidis modulis bus parengtas, išskylančiuoju pranešimu  (**prieigos taške**) būsite informuoti, kad prieigos taškas bus atviras maždaug 3 minutes.

4. Sukonfigūruokite programėlę My Electrolux savo išmaniajame įrenginyje.
5. Jeigu prijungimas sukonfigūruotas, simbolis  (**prieigos taško**) išsijungia ir piktograma  nustos mirksėti ir pradės šviesti patvirtinant, kad konfigūracija buvo sėkmingai atlikta.



Kaskart įjungus prietaisą, prietaisui prireiks 45 sekundžių automatiškai prisijungti prie tinklo. Kai indikatorius  nustoja mirksėti, ryšys yra užmegztas.

Norėdami išjungti belaidį ryšį, vienu metu nuspauskite ir palaikykite nuspaudę jutikliniuoju mygtukus  **Time Dry (Džiovinimo laikas)** ir  **Delay Start (Delsa)** 3 sekundes, kol išgirsite pirmą garso signalą: *OFF* rodoma ekrane.



Jeigu išjungs site ir vėl įjungs site prietaisą, belaidis ryšys automatiškai išsijungs.

Norėdami pašalinti belaidžio ryšio kredencialus, vienu metu nuspauskite ir palaikykite nuspaudę jutiklinius mygtukus  **Time**

„WI-FI“. PRIJUNGIMO NUSTATYMAS

Dry (Džiovinimo laikas) ir  Delay Start (Delsa) **10** sekundžių, kol išgirsite antrą garso signalą: — — — rodoma ekrane.



5.3 Nuotolinis paleidimas

Kai įdiegta programa ir yra belaidis ryšys, taip pat galite paleisti ir išjungti džiovinimo programą nuotoliniu būdu, aktyvindami nuotolinį paleidimą.





Nuotolinis valdymas aktyvinamas automatiškai, kai paspaudžiate mygtuką **Start/Pause (Paleidimas / pause)** programai paleisti, bet taip pat galima paleisti džiovinimo programą.

Nuotolinio paleidimo įjungimas

1. Paspauskite mygtuką  **Delay Start (Delsa)** () ir ekrane bus rodomas indikatorius .
2. Norėdami įjungti nuotolinį paleidimą, paspauskite mygtuką **Start/Pause (Paleidimas / pause)**.

Ekrane rodomi indikatoriai . Dabar galite nuotoliniu būdu paleisti programą.

Nuotolinio paleidimo išjungimas

Paspauskite jutiklinį mygtuką  **Delay Start (Delsa)** () ir patvirtinkite paspausdami mygtuką **Start/Pause (Paleidimas / pause)**.

Piktograma  yra išjungta ir nuotolinis paleidimas neaktyvus.



Jeigu durelės yra atidarytos, **nuotolinis paleidimas** yra išjungiamas.



Atkurta padėtis ● išjungia nuotolinį paleidimą.

5.4 Atnaujinimas belaidžiu būdu

Programėlė gali paraginti atlikti atnaujinimą, kad būtų atsisiųstos naujos funkcijos.

Atnaujinimą galima atlikti tik per programėlę.

Jeigu vykdoma programa, programėlė informuos, kad atnaujinimas bus pradėtas programai pasibaigus.

Atnaujinimo metu prietaiso ekrane rodoma .















Prietaisą vėl bus galima naudoti baigus atnaujinimą be jokio pranešimo apie sėkmingą atnaujinimą.

Jeigu įvyksta klaida, prietaiso ekrane rodoma ; paspauskite bet kurį mygtuką arba pasukite rankenėlę, kad grįžtumėte prie įprasto naudojimo.



6. PROGRAMŲ LENTELE

Programa	Skalbinių kiekis ¹⁾	Savybės / audinio rūšis ²⁾	
 ³⁾ Cotton (Medvilnė) Eco	8 kg	Ciklas yra skirtas naudoti medvilniniams skalbiniams, kad jie būtų tinkami dėti į spintą, maksimaliai taupant energiją.	/ ☺ ☺
Cotton (Medvilnė)	8 kg	Ciklas yra skirtas visokios rūšies medvilniniams skalbiniams džiovinti, kad juos būtų galima laikyti (tinkami į spintą).	/ ☺ ☺
Synthetics (Sintetika)	3,5 kg	Sintetika ir mišrūs audiniai.	/ ☺ ☺ ☺
Mixed (Greita mišrių audinių) XL	6 kg	Įvairūs drabužiai, pagaminti iš medvilnės, medvilnės ir sintetikos mišinio ir sintetinių audinių.	/ ☺ ☺ ☺
Delicates (Gležni audiniai)	4 kg	Ploni audiniai, pavyzdžiui, viskozė, dirbtinis šilkas, akrilas ir jų mišiniai.	/ ☺ ☺ ☺
sportiniai drabužiai	2 kg	Sportiniai drabužiai, ploni ir lengvi audiniai, mikropluoštas, poliesteris.	/ ☺ ☺ ☺

PROGRAMŲ LENTELĖ

Programa	Skalbinių kiekis ¹⁾	Savybės / audinio rūšis ²⁾	
Down Jacket (Pūkinė striukė) 	2 kg	Plunksnų ir pūkinės striukės, taip pat su sintetiniu užpildu ir techniniu dengiamuoju audiniu. Džiovinkite su užtrauktais užtrauktukais.	/   
Bedlinen (Užvalkalai) XL	4,5 kg	Ne daugiau kaip trys patalynės komplektai, vienas jų gali būti dvigulis.	/   
Outdoor 	2 kg	Viršutiniai drabužiai, speciali apranga, sporto drabužiai, vandens nepraleidžiančios, odai kvėpuoti leidžiančios striukės, žieminės striukės su išimamu multino arba išsegamu pamušalu. Tinka džiovinti džiovyklėje.	/   
Denim (Džinsiniai skalbiniai)	4 kg	Laisvalaikio drabužiai, pvz., džinsai, nertiniai ir pan., įvairaus storio (pvz., su pastorintomis apykaklėmis, rankogaliais ir siūlėmis).	/   

PROGRAMŲ LENTELĖ

Programa	Skalbinių kiekis ¹⁾	Savybės / audinio rūšis ²⁾
Silk (Šilkas) 	1 kg	Rankomis skalbiamiems šilkiniams skalbiniams atsargiai džiovinti. 
Wool (Vilna)  	1 kg	Vilnoniai audiniai. Rankomis skalbiamiems vilnoniams skalbiniams atsargiai džiovinti. Programai pasibaigus, tuoj pat išimkite gaminius.

1) Nurodytas maksimalus sausų skalbinių svoris.

2) Audinių žymėjimo reikšmės rasite skyriuje *PATARIMAI. Skalbinių paruošimas.*

3) Programa  Cotton (Medvilnė) tinkami į spintą ECO yra standartinė medvilnės programa pagal ES Komisijos reglamentą Nr. 392/2012. Ji tinka džiovinti įprastai drėgnus medvilninius skalbinius ir tai veiksmingiausia programa energijos sąnaudų atžvilgiu džiovinant drėgnus medvilninius skalbinius.

6.1 Woolmark Apparel Care - Mėlynas

	<p>Bendrovė „The Woolmark Company“ patvirtino šios skalbyklės vilnos džiovinimo ciklą gaminiams, kurių sudėtyje yra vilnos ir kurių etiketėse nurodyta „skalbti rankomis“, su sąlyga, kad tie gaminiai yra džiovinami pagal nurodymus, pateiktus šios mašinos gamintojo. Laikykitės gaminio priežiūros etiketėje pateiktų nurodymų dėl kitų skalbinių. M1741</p> <p>„Woolmark“ simbolis daugelyje šalių yra sertifikavimo ženklas.</p>
---	--

7. PARINKTYS

7.1 🗄 Extra Antcrease (Nuo susiglamžymo)

Džiovinimo ciklo pabaigoje neglamžymo fazė pailginama 30, 60, 90 minučių arba 2 valandomis. Ši funkcija sumažina susiglamžymą. Neglamžymo fazės metu skalbinius galima bet kada išimti.

7.2 ☀ Dryness Level (Sausumas)

Ši funkcija padeda džiovinti skalbinius. Galimos 3 parinktys:

- ☀ visiškai sausa
- ☀ tinkami į spintą
- ☀ sausa lyginimui

7.3 🕒 Time Dry (Džiovinimo laikas)

Programos trukmę galima nustatyti mažiausiai nuo 10 minučių iki daugiausiai 2 valandų. Reikalinga trukmė yra susijusi su prietaise esančių skalbinių kiekiu.



Džiovinant mažą skalbinių kiekį arba tik vieną gaminį, rekomenduojama nustatyti trumpą laiką.

7.4 🕒 Time Dry (Džiovinimo laikas) įjungta Wool (Vilna) programa

Parinktis tinka programai Wool (Vilna) galutiniam sausumo lygiui reguliuoti.

7.5 🔄 Refresh (Atšviežinti)

Skirta ilgai laikytų drabužių gaivumui atnaujinti. Maksimalus kiekis negali viršyti 1 kg.

7.6 🔔 End Alert (Garso signalas)

Garso signalas girdimas:

- ciklo pabaigoje;
- prasidėjus ir pasibaigus neglamžymo fazei;
- ciklo pertraukimo atveju.

PARINKTYS

Pagal numatytą nuostatą garso signalų funkcija yra visada įjungta. Šią funkciją galite naudoti garsui įjungti arba išjungti.



Parinktį End Alert (Garso signalas) galima įjungti su visomis programomis.

7.7 Reverse Plus (Papildomas reversavimas)

Padidinkite būgno sukimosi atbuline eiga dažnį, kad sumažėtų skalbinių susisukimas ir įsipainiojimas. Padidina džiovinimo rezultatų vienodumą ir sumažina susiglamžymą. Rekomenduojama dideliems ar ilgiems daiktams (pvz., paklodėms, kelnėms, ilgoms suknelėms).

7.8 Extra Silent (Ltin tyli)

Prietaisas veikia netriukšmingai, bet tai neturi poveikio džiovinimo kokybei. Prietaisas veikia lėtai ir yra ilgesnė ciklo trukmė.

7.9 Parinkčių lentelė

Programos ¹⁾	☀ Dryness Level (Sausumas)			👕 Extra Anticrease (Nuosiglažymo)	🔇 Extra Silent (Litin tyli)	🔄 Reverse Plus (Papildomas reversavimas)	👕 Refresh (Atšviežinti)	🕒 Time Dry (Džiovimo laikas)
	☀	☀	☀					
◻ Cotton (Medvilnė) Eco		■		■				
Cotton (Medvilnė)	■	■	■	■	■	■	■	■
Synthetics (Sintetika)	■	■	■	■	■	■	■	■
Mixed (Greitamišrių audinių) XL	■	■		■		■		■

PARINKTYS

Programos ¹⁾	☀ Dryness Level (Sausumas)			☕ Extra Anticrease (Nuosusiglamžymo)	🔇 Extra Silent (Litin tyli)	🔄 Reverse Plus (Papildomas reversavimas)	🧺 Refresh (Atšviežinti)	🕒 Time Dry (Dži ovimo laikas)
	☀	☀	☀					
Delicates (Gležni audiniai)		■		■				
sportiniai drabužiai		■		■				
Down Jacket (Pūkinė striukė) 🧥	■	■						
Bedlinen (Užvalkalai) XL	■	■	■	■		■		
Outdoor 🏕		■						

Programos ¹⁾	☀ Dryness Level (Sausumas)			👕 Extra Anticrease (Nuosisiglamžymo)	📣 Extra Silent (Ltin tyli)	🔄 Reverse Plus (Papildomas reversavimas)	👕 Refresh (Atšviežinti)	🕒 Time Dry (Dži ovimo laikas)
	☀	☀	☀					
Denim (Džinsiniai skalbiniai)	■	■		■		■		
Silk (Šilkas) 👚		■		■				
Wool (Vilna) 🌀👚								■ 2)

¹⁾ Naudodami programą, galite nustatyti 1-ą arba daugiau parinkčių. Norėdami jas įjungti arba išjungti, spauskite atitinkamą jutiklinį mygtuką.

²⁾ Žr. skyrių PARINKTYS: džiovinimo trukmė vilnos programoje

8. PRIETAISO NUOSTATOS

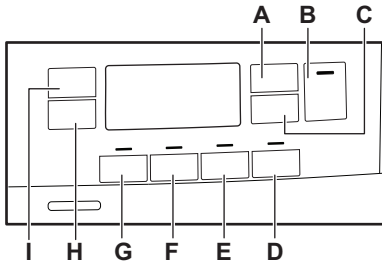

- A. ☹️ Time Dry (Džiovinimo laikas) jutiklinis mygtukas
- B. ⏸ Start/Pause (Paleidimas / pause) jutiklinis mygtukas
- C. ⌚ Delay Start (Delsa) jutiklinis mygtukas
- D. 🔄 Refresh (Atšviežinti) jutiklinis mygtukas
- E. 🔕 End Alert (Garso signalas) jutiklinis mygtukas
- F. ⏪ Reverse Plus (Papildomas reversavimas) jutiklinis mygtukas
- G. 📵 Extra Silent (Ltin tyli) jutiklinis mygtukas
- H. 🛡 Extra Anticrease (Nuo susiglamžymo) jutiklinis mygtukas
- I. ☀️ Dryness Level (Sausumas) jutiklinis mygtukas

8.1 Apsaugos nuo vaikų užrakto funkcija

Ši parinktis neleidžia vaikams žaisti su prietaisu veikiant programai. Jutikliniai mygtukai yra užrakinti.

Veikia tik įjungimo / išjungimo mygtukas.

Apsaugos nuo vaikų užrakto parinkties įjungimas:

1. Norėdami suaktyvinti prietaisą, spauskite įjungimo / išjungimo mygtuką.
2. Kelias sekundes spauskite ir palaikykite jutiklinį mygtuką (D). Užsidega apsaugos nuo vaikų užrakto indikatorius.



Programai veikiant apsaugos nuo vaikų užrakto parinktį galima išjungti. Vienu metu paspauskite ir palaikykite nuspaudę tuos pačius jutiklinius mygtukus, kol apsaugos nuo vaikų užrakto indikatorius užges. Apsaugos nuo vaikų užrakto funkcija negalima 8 sekundes nuo prietaiso įjungimo.

8.2 Likusios drėgmės reguliavimas



Kaskart, kai įjungiate likusios drėgmės reguliavimo skalbiniuose režimą, anksčiau nustatytas likusios drėgmės laipsnis pasikeis į kitą vertę (pvz., anksčiau nustatytas - 2 - pasikeis į - 1 -).

Norėdami pakeisti numatytą likusios drėgmės laipsnį:

1. Norėdami suaktyvinti prietaisą, spauskite įjungimo / išjungimo mygtuką.
2. Programų nustatymo rankenėle nustatykite bet kokią programą.
3. Palaukite maždaug 8 sekundes.
4. Vienu metu paspauskite ir palaikykite nuspaudę mygtukus **(G)** ir **(F)**.

Užsidega vienas šių indikatorių:

- - □ - – maksimalus džiovinimas
- - 1 - sausesni skalbiniai
- - 2 - standartinio sausumo skalbiniai

5. Vėl paspauskite ir palaikykite nuspaudę mygtukus **(G)** ir **(F)**, kol užsidegs reikiamo lygio indikatorius.



Jeigu ekranas grįžta į įprastą režimą (bus rodoma pasirinktos programos trukmė nuo 2 veiksmo), nustatydami likusios drėgmės laipsnį, dar kartą paspauskite ir nuspaudę palaikykite mygtukus **(G)** ir **(F)**, kad įjungtumėte likusios drėgmės skalbiniuose reguliavimo režimą (anksčiau nustatytas likusios drėgmės lygis pasikeis į kitą vertę).

6. Norėdami priimti pasirinktą likusios drėgmės laipsnį, palaukite 5 s ir ekranas sugrįš į įprastą režimą.

Dryness Level (Sausumas)	Ekranas simbolis
--------------------------	------------------

PRIETAISO NUOSTATOS

- 0 - – maksimalus džiovini- mas	+ [☺]
- 1 - sausesni skalbiniai	+ [☺]
- 2 - standartinio sausumo skalbiniai	[☺]

8.3 Vandens bakelio indikatorius

Vandens bakelio indikatorius šviečia; tai – numatytoji nuostata. Jis užsidega programai pasibaigus arba tada, kai reikia ištuštinti vandens bakelį.



Jeigu įrengtas vandens išleidimo komplektas (papildomas priedas), prietaisas vandenį iš vandens bakelio išleidžia automatiškai. Tokiu atveju rekomenduojame išjungti vandens bakelio indiatorius.

Vandens bakelio indikatoriaus išjungimas:

1. Norėdami suaktyvinti prietaisą, spauskite įjungimo / išjungimo mygtuką.
2. Palaukite maždaug 8 sekundes.
3. Vienu metu paspauskite ir palaikykite nuspaudę jutiklinius mygtukus (H) ir (I).

Ekrane rodoma viena iš šių 2 konfigūracijų:

- Ekrane rodomas užrašas „Išjungta“. Po 5 sekundžių ekranas sugrįžta į normalų režimą.
- Ekrane rodomas užrašas „Ijungta“. Po 5 sekundžių ekranas sugrįžta į normalų režimą.

9. PRIEŠ NAUDOJANTIS PIRMAKART



Galinės būgno pakavimo medžiagos pašalinamos automatiškai, kai džiovyklė įjungžiama pirmąkart. Galima girdėti tam tikrą triukšmą.

Prieš naudodami prietaisą pirmą kartą:

- Išvalykite skalbinių džiovyklės būgną drėgna šluoste.
- Paleiskite 1 valandos programą su drėgnais skalbiniais.



Džiovinimo ciklo pradžioje (pirmąsias 3–5 min.) triukšmo lygis gali būti šiek tiek didesnis. Taip yra dėl kompresoriaus įsijungimo. Tai yra normalu prietaisams su kompresoriais, pavyzdžiui, šaldytuvams ir šaldikliams.

10. KASDIENIS NAUDOJIMAS

10.1 Programos paleidimas be atidėto paleidimo

1. Paruoškite skalbinius ir sudėkite juos į prietaisą.

DĖMESIO

Uždarę dureles patikrinkite, ar tarp prietaiso durelių ir guminio tarpiklio neprspaudėte skalbinių.

2. Norėdami suaktyvinti prietaisą, spauskite įjungimo / išjungimo mygtuką.

3. Nustatykite skalbinių rūšiai tinkamą programą ir parinktis.

Ekrane rodoma programos trukmė.

i

Tikra džiovinimo trukmė priklausys nuo skalbinių rūšies (kiekio ir sudėties), patalpos temperatūros ir skalbinių drėgnumo po gręžimo ir džiovinimo fazės.

4. Paspauskite jutiklinį mygtuką Start/Pause (Paleidimas / pause). Programa pradeda veikti.

10.2 Programos paleidimas su atidėtu paleidimu

1. Nustatykite skalbinių rūšiai tinkamą programą ir parinktis.

2. Spausdykite atidėto paleidimo mygtuką, kol ekrane bus rodomas norimas nustatyti delsos laikas.

i

Galite atidėti džiovinimo programos paleidimo pradžią mažiausiai nuo 1 valandos iki daugiausiai 20 valandų.

3. Paspauskite jutiklinį mygtuką Start/Pause (Paleidimas / pause). Ekrane rodoma atidėto paleidimo atgalinė laiko atskaita.

Pasibaigus atgaliniam laiko skaičiavimui, programa paleidžiama.

10.3 Programos keitimas

1. Norėdami išjungti prietaisą, spauskite įjungimo / išjungimo mygtuką.







2. Norėdami suaktyvinti prietaisą, spauskite įjungimo / išjungimo mygtuką.
3. Nustatykite programą.

Arba:

1. Pasukite pasirinkimo rankenėlę ties ● padėtimi „Atkūrimas“.
2. Palaukite 1 sekundę. Ekrane rodoma — — —.
3. Nustatykite programą.

10.4 Programai pasibaigus

Pasibaigus programai:







- Su pertrūkais girdimas garso signalas.
- Ekrane rodoma  :  
- Šviečia indikatorius .
- Gali įsijungti filtro  ir bakelio  indikatoriai.
- Šviečia indikatorius Start/Pause (Paleidimas / pause).

Prietaisas toliau veikia apsaugos nuo susiglamžymo fazėje maždaug 30 minučių arba daugiau, jeigu buvo nustatyta parinktis Extra Anticrease (Nuo susiglamžymo) (žr. skyrių *Parinktis. Extra Anticrease (Nuo susiglamžymo)*).

Neglamžymo fazė sumažina susiglamžymą.

Skalbinius galite ištraukti neglamžymo fazei dar nepasibaigus. Norint pasiekti geresnių rezultatų, skalbinius ištraukti rekomenduojame tada, kai ši fazė bus beveik baigta.

Neglamžymo fazei pasibaigus:

- Ekrane vis dar rodoma  :  
 - Indikatorius  užgęsta.
 - Filtro  ir bakelio  indikatoriai lieka įjungti.
 - Start/Pause (Paleidimas / pause) indikatorius užgęsta.
1. Išjunkite prietaisą, paspausdami įjungimo / išjungimo mygtuką.
 2. Atidarykite prietaiso dureles.
 3. Išimkite skalbinius.

4. Uždarykite prietaiso dureles.



Programai pasibaigus, visada išvalykite filtrą ir išpilkite kondensatą iš vandens bakelio.

10.5 Budėjimo funkcija

Ši funkcija automatiškai išjungia prietaisą, kad būtų mažesnės energijos sąnaudos:

- Praėjus 5 minutėms, jeigu neįjungiate programos.
- Praėjus 5 minutėms nuo programos pabaigos.



Laikas sutrumpinamas iki 30 sekundžių, jeigu pasirinkimo rankenėlė yra ties ● „Atkūrimo“ padėtimi.

11. PATARIMAI

11.1 Skalbinių paruošimas

- Užsekite užtrauktukus.
- Užsekite pūkinių užvalkalų segtukus.
- Suriškite laisvas virveles arba kaspinus (pvz., prijuosčių raištelius). Suriškite juos prieš paleisdami programą.
- Išimkite iš kišenių visus daiktus.
- Išverskite skalbinius į kitą pusę, jeigu jų vidinis sluoksnis iš medvilnės. Medvilnės sluoksnis turi būti išorėje.
- Visada nustatykite skalbiniams tinkamą programą.
- Nedėkite kartu šviesių ir tamsių spalvų skalbinių.
- Naudokite tinkamą programą medvilnės, džersio ir megztiems gaminiams, kad jie mažiau susitrauktų.
- Neviršykite maksimalaus skalbinių kiekio, nurodyto programų skyriuje ar rodomo ekrane.
- Džiovinkite tik skalbinių džiovyklėje tinkamus džiovinti skalbinius. Žr. gaminių priežiūros etiketes.
- Nedžiovinkite kartu didelių ir mažų daiktų. Maži daiktai gali įstrigti dideliuose ir neišdžiūti.

Žyma gaminio etiketėje	aprašas
<input type="checkbox"/>	Skalbinius galima džiovinti džiovyklėje.
<input type="checkbox"/>	Skalbinius galima džiovinti džiovyklėje aukštoje temperatūroje.
<input type="checkbox"/>	Skalbinius galima džiovinti džiovyklėje tik žemoje temperatūroje.
<input checked="" type="checkbox"/>	Skalbinius negalima džiovinti džiovyklėje.

12. VALYMAS IR PRIEŽIŪRA

12.1 Filtro valymas

⚠ DĒMESIO

Filtrui valyti stenkitės nenaudoti vandens. Pūkelius išmeskite į šiukšlių dėžę (stenkitės, kad plastiko plaušeliai nepasklistų aplinkos vandenyje).

i

Reguliariai valykite oro filtras, kad būtų gera džiovavimo kokybė; dėl užsikimšusių filtrų ciklai gali trukti ilgiau ir padidėti energijos sąnaudos.

Rankomis ir, jeigu reikia, dulkių siurbliu išvalykite filtrą.

1.

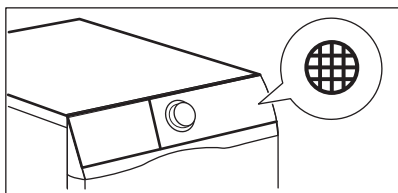

2.

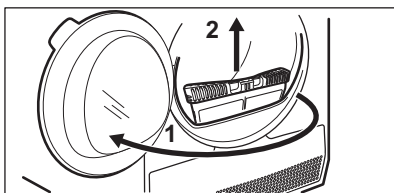

3.

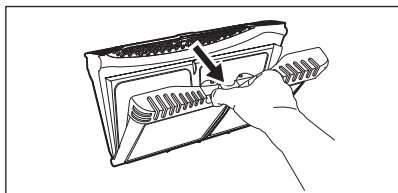

4.

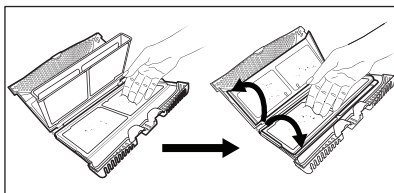

5. 1)

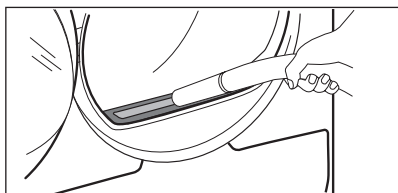

6.

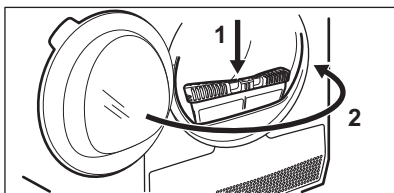

1) Jei reikia, pašalinkite pūkus iš filtro lizdo ir tarpiklio. Galite naudoti dulkių siurbį.

12.2 Vandens išpylimas iš vandens bakelio

1.

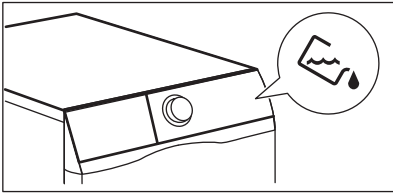

2.

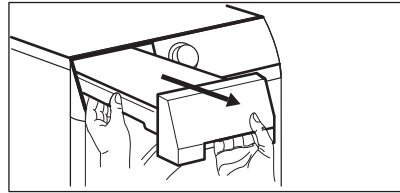

3.

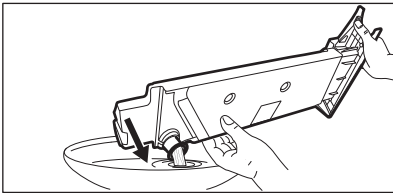

4.

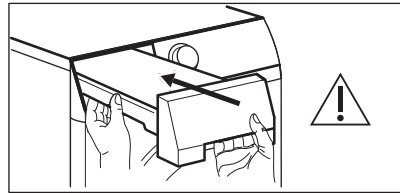

Vandenį iš vandens bakelio galima naudoti kaip distiliuotą vandenį (pvz., lyginimui naudojant garus). Prieš naudodami šį vandenį, perkoškite, kad jame neliktų purvo dalelių.

12.3 Šilumokaičio valymas

1.

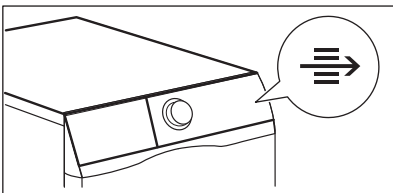

2.

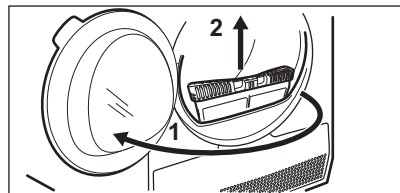

3.

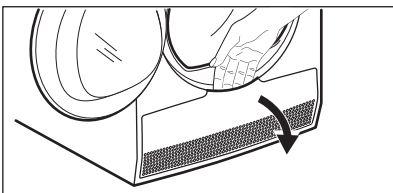

4.

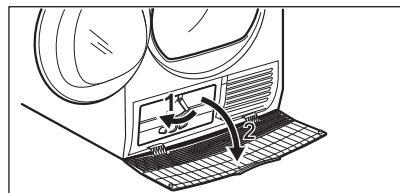

VALYMAS IR PRIEŽIŪRA

5.

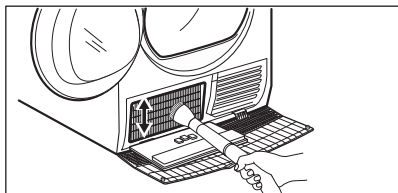

6.

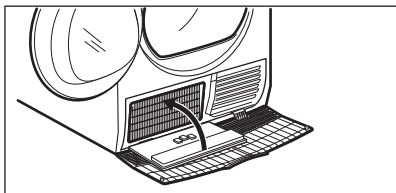

7.

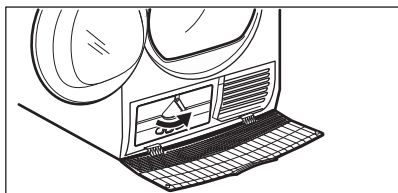

8.

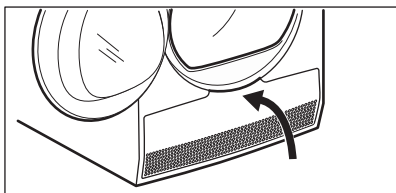

9.

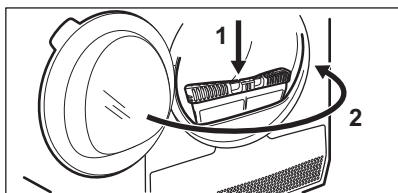

⚠ DĒMESIO

Nelieskite metala paviršiu nuogomis rankomis. Pavojus susižeisti. Mūvēkite apsaugines pirštines. Valykite atsargiai, kad nepažeistumėte metalo paviršiaus.

12.4 Būgno valymas

⚠ ĮSPĖJIMAS!

Prieš valydami prietaisą, atjunkite jį nuo maitinimo tinklo.

Būgno vidui ir būgno kėlikliams valyti naudokite standartinę, švelnaus poveikio valymo priemonę. Nuvalytus paviršius sausiai nušluostykite minkštu skudurėliu.

DĖMESIO

Nevalykite būgno abrazyvinėmis priemonėmis arba plieno drožlių šluostėmis.

12.5 Valdymo skydelio ir korpuso valymas

Valdymo skydeliui ir korpusui valyti naudokite standartinę, švelnaus poveikio valymo priemonę.

Valykite drėgnu skudurėliu. Nuvalytus paviršius sausai nušluostykite minkštu skudurėliu.

DĖMESIO

Nevalykite baldų valikliais arba valymo priemonėmis, kurios gali sukelti koroziją.

12.6 Ventiliacijos angų valymas

Dulkių siurbliu išsiurbkite pūkus iš ventiliacijos angų.

13. TRIKČIŲ ŠALINIMAS

Triktis	Galimas sprendimas
Nepavyksta įjungti prietaiso.	Patikrinkite, ar maitinimo laido kištukas įkištas į elektros tinklo lizdą.
	Patikrinkite saugiklį saugiklių dėžutėje (vidaus įranga).
Programa nepaleidžiama.	Paspauskite Start/Pause (Paleidimas / pause).
	Patikrinkite, ar uždarytos prietaiso durelės.
Neužsidaro prietaiso durelės.	Įsitikinkite, kad filtras tinkamai įtaisytas.
	Patikrinkite, ar tarp prietaiso durelių ir guminio tarpiklio neprispaudėte skalbinių.
Veikiantis prietaisas išsijungia.	Patikrinkite, ar vandens bakelis yra tuščias. Norėdami vėl įjungti programą, paspauskite Start/Pause (Paleidimas / pause).
	Per mažai skalbinių, įdėkite daugiau skalbinių arba naudokite programą džiovinimo laikas.
Per ilga ciklo trukmė arba nepatenkinami džiovinimo rezultatai. ¹⁾	Įsitikinkite, kad skalbinių svoris yra tinkamas programos trukmei.

Triktis	Galimas sprendimas
	Patikrinkite, ar filtras yra švarus.
	Skalbiniai pernelyg šlapi. Dar kartą išgręžkite skalbinius skalbyklėje.
	Užtikrinkite, kad kambario temperatūra būtų aukštesnė kaip 5 °C ir žemesnė kaip 35 °C. Optimali kambario temperatūra 19–24 °C.
	Nustatykite programą džiovinimo laikas arba visiškai sausa. ²⁾
Programa negali prisijungti prie džiovyklės.	Patikrinkite, ar jūsų išmanusis įrenginys yra prijungtas prie belaidžio tinklo. Patikrinkite savo namų tinklą ir maršruto parinktuvą. Iš naujo paleiskite maršruto parinktuvą. Kreipkitės į savo belaidžio ryšio paslaugų teikėją, jeigu kyla problemų dėl belaidžio tinklo.
	Džiovyklę, išmanųjį įrenginį arba abu prietaisus reikia vėl sukonfigūruoti.

TRIKČIŲ ŠALINIMAS

Triktis	Galimas sprendimas
Programa dažnai negali prisijungti prie džiovyklės.	Pamėginkite perkelti maršruto parinktuvą kuo arčiau džiovyklės arba pagalvokite apie be-laidžio diapazono plėstuvo įsi-gijimą.
	Išjunkite mikrobangų krosnelę. Stenkitės tuo pačiu metu ne-naudoti mikrobangų krosnelės ir orkaitės nuotolinio valdymo. Mikrobangų krosnelė pertraukia „Wi-Fi“ signalą.
Ekране rodoma — — —.	Jeigu norite nustatyti kitą pro-gramą, išjunkite ir vėl įjunkite programą.
	Įsitikinkite, kad parinktys yra tinkamos tai programai.
Ekране rodomas klaidos kodas (pvz. E51).	Išjunkite ir vėl įjunkite prietaisą. Paleiskite naują programą. Jei-gu problema kartojasi, kreipki-tės į techninio aptarnavimo centrą.

1) Maždaug po 5 valandų programa baigiama automatiškai.

2) Džiovinant didelius daiktus (pvz., paklodes), kai kurios sritys gali likti drėgnos.

13.1 Jeigu džiovinimo rezultatai nepatenkinami

- Nustatyta netinkama programa.
- Užsikimšo filtras.
- Šilumokaitis yra užsikimšęs.

- Prietaise pridėta per daug skalbinių.
- Būgnas yra nešvarus.
- Netinkama laidumo jutiklio nuostata (kaip geriau nustatyti žr. skyrių „*Nuostatos. Likusio skalbiniuose drėgmės kiekio reguliavimas*“).
- Užkimštos ventiliacijos angos.
- Per žema arba per aukšta kambario temperatūra (optimali kambario temperatūra 19–24°C)

14. TECHNINIAI DUOMENYS

Aukštis x plotis x gylis	850 x 596 x 638 mm (didž. 662 mm)
Didžiausias gylis, kai prietaiso durelės atidarytos	1107 mm
Didžiausias plotis, kai prietaiso durelės atidarytos	958 mm
Reguliuojamas aukštis	850 mm (+ 15 mm – reguliuojant kojeles)
Būgno tūris	118 l
Didžiausias skalbinių svoris	8 kg
Įtampa	230 V
Dažnis	50 Hz
Garso galios lygis	63 dB
Bendroji galia	700 W
Energijos vartojimo efektyvumo klasė	A+++
Energijos sąnaudos standartinei medvilnės programai skalbiant visą kiekį. ¹⁾	1,47 kWh
Energijos sąnaudos standartinei medvilnės programai skalbiant dalinį kiekį. ²⁾	0,83 kWh
Metinės energijos sąnaudos ³⁾	176,50 kWh

TECHNINIAI DUOMENYS

Ijungtas energijos sugėrimo režimas ⁴⁾	0,05 W
Išjungtas energijos sugėrimo režimas ⁴⁾	0,05 W
Energijos sąnaudos prietaisui veikiant tinkle budėjimo režimu ⁴⁾	2,0 W
Laikas iki veikimo tinkle budėjimo režimu ⁴⁾	15 min.
Naudojimo paskirtis	Buitinė
Leistina aplinkos temperatūra	5–35 °C
Apsaugos nuo kietųjų dalelių ir drėgmės patekimo lygį užtikrina apsauginis dangtis, išskyrus tuos atvejus, kai žemos įtampos įranga yra neapsaugota nuo drėgmės	IPX4
Šiame gaminyje yra hermetiškai užsandarintų šiltnamio efektą sukeliančių dujų su fluoru	
Dujų pavadinimas	R134a
Svoris	0,30 kg

TECHNINIAI DUOMENYS

Visuotinio atšilimo potencialas (VAP)	1430
---------------------------------------	------

- 1) Pagal standartą EN 61121, 8 kg medvilnės, centrifūguojant 1 000 aps./min. greičiu.
- 2) Pagal standartą EN 61121, 4 kg medvilnės, centrifūguojant 1 000 aps./min. greičiu.
- 3) Energijos sąnaudos per metus kWh, remiantis standartinės medvilnės programos 160 džiovavimo ciklu esant visai ir daliai įkrovai, ir energiją tausojančių režimų sąnaudos. Faktinės energijos sąnaudos ciklui priklausys nuo to, kaip prietaisas naudojamas (REGLAMENTAS (ES) Nr. 392/2012).
- 4) Vadovaujantis EN 61121 standartu.

Pirmiau esančioje lentelėje pateikta informacija atitinka ES Komisijos reglamentą 392/2012, įgyvendinantį direktyvą 2009/125/EB.

14.1 Sąnaudos

Programa	Gręžimo greitis / likusi drėgmė	Džiovinimo trukmė ¹⁾	Energijos sąnaudos ²⁾
Cotton (Medvilnė) Eco 8 kg			
tinkami į spintą	1400 aps./min/ 50%	134 min.	1,30 kWh
	1000 aps./min/ 60%	152 min.	1,47 kWh
Cotton (Medvilnė) 8 kg			
sausas lyginimui	1400 aps./min/ 50%	103 min.	0,93 kWh
	1000 aps./min/ 60%	125 min.	1,09 kWh

TECHNINIAI DUOMENYS

Programa	Gręžimo greitis / liku- si dręgmė	Džiovinimo truk- mė ¹⁾	Energi- jos są- nau- dos ²⁾
Cotton (Medvilnė) Eco 4 kg			
tinkami į spintą	1400 aps./min/ 50%	90 min.	0,76 kWh
	1000 aps./min/ 60%	97 min.	0,83 kWh
Synthetics (Sintetika) 3,5 kg			
tinkami į spintą	1200 aps./min/ 40%	57 min.	0,47 kWh
	800 aps./min/ 50%	66 min.	0,58 kWh

1) Jeigu būgnas yra nepilnas, ciklo trukmė yra trumpesnė ir prietaisas suvartoja mažiau energijos.

2) Dėl netinkamos aplinkos temperatūros ir (arba) blogai centrifuguojamų skalbinių ciklo trukmė gali pailgėti ir padidėti energijos sąnaudos.

15. INFORMACIJOS APIE GAMINĮ LAPAS PAGAL ES REGLAMENTĄ 1369/2017

Informacijos apie gaminį lapas	
Prekės ženklas	Electrolux
Modelis	EW9H188SC PNC916098642
Vardinis pajėgumas (kg)	8
Automatinė ventiliuojamoji arba kondensacinė būgninė džiovyklė	Išvalykit kond
Energijos vartojimo efektyvumo klasė	A+++
Suvartojamos energijos kiekis (kWh per metus), nustatytas per 160 įprastų džiovinimo ciklų, kai visa ir dalinė įkrova džiovinama standartine medvilnės programa, ir pagal įrenginio, veikiančio mažos galios režimais, suvartojamos energijos kiekį. . Faktinis kiekvieno ciklo suvartojamos energijos kiekis priklausys nuo įrenginio naudojimo pobūdžio.	176,50
Automatinė arba neautomatinė būgninė džiovyklė	Automatinis
Suvartojamos energijos kiekis, kai visa įkrova džiovinama standartine medvilnės programa (kWh)	1,47
Suvartojamos energijos kiekis, kai dalinė įkrova džiovinama standartine medvilnės programa (kWh)	0,83
Išjungties režimo vartojamoji galia (W)	0,05

INFORMACIJOS APIE GAMINĮ LAPAS PAGAL ES REGLAMENTĄ 1369/2017

Suvartojamos energijos kiekis veikiant baigtos programos režimui (W)	0,05
Baigtos programos režimo trukmė (min)	10
Su visa ir daline įkrova naudojama standartinė medvilnės programa – tai standartinė džiovini- mo programa, su kuria siejama informacija, pateikta etiketėje ir vardinių parametrų lentelė- je; kad ši programa yra tinkama įprastiems šla- piams medvilniniams skalbiniams džiovinti ir kad pagal bendrą energijos suvartojimą ji yra pati efektyviausia programa medvilnei	
Standartinės medvilnės programos su visa ir daline įkrova svertinė programos trukmė minu- tėmis	121
Medvilnės programos su visa įkrova trukmė minutėmis	152
Medvilnės programos su daline įkrova trukmė minutėmis	97
Kondensavimo efektyvumo klasė pagal klasių skalę nuo G (žemiausia efektyvumo klasė) iki A (aukščiausia efektyvumo klasė)	A
Standartinės medvilnės programos su visa įkrova vidutinis kondensavimo efektyvu- mas procentais	91
Standartinės medvilnės programos su daline įkrova vidutinis kondensavimo efektyvu- mas procentais	91

INFORMACIJOS APIE GAMINĮ LAPAS PAGAL ES REGLAMENTĄ 1369/2017

Standartinės medvilnės programos su visa ir daline įkrova svertinis kondensavimo efektyvumas	91
Garso galios lygis (dB)	63
Įmontuojamasis prietaisas T/N	Ne

Pirmiau esančioje lentelėje pateikta informacija atitinka ES Komisijos reglamentą 392/2012, įgyvendinantį direktyvą 2009/125/EB.

16. APLINKOS APSAUGA

Atiduokite perdirbti medžiagas, pažymėtas šiuo ženklu ♻️. Išmeskite pakuotę į atitinkamą atliekų surinkimo konteinerį, kad ji būtų perdirbta. Padėkite saugoti aplinką bei žmonių sveikatą ir surinkti bei perdirbti elektros ir elektronikos prietaisų atliekas. Neišmeskite šiuo ženklu 🗑️ pažymėtų prietaisų kartu su kitomis buitinėmis atliekomis. Atiduokite šį gaminį į vietos atliekų surinkimo punktą arba susisiekite su vietos savivaldybe dėl papildomos informacijos.

www.electrolux.com/shop



136963960-A-322019

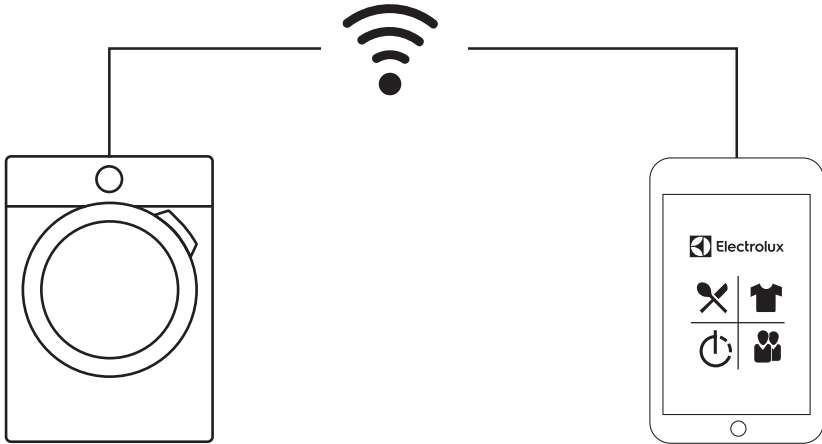

electrolux.com/app



The software included in this product contains copyrighted software that is licensed under the BSD, GPL-2.0, LGPL-2.0, LGPL-2.1, zLib, MIT, ISC, Apache 2.0 and others. It is possible to display the complete copy of the licenses in the Electrolux App that can be downloaded from the corresponding App store from the License menu section. It is possible to download the source code of the open source software used in the product by searching for Wi-Fi Module Software version in NIUX subfolder at the following website: <http://electrolux.opensoftwarerepository.com>.

